

# ARG 913/A+

12NC: 853491310000

Código EAN: 8003437129667

Whirlpool

SENSING THE DIFFERENCE

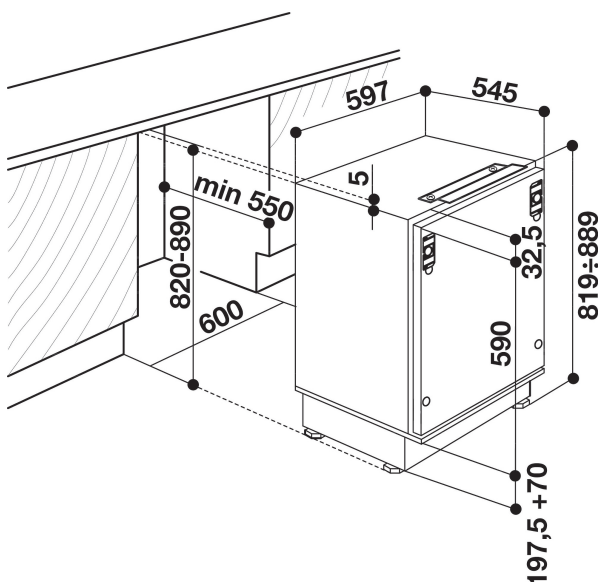

## CARACTERÍSTICAS PRINCIPALES

Grupo de producto	Frigorífico
Código comercial del producto	ARG 913/A+
Código EAN	8003437129667
Tipo de construcción	Integrable
Tipo de instalación	Integrable sobre el suelo
Tipo de control	Mecánico
Control e indicadores	Mecánico
Color principal del producto	White
Potencia de conexión	100
Intensidad corriente eléctrica	16
Tensión	220-240
Frecuencia	50
Longitud del cable de alimentación eléctrica	245
Tipo de clavija	Schuko
Capacidad total neta de la unidad	129
Clasificación por estrellas	4
Número de sistemas de refrigeración independientes	1
Altura del producto	815
Anchura del producto	596
Fondo del producto	545
Fondo con puerta abierta a 90 grados	-
Ajuste máximo de las patas	0
Peso neto	32
Bisagra de la puerta	Derecha reversible

## CARACTERÍSTICAS TÉCNICAS

Temperatura regulable	-
Señal de aviso / Funcionamiento incorrecto	Sin señal
Sección del frigorífico del proceso de descongelación	Automático
Interruptor de refrigeración rápida	No
Ventilador interior de sección de frigorífico	No
Estantes para botellas	No
Puerta bloqueable	-
Número de estantes en el compartimento frigorífico	3
Número de estantes regulables en el compartimento frigorífico	2
Material de los estantes	Cristal
Sección de termómetro del frigorífico	Ninguno

## DATOS DE CONSUMO

Clasificación de eficiencia energética - NUEVA (2010/30/EU)	A+
Consumo anual de energía - NUEVA (2010/30/EC)	183
Capacidad neta del frigorífico - NUEVA (2010/30/EC)	111
Capacidad neta del congelador - NUEVA (2010/30/EC)	18
Capacidad de congelación - NUEVA (2010/30/EC)	2
Tiempo de elevación de la temperatura	14
Clase climática	N
Nivel de contaminación acústica	38
Sistema anti-escarcha	No
Temperatura ambiente máxima	0
Temperatura ambiente mínima	0