

# DSIE 2B19

12NC: F155798

Κωδικός EAN: 8050147557983

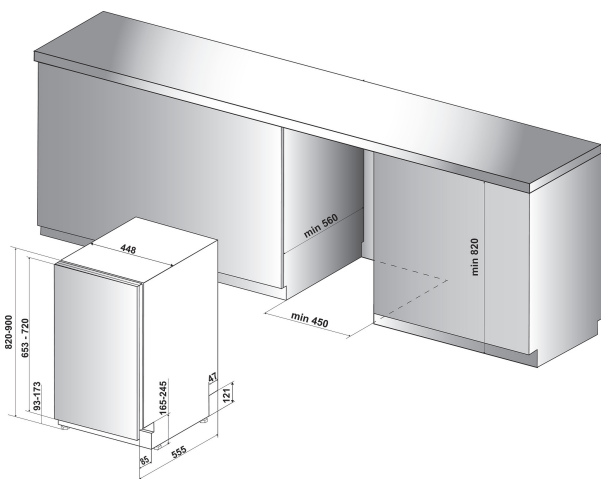

## MAIN FEATURES

Τύπος κατασκευής	Εντοιχιζόμενη
Τύπος εγκατάστασης	Πλήρους ενσωμάτωσης
Τύπος ελέγχου	Ηλεκτρονικός
Τύπος διατάξεων ελέγχου και επισήμανσης	-
Αφαιρούμενη πάνω επιφάνεια	Μ/Δ
Διακοσμητικό πάνελ πόρτας	Μ/Δ
Κύριο χρώμα προϊόντος	<b>White</b>
Ονομαστικές τιμές παροχής	<b>1900</b>
Ρεύμα	<b>10</b>
Τάση	<b>220-240</b>
Συχνότητα	<b>50</b>
Μήκος καλωδίου ηλεκτρικής παροχής	<b>130</b>
Τύπος φις	<b>Schuko</b>
Μήκος εύκαμπτου σωλήνα εισαγωγής	<b>155</b>
Μήκος σωλήνα εξαγωγής	<b>150</b>
Ρυθμιζόμενη βάση	Όχι
Ύψος αφαιρούμενης πάνω επιφάνειας	<b>0</b>
Ρυθμιζόμενα πόδια	Ναι - όλα τα μπροστινά
Ύψος προϊόντος	<b>820</b>
Πλάτος προϊόντος	<b>448</b>
Βάθος προϊόντος	<b>555</b>
Βάθος με ανοιχτή πόρτα στις 90 μοίρες	-
Ελάχιστο ύψος εσοχής	<b>820</b>
Μέγιστο ύψος εσοχής	<b>900</b>
Ελάχιστο πλάτος εσοχής	<b>450</b>
Μέγιστο πλάτος εσοχής	<b>600</b>
Βάθος εσοχής	<b>560</b>
Καθαρό βάρος	<b>27.2</b>
Μεικτό βάρος	<b>29</b>

## TECHNICAL FEATURES

Αυτόματα προγράμματα	Όχι
Μέγιστη θερμοκρασία εισαγωγής νερού	<b>60</b>
Επιλογές καθυστέρησης έναρξης	Χωρίς καθυστέρηση
Μέγιστος χρόνος καθυστέρησης έναρξης	<b>0</b>
Ένδειξη προόδου	-
Ψηφιακή ένδειξη αντίστροφης μέτρησης	Όχι
Ενδεικτική λυχνία αλατιού	Όχι
Ενδεικτική λυχνία λαμπρυντικού	Όχι
Διάταξη ασφαλείας	<b>Yes</b>
Ρυθμιζόμενο πάνω καλάθι	<b>Yes, unloaded</b>
Μέγιστη διάσταση πιάτου στο πάνω καλάθι	<b>0</b>
Μέγιστη διάσταση πιάτου στο κάτω καλάθι	<b>0</b>
Αριθμός σερβιτισίων	<b>10</b>

## ENERGY LABEL

Κατηγορία ενεργειακής απόδοσης - NEO (2010/30/EK)	<b>A+</b>
Ετήσια κατανάλωση ενέργειας - NEO (2010/30/EK)	<b>238</b>
Διάρκεια λειτουργίας αναμονής - NEO (2010/30/ΕΑ)	<b>12</b>
Κατανάλωση ισχύος στη λειτουργία αναμονής - NEO (2010/30/EK)	<b>5</b>
Κατανάλωση ισχύος κατά τη λειτουργία - NEO (2010/30/EK)	<b>0.5</b>