

AMW 921 IXL

12NC: 858792101900

Código EAN: 8003437394003

Whirlpool

SENSING THE DIFFERENCE



Horno microondas de encastre Whirlpool: color acero inoxidable - AMW 921 IXL

Las características de este microondas de encastre Whirlpool: color acero inoxidable. Función Gill. Función Crisp, para quiches, pizzas y tartas insuperables y crujientes. JetDefrost para una descongelación extraordinariamente rápida y homogénea.



Dual Crisp

Disfrute de una frescura incomparable por fuera y de una deliciosa ternura por dentro, con DualCrisp. Una tecnología exclusiva de Whirlpool. Dos puntos de emisión de microondas para envolver completamente los alimentos y cocinarlos uniformemente también desde el fondo.



Grill

Grill rápido, limpieza más rápida. La potente función Grill de tu microondas te asegura los mismos deliciosos resultados que un horno tradicional. El hecho que el grill sea abatible asegura también una limpieza más fácil.



JetDefrost

Descongelación rápida. Utiliza el único sistema JetDefrost 3D para descongelar tu comida eficazmente y con comodidad en tu microondas.



Jet Start

Extraordinaria velocidad de recalentamiento. La función JetStart aumenta la temperatura en el horno hasta su máximo durante 30 segundos, ofreciendo así la temperatura ideal para recalentar la comida con un alto contenido de agua como sopas o brebajes.



Ixelim

Belleza duradera. El innovador tratamiento iXelium, fruto de la nanotecnología, protege tu microondas de los rasguños y siempre asegura un brillo impecable. Y es fácil de limpiar: necesitas sólo un paño húmedo.



Grill de cuarzo

Experiencia de cocción ideal. El Grill de cuarzo recalienta y cocina tu comida más rápidamente que un grill tradicional de infrarrojos. Es eficiente en recursos, reduciendo los costes energéticos y autolimpiándose completamente.



Capacidad de 22 litros

Más espacio para tus creaciones gastronómicas. Este microondas Whirlpool ofrece una cómoda capacidad de 22 litros, para que nunca te quedes sin espacio para nuevas recetas.

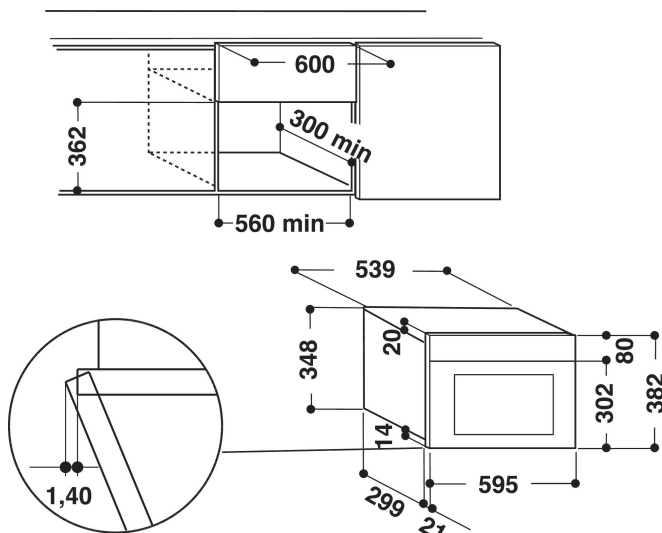

- Crisp
- Cavity de 22 L
- Jet Start
- Jet Defrost
- Microondas de 750 W
- Temporizador digital de 90 min.
- Plato giratorio de 25 cm
- Diámetro máximo del plato: 280 mm
- Ventilación frontal
- Puerta apertura lateral izquierdo
- Plato Crisp
- Función Crisp con plato Crisp
- 3 métodos de cocción: Microondas, Grill, Crisp
- Potencia de conexión: 2000 W
- Grill de cuarzo
- Potencia grill 700 W
- LEDs Digits only display with green letters (G2)

AMW 921 IXL

12NC: 858792101900

Código EAN: 8003437394003



SENSING THE DIFFERENCE

CARACTERÍSTICAS PRINCIPALES

Grupo de producto	Microondas
Código comercial del producto	AMW 921 IXL
Color principal del producto	Stainless steel
Tipo de horno microondas	Funciones microondas+Grill
Tipo de construcción	Integrable
Tipo de control	Electrónica
Control e indicadores	LED
Método de cocción adicional Grill	Si
Crisp	Yes
Steam	No
Método de cocción adicional Aire caliente	No
Reloj	Si
Programa automático	No
Altura del producto	382
Anchura del producto	595
Fondo del producto	320
Altura mínima del hueco	360
Anchura mínima del nicho	556
Fondo del hueco	300
Peso neto	21
Capacidad de la cámara	22
Plato giratorio	Si
Diámetro del plato giratorio	250
Sistema de limpieza integrado	No

CARACTERÍSTICAS TÉCNICAS

Intensidad corriente eléctrica	10
Tensión	230
Frecuencia	50
Longitud del cable de alimentación eléctrica	135
Tipo de clavija	Schuko
Temporizador	Yes
Potencia del grill	700
Tipo de grill	Cuarzo
Material de la cavidad	Pintado
Luz interior	Si
Método de cocción adicional Grill	Si
Posición de luces internas	Right side

DATOS DE CONSUMO

6th Sense / Dynamic Intelligence	No
Número de niveles de potencia	4
Potencia máxima del microondas	750
Bread Defrost	No
Je Defrost	Yes
Jet Start	Yes