

ART 380/A+

12NC: 856438001000

GTIN (EAN) code: 8003437035029

Whirlpool

SENSING THE DIFFERENCE

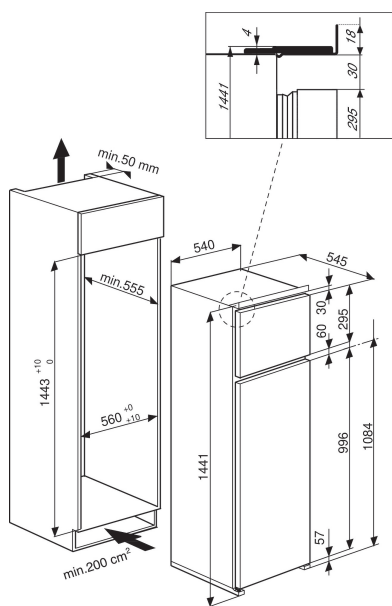

ALAPTULAJDONSÁGOK

Termékcsoport	Hűtő/fagyasztó kombináció
Beszereési mód	Beépíthető
Vezérlés módja	Mechanikus
Konstruktív kivétel	Beépíthető
Termék színe	Fehér
Elektromos csatlakozási érték (W)	110
Áramfelvétel (A)	16
Feszültség (V)	220-240
Frekvencia (Hz)	50
Kompresszorok száma	1
Length of Electrical Supply Cord (cm)	245
Csatlakozódugó típusa	Schuko
Teljes hasznos térfogat (l)	220
Csillagok száma	4
Termékmagasság	1441
Termék szélessége	540
Termékmélység	545
Állítható magasságú láb	0
Nettó tömeg (kg)	49

MŰSZAKI ADATOK

Leolvasztó eljárás a hűtőben	Automatikus
Leolvasztó eljárás a fagyasztóban	Manuális
Fast cooling possibility	Nincs adat
Gyorsfagyasztás funkció	Nincs adat
Nyitott ajtó jelzés a fagyasztóban	Nincs adat
Állítható hőmérséklet	-
Állítható hőmérséklet a fagyasztóban	Nem
Belső ventilátor a hűtőtérben	Nem
Fagyasztófiókok száma	0
Automatikus motorhajtású jégkészítő egység	Nem
Polcok száma a hűtőtérben	4
Polcok anyaga	Vezeték/huzal
Hőmérő a hűtőtérben	Nincs
Hőmérő a fagyasztótérben	Nincs
Hőmérsékleti zónák száma	1

MŰSZAKI TELJESÍTMÉNY

Energy efficiency class - NEW (2010/30/EU)	A+
Energy consumption annual (kWh/annum) - NEW (2010/30/EU)	252
Refrigerator Net capacity (l) - NEW (2010/30/EU)	178
Freezer Net capacity (l) - NEW (2010/30/EU)	42
Freezing capacity (kg/24h) - NEW (2010/30/EU)	2.5
Klímaosztály	N-T
Zajszint (dB(A) re 1 pW)	35
Jégmentes rendszer	Nem