

WHBS 92F LT K

12NC: 859991542360

EAN-nummer: 8003437231049

Whirlpool

SENSING THE DIFFERENCE

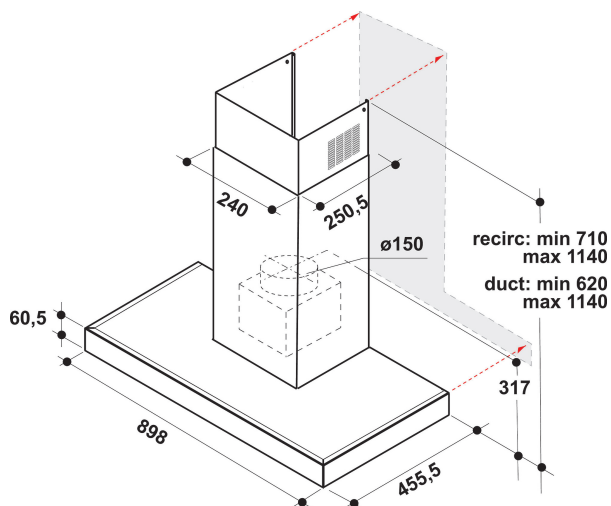

PRODUKTEGENSKABER

Produktgruppe	Emhætte
Materiale/design	Rustfri
Materiale/design	aluminium
Skorstensfarve	Rustfri
Skorstensmateriale	aluminium
Type	Wall-mounted
Installation	Vægmonteret
Betjeningstype	Elektronisk
Display- og betjeningstype	-
Decorpanel	Ikke muligt
Motorplacering	Integreret motor i emhætte
Drift	Konvertibel
Tilslutningseffekt	277
EL-tilslutning (A)	1,12
Elementspænding	220-240
Frekvens	50
Længde på elledning	150
Stiktype	Schuko
Chimney height (mm)	580
Højde på produktet, uden skorsten	300
Højde	1140
Bredde	898
Dybde	455
Minimums indbygningshøjde	0
Minimums indbygningsbredde	0
Indbygningsmål, dybde	0
Nettovægt	15.5

TEKNISKE EGENSKABER

Betjening	Touch control
Automatisk styring	-
Antal motorer	1
Samlet motoreffekt	270
Antal sugestykker	Kontinuert
Boost presence	Ja
Maksimal udsugningluft	464
Kapacitet intensiv sug	750
Maksimal udsugningsrecirkulationsluft	356
Kapacitet v/recirkulation, intensiv sug	386
Betjening af lys	Tænd/sluk
Antal lys (stk)	1
Type belysning	Strip LED
Samlet effekt i belysningen	7
Aftrækshul diameter	150
Returventil	Nej
Fedfiltermateriale	Vaskbar aluminium
Lugt- og fedtfilter	Ja

YDELSE

Lydstyrke ved min. hastighed (2010/30/EF)	38
Lydstyrke ved maks. hastighed (2010/30/EF)	62
Lydniveau ved intensiv sug	58