

ZAHVALJUJEMO VAM NA KUPOVINI PROIZVODA
WHIRLPOOL

Kako bismo vam mogli pružiti potpuniju pomoć, registrirajte svoj uređaj na adresi

www.whirlpool.eu/register



Pažljivo pročitajte sigurnosne upute prije upotrebe uređaja.

OPIS PROIZVODA

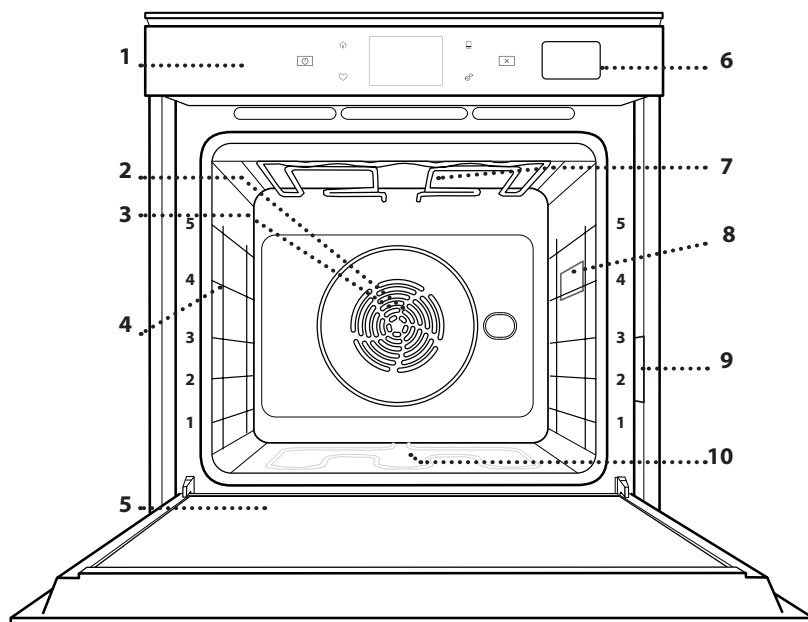

1. Upravljačka ploča
2. Ventilator
3. Kružni grijač (nije vidljiv)
4. Vodilice rešetke (razina je označena na prednjem dijelu pećnice)
5. Vrata
6. Ladica za vodu
7. Gornji grijač/grill
8. Žarulja
9. Identifikacijska pločica (ne skidati)
10. Donji grijač (ne vidi se)

OPIS UPRAVLJAČKE PLOČE

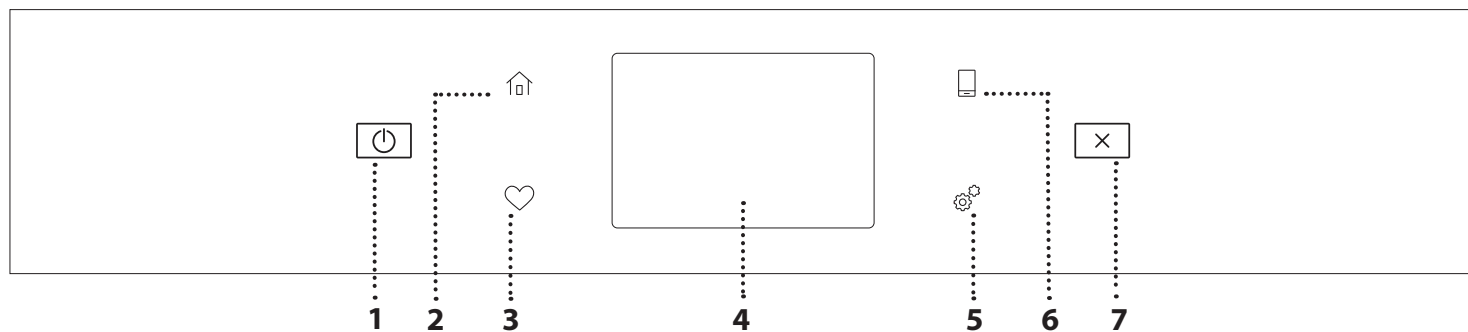
1. ON / OFF

Za uključivanje i isključivanje pećnice.

2. POČETNA

Za brz pristup glavnom izborniku.

3. FAVORITE (OMILJENO)

Za pronalazak popisa omiljenih funkcija.

4. ZASLON

Za odabir među više opcija i promjenu postavki i omiljenih značajki pećnice.

5. TOOLS (ALATI)

Za odabir među više opcija i promjenu postavki i omiljenih značajki pećnice.

6. DALJINSKO UPRAVLJANJE

Za omogućavanje upotrebe aplikacije 6th Sense Live Whirlpool.

7. PONIŠTI

Za zaustavljanje svih funkcija pećnice osim opcija Sat, Kuhinjski mjerac vremena i Zaključavanje.

DODATNI PRIBOR

REŠETKA

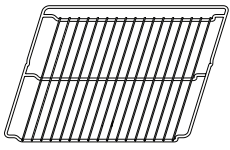

Upotrebljavajte za kuhanje namirnica ili kao nosač tavi, kalupa za kolače i ostalog posuđa prikladnog za upotrebu u pećnici

POSUDA ZA ISPARAVANJE



Ona olakšava kruženje pare čime se namirnice ravnomjerno peku. Posudu za prikupljanje sokova postavite na razinu ispod da bi prikupljala sokove kuhanja.

PLITICA ZA PRIKUPLJANJE SOKOVA

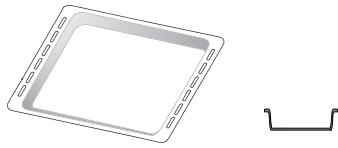

Upotrebljava se kao posuda za pećnicu za pečenje mesa, ribe, povrća, focaccia i sl. ili se postavlja ispod žičane rešetke za prikupljanje sokova pečenja.

PLITICA ZA PEČENJE

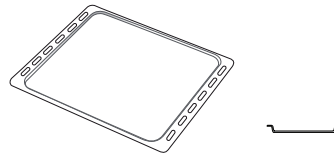

Upotrebljava se za pečenje kruha i peciva, ali i pečenki, ribe u ovitku itd.

KLIZNE VODILICE*

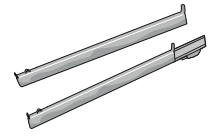

Za lakše umetanje ili vađenje dodatne opreme.

UMETANJE ŽIČANE REŠETKE I OSTALOG PRIBORA

Rešetku vodoravno umetnite tako da je kliznete kroz vodilice rešetke pazeći da je strana s podignutim rubom okrenuta prema gore.

Ostala dodatna oprema kao što je posuda za prikupljanje sokova i lim za pečenje, postavlja se vodoravno, na isti način kao i rešetka.

SKIDANJE I PONOVO POSTAVLJANJE VODILICA REŠETKI

- Klizne rešetke uklonite tako da podignete vodilice i zatim lagano izvucite donji dio iz sjedišta: vodilice rešetki sada se mogu ukloniti.
- Vodilice rešetki postavite tako da ih najprije postavite u njihovo gornje sjedište. Držeći ih, klizno ih pomaknite u odjeljak za kuhanje, a zatim spustite u položaj donjeg sjedišta.

POSTAVLJANJE KLIZNIH VODILICA (AKO JE UREĐAJ OPREMLJEN)

Uklonite vodilice rešetki iz pećnice i uklonite zaštitnu plastiku s kliznih vodilica.

Pričvrstite gornju kopču vodilice na vodilicu rešetke i do kraja je klizno pomaknite. Donju kopču spustite u položaj. Vodilicu učvrstite tako da čvrsto pritisnete donji dio kopče na vodilicu rešetke. Provjerite mogu li se vodilice slobodno pomicati. Ove korake ponovite na drugoj vodilici rešetke na istoj razini.

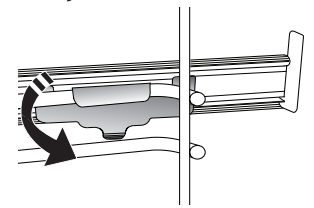
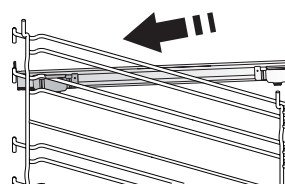

Napominjemo: Klizne vodilice mogu se postaviti na bilo kojoj razini.

* Dostupno samo na određenim modelima

Broj komada i vrsta dodatnog pribora može varirati, ovisno o kupljenom modelu.

Ostali dodatni pribor može se odvojeno kupiti u postprodajnom servisu.

FUNKCIJE KUHANJA



MANUAL FUNCTIONS (FUNKCIJE KOJE SE RUČNO ODABIRU)

- **FAST PREHEAT (BRZO ZAGRIJAV.)**
Za brzo prethodno zagrijavanje pećnice.
- **CONVENTIONAL (KONVENCIONALNO)**
Za pečenje bilo kojeg jela na samo jednoj razini.
- **GRILL (ROŠTILJ)**
Za roštiljanje odrezaka, kebaba i kobasica, pripremu gratiniranog povrća ili tostiranje kruha. Kod roštiljanja mesa upotrijebite pliticu za sakupljanje viška tekućine kako bi prikupili sokove koji nastaju tijekom pečenja: Pliticu postavite na bilo koju razinu ispod rešetke i dodajte 500 ml vode.
- **TURBO GRILL (TURBO ROŠTILJ)**
Za roštiljanje velikih komada mesa (butova, rostbifa, pilića). Preporučujemo upotrebu plitice za sakupljanje viška tekućine kako bi prikupili sokove koji nastaju tijekom pečenja: pliticu postavite na bilo koju razinu ispod rešetke i dodajte 500 ml vode.
- **FORCED AIR (TERMOVENTILACIJA)**
Za istovremeno pečenje različitih jela na istoj temperaturi na nekoliko polica (maksimalno tri). Ova funkcija može se upotrebljavati za kuhanje različitih vrsta hrane, a da se mirisi ne prenose s jedne vrste hrane na drugu.
- **COOK 4 FUNCTIONS (FUNKCIJE COOK 4)**
Za istovremeno pečenje različitih jela na istoj temperaturi na četiri razine. Ova se funkcija može upotrebljavati za pečenje kolačića, pita, okruglih pizza (i smrznutih) i za pripremu cijelih obroka. Pratite tablicu pečenja da biste dobili najbolje rezultate.
- **CONVECTION BAKE (KONVEKCIJSKO PEČENJE)**
Za pečenje mesa i kolača s punjenjem na samo jednoj polici.
- **STEAM (PARA)**
 - » **PURE STEAM (SAMO PARA)**
Za kuhanje prirodnih i zdravih jela pomoću pare kako bi se očuvala prirodna hranjiva vrijednost jela. Ova je funkcija posebice prikladna za kuhanje povrća, ribe i voća te za blanširanje. Osim ako nije drugačije naveden, uklonite sva pakiranja i zaštitne folije prije stavljanja jela u pećnicu.
 - » **FORCED AIR + STEAM (KRUŽENJE ZRAKA + PARA)**
Ova vam funkcija omogućuje, kombinacijom značajki pare i kruženja zraka, kuhanje hrskavih jela zapečenih izvana koja su istovremeno mekana i sočna. Da biste dobili najbolje moguće rezultate preporučujemo vam da odaberete VISOKU razinu pare za ribu, SREDNJU za meso i NISKU za kruh i deserte.

• SPECIAL FUNCTIONS (POSEBNE FUNKCIJE)

- » **DEFROST (ODMRZAVANJE)**
Za brže odmrzavanje hrane. Stavite hranu na srednju rešetku. Ostavite hranu u njezinom pakiranju kako biste spriječili da se isuši izvana.
- » **KEEP WARM (ODRŽ. TOPLINE)**
Za održavanje netom ispečene hrane toplom i hrskavom.
- » **RISING (DIZANJE)**
Za optimalno dizanje slatkih i slanih tijesta. Za održavanje kvalitete dizanja tijesta ne uključujte funkciju ako je pećnica vruća nakon ciklusa kuhanja.
- » **CONVENIENCE (PRIKLADNOST)**
Za kuhanje gotovih jela koja se čuvaju na sobnoj temperaturi ili u hladnjaku (keksi, mješavine za kolače, muffini, jela od tjestenine i krušni proizvodi). Funkcija brzo i kagano kuha sva jela, a može se upotrebljavati i za podgrijavanje već gotovih jela. Pećnicu ne treba zagrijavati. Slijedite upute na pakiranju.
- » **MAXI COOKING**
Za pečenje velikih komada mesa (većih od 2,5 kg). Preporučuje se okretati meso tijekom pečenja, da bi s obje strane jednako potamnilo. Najbolje ćete rezultate postići povremenim polijevanjem mesa kako biste spriječili da se osuši.
- » **ECO FORCED AIR (EKO TERMOVENTILACIJA)**
Za pečenje punjenih komada mesa i fileta mesa na jednoj rešetki. Pretjerano isušivanje namirnica spriječeno je blagim, intervalnim kruženjem zraka. Kada se upotrebljava funkcija EKO, svjetlo ostaje isključeno tijekom kuhanja. Kako biste upotrebljavali ciklus EKO, a tako i optimizirali potrošnju energije, vrata ne smijete otvarati sve dok jelo nije gotovo.
- **FROZEN BAKE (PEČENJE ZAMRZ.)**
Funkcija automatski odabire idealnu temperaturu pečenja i način za 5 različitih vrsta gotovih smrznutih jela. Pećnicu ne trebate unaprijed zagrijati.



6th SENSE

One omogućuju kuhanje svih vrsta hrane na potpuno automatski način. Za najbolji način upotrebe funkcije pratite upute u odgovarajućoj tablici kuhanja. Pećnicu ne trebate unaprijed zagrijati.

NAČIN UPOTREBE DODIRNOG ZASLONA

Za odabir ili potvrđivanje:
Dodirnite zaslom kako biste odabrali željenu vrijednost ili stavku izbornika.

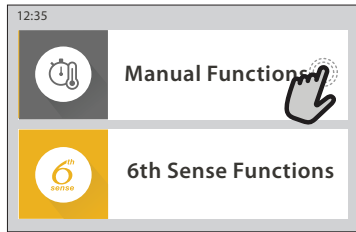

Za kretanje po izborniku ili popisu:
Jednostavno prijedite prstima preko zaslona za kretanje po stavkama ili vrijednostima.

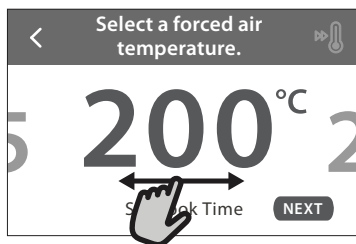
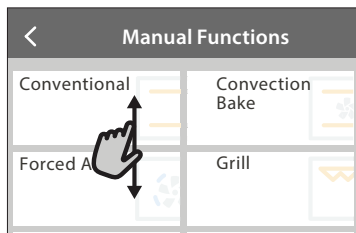

Za potvrđivanje postavke ili prelazak na sljedeći zaslon:

Dodirnite „SET“ ili „NEXT“.

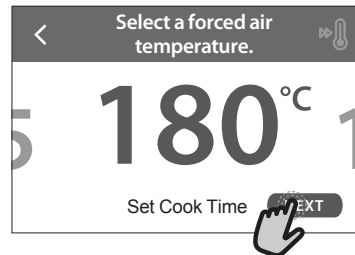

Za povratak na prethodni zaslon:

Dodirnite < .

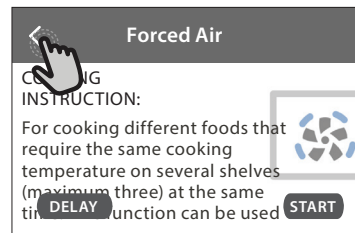

PRVA UPOTREBA

Prilikom prvog uključivanja uređaja morat ćete konfigurirati proizvod.

Nakon toga postavke možete promijeniti pritiskanjem  za pristup izborniku „Tools“ (Alati).

1. SELECT THE LANGUAGE (ODABERITE JEZIK)

Morat ćete postaviti jezik i vrijeme kada prvi put uključujete uređaj.

- Prijedite prstom preko zaslona za kretanje po popisu dostupnih jezika.
- Dodirnite jezik koji želite.

Ako dodirnete < , vratit ćete se na prethodni zaslon.

2. SELECT SETTINGS MODE (ODABIR NAČINA ZA NAMJEŠTANJE POSTAVKI)

Nakon odabira jezika na zaslonu će se od vas zatražiti da odaberete opciju „STORE DEMO“ (korisna za trgovce, isključivo u izložbene svrhe) ili nastavite dalje dodirivanjem opcije „NEXT“.

3. SETTING UP WIFI (NAMJEŠTANJE WIFI POSTAVKI)

Značajka 6th Sense Live omogućuje vam daljinsko rukovanje pećnicom s mobilnog uređaja. Kako biste omogućili upravljanje uređajem na daljinu, najprije

morate uspješno dovršiti postupak povezivanja. Taj je postupak nužan kako biste mogli registrirati svoj uređaj i povezati ga s kućnom mrežom.

- Dodirnite „SETUP NOW“ da biste nastavili s postavljanjem veze.

U protivnom dodirnite „SKIP“ da biste uređaj povezali kasnije.

POSTUPAK ZA POSTAVLJANJE VEZE

Za upotrebu ove značajke potrebno vam je sljedeće: Pametni telefon ili tablet i bežični usmjerivač spojen na internet. Upotrijebite svoj pametni uređaj kako biste provjerili je li signal vaše kućne bežične mreže dovoljno snažan u blizini uređaja.

Minimalni zahtjevi.

Pametni uređaj: Android sa zaslonom 1280x720 (ili novijom verzijom) ili s operacijskim sustavom iOS.

U trgovini aplikacija provjerite kompatibilnost aplikacije s Android ili iOS verzijama.

Bežični usmjerivač: 2,4 Ghz WiFi b/g/n.

1. Preuzmite aplikaciju 6th Sense Live

Prvi korak za povezivanje uređaja jest preuzimanje aplikacije na mobilni uređaj. Aplikacija 6th Sense Live vodit će vas kroz sve ovdje navedene korake. Aplikaciju 6th Sense Live možete preuzeti iz trgovine App Store ili Google Play Store.

2. Stvorite račun

Ako to već niste učinili, morat ćete stvoriti račun. To će vam omogućiti da uređaje umrežite i prikazujete ih i njima upravljate na daljinu.

3. Registrirajte svoj uređaj

Pridržavajte se uputa iz aplikacije za registraciju uređaja. Za dovršetak postupka registracije trebat će vam identifikacijski kod pametnog uređaja (Smart Appliance Identifier (SAID)). To je jedinstveni kod s identifikacijske pločice pričvršćene na proizvod.

4. Povežite se s WiFi mrežom

Slijedite upute za postupak skeniranja za povezivanje. Aplikacija će vas voditi kroz postupak povezivanja vašeg uređaja s bežičnom kućnom mrežom.

Ako vaš usmjerivač podržava WPS 2.0 (ili noviji), odaberite „MANUALLY“, a zatim dodirnite „WPS Setup“: Pritisnite gumb WPS na bežičnom usmjerivaču kako biste uspostavili vezu između dvaju proizvoda.

Ako je to potrebno, proizvod možete i ručno povezati pomoću opcije „Search for a network“.

Kod SAID upotrebljava se za sinkronizaciju pametnog uređaja s vašim kućanskim uređajem.

Prikazuje se MAC adresa za WiFi modul.

Postupak povezivanja morat ćete ponovno izvršiti samo ako promijenite postavke usmjerivača (primjerice, naziv mreže, lozinku ili pružatelja podataka).

. POSTAVLJANJE VREMENA I DATUMA

Ako pećnicu povežete s kućnom mrežom, vrijeme i datum postaviti će se automatski. U protivnom ćete ih morati ručno postaviti

- Dodirnite odgovarajuće brojke za postavljanje vremena.

- Dodirnite „SET“ za potvrdu.

Nakon postavljanja vremena morat ćete postaviti datum

- Dodirnite odgovarajuće brojke za postavljanje datuma.

- Dodirnite „SET“ za potvrdu.

4. POSTAVLJANJE POTROŠNJE ENERGIJE

Pećnica je programirana za potrošnju razine električne energije kompatibilne s mrežom u domaćinstvu nazivne snage veće od 3 kW (16 ampera): Ako je snaga u vašem domaćinstvu manja, morat ćete smanjiti tu vrijednost (13 ampera).

- Dodirnite vrijednost s desne strane da biste odabrali snagu.

- Dodirnite „OKAY“ da biste dovršili postavljanje.

5. ZAGRIJAVANJE PEĆNICE

Nova pećnica može ispuštati mirise koji su nastali tijekom proizvodnje: to je potpuno uobičajeno. Stoga preporučujemo da prije početka pripreme jela pećnicu zagrijete kako bi se uklonili mogući neugodni mirisi. Uklonite zaštitne kartone ili prozirne folije iz pećnice i izvadite pribor koji se nalazi u pećnici. Pećnicu otprilike jedan sat zagrijavajte na 200 °C.

preporučuje se prozračiti prostoriju nakon prve upotrebe uređaja.

SVAKODNEVNA UPORABA

1. ODABERITE FUNKCIJU

- Za uključivanje pećnice pritisnite  ili dodirnite zaslon na bilo kojem mjestu.

Na zaslonu možete birati između ručnih funkcija i funkcija 6th Sense.

- Dodirnite glavnu funkciju koja vam je potrebna za pristupanje odgovarajućem izborniku.
- Pomaknite se prema dolje kako biste istražili popis.
- Odaberite potrebnu funkciju tako što ćete je dodirnuti.

2. SET MANUAL FUNCTIONS (POSTAVLJANJE RUČNIH FUNKCIJA)

Nakon odabira željene funkcije možete promijeniti njezine postavke. Na zaslonu će se prikazati postavke koje možete promijeniti.

TEMPERATURA / GRILL RAZINA

- Pregledajte predložene vrijednosti i odaberite onu koju želite.

Ako funkcija to dopušta, možete dodirnuti  da biste uključili zagrijavanje.

DURATION (TRAJANJE)

Ne morate postavljati vrijeme kuhanja ako želite ručno upravljati kuhanjem. U načinu rada s vremenskim

programiranjem pećnica kuha onoliko vremena koliko ste odabrali. Po isteku vremena kuhanja, kuhanje se automatski prekida.

- Za postavljanje trajanja dodirnite „Set Cook Time“.
- Dodirnite odgovarajuće brojke da biste postavili željeno vrijeme kuhanja.
- Dodirnite „NEXT“ za nastavak.

Za poništavanje postavljanja trajanja kuhanja i ručno upravljanje završetkom kuhanja dodirnite vrijednost trajanja i zatim odaberite „STOP“.

3. POSTAVLJANJE FUNKCIJA 6th SENSE

Funkcije 6th Sense omogućuju vam pripremanje raznih jela među onima prikazanim na popisu. Većinu postavki kuhanja automatski odabire uređaj kako bi se postigli najbolji rezultati.

- Odaberite recept s popisa.

Funkcije se prikazuju prema kategorijama namirnica u izborniku „6th SENSE FOOD“ (pogledajte pripadajuće tablice) i prema značajkama recepta iz izbornika „LIFESTYLE“.

- Nakon odabira funkcije jednostavno navedite značajke namirnice (količina, težina itd.) koju želite kuhati za postizanje savršenog rezultata.

4. SET START / END TIME DELAY (POSTAVLJANJE VREMENA ZAVRŠETKA / ODGODE POKRETANJA)

Kuhanje se može odgoditi prije pokretanja funkcije: Funkcija će se pokrenuti ili završiti u unaprijed odabrano vrijeme.

- Dodirnite „DELAY“ za postavljanje željenog vremena početka ili završetka.
- Nakon postavljanja željene odgode dodirnite „START DELAY“ za pokretanje odgode.
- Stavite hranu u pećnicu i zatvorite vrata: Funkcija se automatski uključuje nakon isteka izračunatog vremena.

Programiranje odgode pokretanja kuhanja onemogućuje fazu zagrijavanja pećnice: Pećnica će postupno doseći potrebnu temperaturu, što znači da će vrijeme kuhanja biti malo dulje od onog navedenog u tablici kuhanja.

- Da bi se funkcija odmah uključila i poništilo programirano vrijeme odgode, dodirnite .

5. START THE FUNCTION (POKRETANJE FUNKCIJE)

- Nakon konfiguracije postavki pritisnite „START“ za uključivanje funkcije.

Ako je pećnica vruća i funkcija zahtijeva određenu maksimalnu temperaturu, na zaslonu će se prikazati poruka. Postavljene vrijednosti u svakom trenutku kuhanja možete promijeniti dodirivanjem vrijednosti koju želite urediti.

- Pritisnite  za prekidanje uključene funkcije u bilo kojem trenutku.

6. PREHEATING (ZAGRIJAVANJE)

Ako je ova funkcija prethodno uključena, nakon pokretanja na zaslonu se prikazuje status faze prethodnog zagrijavanja. Kada ta faza završi, uključuje se zvučni signal i na zaslonu se prikazuje da je pećnica dosegla postavljenu temperaturu.

- Otvorite vrata.
- Namirnice stavite u pećnicu.
- Zatvorite vrata i dodirnite „DONE“ za početak kuhanja.

Postavljanje namirnica u pećnicu prije završetka zagrijavanja može nepovoljno utjecati na završne rezultate pečenja. Otvaranje vrata tijekom faze zagrijavanja privremeno će pauzirati fazu. Vrijeme kuhanja ne uključuje fazu zagrijavanja.

7. PAUSING COOKING (PAUZIRANJE KUHANJA)

U nekim funkcijama 6th Sense namirnice treba okrenuti tijekom kuhanja. Oglasit će se zvučni signal i na zaslonu će se prikazati radnja koju treba obaviti.

- Otvorite vrata.
- Izvršite radnju koja je od vas zatražena putem zaslona.
- Zatvorite vrata, zatim dodirnite „DONE“ da biste nastavili s kuhanjem.



Prije nego što kuhanje završi pećnica vas na isti način može zatražiti da provjerite hranu.

Oglasit će se zvučni signal i na zaslonu će se prikazati radnja koju treba obaviti.

- Provjerite hranu.
- Zatvorite vrata, zatim dodirnite „DONE“ da biste nastavili s kuhanjem.

8. END OF COOKING (KRAJ KUHANJA)

Oglasit će se zvučni signal i na zaslonu će se označiti da je pečenje završeno. Kod nekih funkcija po završetku kuhanja možete dodatno zapeći jelo, produljiti vrijeme kuhanja ili spremati funkciju pod omiljene.

- Dodirnite  za spremanje funkcije pod omiljene.
- Odaberite „Extra Browning“ da biste pokrenuli ciklus stvaranja korice od pet minuta.
- Dodirnite  da biste produljili vrijeme kuhanja.

9. FAVORITES (OMILJENI)

Pod značajkom Favourites (Omiljeni) pohranjene su postavke pećnice za vaše omiljene recepte.

Pećnica automatski prepoznaje najčešće upotrebljavane funkcije. Nakon određenog broja upotreba od vas će se zatražiti da funkciju dodate pod omiljene.

POSTUPAK ZA SPREMANJE FUNKCIJE

Kada je funkcija završila dodirivanjem je  spremite kao omiljenu. Time ćete omogućiti bržu upotrebu dotične funkcije u budućnosti, uz zadržane postavke. Zaslona vam omogućuje spremanje funkcije prikazom vremena za do 4 omiljena jela, uključujući doručak, ručak, užinu i večeru.

- Dodirnite ikone kako biste odabrali najmanje jedno.
- Dodirnite „SAVE AS FAVORITE“ za spremanje funkcije.

NAKON SPREMANJA

Za prikaz omiljenog izbornika pritisnite : Funkcije će se podijeliti prema različitim vremenima obroka i dobit ćete neke prijedloge.

- Dodirnite ikonu obroka za prikaz odgovarajućih popisa
- Pregledajte zatraženi popis.
- Dodirnite željeni recept ili funkciju.
- Dodirnite „START“ za uključivanje kuhanja.

PROMJENA POSTAVKI

Na zaslonu omiljeni možete dodati sliku ili naziv svakom omiljenom jelu da biste ga prilagodili svojim željama.

- Odaberite funkciju koju želite promijeniti.
- Dodirnite „EDIT“.
- Odaberite svojstvo koje želite promijeniti.
- Dodirnite „NEXT“: na zaslonu će se prikazati nova svojstva.
- Dodirnite „SAVE“ kako biste potvrdili izmjene.

Na zaslonu omiljenih funkcija možete i izbrisati prethodno spremljene funkcije:

- Dodirnite  na funkciji.
- Dodirnite „REMOVE IT“.

Možete i promijeniti vrijeme kada će se različita jela prikazati:

- Pritisnite .
- Odaberite  „Preferences“.

- Odaberite „Times and Dates“.
- Dodirnite „Your Meal Times“.
- Pregledajte popis i dodirnite odgovarajuće vrijeme.
- Dodirnite odgovarajuće jelo i promijenite ga.

Vremensko razdoblje može se kombinirati isključivo s jednim jelom.

10. TOOLS (ALATI)

Pritisnite  za otvaranje izbornika „Tools“ (Alati) u bilo kojem trenutku. U ovom izborniku možete birati među više različitih opcija te mijenjati postavke i omiljene značajke proizvoda i zaslona.

REMOTE ENABLE (DALJINSKO UKLJUČIVANJE)



Za omogućavanje upotrebe aplikacije 6th Sense Live Whirlpool.

KITCHEN TIMER (KUHINJSKI PROGRAMATOR VREMENA)

Ova se funkcija može uključiti prilikom upotrebe funkcije kuhanja ili samostalno za mjerenje vremena. Nakon pokretanja tajmer nastavlja s odbrojavanjem neovisno o samoj funkciji i ne ometajući je. Nakon uključivanja mjerača vremena možete odabrati i uključiti funkciju.

Programator će nastaviti s odbrojavanjem i prikazat će se u gornjem desnom kutu na zaslonu.

Postupak za vraćanje ili promjenu kuhinjskog mjerača vremena:

- Pritisnite .
- Dodirnite .

Kada mjerač vremena završi s odbrojavanjem odabranog trajanja oglasit će se zvučni signal.

- Dodirnite „DISMISS“ kako biste poništili programator vremena ili postavili njegovo novo trajanje.
- Dodirnite „SET NEW TIMER“ za ponovno postavljanje programatora vremena.

LIGHT (SVJETLO)

Za uključivanje ili isključivanje svjetla pećnice.

SELF CLEAN (SAMOČIŠĆENJE)

Uključite funkciju „Self Clean“ (Samočišćenje) za optimalno čišćenje unutarnjih površina.

Preporučujemo da tijekom ciklusa čišćenja ne otvarate vrata pećnice kako bi se izbjegao gubitak vodene pare jer bi to moglo nepovoljno utjecati na konačni rezultat čišćenja.

- Uklonite dodatan pribor iz pećnice prije uključivanja funkcije.
- Kada je pećnica hladna, ulijte 200 ml pitke vode na dno pećnice.
- Dodirnite „START“ za uključivanje funkcije čišćenja.

Kada se ciklus odabere možete odgoditi pokretanje automatskog čišćenja. Dodirnite „DELAY“ da biste postavili vrijeme završetka navedeno u odgovarajućem dijelu.

DRAIN (ISPUŠTANJE)

Funkcija ispuštanja omogućuje da se voda ispusti kako bi se spriječilo nakupljanje u spremniku. Preporučuje se, a za optimalnu upotrebu uređaja, da se ispuštanje obavi nakon svake upotrebe pećnice s ciklusom pare.

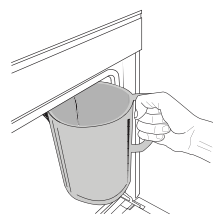

Kada odaberete funkciju „Ispuštanje“, pratite navedene radnje: Otvorite vrata i stavite široku posudu ispod mlaznice za ispuštanje u donjem desnom dijelu ploče. Nakon početka ispuštanja posudu u tom položaju

držite sve dok zahvat ne završi. Potrebno je prosječno oko tri minute za ispuštanje cijelog punjenja.

Prema potrebi, postupak ispuštanja može se privremeno prekinuti pritiskom na tipku PAUSE (Pauza) na zaslonu (u slučaju kada se, na primjer posuda napuni vodom tijekom postupka ispuštanja).

Zapremnina posude mora biti najmanje 2 litre.

Napominjemo: da biste bili sigurni da je voda hladna, ova se radnja može obaviti tek kada prođu 4 sata od posljednjeg ciklusa (ili posljednjeg uključivanja proizvoda). Tijekom razdoblja čekanja, na zaslonu se prikazuje sljedeća povratna informacija „VODA JE PREVRUČA: ČEKAJTE DOK TEMPERATURA NE PADNE“.

Važno: Ako se spremnik redovito ne prazni, nekoliko dana nakon posljednjeg punjenja, uređaj će zatražiti da to napravite prikazujući poruku <TREBA ISPUSTITI>; zahtjev se ne može zanemariti i s uobičajenim će se načinom upotrebe proizvoda moći nastaviti tek nakon ispuštanja.

DESCAL (UKLANJANJE KAMENCA)

Ta posebna funkcija koja se uključuje u redovitim intervalima, omogućuje vam da održavate najbolje uvjete rada za spremnik i sustav pare.

Na zaslonu će se prikazati poruka POTREBNO UKLONITI KAMENAC koja vas podsjeća da je ovaj postupak potrebno redovito obavljati. Redovito uklanjanje kamenca uključuje obavljeni broj ciklusa kuhanja na pari ili broj radnih sati spremnika pare od zadnjeg ciklusa uklanjanja kamenca (pogledajte tablicu u nastavku).

PORUKA „UKONITE KAMENAC“ javlja se nakon	ŠTO NAPRAVITI
15 ciklusa kuhanja na pari 22 sata kuhanja na pari trajanje	Uklanjanje kamenca preporučuje se
20 ciklusa kuhanja na pari 30 sata kuhanja na pari trajanje	Nije moguće pokrenuti ciklus kuhanja na pari ako nije obavljen ciklus uklanjanja kamenca

Postupak uklanjanja kamenca može se obaviti i svaki put kada korisnik želi dubinski očistiti spremnik i unutarnji sustav pare.

Cijela funkcija u prosjeku traje oko 180 minuta. Nakon pokretanja funkcije, pratite sve korake na zaslonu.

Napominjemo: Funkcija se može privremeno prekinuti, no ako se ona u bilo kojem trenutku prekine, cijeli ciklus uklanjanja kamenca mora se ponoviti.

» **ISPUŠTANJE (najviše 3 min)**

Kada se na zaslonu prikaže <STAVI SPREMNIK ISPOD OTVORA ZA ISPUŠTANJE VODE>, nastavite s ispuštanjem na način opisan u članku Ispuštanje. Ako u spremniku nema vode, uređaj će automatski prijeći na KORAK 1 OD 8.

Napominjemo: da biste bili sigurni da je voda hladna, ova se radnja može obaviti tek kada prođu 4 sata od posljednjeg ciklusa (ili posljednjeg uključivanja proizvoda). Tijekom razdoblja čekanja, na zaslonu se prikazuje sljedeća povratna informacija "VODA JE PREVRUČA: ČEKAJTE DOK TEMPERATURA NE PADNE".

Zapremnina posude mora biti najmanje 2 litre.

» **KORAK 1 OD 8: UKL. KAMENCA (~120 MIN)**

Preporučujemo da otopinu za uklanjanje kamenca pripremite tako da dodate 3 vrećice (to odgovara količini od 75 g) posebnog sredstava za uklanjanje kamenca Oven WPRO* u 1,7 litara pitke vode na sobnoj temperaturi.

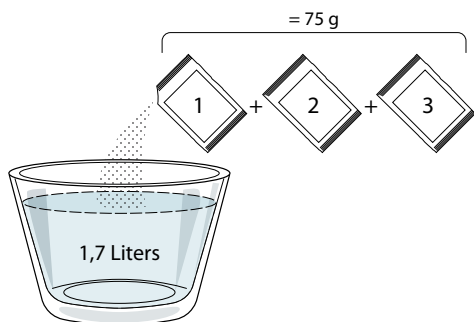

Kada otopinu za uklanjanje kamenca ulijete u ladicu, pritisnite **START** da biste započeli glavni postupak uklanjanja kamenca.

Tijekom koraka uklanjanja kamenca ne morate stajati ispred uređaja. Po završetku svakog koraka uključuje se zvučna povratna informacija i na zaslonu se prikazuju upute za nastavak sa sljedećim korakom.

» **KORAK 2 OD 8: ISPUŠTANJE (najviše 3 min.)**

Kada se na zaslonu prikaže <STAVI SPREMNIK ISPOD OTVORA ZA ISPUŠTANJE VODE>, nastavite s ispuštanjem na način opisan u članku Ispuštanje.

» **KORAK 3 OD 8: ISPIRANJE (~20 min)**

Da biste očistili spremnik i sustav pare, mora se obaviti ciklus ispiranja.

Kada se na zaslonu prikaže <NAPUNI SPREMNIK>, u ladicu ulijevajte pitku vodu sve dok se na zaslonu na prikaže <SPREMNIK PUN>, a zatim pritisnite **START** da biste započeli prvo ispiranje.

KORAK 4 OD 8: ISPUŠTANJE (najviše 3 min.)

» **KORAK 5 OD 8: ISPIRANJE (~20 min)**

» **KORAK 6 OD 8: ISPUŠTANJE (najviše 3 min.)**

» **KORAK 7 OD 8: ISPIRANJE (~20 min)**

» **KORAK 8 OD 8: ISPUŠTANJE (najviše 3 min.)**

Nakon posljednjeg ispuštanje pritisnite **CLOSE** da biste dovršili uklanjanje kamenca.

Kada završi postupak uklanjanja kamenca, sve se funkcije s parom mogu ponovno upotrebljavati.

*Sredstvo za uklanjanje kamenca WPRO preporučeni je profesionalni proizvod za održavanje najboljih performansi funkcije pare u pećnici. Slijedite upute s pakiranja proizvoda. Za narudžbe i informacije obratite se službi postprodaje ili www.whirlpool.eu

Whirlpool se ne smatra odgovornim ni za kakva oštećenja prouzročena upotrebom ostalih proizvoda za čišćenje dostupnih na tržištu.

 **MUTE (ISKLJUČENJE ZVUKA)**

Dodirnite ikonu za isključenje zvuka ili poništenje isključenja zvuka za sve zvukove i alarme.

 **CONTROL LOCK (ZAKLJUČAVANJE)**

Funkcija „Control Lock“ (Zaključavanje) vam omogućuje zaključavanje gumba na dodirnoj podlozi tako da se ne mogu nehotično pritisnuti.

Za uključivanje zaključavanja:

- Dodirnite ikonu .

Za isključivanje zaključavanja:

- Dodirnite zaslon.
- Prijeđite prstom preko prikazane poruke.

 **MORE MODES (VIŠE NAČINA RADA)**

Za odabir načina rada Sabbath i pristup upravljanju snagom.

 **PREFERENCES (OMILJENE ZNAČAJKE)**

Za promjenu više različitih postavki pećnice.

























































































 **WI-FI**

Za promjenu postavki ili konfiguraciju nove kućne mreže.

 **INFO (INFORMACIJE)**

Za isključivanje funkcije „Store Demo Mode“ resetiranje proizvoda i prikaz dodatnih informacija o proizvodu.

TABLICA KUHANJA

RECEPT	FUNKCIJA	PRETHODNO ZAGRIJAVANJE	TEMPERATURA (°C) / RAZINA ROŠTILJA	TRAJANJE (min)	POLICA I PRIBOR
Kolači od dizanog tijesta/Biskviti		Da	170	30 – 50	
		Da	160	30 – 50	
		Da	160	30 – 50	 
Nadjevene pite (pita od sita, savijača od jabuka, pita od jabuka)		Da	160 – 200	30 – 85	
		Da	160 – 200	35 – 90	 
Kolačići/keksi		Da	150	20 – 40	
		Da	140	30 – 50	
		Da	140	30 – 50	 
		Da	135	40 – 60	  
Mali kolači/mufini		Da	170	20 – 40	
		Da	150	30 – 50	
		Da	150	30 – 50	 
		Da	150	40 – 60	  
Peciva za princes krafne		Da	180 – 200	30 – 40	
		Da	180 – 190	35 – 45	 
		Da	180 – 190	35 – 45 *	  
Poljupci		Da	90	110 – 150	
		Da	90	130 – 150	 
		Da	90	140 – 160 *	  
Kruh/pizza/pogača		Da	190 – 250	15 – 50	
		Da	190 – 230	20 – 50	 
Pizza (s tankim/debelim tijestom, focaccia)		Da	220 – 240	25 – 50 *	  
Smrznuta pizza		Da	250	10 – 15	
		Da	250	10 – 20	 
		Da	220 – 240	15 – 30	  
Pikantne pite (pita s povrćem, quiche)		Da	180 – 190	45 – 55	
		Da	180 – 190	45 – 60	 
		Da	180 – 190	45 – 70 *	  
Košarice/hrskavci od lisnatog tijesta		Da	190 – 200	20 – 30	
		Da	180 – 190	20 – 40	 
		Da	180 – 190	20 – 40 *	  

FUNKCIJE								
	Conventional (konvencionalno)	Forced air (Termoventilacija)	Convection bake (Konvekcijsko pečenje)	Grill	TurboGrill	MaxiCooking	Cook 4	Eco forced air (eko termoventilacija)

RECEPT	FUNKCIJA	PRETHODNO ZAGRIJAVANJE	TEMPERATURA (°C) / RAZINA ROŠTILJA	TRAJANJE (min)	POLICA I PRIBOR
Lazanje /kolači s voćem /zapečena tjestenina/kaneloni		Da	190 – 200	45 – 65	
Janjetina / teletina / govedina / svinjetina 1 kg		Da	190 – 200	80 – 110	
Pečena svinjetina s hrskavom kožicom 2 kg		—	170	110 – 150	
Pile / zec / patka 1 kg		Da	200 – 230	50 – 100	
Puretina / guska 3 kg		Da	190 – 200	80 – 130	
Pečena riba/en papillote (file, cijela)		Da	180 – 200	40 – 60	
Nadjeveno povrće (rajčice, tikvice, patlidžani)		Da	180 – 200	50 – 60	
Tost		—	3 (visoko)	3 – 6	
File ribe/odresci		—	2 (srednja)	20 – 30 **	
Kobasice/ražnjići/rebarca/pljeskavice		—	2 – 3 (srednja – visoka)	15 – 30 **	
Pečeno pile 1 – 1,3 kg		—	2 (srednja)	55 – 70 ***	
Janjeći but / koljenica		—	2 (srednja)	60 – 90 ***	
Pečeni krumpir		—	2 (srednja)	35 – 55 ***	
Zapečeno povrće		—	3 (visoko)	10 – 25	
Kolačići	 Cookies	Da	135	50 – 70	
Pite	 Tarts	Da	170	50 – 70	
Okrugle pizze	 Okrugla pizza	Da	210	40 – 60	
Kompletno jelo: Voćna torta (razina 5)/ lazanje (razina 3)/meso (razina 1)		Da	190	40 – 120 *	
Kompletno jelo: Voćna torta (razina 5) / pečeno povrće (razina 4) / lazanje (razina 2) / mesni odresci (razina 1)	 Menu	Da	190	40 - 120	
Lazanje i meso		Da	200	50 – 100 *	
Meso i krumpiri		Da	200	45 – 100 *	
Riba i povrće		Da	180	30 – 50 *	
Punjena pečenka		—	200	80 – 120 *	
Mesni odresci (meso kunića, piletina, janjetina)		—	200	50 – 100 *	

* Procijenjeno trajanje: hrana se može izvaditi iz pećnice u različita vremena, ovisno o željama.

** Okrenite hranu na polovici pečenja.

*** Okrenite hranu na dvije trećine pečenja (po potrebi).

DODATNI
PRIBOR

Rešetka

Plitica za pećnicu ili kalup za kolače na rešetki



















Plitica za sakupljanje sokova/ plitica pečenje ili plitica za pećnicu na rešetki

plitica za sakupljanje viška tekućine/plitica za pečenje

Plitica za prikupljanje sokova s 500 ml vode

Posuda za isparavanje

PURE STEAM (SAMO PARA)

Recept	Prethodno zagrijavanje	Temperatura (°C)	Vrijeme pečenja (min)	Razina i dodatni pribor
Svježe povrće (cijelo)	—	100	30 - 80	2  1 
Svježe povrće (komadi)	—	100	15 - 40	2  1 
Smrznuto povrće	—	100	20 - 40	2  1 
Cijela riba	—	90	40 - 50	2  1 
Riblji fileti	—	90	20 - 30	2  1 
Chicken Fillets (Pileći fileti)	—	100	15 - 50	2  1 
Jaja	—	100	10 - 30	2  1 
Voće (cijelo)	—	100	15 - 45	2  1 
Voće (komadi)	—	100	10 - 30	2  1 

DODATNI
PRIBOR

Rešetka

Plitica za pećnicu ili kalup za kolače na rešetki

Plitica za sakupljanje sokova/
plitica pečenje ili plitica za
pećnicu na rešetki

plitica za sakupljanje
viška tekućine/plitica
za pečenje

Plitica za prikupljanje
sokova s 500 ml vode

Posuda za isparavanje











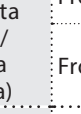
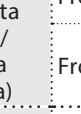



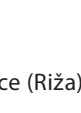
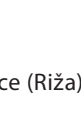









FORCED AIR + STEAM

Recept	Razina pare	Prethodno zagrijavanje	Temperatura (°C)	Vrijeme pečenja (min)	Razina i dodatni pribor
Kolačići/keksi	NISKA	—	140 - 150	35 - 55	3
	NISKA	—	140	30 - 50	4 1
	NISKA	—	140	40 - 60	5 3 1
Mali kolači/Mufini	NISKA	—	160 - 170	30 - 40	3
	NISKA	—	150	30 - 50	4 1
	NISKA	—	150	40 - 60	5 3 1
Kolači od dizanog tijesta	NISKA	—	170 - 180	40 - 60	2
Biskviti	NISKA	—	160 - 170	30 - 40	2
Focaccia	NISKA	—	200 - 220	20 - 40	3
Štruca kruha	NISKA	—	170 - 180	70 - 100	3
Mali kruh	NISKA	—	200 - 220	30 - 50	3
Baget	NISKA	—	200 - 220	30 - 50	3
Pečeni krumpir	SREDNJA	—	200 - 220	50 - 70	3
Janjetina/govedina/svinjetina 1 kg	SREDNJA	—	180 - 200	60 - 100	3
Teletina/govedina/svinjetina (komadi)	SREDNJA	—	160 - 180	60-80	3
Govedina, slabo pečena 1 kg	SREDNJA	—	200 - 220	40 - 50	3
Govedina, slabo pečena 2 kg	SREDNJA	—	200	55 - 65	3
Janjeći but	SREDNJA	—	180 - 200	65 - 75	3
Pirjana svinjska koljenica	SREDNJA	—	160 - 180	85 - 100	3
Pile/biserka/patka 1 - 1,5 kg	SREDNJA	—	200 - 220	50 - 70	3
Piletina/biserka/patka (komadi)	SREDNJA	—	200 - 220	55 - 65	3
Punjeno povrće (rajčica, tikvice, patlidžani)	SREDNJA	—	180 - 200	25 - 40	3
Riblji filet	VISOKA	—	180 - 200	15 - 30	3

KAKO ČITATI TABLICE KUHANJA

Popis tablica: recepti, ako je potrebno zagrijavanje, temperatura (°C), razina grilla, vrijeme kuhanja (u minutama), predložena dodatna oprema i razina za kuhanje. Vrijeme pečenja započinje u trenutku stavljanja namirnice u pećnicu, ne računajući zagrijavanje (gdje je potrebno). Temperatura i vrijeme kuhanja samo su informativni i ovise o količini hrane i vrsti dodatnog pribora koji upotrebljavate. Počnite s najnižim preporučenim vrijednostima pa, ako jelo nije dovoljno pečeno, podesite višu vrijednost. Upotrebljavajte isporučeni dodatni pribor i, po mogućnosti, tamne, metalne kalupe za kolače i posude za pečenje. Možete upotrijebiti i vatrostalne ili kamene posude, ali imajte na umu da će vrijeme kuhanja biti nešto dulje. Najbolje rezultate ćete postići ako pažljivo slijedite savjete koji se daju u tablici pečenja za izbor (isporučenog) dodatnog pribora i njegovo stavljanje na različite razine.

TABLICA KUHANJA

Recept		Preporučena količina	Okrenite (vremena kuhanja)	Razina i dodatni pribor		
Casseroles/ Baked Pasta (Složenci/ zapečena tjestenina)	Fresh Lasagna (Svježe lasanje)	500 – 3000 g	—	2 	1 	
	Frozen Lasagna (Smrznute lasanje)	500 – 3000 g	—	2 	1 	
Rice & Cereals (Riža i žitarice)	Rice (Riža) 	White rice (Bijela riža)	100 – 500 g	—	2 	1 
		Brown rice (Smeđa riža)	100 – 500 g	—	2 	1 
		Wholegrain rice (Integralna riža)	100 – 500 g	—	2 	1
	Seeds & Cereals (Sjemenke i žitarice) 	Quinoa (Kvinoja)	100 – 300 g	—	2 	
		Millet (Proso)	100 – 300 g	—	3 	
		Barley (Ječam)	100 – 300 g	—	3 	
		Spelt (Pir)	100 – 300 g	—	3 	
Meat (Meso)	Beef (Govedina)	Roast beef (Pečena govedina)	600 – 2000 g	—	3 	
		Hamburger	1,5 – 3 cm	3/5	5 	
	Pork (Svinjetina)	Pork (Svinjetina)	600 – 2500 g	—	3 	
		Svinjska rebra	500 – 2000 g	2/3	5 	1 
	Roasted Chicken (Pečena piletina)	Whole (Cijeli)	600 – 3000 g	—	2 	
		Fillet / Breast (Filet/prsa)	1 – 5 cm	2/3	5 	
	Meat dishes (Mesna jela)	Kebab	jedna rešetka	1/2	2 	1 
		Sausages & Wurstel (Kobasice i hrenovke)	1,5 – 4 cm	2/3	5 	
	Steamed meat (Meso kuhano na pari) 	Chicken Fillets (Pileći fileti)	1 – 5 cm	—	2 	
		Turkey fillets (Pureći fileti)	1 – 5 cm	—	2 	

DODATNI PRIBOR

Rešetka

Plitica za pećnicu ili kalup
za kolače na rešetki

Plitica za sakupljanje sokova/
plitica pečenje ili plitica za
pećnicu na rešetki

plitica za sakupljanje viška
tekućine/plitica za
pečenje

Plitica za prikupljanje
sokova s 500 ml vode

Recept		Preporučena količina	Okrenite (vremena kuhanja)	Razina i dodatni pribor		
Fish & seafood (Riba i morski plodovi)	Roasted fillets & steaks (Pečeni fileti i odresci)	Fish fillets/slices (Riblji fileti/komadi)	0,5 – 2,5 cm	—	5	
		Frozen fillets (Smrznuti fileti)	0,5 – 2,5 cm	—	4	
	Steamed fillets & steaks (Fileti i odresci spremljeni na pari) 🍲	Fish fillets/slices (Riblji fileti/komadi)	0,5 – 2,5 cm	—	3	2
		Frozen fillets (Smrznuti fileti)	0,5 – 2,5 cm	—	3	2
	Grilled seafood (Pečeni morski plodovi)	Scallops (Jakobove kapice)	jedna plitica	—	4	
		Mussels (Dagnje)	jedna plitica	—	4	
		Shrimps (Škampji)	jedna plitica	—	4	3
		Prawns (Rakovi)	jedna plitica	—	4	3
		Gratin scallops (Gratinirane Jakobove kapice)	jedna plitica	—	2	1
	Steamed seafood (Morski plodovi pripremljeni na pari) 🍲	Mussels (Dagnje)	jedna plitica	—	2	1
		Shrimps (Škampji)	jedna plitica	—	2	1
		Prawns (Rakovi)	jedna plitica	—	2	1
		Squid (Lignje)	100 – 500 g	—	2	1
		Octopus (Hobotnica)	500 – 2000 g	—	2	1
	Vegetables (povrće)	Roasted vegetables (Pečeno povrće)	Roasted vegetables (Krumpir)	500 – 1500 g	—	3
Stuffed vegetables (Punjeno povrće)			100 – 500 g komad	—	3	
Other vegetables (Ostalo povrće)			500 – 1500 g	—	3	
Gratin Vegetables (Gratinirano povrće)		Roasted vegetables (Krumpir)	jedna plitica	—	3	
		Tomatoes (Rajčice)	jedna plitica	—	3	
		Peppers (Paprike)	jedna plitica	—	3	
		Broccoli (Brokula)	jedna plitica	—	3	
		Cauliflowers (Cvjetača)	jedna plitica	—	3	
Steamed Fresh Vegetables (Svježe povrće pripremljeno na pari) 🍲		Others (Ostalo)	jedna plitica	—	3	
		Potatoes Whole (Cijeli krumpiri)	50 – 500 g *	—	2	1
		Potatoes small / pieces (Mali/rezani krumpiri)	100 – 300 g *	—	2	1
		Peas (Grašak)	200 – 2.500 g	—	2	1
		Broccoli (Brokula)	200 – 3000 g	—	2	1
		Cauliflowers (Cvjetača)	200 – 3000 g	—	2	1
Steamed Vegetables Frozen (Smrznuto povrće pripremljeno na pari) 🍲		Peas (Grašak)	200 – 3000 g	—	2	1

	Recept	Preporučena količina	Okrenite (vremena kuhanja)	Razina i dodatni pribor
Cakes and pastries (Torte i kolači)	Sponge Cake in Tin (Biskvit u kalupu)	500 – 1200 g	—	2
	Cookies (Kolačići)	200 – 600 g	—	3
	Croissants (Kroasani)	jedna plitica*	—	3
	Choux pastry (Princes krafne)	jedna plitica*	—	3
	Tart in tin (Pita u kalupu)	400 – 1600 g	—	3
	Strudel (Štrudla)	400 – 1600 g	—	3
	Fruit filled pie (Voćna pita)	500 – 2000 g	—	2
Salty cakes (slani kolači)	—	800 – 1200 g	—	2
Bread (kruh)	Rolls (Kruščići)	60 – 150 g svaki	—	3
	Sandwich Loaf in tin (Sendvič kruh u kalupu)	400 – 600 g svaki	—	2
	Big bread (Velika štruca)	700 – 2000 g	—	2
	Baguettes (Bageti)	200 – 300 svaki	—	3
Pizza	Thin (Tanka)	okrugla – plitica*	—	2
	Thick (Debela)	okrugla – plitica*	—	2
	Frozen (Smrznuto)	1 – 4 sloja*	—	2 4 2 5 3 1 5 3 2 1
Steamed Fruits (Voće pripremljeno na pari)	Whole (Cijeli)	100 – 500 g	—	2 1
	Komadi	—	—	2 1

DODATNI
PRIBOR

Rešetka



Plitica za pećnicu ili kalup za kolače na rešetki



Plitica za sakupljanje sokova/plitica pečenje ili plitica za pećnicu na rešetki



Plitica za sakupljanje viška tekućine/plitica za pečenje



Plitica za prikupljanje sokova s 500 ml vode



Posuda za isparavanje

ČIŠĆENJE I ODRŽAVANJE

Provjerite je li se uređaj ohladio prije obavljanja zahvata održavanja ili čišćenja.
Ne upotrebljavajte parne čistače.

Ne upotrebljavajte čeličnu vunu, abrazivne žice ili abrazivna/korozivna sredstva za čišćenje jer bi to moglo oštetiti površinu uređaja.

Nosite zaštitne rukavice.
Pećnicu morate iskopčati iz napajanja prije bilo kakvih zahvata održavanja.

VANJSKE POVRŠINE

- Očistite površine vlažnom krpom od mikrovlakana. Ako su jako prljave, dodajte vodi nekoliko kapi pH neutralnog deterdženta. Dovršite suhom krpom.
- Ne upotrebljavajte nagrizajuća ili abrazivna sredstva za čišćenje. Ako bilo koji od tih proizvoda slučajno dođe u dodir s uređajem, odmah očistite vlažnom krpom od mikrovlakana.

UNUTARNJE POVRŠINE

- Nakon svake upotrebe ostavite pećnicu da se ohladi i zatim je očistite po mogućnosti dok je još topla kako biste uklonili sve taloge ili mrlje prouzročene ostacima hrane. Kako biste osušili kondenzaciju do koje je došlo zbog kuhanja

namirnica s visokim udjelom vlage, pustite da se pećnica do kraja ohladi i zatim je obrišite krpom ili spužvom.

- Uključite funkciju „Self Clean“ (Samočišćenje) za optimalno čišćenje unutarnjih površina.
- Staklo vrata čistite odgovarajućim tekućim deterdžentom.
- Radi lakšeg čišćenja, vrata pećnice mogu se izvaditi.

DODATNI PRIBOR

- Dodatni pribor namočite sa sredstvom za pranje posuđa odmah nakon uporabe; upotrijebite rukavice za pećnicu ako su još vrući. Ostatke hrane lako možete ukloniti četkicom ili spužvom.

ZAMJENA ŽARULJE

1. Iskopčajte pećnicu iz struje.
2. Skinite vodilice rešetke.
3. Skinite poklopac svjetla.
4. Zamijenite žarulju.
5. Ponovno postavite poklopac svjetla i jako ga gurnite tako da sjedne na mjesto.
6. Ponovno postavite vodilice rešetke.
7. Ponovno ukopčajte pećnicu u struju.

Napominjemo: Upotrebljavajte samo halogene žarulje od 20 – 40 W / 230 V, tip G9, T300 °C. Žarulja koja se nalazi u uređaju posebno je namijenjena za kućanske uređaje i nije prikladna za rasvjetu u kućanstvu (Uredba EZ 244/2009). Žarulje su dostupne u našem postprodajnom servisu.

Ako upotrebljavate halogene žarulje, nemojte žarulje dodirivati golim rukama jer bi ih otisci prstiju mogli oštetiti. Ne upotrebljavajte pećnicu prije nego što ponovno postavite pokrov svjetla.

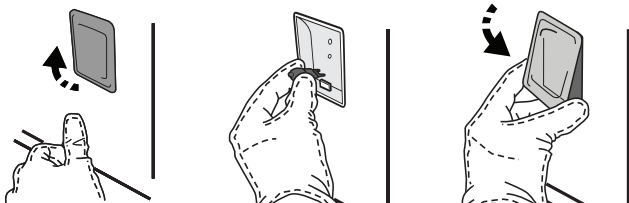

SKIDANJE I POSTAVLJANJE VRATA

- Vrata skinite tako da ih do kraja otvorite i spustite zasune dok ne dođu u položaj za odbravljanje.

zatvarati dok ih istovremeno vučete prema gore dok se ne otpuste iz ležišta. Stavite vrata sa strane, oslanjajući ih na meku površinu.

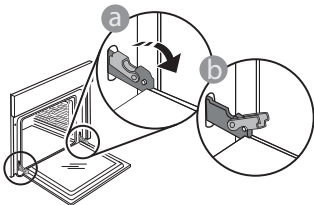

- Zatvorite vrata koliko god to možete. Čvrsto uhvatite vrata s obje ruke; ne držite ih za ručku. Vrata jednostavno skinite tako da ih nastavljate

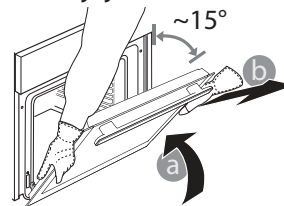

Ponovno postavite vrata pomičući ih prema pećnici, poravnavajući kuke šarki s ležištima i učvršćujući gornji dio na njegovo ležište.

- Spustite vrata pa ih otvorite do kraja. Šarke spustite u njihov početni položaj; provjerite jeste li ih do kraja spustili.

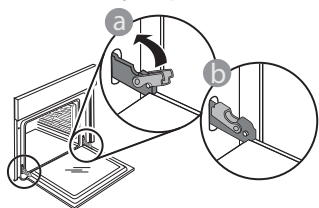

- Lagano pritisnite kako biste provjerili jesu li šarke u ispravnom položaju.

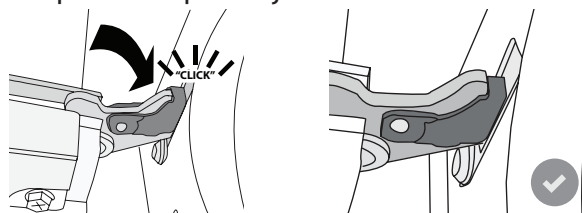

- Pokušajte zatvoriti vrata i provjerite jesu li poravnata s upravljačkom pločom. Ako nisu, ponovite gore opisane korake: Vrata se mogu oštetiti ako ispravno ne rade.

Česta pitanja za WiFi

WiFi nije dostupan u Rusiji

Koji se WiFi protokoli podržavaju?

Ugrađeni WiFi adapter podržava WiFi b/g/n za europske države.

Koje postavke treba konfigurirati u softveru usmjerivača?

Potrebne su sljedeće postavke usmjerivača: omogućeno 2,4 GHz, WiFi b/g/n, uključeno DHCP i NAT.

Koja je podržana verzija WPS-a?

WPS 2.0 ili noviji. Provjerite dokumentaciju usmjerivača.

Ima li nekih razlika između upotrebe pametnog telefona (ili tableta) s operacijskim sustavom Android ili iOS?

Možete upotrebljavati bilo koji operacijski sustav, nema razlika.

Mogu li upotrijebiti 3G mobilnu mrežu umjesto usmjerivača?

Da, ali usluge oblaka napravljene su za uređaje koji su stalno spojeni na internet.

Kako se može provjeriti radi li kućna internetska veza i je li uključena bežična funkcija?

Možete potražiti svoju mrežu na pametnom uređaju. Deaktivirajte sve druge podatkovne veze prije toga.

Kako mogu provjeriti je li uređaj povezan s mojom kućnom bežičnom mrežom?

Pristupite konfiguraciji svog usmjerivača (pogledajte priručnik usmjerivača) i provjerite je li MAC adresa uređaja navedena na stranici bežično povezanih uređaja.

Gdje se može pronaći MAC adresa uređaja?

Pritisnite i zatim dodirnite WiFi ili adresu potražite na svom uređaju: Na naljepnici se nalazi adresa SAID i MAC. Adresa Mac sastoji se od kombinacije brojki i slova koja započinje s „88:e7“.

Kako se može provjeriti je li bežična funkcija omogućena?

S pomoću svog pametnog uređaja i aplikacije 6th Sense Live provjerite je li mreža uređaja vidljiva i povezana s oblakom.

Postoji li nešto što može spriječiti da signal dođe do uređaja?

Provjerite da povezani uređaji ne troše sav dostupni signal.

Provjerite da broj uređaja s omogućenom WiFi značajkom ne prekoračuje najveći dopušteni broj uređaja na usmjerivaču.

Koliko usmjerivač mora biti udaljen od pećnice?

Obično je WiFi signal dovoljno snažan za pokrivanje nekoliko prostorija, ali to uvelike ovisi o materijalu od kojeg su izrađeni zidovi. Jačinu signala možete provjeriti postavljanjem pametnog uređaja pored kućanskog uređaja.

Što se može napraviti ako bežična veza ne dopire do uređaja?

Možete upotrijebiti posebne uređaje za povećanje pokrivenosti WiFi mrežom u vašem domu, primjerice pristupne točke, ponavljače WiFi signala i pojačivač signala za premošćenje strujnim vodom (ne isporučuje se s uređajem).

Kako se može pronaći naziv i lozinka za bežičnu mrežu?

Pogledajte dokumentaciju usmjerivača. Obično se na usmjerivaču nalazi naljepnica s informacijama koje su potrebne za otvaranje stranice za postavljanje uređaja s pomoću povezanog uređaja.

Što se može učiniti ako moj usmjerivač upotrebljava WiFi kanal iz susjedstva?

Prinudno postavite usmjerivač da upotrebljava vaš kućni WiFi kanal.

Što se može učiniti ako se na zaslonu prikaže ili ako pećnica ne može uspostaviti sigurnu vezu s kućnim usmjerivačem?

Uređaj se može uspješno povezati s usmjerivačem, ali ne može pristupiti internetu. Kako bi se uređaj spojio na internet, morate provjeriti postavke usmjerivača i/ili pružatelja usluge.

Postavke usmjerivača: Opcija NAT mora biti uključena, a vatrozid i DHCP pravilno konfigurirani. Podržano šifriranje lozinke: WEP, WPA, WPA2. Ako želite isprobati neku drugu vrstu šifriranja, pogledajte priručnik usmjerivača.

Postavke pružatelja usluge: Ako vaš pružatelj internetskih usluga fiksno odredio broj MAC adresa koje se mogu spojiti na internet, možda nećete moći povezati svoj uređaj na oblak. MAC adresa uređaja ujedno je i njegova jedinstvena identifikacijska oznaka. Zatražite od svog pružatelja internetskih usluga postupak za povezivanje uređaja koja nisu računala s internetom.

Kako se može provjeriti prenose li se podaci?

Nakon postavljanja mreže isključite napajanje, pričekajte 20 sekundi i zatim uključite pećnicu: Provjerite prikazuje li se UI status uređaja u aplikaciji.

Nekim postavkama potrebno je nekoliko sekundi da se prikažu u aplikaciji.









Kako se može promijeniti Whirlpool račun, a da se pritom zadrže svi povezani uređaji?

Možete stvoriti novi račun ali nemojte zaboraviti ukloniti uređaje sa starog računa prije nego što ćete ih prebaciti na novi.

Zamijenio sam usmjerivač, što trebam napraviti?

Možete zadržati iste postavke (naziv mreže i lozinka) ili izbrisati prethodne postavke s uređaja i ponovno ih konfigurirati.

RJEŠAVANJE PROBLEMA

Problem	Mogući uzrok	Rješenje
Pećnica ne radi.	Nestalo je struje. Došlo je do isključenja iz mreže.	Provjerite ima li struje u mreži i je li pećnica ukopčana u struju. Isključite i ponovno uključite pećnicu kako biste provjerili javlja li se kvar i dalje.
Na zaslonu se prikazuje slovo „F“ iza kojeg slijedi broj ili slovo.	Kvar pećnice.	Obratite se najbližem postprodajnom servisu za korisnike i navedite broj iza kojeg slijedi slovo „F“. Pritisnite  , dodirnite  i zatim odaberite „Factory Reset“. Sve se spremljene postavke brišu.
Isključuje se napajanje u kući.	Pogrešna postavka snage.	Provjerite je li nazivna snaga kućne mreže barem viša od 3 kW. Ako nije, snagu smanjite na 13 ampera. Da biste promijenili, pritisnite  , odaberite  „More Modes“ i zatim odaberite „Power Management“.
Pećnica se ne zagrijava.	Pokrenut je pokazni način rada.	Pritisnite  , dodirnite  „Info“ i zatim odaberite „Store Demo Mode“ za zatvaranje.
Na zaslonu se prikazuje ikona  .	WiFi usmjerivač je isključen. Značajke postavljanja usmjerivača promijenjene su. Bežične veze ne dopiru do uređaja. Pećnica ne može uspostaviti stabilnu vezu s kućnom mrežom. Mogućnost povezivanja nije podržana.	Provjerite je li WiFi usmjerivač spojen na internet. Provjerite je li WiFi signal pored uređaja dobar. Pokušajte ponovno pokrenuti usmjerivač. Pogledajte odlomak „FAQ WiFi“ (Često postavljana pitanja o WiFi vezi) Ako su promijenjene postavke vaše bežične kućne mreže, provedite uparivanje s mrežom: Pritisnite  , dodirnite  „WiFi“, a zatim odaberite „Connect to Network“.
Mogućnost povezivanja nije podržana.	Daljinsko upravljanje nije dopušteno u vašoj državi.	Prije kupovine provjerite je li u vašoj državi dopušteno daljinsko upravljanje elektroničkim uređajima.
Para izlazi iz ladice za vrijeme kuhanja.	Niska razina vode u spremniku.	Dodajte čašu pitke vode.



Pravila, standardnu dokumentaciju i dodatne informacije o proizvodu možete pronaći tako da:

- posjetite naše web-mjesto **docs.whirlpool.eu**
- upotrebom QR koda
- Možete i **kontaktirati naš postprodajni servis** (broj telefona potražite u knjižici jamstva). Kada se obraćate našem postprodajnom servisu navedite kodove navedene na identifikacijskoj pločici proizvoda.

