

BQ9 B2L

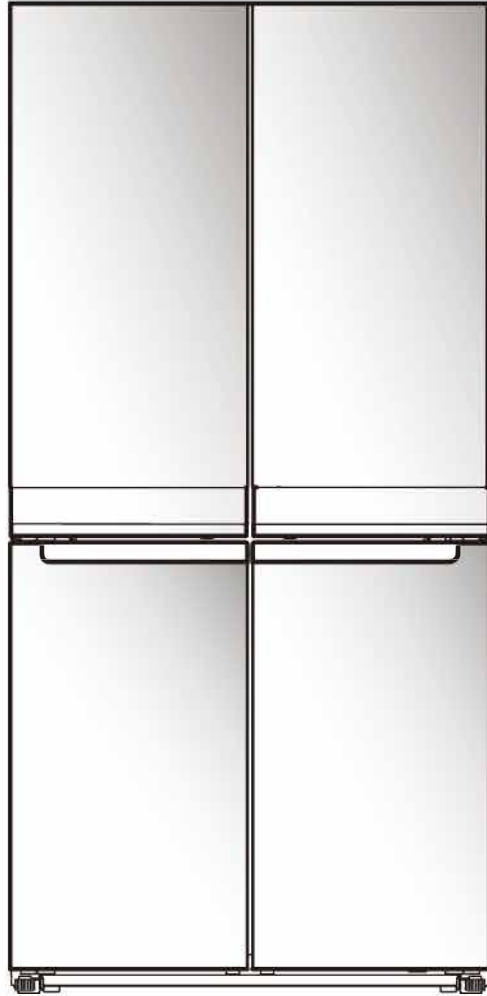

**English    REFRIGERATOR USER INSTRUCTIONS .....3**  
**Deutsch    KÜHLSCHRANK BENUTZERHANDBUCH .....27**  
**Dansk      BRUGERVEJLEDNING TIL KØLE-/FRYSESKABET .....53**



# INTEGRIERTE KÜHLKOMBI (FRENCH DOOR BOTTOM MOUNT REFRIGERATOR) BENUTZUNG UND PFLEGE

## Inhalt

<b>INTEGRIERTE KÜHLKOMBI (FRENCH DOOR BOTTOM MOUNT REFRIGERATOR) BENUTZUNG UND PFLEGE</b> .....	<b>27</b>
<b>KÜHLSCHRANK - SICHERHEIT</b> .....	<b>28</b>
Korrekte Entsorgung Ihres alten Kühlschranks .....	33
<b>INSTALLATIONSANWEISUNGEN</b> .....	<b>34</b>
Erste Schritte.....	34
Packen Sie den Kühlschrank aus.....	34
Anforderungen an den Aufstellraum.....	35
Elektrische Anforderungen .....	35
Kühlschranktüren ab- und einbauen .....	36
Gefrierraumtür/Multi-Temperaturfachtür - Aus- und Einbau.....	38
Nivellierung des Kühlschranks.....	39
<b>TEILE UND FUNKTIONEN</b> .....	<b>40</b>
Benutzung der Bedienelemente .....	41
Innenbeleuchtung des Kühlschranks .....	43
<b>GEBRAUCH DES KÜHLSCHRANKS</b> .....	<b>44</b>
Öffnen und Schließen der Türen.....	44
<b>EINLEGEBODEN, FÄCHER UND SCHUBLADEN</b> .....	<b>45</b>
Gefrierraum-Lagerfächer .....	46
Akustiksignale - Bezug .....	46
<b>Zubehör</b> .....	<b>46</b>
<b>Unterstützung oder Kundendienst</b> .....	<b>46</b>
<b>PFLEGE DES KÜHLSCHRANKS</b> .....	<b>47</b>
Reinigung .....	47
Leuchten .....	48
Urlaub und Pflege bei Lagerung.....	48
<b>FEHLERSUCHE</b> .....	<b>49</b>

# KÜHLSCHRANK - SICHERHEIT

## Ihre Sicherheit und die Sicherheit anderer sind von größter Bedeutung.

In dieser Anleitung finden Sie viele wichtige Sicherheitshinweise zum Gerät. Lesen Sie unbedingt alle Sicherheitshinweise durch und befolgen Sie sie genau.



Dies ist das Sicherheits-Warnsymbol.

Dieses Symbol warnt Sie vor potenziellen Gefahren, durch die Sie und andere getötet oder verletzt werden können.

Alle Sicherheitsmitteilungen beginnen mit diesem Sicherheits-Warnsymbol und enthalten das Wort „GEFAHR“ oder „WARNUNG“. Diese Wörter bedeuten:

**! GEFAHR**

Es besteht möglicherweise die Gefahr tödlicher oder schwerer Verletzungen, wenn Sie die Anweisungen nicht sofort befolgen.

**! WARNUNG**

Es besteht möglicherweise die Gefahr tödlicher oder schwerer Verletzungen, wenn Sie die Anweisungen nicht befolgen.

Alle Sicherheitsmitteilungen enthalten einen Hinweis auf die Art der potenziellen Gefahr, einen Hinweis zur Verringerung des Verletzungsrisikos und einen Hinweis auf die möglichen Konsequenzen, wenn die Anweisungen nicht befolgt werden.

# **SICHERHEITSHINWEISE**

## **WICHTIG! BITTE SORGFÄLTIG LESEN UND ANWENDEN**

Bitte lesen Sie vor dem Gebrauch des Geräts diese Sicherheitshinweise durch. Heben Sie diese Anleitung bitte für später als Nachschlagewerk gut auf. Diese Anweisungen sowie das Gerät beinhalten wichtige Sicherheitswarnungen, die Sie durchlesen und stets beachten sollten. Der Hersteller lehnt jede Haftung ab, die sich durch die Nichteinhaltung dieser Sicherheitshinweise und -warnungen, den unsachgemäßen Gebrauch des Geräts oder eine falsche Einstellung der Bedienelemente ergeben.

⚠ Achten Sie unbedingt darauf, dass sich Kleinkinder (0-3 Jahre) nicht in der Nähe des Geräts aufhalten. Achten Sie unbedingt darauf, dass sich Kinder (3-8 Jahre) nicht ohne konstante Aufsicht in der Nähe des Geräts aufhalten. Dieses Gerät darf von Kindern über 8 Jahren und Personen, deren physische, sensorische oder geistige Fähigkeiten oder deren Mangel an Erfahrung und Kenntnissen einen sicheren Gebrauch des Geräts ausschließen, nur unter Aufsicht oder nach ausreichender Einweisung durch eine verantwortungsbewusste Person benutzt werden, die sicherstellt, dass sie sich der Gefahren des Gebrauchs bewusst sind. Kinder dürfen nicht mit dem Gerät spielen. Die Reinigung und Pflege des Geräts darf von Kindern nicht ohne Aufsicht durchgeführt werden.

Kinder im Alter von 3 bis 8 dürfen Kühlgut in die Kühlgeräte legen und daraus herausnehmen.

### **ZUGELASSENER GEBRAUCH**

⚠ ACHTUNG: Das Gerät ist nicht für den Betrieb mittels externer Zeitschaltuhr oder getrenntem Fernbedienungssystem vorgesehen.

⚠ Dieses Gerät ist für die Verwendung in einem Haushalt und ähnlichen Anwendungen bestimmt wie: Küchen für Mitarbeiter in Läden, Büros und anderen Arbeitsumgebungen; landwirtschaftlichen Betrieben; durch Kunden in Hotels, Motels und anderen Wohnmöglichkeiten.

⚠ Dieses Gerät ist nicht auf gewerbliche Zwecke ausgelegt. Das Gerät eignet sich nicht für den Gebrauch im Freien.

⚠ Die Glühlampe in diesem Gerät wurde speziell für Haushaltsgeräte entwickelt und ist nicht für eine allgemeine Raumbelichtung im Haus konzipiert (EC-Vorschrift 244/2009).

⚠ Das Gerät ist für den Einsatz in Räumen mit den nachstehenden Temperaturbereichen ausgelegt, die ihrerseits von der Klimaklasse auf dem Typenschild abhängig sind. Wird der vorgegebene Temperaturbereich für das Gerät für einen längeren Zeitraum unter- oder überschritten, kann es zu Funktionsstörungen kommen.

Klimaklasse Umgeb. Temp. (°C)

SN: Von 10 bis 32 °C; N: Von 16 bis 32 °C

ST: Von 16 bis 38 °C; T: Von 16 bis 43 °C

⚠ Dieses Gerät ist FCKW-frei. Der Kühlkreislauf enthält R600a (HC). Geräte mit Isobutan (R600a): Isobutan ist ein Naturgas ohne Umwelt schädigende Auswirkungen, es ist jedoch entflammbar. Aus diesem Grund muss sichergestellt werden, dass die Leitungen des Kühlkreislaufs nicht beschädigt sind. Dies gilt besonders beim Leeren des Kühlkreislaufs.

⚠ WARNUNG: Die Leitungen des Kühlkreislaufs dürfen nicht beschädigt werden.

⚠ WARNUNG: Halten Sie die Belüftungsöffnungen des Geräts im Gehäuse oder im Einbauschränk stets frei.

⚠ WARNUNG: Greifen Sie zum Beschleunigen des Abtauvorgangs niemals zu anderen mechanischen, elektrischen oder chemischen Hilfsmitteln als zu den vom Hersteller empfohlenen.

⚠ WARNUNG: Verwenden Sie keine elektrischen Geräte in den Geräteräumen, wenn diese nicht den vom Hersteller genehmigten Geräten entsprechen.

⚠ WARNUNG: Eiswürfelbereiter und/oder Wasserspender, die nicht direkt an das Wassernetz angeschlossen sind, dürfen nur mit Trinkwasser gefüllt werden.

⚠ WARNUNG: Automatische Eiswürfelbereiter und/oder Wasserspender müssen an eine Wasserleitung angeschlossen werden, die ausschließlich Trinkwasser (mit einem Wasserleitungsdruck zwischen 0,14 und 1 MPa (1,4 und 10 bar) abgibt).

⚠ WARNUNG: Verwenden Sie die neuen Schlauchsätze, die mit dem Gerät geliefert wurden, und die alten Schlauchsätze sollten nicht wiederverwendet werden.

⚠ Lagern Sie keine Behälter mit brennbaren Materialien wie z.B. Spraydosen in diesem Gerät.

⚠ Verschlucken Sie die in den Kälteakkus (je nach Modell) enthaltene (ungiftige) Flüssigkeit nicht. Verzehren Sie Eiswürfel oder Wassereis nicht sofort nach der Entnahme aus dem Gefrierraum, da sie Kälteverbrennungen hervorrufen können.

⚠ Produkte, die für die Verwendung mit eingebautem Luftfilter in einem zugänglichen Lüfterdeckel konzipiert sind, dürfen nicht ohne Luftfilter betrieben werden.

⚠ Stellen Sie keine Glasbehälter mit flüssigem Inhalt in den Gefrierraum, da diese platzen können. Verdecken Sie den Lüfter (falls vorhanden) nicht mit Lebensmitteln. Vergewissern Sie sich nach dem Einlagern der Lebensmittel, dass die Tür, insbesondere die Tür des Gefrierraums, richtig schließt.

⚠ Beschädigte Dichtungen müssen so schnell wie möglich ausgetauscht werden.

⚠ Verwenden Sie das Kühlfach ausschließlich zur Lagerung von frischen Lebensmitteln und das Gefrierfach ausschließlich zur Lagerung von Tiefkühlware, zum Einfrieren frischer Lebensmittel und zur Herstellung von Eiswürfeln.

⚠ Lagern Sie unverpackte Lebensmittel möglichst so, dass sie nicht mit den Innenwänden des Kühl- oder Gefrierfachs in Berührung kommen. Manche Geräte verfügen über besondere Fächer (wie das Fach für frische Lebensmittel, das Null-Grad-Fach etc.). Wenn nicht anders in der speziellen Broschüre des Produkts angegeben, können sie auch herausgenommen werden, wobei die Leistungen ähnlich bleiben.

⚠ Vermeiden Sie direkten Kontakt zwischen frischen und bereits gefrorenen Lebensmitteln. Zum noch schnelleren Einfrieren können die Schubladen entfernt und die Lebensmittel direkt in den oberen/unteren Teil des Fachs gelegt werden.

⚠ **Warnung:** Brandgefahr/brennbare Materialien Unter Berücksichtigung der unterschiedlichen Temperaturen in den verschiedenen Fächern des Geräts sind diese hauptsächlich für folgende Lebensmittelarten geeignet:

- Kühlfach: tropische Früchte, Dosen, Getränke, Eier, Saucen, Pickles, Butter, Marmelade, Käse, Milch, Milchprodukte, Joghurt. Außerdem Aufschnitt, Desserts, Fleisch und Fisch, Käsekuchen, frische Nudeln, Sauerrahm, Pudding und Frischkäse.

Obst- und Gemüseschalen unten im Kühlfach: Gemüse und Obst (außer tropischen Früchten). Kaltlagerfach: Ausschließlich Fleisch und Fisch im kältesten Fach

- Gefrierfach:

Darin können Sie Lebensmittel, die Umgebungstemperatur aufweisen, einfrieren und Tiefkühlware lagern. Die Temperatur ist im ganzen Fach gleichmäßig verteilt. Auf gekaufter Tiefkühlware ist das Haltbarkeitsdatum auf der Verpackung angegeben. Das Datum sollte beachtet werden, da dabei auch die Art des Lebensmittels berücksichtigt wird. Bei frischen Lebensmitteln gelten folgende Lagerzeiten:

1-3 Monate für Käse, Meeresfrüchte, Eiscreme, Schinken/Wurst, Milch, frische Flüssigkeiten; 4 Monate für Steaks oder Koteletts (Rind, Lamm, Schwein); 6 Monate für Butter oder Margarine, Geflügel (Hähnchen, Pute); 8-12 Monate für Obst (außer Zitrusfrüchten), Braten (Rind, Lamm, Schwein), Gemüse. Das Haltbarkeitsdatum auf der Verpackung von Lebensmitteln muss eingehalten werden. Bewahren Sie die Lebensmittel zur maximalen Haltbarkeit und Vermeidung von Nahrungsmittelverschwendung wie oben beschrieben auf. Um eine Lebensmittelkontamination zu vermeiden, beachten Sie bitte Folgendes:

- Wenn die Tür lange Zeit geöffnet ist, kann die Temperatur in den Fächern des Geräts erheblich abfallen.

- Reinigen Sie regelmäßig die Oberflächen, die mit Lebensmitteln in Kontakt kommen können, sowie die zugänglichen Entwässerungsvorrichtungen.

- Reinigen Sie Wasserbehälter, wenn sie 48 Std. lang nicht verwendet wurden. Spülen Sie das mit der Wasserversorgung verbundene Wassersystem durch, wenn 5 Tage lang kein Wasser entnommen wurde.

- Lagern Sie rohes Fleisch und rohen Fisch im Kühlschrank in geeigneten Behältern, sodass kein Kontakt zu anderen Lebensmitteln möglich ist.

Für Flexi Freeze gilt Folgendes:

+10 °C: Lagerung von Wein

+4 °C: Lagerung von Gemüse und Obst (außer tropischen Früchten)

0 °C: nur Lagerung von Fleisch und Fisch

Alle Einstellungen unter null Grad: Lagerung von tiefgekühlten Lebensmitteln wie im Gefrierfach

- Zwei-Sterne-Gefrierfächer eignen sich zum Lagern von Tiefkühlprodukten und zum Lagern und Herstellen von Eiscreme und Eiswürfeln.

- Ein-, Zwei- oder Drei-Sterne-Gefrierfächer sind nicht zum Einfrieren frischer Lebensmittel geeignet.

- Wenn das Kühlgerät längere Zeit ungenutzt bleibt, sollten Sie es ausschalten, abtauen, reinigen, trocknen und die Tür offen lassen, damit sich im Gerät kein Schimmel bilden kann.

## **INSTALLATION**

⚠ Zum Transport und zur Installation des Geräts sind zwei oder mehrere Personen erforderlich - es besteht Verletzungsgefahr. Verwenden Sie zum Auspacken und für die Aufstellung des Geräts Schutzhandschuhe - es besteht die Gefahr, dass Sie sich sonst schneiden.

⚠ Die Installation einschließlich der Wasserversorgung (falls zutreffend) sowie alle elektrischen Anschlüsse und Reparaturen dürfen nur von einem qualifizierten Techniker durchgeführt werden. Reparieren Sie das Gerät nicht selbst und tauschen Sie keine Teile aus, wenn dies im Bedienungshandbuch nicht ausdrücklich angegeben ist. Halten Sie Kinder vom Ort der Aufstellung fern.

Prüfen Sie das Gerät nach dem Auspacken auf Transportschäden. Bei Problemen wenden Sie sich bitte an Ihren Händler oder Ihre nächste Kundendienststelle. Ist das Gerät installiert, muss der gesamte Verpackungsmüll (Kunststoff, Styroporsteile etc.) außerhalb der Reichweite von Kindern aufbewahrt werden - es besteht Erstickungsgefahr! Vor der Durchführung von Installationsarbeiten muss dieses Gerät von der Stromversorgung getrennt werden - es besteht die Gefahr eines Stromschlags. Achten Sie bei der Installation darauf, dass das Gerät nicht auf dem Netzkabel steht - es besteht Brandgefahr oder die Gefahr eines Stromschlags. Das Gerät darf erst nach vollständig durchgeführter Installation in Betrieb genommen werden.

⚠ Achten Sie beim Umstellen des Gerätes darauf, dass der Fußboden (z. B. Parkett) nicht beschädigt wird. Installieren Sie das Gerät auf einem Boden oder auf einer tragfähigen Fläche und stellen Sie es in einem seinen Abmessungen und seinem Verwendungszweck entsprechenden Raum auf. Stellen Sie das Gerät nicht neben einer Wärmequelle auf. Vergewissern Sie sich, dass die vier Füße stabil sind und auf dem Boden aufliegen, und benutzen Sie eine Wasserwaage, um sicherzustellen, dass das Gerät perfekt eben ausgerichtet ist. Warten Sie vor der Inbetriebnahme des Gerätes mindestens zwei Stunden, damit der Kühlkreislauf seine volle Funktionstüchtigkeit erreichen kann.

⚠ **WARNUNG:** Stellen Sie bei der Aufstellung des Geräts sicher, dass das Netzkabel nicht eingeklemmt oder beschädigt wird.

⚠ **WARNUNG:** Dieses Gerät muss zur Vermeidung von Gefahren durch Instabilität gemäß den Anweisungen des Herstellers aufgestellt und korrekt installiert werden. Es ist verboten, den Kühlschrank so aufzustellen, dass der Metallschlauch eines Gasofens, Gas- oder Wasserleitungen aus Metall oder elektrische Kabel mit der Rückwand des Kühlschranks (Kondensatorspule) in Berührung kommen.

⚠ Lassen Sie zur ausreichenden Belüftung an beiden Seiten und oberhalb des Geräts einen Zwischenraum frei. Der Abstand zwischen der Rückseite des Geräts und der Wand hinter dem Gerät muss 50 mm betragen, damit kein Zugang zu heißen Oberflächen vorhanden ist. Wird dieser Abstand verringert, erhöht sich der Energieverbrauch des Geräts.

⚠ Müssen die Türen ausgetauscht werden, kontaktieren Sie bitte den Technischen Kundendienst.

### **WARNHINWEISE ZUR ELEKTRIK**

⚠ Die elektrische Abschaltung des Gerätes muss durch Ziehen des Netzsteckers oder durch einen der Steckdose vorgeschalteten zugänglichen Mehrpolschalter möglich sein, der den nationalen Sicherheitsvorschriften entspricht, und das Gerät muss in Übereinstimmung mit den nationalen Sicherheitsstandards für Elektrik geerdet sein.

⚠ Verwenden Sie keine Verlängerungskabel, Mehrfachsteckdosen oder Adapter. Nach der Installation dürfen Strom führende Teile für den Benutzer nicht mehr zugänglich sein. Benutzen Sie das Gerät nicht, wenn Sie barfuß sind. Verwenden Sie das Gerät nicht, wenn das Netzkabel oder der Stecker beschädigt sind, wenn es nicht einwandfrei funktioniert, wenn es heruntergefallen ist oder in irgendeiner Weise beschädigt wurde.

⚠ Wenn das Netzkabel beschädigt ist, muss es vom Hersteller oder von einer empfohlenen Kundendienststelle bzw. von ähnlich geschultem Fachpersonal ausgetauscht werden, um Gefahren zu vermeiden - es besteht die Gefahr eines Stromschlags.

⚠ **WARNUNG:** An der Rückseite des Geräts dürfen sich keine tragbaren Mehrfachsteckdosen oder tragbare Stromversorgungen befinden.

### **REINIGUNG UND PFLEGE**

⚠ **WARNUNG:** Vor der Durchführung von Reinigungs- oder Wartungsarbeiten muss das Gerät ausgeschaltet und von der Stromversorgung getrennt werden; verwenden Sie niemals Wasserdampfreinigungsgeräte für das Gerät - es besteht die Gefahr eines Stromschlags.

⚠ Verwenden Sie keine scheuernden oder groben Reinigungsmittel für Kunststoffteile, Innen- und Türverkleidungen oder Dichtungen wie Scheibenreiniger, scheuernde Reinigungsmittel, entzündliche Flüssigkeiten, Reinigungswachse, konzentrierte Reinigungsmittel, Bleichmittel bzw. Reinigungsmittel, die Benzin enthalten. Verwenden Sie keine Küchentücher, Scheuerschwämme oder andere kratzenden Reinigungsmittel.

### **ENTSORGUNG VON VERPACKUNGSMATERIALIEN**

Das Verpackungsmaterial ist zu 100 % wiederverwertbar und trägt das Recycling-Symbol .

Werfen Sie das Verpackungsmaterial deshalb nicht einfach fort, sondern entsorgen Sie es auf die von den verantwortlichen Stellen festgelegte Weise.

### **ENTSORGUNG VON HAUSHALTSGERÄTEN**

Dieses Gerät wurde aus recycelbaren oder wiederverwendbaren Werkstoffen hergestellt. Entsorgen Sie das Gerät im Einklang mit den lokalen Vorschriften zur Abfallbeseitigung. Genauere Informationen zu Behandlung, Entsorgung und Recycling von elektrischen Haushaltsgeräten erhalten Sie bei Ihrer örtlichen Verwaltungsstelle, der Müllabfuhr oder dem Händler, bei dem Sie das Gerät gekauft haben. Dieses Gerät ist gemäß der Europäischen Richtlinie 2012/19/EC für Elektro- und Elektronik-Altgeräte (WEEE) gekennzeichnet. Indem Sie sicherstellen, dass dieses Gerät korrekt entsorgt wird, helfen Sie mit, potentiellen negativen Folgen für Umwelt und menschliche Gesundheit vorzubeugen, die durch fahrlässiges Wegwerfen dieses Gerätes entstehen können.

Das Symbol  auf dem Gerät bzw. auf dem beiliegenden Informationsmaterial weist darauf hin, dass dieses Gerät kein normaler Haushaltsabfall ist, sondern in einer Sammelstelle für Elektro- und Elektronik-Altgeräte entsorgt werden muss.

### **TIPPS ZUM ENERGIESPAREN**

Installieren Sie das Gerät in einem trockenen, gut belüfteten Raum weit weg von einer Wärmequelle (wie Heizung, Herd usw.) und an einer Stelle, die keinem direkten Sonnenlicht ausgesetzt ist. Verwenden Sie eine Isolierplatte, falls dies erforderlich ist.

Damit eine adäquate Belüftung garantiert ist, befolgen Sie bitte die Installationsanweisungen. Eine ungenügende Belüftung an der Rückseite des Geräts führt zu einem erhöhten Stromverbrauch und einer Reduzierung der Kühlleistung.

Wenn die Tür häufig geöffnet wird, erhöht dies den Stromverbrauch. Die Innentemperatur des Geräts und der Stromverbrauch werden auch von der Umgebungstemperatur sowie dem genauen Aufstellungsort des Geräts beeinflusst. Bei der Temperatureinstellung sind diese Faktoren zu berücksichtigen.

Bitte reduzieren Sie das Öffnen der Tür auf ein Minimum.

Tauen Sie Tiefkühlkost stets im Kühlschrank auf. Die niedrige Temperatur des Gefrierguts kühlt die Lebensmittel im Kühlschrank. Lassen Sie warme Speisen abkühlen, bevor Sie diese in das Gerät stellen.

Die Anordnung der Ablagen im Kühlschrank hat keine Auswirkung auf den effizienten Energieverbrauch. Die Lebensmittel sollten so auf die Ablagen gelegt werden, dass eine korrekte Luftzirkulation gewährleistet ist (die Lebensmittel dürfen sich nicht berühren und zwischen Lebensmittel und Rückwand muss ein Abstand bleiben).

Sie können die Lagerkapazität für Tiefkühlware durch Entfernen der Körbe und, falls vorhanden, der Stop-Frost-Ablage vergrößern.

Bitte beunruhigen Sie sich nicht, wenn Sie Geräusche vom Kompressor hören, die als normale Geräusche in der Kurzanleitung dieses Produkts beschrieben werden.

### EFRIERFACH

Produkt	Au e ah run sdaue r (- 12 °C)	Emp ohlene Au e ahrun sdau er (- 18 °C)	Au e ah un sdauer (- 22 °C)
Butter oder Margarine	1 Monat	6 Monate	9 Monate
Fisch	1 Monat	1 – 3 Monate	6 Monate
Obst (außer Zitrusfrüchte) und Gemüse	1 Monat	8 – 12 Monate	12 Monate
Fleisch, Schinken, Wurst Gebratenes (Rind, Schwein, Lamm) Steaks oder Rippchen (Rind, Lamm, Schwein)	1 Monat	2 Monate 8 – 12 Monate 4 Monate	12 Monate
Milch, frische Flüssigkeiten, Käse, Eiscreme oder Sorbet	1 Monat	1-3 Monate	5 Monate
Geflügel (Huhn, Pute)	1 Monat	5 – 7 Monate	9 Monate

### K HLFACH

Produkt	Au e ah run sdaue r ei 0 – 3 °C	Emp ohlene Au e ahrun sdau er (- 18 °C)	Au e ah un sdauer ei 6-8 °C
Dosen, Getränke, Eier, Soßen, Eingelegtes, Butter, Marmelade	3 – 4 Wochen	3 – 4 Wochen	3 – 4 Wochen
Südrüchte	Nicht empfohlen	2 – 4 Wochen	3 – 4 Wochen
Käse, Milch, Milchspeisen, Aufschnitt, oghurt	2 – 5 Tage	2 – 5 Tage	2 – 5 Tage
Wurstwaren, Nachtisch, Fleisch und Fisch und selbst zubereitete Speisen	3 – 5 Tage	1 – 2 Tage	Nicht empfohlen
Aufbewahrung von Gemüse und Obst (außer Südrüchte und Zitrusfrüchte)	15 Tage	10 – 12 Tage	4 – 7 Tage

Mehrzweckfach: siehe zugehörige Hinweise unter "GEFRIERFACH" und "K HLFACH". Diese Tabelle ist nur für EU-Länder geeignet.

Die Modellinformationen können anhand des QR-Codes auf dem Energieaufkleber abgerufen werden. Der Aufkleber enthält auch die Modellkennung, die zur Eingabe im Portal <https://eprel.ec.europa.eu> genutzt werden kann.

## Korrekte Entsorgung Ihres alten Kühlschranks

### **! WARNUNG**

#### **Erstickungsgefahr**

**Entfernen Sie die Türen von Ihrem alten Kühlschrank.**

**Andernfalls besteht die Gefahr von tödlichen Verletzungen oder eines Gehirnschadens.**

**WICHTIG:** Es sind Probleme der Gegenwart, dass sich Kinder in Kühlschränken einschließen und dort ersticken. Nicht mehr nutzbare und herumstehende oder kaputte Kühlschränke sind immer noch gefährlich, selbst wenn sie "erst seit ein paar Tagen" kaputt sind. Wenn Sie Ihren alten Kühlschrank entsorgen, befolgen Sie bitte die nachfolgenden Anweisungen, um Unfälle zu vermeiden.

#### **Bevor Sie Ihren alten Kühlschrank oder Gefrierraum entsorgen:**

- Nehmen Sie die Türen ab.
- Lassen Sie alle Ablagen an ihrem Platz, damit Kinder nicht ungehindert hinein klettern können.

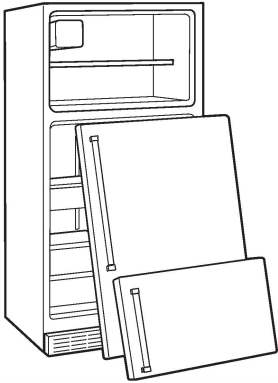

#### **Wichtige Informationen zur Entsorgung von Kältemitteln:**

Entsorgen Sie den Kühlschrank in Einklang mit den nationalen und lokalen Vorschriften zur Abfallbeseitigung. Kältemittel müssen durch einen lizenzierten und zertifizierten Kältemitteltechniker gemäß den geltenden Verfahren entleert werden.

# INSTALLATIONSANWEISUNGEN

## Erste Schritte INSTALLATIONS-CHECKLISTE

### ✓ Elektrischer Strom

#### ⚠ **WARNUNG**



#### Gefahr eines Stromschlags

- Stecken Sie den Stecker in eine (Masse) geerdete Steckdose.
- Erdungsstift nicht entfernen.
- Keinen Adapter verwenden.
- Kein Verlängerungskabel verwenden.
- Werden diese Anweisungen nicht beachtet, besteht die Gefahr tödlicher Verletzungen, eines elektrischen Schlags oder Feuergefahr.

- Stecken Sie den Netzstecker des Kühlschranks in eine geerdete Steckdose.

### ✓ Türen

- Wenn die Türen bei der Installation abgebaut werden müssen, siehe hierzu die Abschnitte "Kühlschrantüren ab- und einbauen" und "Gefriertürfronten ab- und anbauen".

**WICHTIG:** Dieser Vorgang muss von einer qualifizierten Fachkraft durchgeführt werden.

- Die Türen müssen dicht abschließen.
- Der Kühlschrank muss eben stehen. Stellen Sie die Stellfüße so ein, dass sie gut auf dem Boden stehen.
- Die Türen müssen oben bündig sein. (Benutzen Sie bei Bedarf die Einstellfunktion der Türen.)

### ✓ Abschließende Prüfungen

- Entfernen Sie das gesamte Verpackungsmaterial.
- Stellen Sie die Temperaturregler auf die empfohlene Einstellung.
- Bewahren Sie die Anweisungen und die beigelegte Literatur auf.
- Um eine umfassendere Unterstützung zu erhalten, registrieren Sie bitte Ihr Produkt auf <http://www.bauknecht.eu/register>.

## Packen Sie den Kühlschrank aus

#### ⚠ **WARNUNG**

#### Gefahr eines zu hohen Gewichts

Zum Transport und Installieren des Kühlschranks sind zwei oder mehr Personen erforderlich.

Andernfalls besteht die Gefahr von Rückenverletzungen oder anderen Verletzungen.

### Kühlschrank - Lieferung

Eine Mindesttüröffnung von 838 mm (33") ist erforderlich. Wenn die Türöffnung 914 mm (36") oder weniger beträgt, dann ist der Ausbau der Türen, Schubladen und Scharniere erforderlich.

Bewegen Sie den Kühlschrank von der Seite für alle Türöffnungen.

#### Hinweise zum Transport/Verschieben Ihres Kühlschranks:

Ihr Kühlschrank ist schwer. Wenn Sie Ihren Kühlschrank für Reinigung oder Wartung verschieben/transportieren, muss der Boden zuvor mit einem Karton oder einem Bodenbelag abgedeckt werden, damit der Boden nicht beschädigt wird. Ziehen Sie den Kühlschrank immer gerade heraus. „Wackeln“ oder rucken Sie den Kühlschrank nicht heraus, wenn Sie ihn verschieben möchten, da dies den Boden beschädigen kann.

### Entfernen Sie die Verpackung

- Entfernen Sie Band und Klebstoffreste von den Oberflächen, bevor Sie den Kühlschrank einschalten. Verreiben Sie mit den Fingern eine kleine Menge flüssiges Geschirrspülmittel auf den Klebstoffresten. Wischen Sie mit einem Tuch und warmem Wasser darüber und trocknen Sie nach.
- Verwenden Sie keine scharfen Instrumente, keinen Alkohol, keine entzündliche Flüssigkeiten oder scheuernden Reinigungsmittel zum Entfernen des Klebebands oder Klebstoffs. Diese Produkte können die Oberfläche Ihres Kühlschranks beschädigen.
- Entsorgen/recyceln Sie das gesamte Verpackungsmaterial.

### Reinigen Sie das Gerät vor der ersten Benutzung

Wenn Sie das gesamte Verpackungsmaterial entfernt haben, reinigen Sie den Innenraum Ihres Kühlschranks vor der ersten Benutzung. Siehe die Anweisungen für die Reinigung in Abschnitt "Pflege des Kühlschranks".

#### Wichtige Informationen zu Glasablagen und Abdeckungen:

Reinigen Sie keine kalten Glasablagen oder Abdeckungen mit warmem Wasser. Ablagen und Abdeckungen können brechen, wenn sie plötzlichen Temperaturänderungen ausgesetzt sind oder einem Aufprall, wie in dem Fall, wenn etwas angestoßen oder fallen gelassen wird.

Glaskeramik ist so ausgelegt, dass sie in viele kleine Stücke von der Größe \_x0003\_ von Kieselsteinchen zerspringt. Das ist normal. Glasablagen und Abdeckungen \_x0003\_ sind schwer. Benutzen Sie beide Hände, um sie beim Herausnehmen \_x0003\_ nicht fallen zu lassen.

## Anforderungen an den Aufstellraum

### ! WARNUNG



#### Explosionsgefahr

Halten Sie brennbare Materialien und Dämpfe wie Benzin vom Kühlschrank fern.

Andernfalls besteht die Gefahr tödlicher Verletzungen, Explosions- oder Brandgefahr.

Damit eine ausreichende Belüftung für Ihren Kühlschrank sicher gestellt ist, muss auf jeder Seite und oben 1,25 cm freier Platz sein. Hinter dem Kühlschrank muss 5 cm Platz frei sein. Wenn Ihr Kühlschrank mit einem Eiswürfelbereiter ausgestattet ist, muss zusätzlich freier Platz auf der Rückseite für die Anschlüsse der Wasserleitungen bleiben. Wenn Sie Ihren Kühlschrank neben einer festen Wand installieren, lassen Sie mindestens 9,5 cm Platz zwischen Kühlschrank und Wand, damit sich die Tür problemlos öffnen lässt.

**HINWEIS:** Dieser Kühlschrank muss an einem Ort aufgestellt werden, an dem eine Mindesttemperatur von 10 °C und eine Höchsttemperatur von 43 °C nicht überschritten werden. Der optimale Raumtemperaturbereich für eine optimale Leistung, bei der eine Senkung des Stromverbrauchs und überlegene Kühlung erzielt wird, liegt zwischen 15 °C und 32 °C. Es wird empfohlen, den Kühlschrank keinesfalls in der Nähe einer Wärmequelle wie etwa einem Ofen oder Radiator aufzustellen.

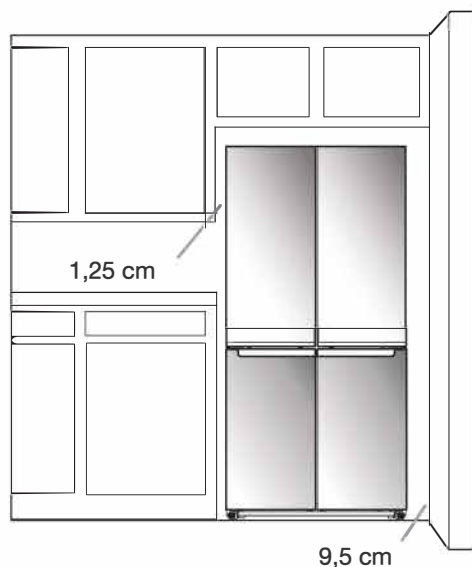

## Elektrische Anforderungen

### ! WARNUNG



#### Gefahr eines Stromschlags

Stecken Sie den Stecker in eine (Masse) geerdete Steckdose.

Erdungsstift nicht entfernen.

Keinen Adapter verwenden.

Kein Verlängerungskabel verwenden.

Werden diese Anweisungen nicht beachtet, besteht die Gefahr tödlicher Verletzungen, eines elektrischen Schlags oder Feuergefahr.

**WICHTIG:** Die Installation und der elektrische Anschluss müssen von einer Fachkraft gemäß den Herstelleranweisungen und den gültigen örtlichen Sicherheitsbestimmungen ausgeführt werden.

- Der Kühlschrank ist für den Betrieb auf einer separaten Zykluszeit mit 220-240 V, 10 A, 50-60 Hz ausgelegt.
- Die auf dem Typenschild angegebene Spannung muss der Spannungsversorgung in Ihrem Haus entsprechen.
- Die elektrische Abschaltung des Gerätes muss durch Ziehen des Netzsteckers oder durch einen der Steckdose vorgeschalteten Zweipolschalter möglich sein.
- Wenn das Netzkabel beschädigt ist, muss es vom Hersteller, dem Kundendienst des Herstellers oder von ähnlich geschultem Fachpersonal ausgetauscht werden, um Gefahren zu vermeiden.

Bevor Sie Ihren Kühlschrank an seinen endgültigen Aufstellungsort bewegen, muss sichergestellt sein, dass er den korrekten elektrischen Anschluss hat:

#### Empfohlene Erdungsmethode

Es muss eine Stromversorgung 220-240 V 50 Hz, 220 V 60 Hz, oder 230/240 V 50 Hz AC vorhanden sein, die über 10 A abgesichert und geerdet sein muss.

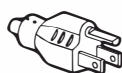

Typ B



Typen E und F

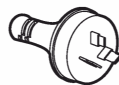

Typ I



Typ M



Typ G

#### Für Australien und Neuseeland:

Ihr neues Gerät wurde speziell für die Erfüllung aller australischen Normen und Bedingungen hergestellt.

Einige Hinweise in den Installationsanweisungen beziehen sich auf die elektrischen Anforderungen für andere Länder, aus diesem Grund widmen wir diesen besonderen Hinweisen besondere Beachtung.

Der Netzstecker Ihres Geräts darf nur in eine Steckdose mit 230/240 Volt, 50 Hz eingesteckt werden, die über 10 A abgesichert ist.

## Kühlschrantüren ab- und einbauen

Dieser Vorgang muss von einer qualifizierten Fachkraft durchgeführt werden.

**HINWEIS:** Messen Sie die Breite Ihrer Türöffnung ab und zu sehen, ob Sie die Kühlschrantüren abbauen müssen, um den Kühlschrank in Ihr Heim zu bringen. Wenn der Ausbau der Türen erforderlich ist, siehe die folgenden Anweisungen.

**WICHTIG:** Wenn der Kühlschrank zuvor installiert war und Sie aus Ihrem Heim ausziehen, schalten Sie den Kühlschrankregler aus, bevor Sie mit dem Abbau der Türen beginnen. Ziehen Sie den Stecker des Kühlschranks aus der Steckdose oder schalten Sie den Strom ab. Entfernen Sie die Lebensmittel und verstellbare Klappen oder Fächer aus den Türen.

Legen Sie alle erforderlichen Werkzeuge bereit und lesen Sie alle Anweisungen, bevor Sie die Türen abbauen.

**ERFORDERLICHE WERKZEUGE:** 6-mm-Steckschlüssel, 5-mm-Steckschlüssel und ein Kreuzschlitzschraubenzieher Nr. 2.



### ⚠️ WARNUNG

#### Gefahr eines Stromschlags

Ziehen Sie den Netzstecker aus der Steckdose, bevor Sie die Türen entfernen.

Andernfalls besteht die Gefahr von tödlichen Verletzungen oder eines Stromschlags.

#### Scharnierabdeckung oben links

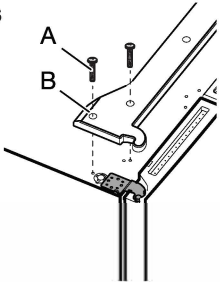

- A. Schrauben, obere Scharnierabdeckung
- B. Obere Scharnierabdeckung

#### Scharnierabdeckung oben rechts

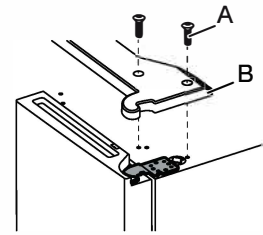

- A. Schrauben, obere Scharnierabdeckung
- B. Obere Scharnierabdeckung

#### Scharnier oben links

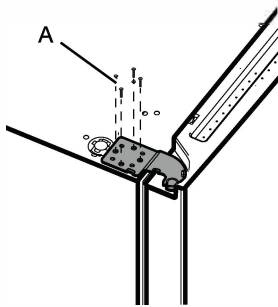

- A. 5-mm-Spezialschrauben

#### Scharnier oben rechts

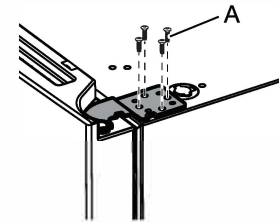

- A. 5-mm-Spezialschrauben

#### Scharnier Mitte links

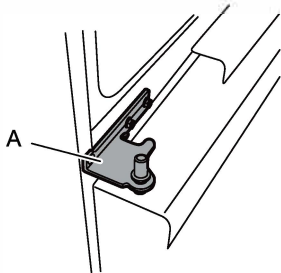

- A. Scharnier

#### Scharnier Mitte rechts

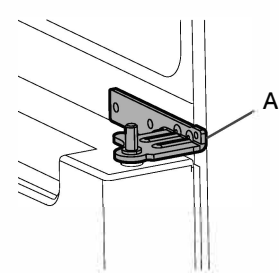

- A. Scharnier

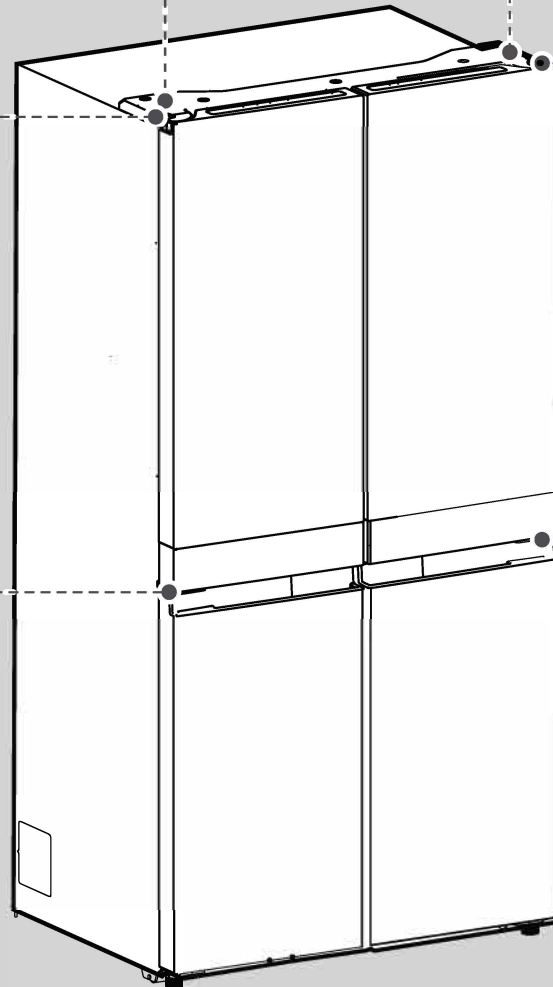

## ⚠️ WARNUNG

Gefahr eines zu hohen Gewichts

Zum Anheben und Transportieren des Kartons mindestens zwei Personen einsetzen.

Andernfalls besteht die Gefahr von Rückenverletzungen oder anderen Verletzungen.

### Kühlschranktüren entfernen

## ⚠️ WARNUNG



Gefahr eines Stromschlags

Ziehen Sie den Netzstecker aus der Steckdose, bevor Sie die Türen entfernen.

Andernfalls besteht die Gefahr von tödlichen Verletzungen oder eines Stromschlags.

### Rechte Tür entfernen

1. Ziehen Sie den Stecker des Kühlschranks aus der Steckdose oder schalten Sie den Strom ab.
2. Halten Sie die Kühlschranktüren geschlossen, bis Sie bereit sind, diese aus dem Kühlschrank zu heben.

**HINWEIS:** Die Kühlschranktür muss zusätzlich abgestützt werden, wenn die Scharniere abgebaut werden. Verlassen Sie sich nicht darauf, dass die Magnete der Türdichtung die Tür halten, während Sie daran arbeiten.

3. Entfernen Sie mit einem Kreuzschlitzschraubenzieher die Abdeckung vom oberen Scharnier.
4. Mit dem 5-mm-Steckschlüssel die vier Schrauben vom oberen Scharnier lösen und beiseite legen für später.

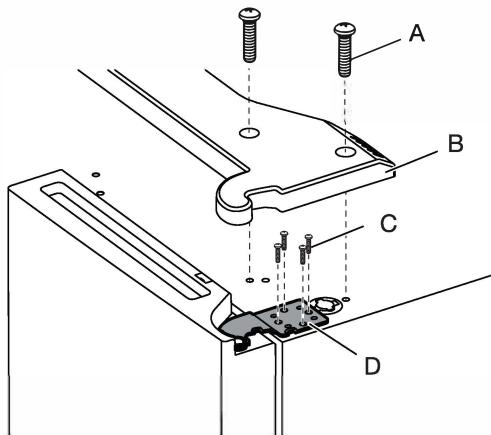

- A. Schraube, obere Scharnierabdeckung  
B. Obere Scharnierabdeckung  
C. 5-mm-Spezialschrauben  
D. Oberes Scharnier

5. Heben Sie die Kühlschranktür vom Zapfen des mittleren Scharniers. Das obere Scharnier kommt mit der Tür frei.

### Linke Tür entfernen

**WICHTIG:** Die Verdrahtung für die UI verlaufen durch das linke Türscharnier, deshalb müssen diese vor dem Abbau der Tür getrennt werden.

1. Entfernen Sie mit einem Kreuzschlitzschraubenzieher die Abdeckung vom oberen Scharnier.

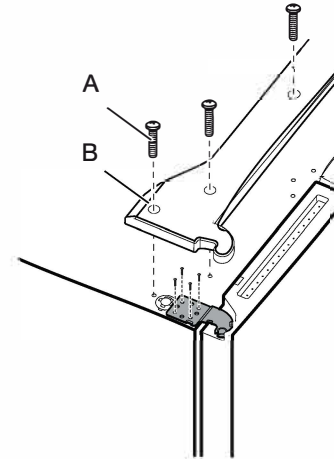

- A. Schraube, obere Scharnierabdeckung  
B. Obere Scharnierabdeckung

2. Trennen Sie die beiden Stecker der Verdrahtung oben am Türscharnier.
  - Fassen Sie jede Seite der Verdrahtungsstecker an. Drücken Sie mit Ihrem linken Daumen nach unten, um die Verriegelung zu lösen, und ziehen Sie dann die Abschnitte der Stecker auseinander.

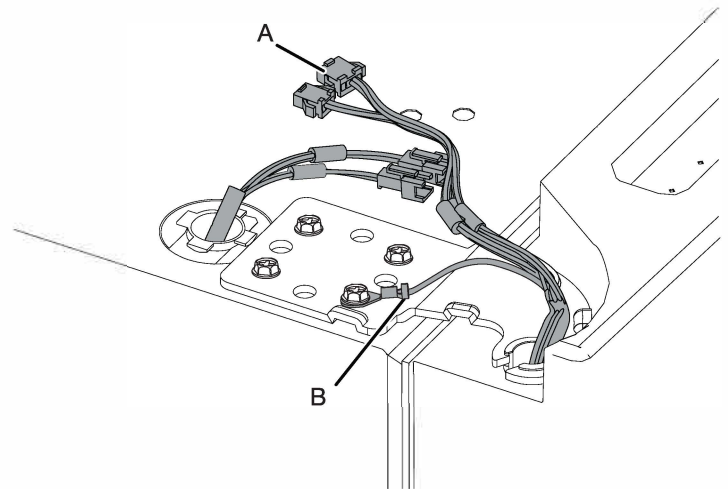

- A. Netzstecker  
B. Erdleiter (Masse)

3. Mit dem 5-mm-Steckschlüssel die vier Innenschrauben vom oberen Scharnier lösen und beiseite legen für später.

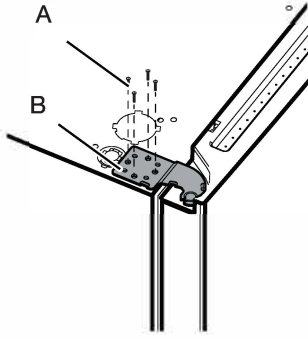

A. 5-mm-Speziialschrauben  
B. Oberes Scharnier

**HINWEIS:** Die Kühlschranktür muss zusätzlich abgestützt werden, wenn die Scharniere abgebaut werden. Verlassen Sie sich nicht darauf, dass die Magnete der Türdichtung die Tür halten, während Sie daran arbeiten.

4. Heben Sie die Kühlschranktür vom Zapfen des unteren Scharniers. Das obere Scharnier kommt mit der Tür frei.

**HINWEIS:** Unter Umständen ist es nicht erforderlich, die unteren Scharniere und Bremsfußgruppen zu entfernen, um den Kühlschrank durch eine Türöffnung des Hauses zu bekommen.

- Nur bei Bedarf zum Entfernen des mittleren Scharniers einen 6-mm-Steckschlüssel und einen Kreuzschlitzschraubenzieher Nr. 2 verwenden.

#### Rechte Kühlschranktür einbauen

1. Setzen Sie die rechte Kühlschranktür auf den Zapfen des mittleren Scharniers.
2. Setzen Sie den oberen Scharnierbolzen in die offene Öffnung oben in der Kühlschranktür.
3. Das Scharnier am Küchenmöbel mit den 5-mm-Speziialschrauben befestigen. Ziehen Sie die Schrauben nicht ganz fest.

#### Linke Kühlschranktür einbauen

1. Setzen Sie die linke Kühlschranktür auf den Zapfen des mittleren Scharniers.
2. Das Scharnier am Küchenmöbel mit den 5-mm-Speziialschrauben befestigen. Ziehen Sie die Schrauben nicht ganz fest.
3. Schließen Sie die elektrische Verdrahtung wieder an.
  - Drücken Sie die beiden Abschnitte des Verdrahtungssteckers zusammen.
  - Das Erdungskabel an der Scharnierschraube befestigen.

#### Abschließende Schritte

1. Die 5-mm-Speziialschrauben endgültig fest anziehen.
2. Die beiden oberen Scharnierabdeckungen einbauen.

## Gefrierraumtür/Multi-Temperaturfachtür - Aus- und Einbau

1. Halten Sie die Gefrierraumtüren geschlossen, bis Sie bereit sind, diese aus dem Kühlschrank zu heben.

**HINWEIS:** Die Gefrierraumtür muss zusätzlich abgestützt werden, wenn die Scharniere abgebaut werden. Verlassen Sie sich nicht darauf, dass die Magnete der Türdichtung die Tür halten, während Sie daran arbeiten.

- Mit einem 6-mm-Steckschlüssel und einem Kreuzschlitzschraubenzieher Nr. 2 das mittlere Scharnier aus dem Küchenmöbel lösen.

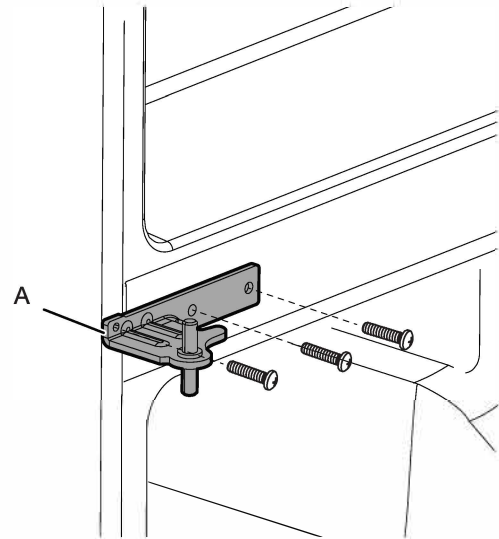

A. Mittleres Scharnier

- Heben Sie die Gefrierraumtür vom Zapfen des unteren Scharniers.

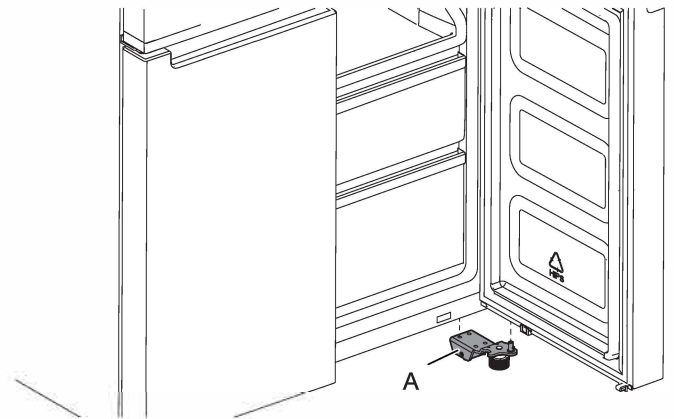

A. Unteres Scharnier

## ⚠️ WARNUNG



### Gefahr eines Stromschlags

**Stecken Sie den Stecker in eine (Masse) geerdete Steckdose.**

**Erdungsstift nicht entfernen.**

**Keinen Adapter verwenden.**

**Kein Verlängerungskabel verwenden.**

**Werden diese Anweisungen nicht beachtet, besteht die Gefahr tödlicher Verletzungen, eines elektrischen Schlags oder Feuergefahr.**

1. Stecken Sie den Netzstecker des Kühlschranks in eine (Masse) geerdete Steckdose.
2. Setzen Sie alle herausnehmbaren Teile und Lebensmittel in die Schubladen ein.

## Nivellierung des Kühlschranks

1. Transportieren Sie den Kühlschrank an den endgültigen Aufstellungsort.
2. Den Bremsfuß von Hand festziehen. Drehen Sie diese gegen den Uhrzeigersinn nach links herum, bis die Rollen vom Boden weg sind und beide Bremsfüße gut auf dem Boden stehen. Dies verhindert, dass der Kühlschrank nach vorn rollt, wenn die Türen geöffnet werden.

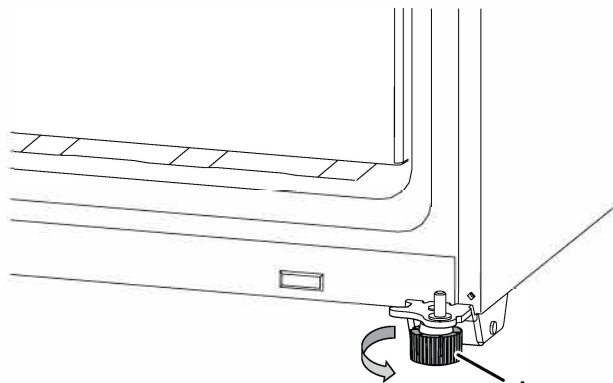

A. Bremsfuß

**WICHTIG:** Wenn Sie weitere Einstellungen mit den Bremsfüßen vornehmen möchten, müssen Sie beide Bremsfüße um genau die gleiche Drehung drehen, damit der Kühlschrank eben steht.

3. Prüfen Sie mit einer Wasserwaage, ob der Kühlschrank von Seite zu Seite und von vorne nach hinten waagrecht steht.

# TEILE UND FUNKTIONEN

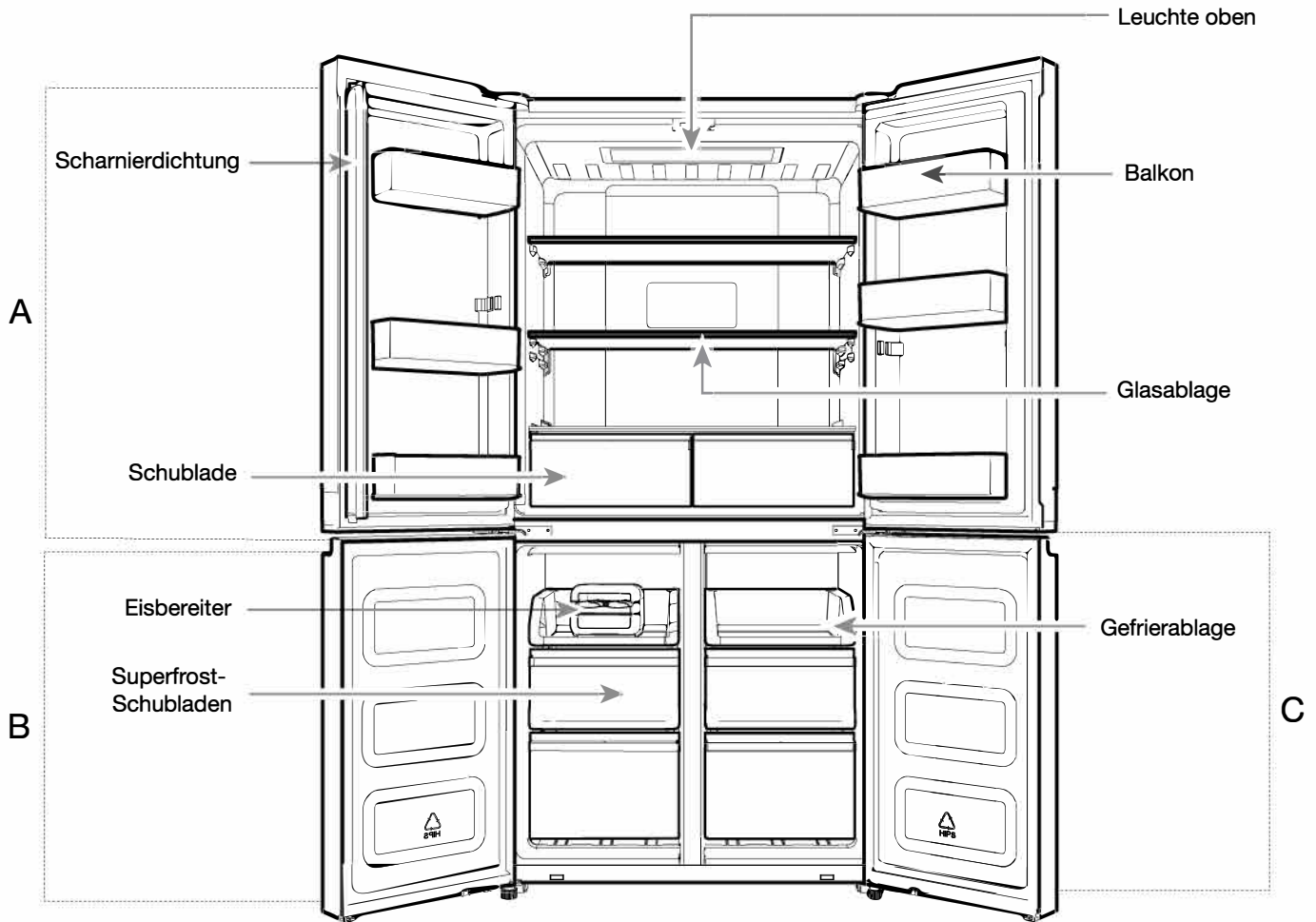

A. Kühlschrank  
B. Gefrierraum  
C. Multi-Temperatur (nur bei Modell HQ9 B1L)

## HINWEIS:

Die Schubladen, Körbe und Regale müssen in der Position wie oben abgebildet bleiben. Dies ist die beste Voraussetzung für den Energieverbrauch. Dieses Kühlgerät ist nicht als Einbaugerät vorgesehen. Stellen Sie bei der ersten Installation Ihres Kühlschranks sicher, dass die Bedienelemente immer noch auf die empfohlenen Sollwerte eingestellt sind. Die werkseitig empfohlenen Sollwerte betragen  $3^{\circ}\text{C}$  für den Kühlschrank und  $-18^{\circ}\text{C}$  für den Gefrierschrank. Alle LED-Leuchten in diesem Produkt entsprechen der Energieeffizienzklasse G. Die Belastungsgrenzen werden durch Körbe, Klappen, Schubladen, Regale usw. festgelegt. Stellen Sie sicher, dass sich diese Komponenten nach dem Laden noch leicht schließen lassen.

## Benutzung der Bedienelemente

Die über Berührung aktivierbaren Bedienelemente befinden sich an der linken Kühlschranktür. Das Bedienfeld enthält Informationen zu verschiedenen Tasten und Anzeigen. Die Temperaturanzeige für den Kühlschrank und den Gefrierraum zeigt die zuletzt eingestellte Temperatur an.

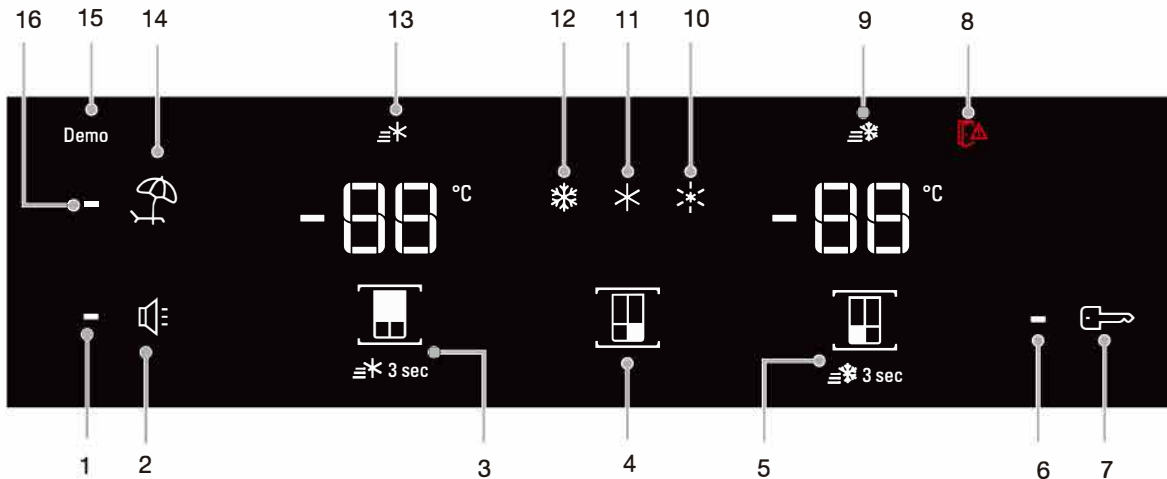

1. Ton-Anzeige
2. Ton-Ein/Aus-Taste
3. Kühlschrank-Temperaturtaste (für Super Cool (Superkühlen) 3 Sek. gedrückt halten)
4. Voreingestellte Multi-Temperaturtaste
5. Kühlraum-Temperaturtaste (für Superfrost 3 Sek. gedrückt halten)
6. Tastensperre-Anzeige
7. Tastensperre-Taste
8. Anzeige Tür offen
9. Super Freeze Anzeige (Superfrost)
10. Soft Freeze Anzeige
11. Mild Freeze Anzeige
12. Traditioneller Gefrierraum-Anzeige
13. Super Cool Anzeige (Superkühlen)
14. Holiday-Modustaste (Urlaub)
15. Demo-Modusanzeige
16. Holiday-Anzeige (3 Sek. lang halten)

Das Bedienfeld schaltet sich automatisch nach einer Minute der Inaktivität ab. Zum Einschalten des Bedienfelds eine beliebige Taste drücken.

### - Ansicht und Einstellung der Temperatureinstellpunkte

#### Einstellung der Kühlschrank- und Gefrierraumtemperatur:

Aus praktischen Gründen sind die Regler für Kühlschrank und Gefrierraum werkseitig voreingestellt.

Wenn Sie Ihren Kühlschrank zum ersten Mal installieren, stellen Sie sicher, dass die Regler noch immer an den empfohlenen Einstellpunkten eingestellt sind. Die werkseitig empfohlenen Einstellpunkte sind 3 °C für den Kühlschrank und -18 °C für den Gefrierraum.

Wenn Sie die Taste für die Kühlschrank- oder die Gefrierraumtemperatur drücken, dann werden die Temperatureinstellpunkte in Celsius (°C) angezeigt

#### WICHTIG:

- Warten Sie 24 Stunden nach dem Einschalten, bevor Sie Lebensmittel in den Kühlschrank legen. Wenn Sie Lebensmittel einlegen, bevor der Kühlschrank vollständig herunter gekühlt ist, können diese Lebensmittel verderben.  
**HINWEIS:** Wenn Sie die Einstellpunkte auf eine kältere Einstellung setzen als die empfohlene, kühlen die Geräteraume deshalb nicht schneller herunter.
- Wenn die Temperatur im Kühlschrank oder im Gefrierraum zu warm oder zu kalt ist, prüfen Sie zuerst, dass die Belüftungsöffnungen nicht verstopft oder verstellt sind, bevor Sie die Regler anders einstellen.
- Die empfohlenen Einstellungen sollten für eine normale Nutzung in einem Privathaushalt ausreichend sein. Die Regler sind korrekt eingestellt, wenn Milch oder Saft so kalt sind, wie Sie es gern mögen, und wenn Eiscreme fest ist.



**HINWEIS:** Bereiche wie eine Garage, ein Keller oder eine Diele haben unter Umständen eine höhere Luftfeuchtigkeit oder extreme Temperaturen. Wenn dies der Fall ist, müssen Sie die empfohlenen Temperatureinstellungen entsprechend ändern.

- Warten Sie mindestens 24 Stunden zwischen den Einstellungen. Prüfen Sie die Temperaturen erneut, bevor Sie weitere Einstellungen vornehmen.

 **Einstellung für Multi-Temperaturfach**

Mit der Funktion Multi-Temperatur kann die voreingestellte Temperatur für das Multi-Temperaturfach geändert werden.

Symbol	Betriebsart	Temperatur
	Traditioneller Gefrierraum	-18 °C
	“Milder” Gefrierraum	-12 °C
	“Weicher” Gefrierraum	-7 °C

\* Um die kühlfte Einstellung ein- oder auszuschalten (-20 °C), drücken Sie die Taste für die voreingestellte Multi-Temperatur  3 Sekunden lang. Wenn die kühlfte Einstellung aktiviert ist, leuchten alle drei Symbole  auf.

**Multi-Temperatureinstellung ändern**

- Traditioneller Gefrierraum (-18 °C): Bereits gefrorene Lebensmittel und frische Lebensmittel (max. 12 Monate)
- “Milder” Gefrierraum (-12 °C): Bereits gefrorene Lebensmittel (max. 1 Monat)
- “Weicher” Gefrierraum (-7 °C): Bereits gefrorene Lebensmittel (max. 1 Woche)
- Wenn die Multi-Temperaturzone mit einer niedrigeren Temperatur als der Gefrierraum eingestellt ist, dann stellt sich der Gefrierraum auf die gleiche Temperatur wie die der Multi-Temperaturzone ein.
- Im Multi-Temperatur Gefrierraum lässt sich unter Umständen -7 °C nicht erreichen, wenn die Umgebungstemperatur bei etwa 10 °C liegt oder kühler ist.



**HINWEIS:** Vor dem Ändern der Temperatureinstellung muss sichergestellt werden, dass die neue Temperatur für die bereits im Raum befindlichen Lebensmittel sowie für die Lebensmittel, die Sie in Flexi Freeze einlagern möchte, geeignet ist.

**Benutzen Sie bei der Einstellung der Temperatur-Einstellpunkte folgende Tabelle als Richtlinie:**

ZUSTAND	TEMPERATURREGULIERUNG
Kühlschrank zu kalt	Kühlschrank-Einstellung 1° höher
Kühlschrank zu warm	Kühlschrank-Einstellung 1° niedriger
Gefrierraum zu kalt	Gefrierraum-Einstellung 1° höher
Gefrierraum zu warm/ zu wenig Eiswürfel	Gefrierraum-Einstellung 1° niedriger



 **Super Cool**

Die Funktion Super Cool (Max. Kühlen) ist eine Unterstützung bei Zeiten mit intensiver Nutzung des Kühlschranks, voller Beladung mit Lebensmitteln oder zeitweise hohen Raumtemperaturen.

- Zum Einschalten der Funktion Super Cool halten Sie die Kühlschrank-Temperaturtaste  3 Sekunden lang gedrückt. Wenn die Funktion aktiviert ist, blinkt das Super Cool Symbol. Die Funktion Super Cool (Max. Kühlen) bleibt 2 Stunden eingeschaltet, es sei denn, sie wird von Hand abgeschaltet. Beim Einschalten von Super-/Schnellkühlung sinkt die Kühltemperatur schneller als bei anderen Einstellungen.
- Um die Funktion Super Cool manuell abzuschalten, halten Sie die Kühlschrank-Temperaturtaste  3 Sekunden lang gedrückt. Das Symbol Super Cool erlischt, wenn die Funktion nicht aktiviert ist.
- Eine Veränderung der eingestellten Kühlschranktemperatur schaltet automatisch die Funktion SuperCool (Max. Kühlen) aus.

 **Super Freeze**

Die Menge frischer Lebensmittel, die innerhalb von 24 Stunden eingefroren werden kann, ist (in kg) auf dem Typenschild angegeben.

- Drücken Sie die Taste für die Gefrierraumtemperatur  3 Sekunden lang (bis die Anzeigeleuchte Super Freeze “Schnellgefrieren” aufleuchtet) 24 Stunden, bevor Sie frische Lebensmittel in den Gefrierschrank einlegen. Nach dem Einlegen frischer Lebensmittel in den Gefrierraum sind in der Regel 24 Stunden mit der Funktion Super Freeze ausreichend. Nach 50 Stunden schaltet sich die Funktion Super Freeze automatisch ab. Bei Einschaltung des Schnellgefrierens sinkt die Gefriertemperatur schneller als bei anderen Einstellungen.
- Um die Funktion Super Freeze manuell abzuschalten, halten Sie die Kühlschrank-Temperaturtaste  3 Sekunden lang gedrückt. Das Symbol Super Freeze schaltet sich aus.
- Eine Veränderung der eingestellten Gefrierraumtemperatur schaltet automatisch die Funktion Super Freeze (Max. Gefrieren) aus.

 **Betriebsart Holiday (Urlaub)**

Dieser Modus ist eine Energiesparmaßnahme, damit Sie in Zeiten, in denen das Gerät länger nicht benutzt wird (beispielsweise, wenn Sie in Urlaub sind), Energie sparen können.

Wenn Sie diese Funktion wählen, wird die Temperatur des Kühlschranks (RC) automatisch auf 12 °C eingestellt. Dieser Modus hat keinen Einfluss auf die Temperatur des Gefrierfachs.

- Wenn Sie den Holiday-Modus (Urlaubsmodus) nutzen möchten, halten Sie die Taste für diesen Modus 3 Sekunden lang gedrückt, bis die Anzeige Holiday-Modus (Urlaubsmodus) auf dem Display aufleuchtet.
- Wenn Sie den Holiday-Modus (Urlaubsmodus) verlassen möchten, halten Sie die Taste für diesen Modus 3 Sekunden lang gedrückt, bis die Anzeige Holiday-Modus (Urlaubsmodus) auf dem Display erlischt.
- Eine Veränderung der eingestellten Kühlschranktemperatur schaltet automatisch die Funktion Holiday (Urlaub) aus.

**WICHTIG:** Wird dieser Modus ausgewählt, dann müssen alle Lebensmittel und Getränke aus dem Kühlschrank entfernt werden.

---

## Ton EIN/AUS

---

Taste drücken, um die Ton-Rückmeldung ein-/auszuschalten.

---

## Tastensperre

---

- Drücken und halten Sie die Taste für die Tastensperre für 3 Sekunden, um die Tastensperre zu aktivieren.
- Um sie abzuschalten, drücken und halten Sie die Taste für die Tastensperre 3 Sekunden lang.

Die Sperrfunktion ignoriert alle Eingaben am Bedienfeld, bis der Benutzer das Bedienfeld wieder entsperrt. Diese Funktion hat den Zweck, unbeabsichtigte Änderungen der Einstellungen zu verhindern.

---

## Demo-Modus

---

Dieser Modus wird verwendet, wenn der Kühlschrank in einem Einzelhandelsgeschäft ausgestellt ist, oder wenn Sie die Kühlung ausschalten und alle anderen Funktionen deaktivieren möchten (außer der Innenbeleuchtung).

- Wenn Sie den Demo-Modus (Vorführmodus) einschalten, leuchtet das Symbol "Demo" im Display auf.
- Verlassen Sie den Demo-Modus, indem Sie die Sönd-Taste und die Sperrtaste gleichzeitig 3 Sekunden lang gedrückt halten.

**HINWEIS:** Alle Lebensmittel aus dem Kühlschrank, dem Gefrierraum und aus der Multi-Temperaturzone, sofern vorhanden, entfernen.

---

## Zusätzliche Funktionen

---

### Alarm "Tür offen"

---

- Die Alarmfunktion "Tür offen" ertönt und das Symbol "Tür offen"  blinkt, wenn eine der vier Türen länger als 2 Minuten geöffnet ist.
- Der Alarm wiederholt sich alle 5 Minuten. Schließen Sie alle Türen, um ihn auszuschalten.

**HINWEIS:** Wenn Sie den Alarm stumm schalten möchten, weil Sie beispielsweise die Türen offen lassen müssen, um den Innenraum des Kühlschranks zu reinigen, dann berühren Sie eine beliebige Taste des Bedienfelds. Der Alarmton wird kurzzeitig abgeschaltet, aber das Symbol "Tür offen" wird weiterhin am Bedienfeld angezeigt.

---

### Innenbeleuchtung des Kühlschranks

Der Kühlschrank hat eine Innenbeleuchtung, die sich bei jedem Öffnen einer Tür einschaltet.

**HINWEIS:** Die Leuchte ist eine LED, die nicht ausgewechselt werden muss. Wenn die LED beim Öffnen der Tür nicht aufleuchtet, kontaktieren Sie bitte den Kundendienst für einen Austausch der LED.

# GEBRAUCH DES KÜHLSCHRANKS

## Öffnen und Schließen der Türen

Wenn sich die Seitenverkleidungen beim ersten Gebrauch des Geräts erwärmen, so ist dies normal. Nach einigen Stunden senkt sich die Temperatur.

Es gibt zwei Kühlschrantüren. Diese Türen können entweder einzeln oder beide gemeinsam geöffnet werden. An der linken Kühlschrantür befindet sich eine vertikale Dichtung mit einem Scharnier.

- Wenn die linke Tür geöffnet wird, klappt die Dichtung mit dem Scharnier automatisch nach innen, damit sie aus dem Weg ist.
- Wenn beide Türen geschlossen sind, bildet die Dichtung mit Scharnier automatisch eine Dichtung zwischen den beiden Türen.

**HINWEIS:** Beim Schließen der Tür muss die Scharnierdichtung in der korrekten Position sein (nach innen gebogen). Sonst werden die rechte Tür oder die Befestigungsachse getroffen.

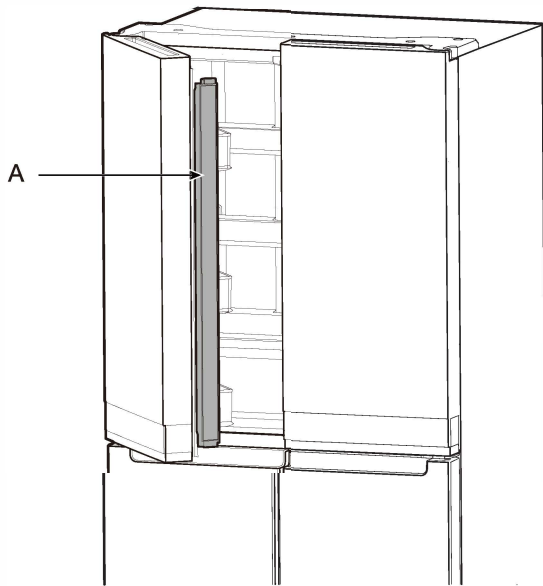

A. Dichtung mit einem Scharnier

Die Schalter der Kühlschrantüren befinden sich jeweils links und rechts oben in der Scharnierabdeckung.

- Der Türschalter für den Gefrierraum und die Multi-Temperaturzone befindet sich im unteren Pfosten.
- Jeder Türschalter hat einen Magnet, der das Öffnen und Schließen der Tür erfasst.
- Stellen Sie sicher, dass sich kein Magnet und keine elektronischen Geräte (wie Lautsprecher, Coolvox® etc.) innerhalb von 7,62 cm von der Scharnierkappe befinden.

**HINWEIS:** Die Beleuchtung schaltet sich nicht ein, wenn kein Öffnen einer Tür erfasst wird.

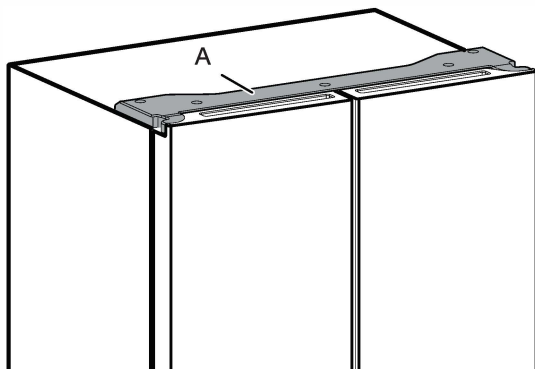

A. Scharnierabdeckung

## Eiswürfelbereiter

- Um Eiswürfel herzustellen, füllen Sie die Eiswürfelschale mit gereinigtem Wasser und stellen Sie den Manuellen Eiswürfelbereiter auf den oberen Einlegeboden des Gefrierraums. Warten Sie, bis sich die Eiswürfel gebildet haben. Wenn es soweit ist, drehen Sie die Knöpfe im Uhrzeigersinn nach rechts, damit die Eiswürfel in den Eiswürfelbehälter fallen. Eisschale zu 2/3 mit Wasser füllen, dann wieder in das Gefrierfach legen. Unter keinen Umständen scharfe oder spitze Gegenstände zum Entfernen von Eis verwenden!

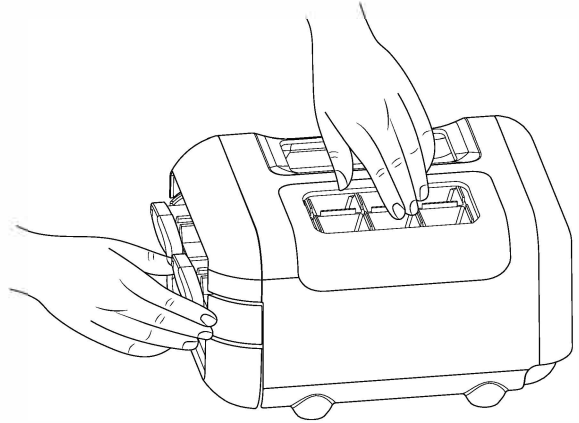

- Heben Sie den manuellen Eiswürfelbereiter vorsichtig an und ziehen Sie ihn heraus, um an die Eiswürfel zu gelangen.

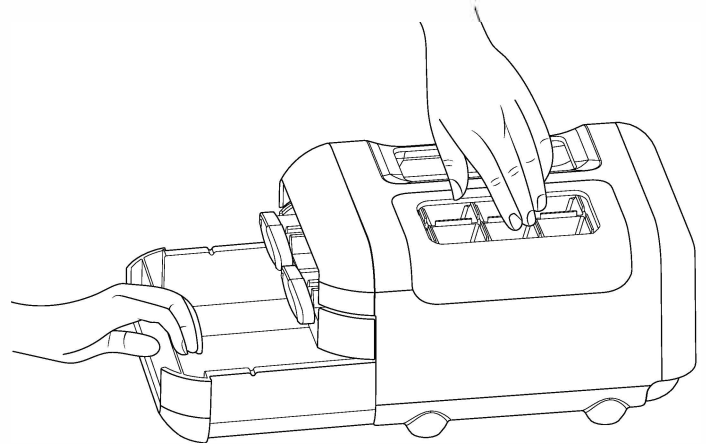

Der Manuelle Eiswürfelbereiter kann aus dem Gefrierraum genommen werden, wenn keine Eiswürfel benötigt werden, damit mehr Platz im Gefrierraum zur Verfügung steht.

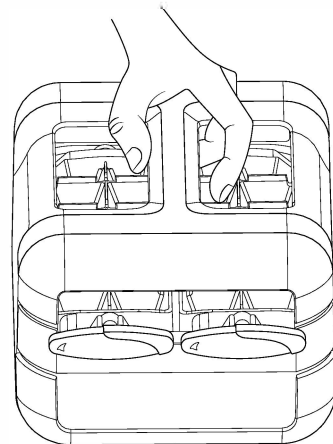

# EINLEGEBÖDEN, FÄCHER UND SCHUBLADEN

## Wichtige Informationen zu Glasablagen und Abdeckungen:

Reinigen Sie keine kalten Glasablagen oder Abdeckungen mit warmem Wasser. Ablagen und Abdeckungen können brechen, wenn sie plötzlichen Temperaturänderungen ausgesetzt sind oder einem Aufprall, wie in dem Fall, wenn etwas angestoßen oder fallen gelassen wird.

Glaskeramik ist so ausgelegt, dass sie in viele kleine Stücke von der Größe  $\times 0003$  von Kieselsteinchen zerspringt. Das ist normal. Glasablagen und Abdeckungen  $\times 0003$  sind schwer. Benutzen Sie beide Hände, um sie beim Herausnehmen  $\times 0003$  nicht fallen zu lassen.

## Höheneinstellung des Einlegebodens

Die Höheneinstellung des Einlegebodens erfolgt durch Änderung seiner Lage vom unteren Träger in den oberen Träger und umgekehrt

- Die rechte und die linke Seitentür bis auf  $135^\circ$  öffnen.

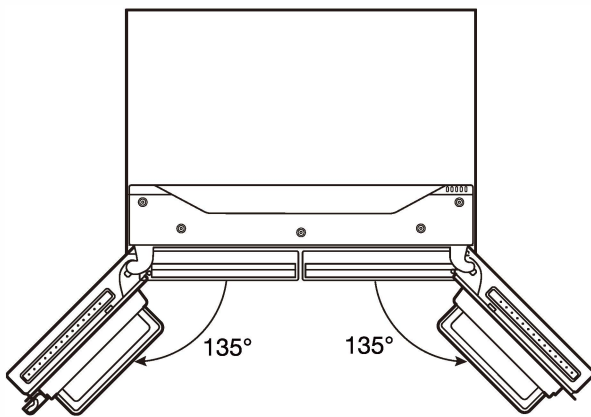

- Den Einlegeboden aus dem Kühlschrank nehmen und in die gewünschte Position bringen.

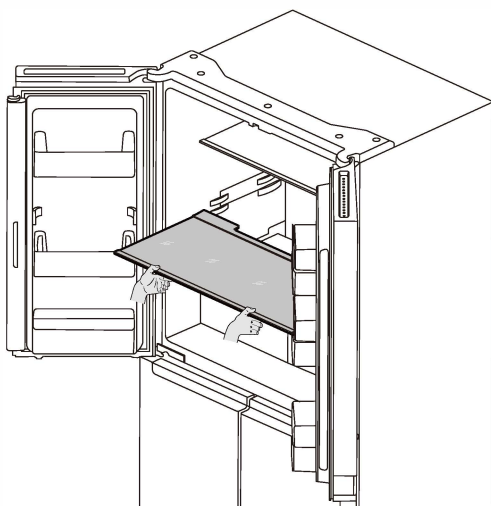

- Vergewissern Sie sich, dass der Einlegeboden korrekt auf den Einlegebodenträgern aufliegt.

## Ablagen und Ablagenrahmen

Die Einlegeböden in Ihrem Kühlschrank sind verstellbar, damit Ihre persönlichen Bedürfnisse beim Lagern erfüllt werden.

Sie können ähnliche Lebensmittel zusammen in Ihrem Kühlschrank lagern und die Ablagen so einstellen, dass verschiedene Höhen entstehen; auf diese Weise können Sie ein bestimmtes Lebensmittel gleich finden. Außerdem reduziert sich die Zeit, in der die Kühlschranktür offen ist, auf diese Weise deutlich, und Sie sparen Energie.

### Ein- und Ausbau der Einlegeböden:

- Die rechte und die linke Seitentür ganz öffnen.
- Nehmen Sie den mittleren oder den oberen Einlegeboden heraus, indem Sie ihn von den Einlegebodenträgern abheben. Ziehen Sie dann den Einlegeboden nach vorn und neigen Sie ihn nach unten in eine vertikale Position. Drehen Sie den Einlegeboden in einen Winkel und ziehen Sie ihn aus dem Kühlschrank heraus.
- Nehmen Sie den unteren Einlegeboden heraus, indem Sie ihn von den Einlegebodenträgern abheben. Ziehen Sie dann den Einlegeboden nach vorn und neigen Sie ihn nach oben in eine vertikale Position. Drehen Sie den Einlegeboden in einen Winkel und ziehen Sie ihn aus dem Kühlschrank heraus.
- Setzen Sie die mittleren und oberen Einlegeböden mit der Vorderseite in einem Winkel nach unten wieder ein. Heben Sie die Vorderseite des Einlegebodens an und schieben Sie ihn nach innen, bis die Hinterkante in die Einlegebodenträger fällt. Senken Sie die Vorderseite des Einlegebodens ab und stellen Sie sicher, dass der Einlegeboden korrekt sitzt.
- Setzen Sie den unteren Einlegeboden in einem Winkel nach oben in den Kühlschrank ein. Heben Sie die Vorderseite des Einlegebodens an und schieben Sie ihn nach innen, bis die Hinterkante in den Einlegebodenträger fällt. Senken Sie die Vorderseite des Einlegebodens ab und stellen Sie sicher, dass der Einlegeboden korrekt sitzt.

## Fresh Crisper Schublade

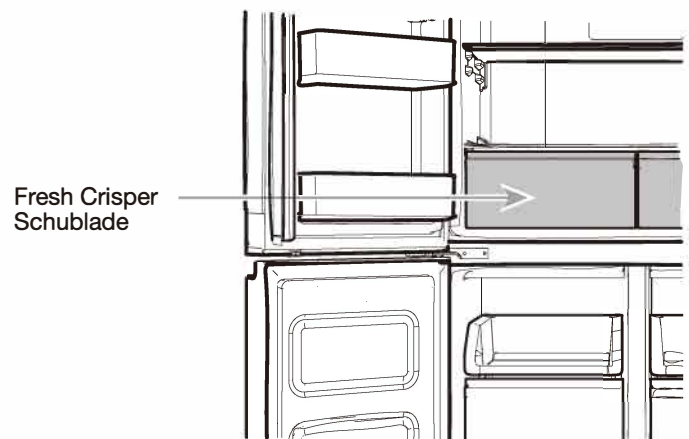

### Fresh Crisper Schublade - Ein- und Ausbau:

- Fassen Sie die Fresh Crisper Schublade und schieben Sie diese gerade heraus bis zum Anschlag. Heben Sie die Fresh Crisper Schublade von der unteren Führung hoch.
- Setzen Sie die Fresh Crisper Schublade wieder ein, indem Sie die Fresh Crisper Schublade auf die untere Führung setzen und die Fresh Crisper Schublade über den Anschlag in die korrekte Position setzen.

## Kühlschrank-Seitenfächer

Die Seitenfächer Ihrer Kühlschranktür sind verstellbar, damit Ihre persönlichen Bedürfnisse beim Lagern erfüllt werden.

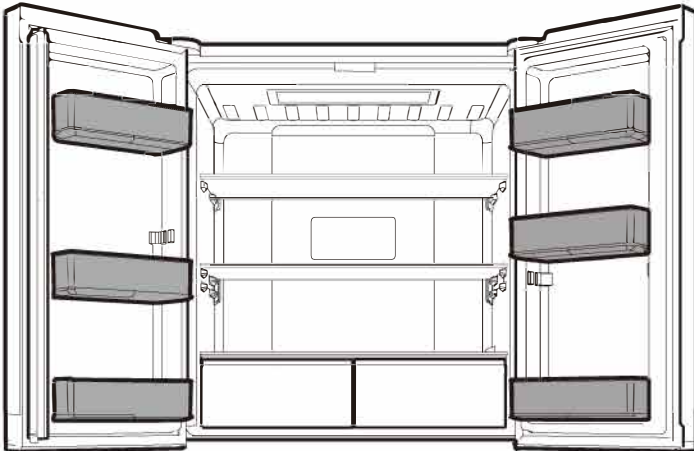

## Gefrierraum-Lagerfächer

### Gefrierablage

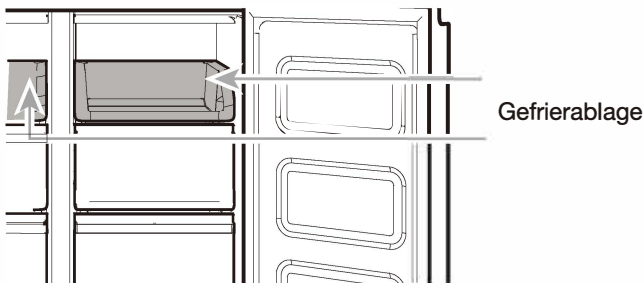

Die Gefrierablage ist nützlich für den Zugriff auf häufig verwendete Produkte, zum Einfrieren oder einfach zum Lagern von Lebensmittelresten oder kleinen Dingen.

### Gefrierschubladen

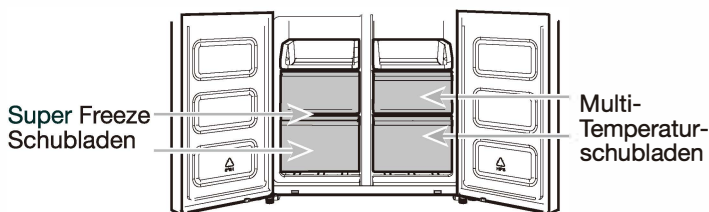

### Superfrost-Fach

- In diesen Fächern können Sie eine größere Menge frischer Lebensmittel oder fertig zubereiteter Speisen einfrieren (entweder mit einer flexiblen Gefriertemperatur oder im Schnellgefrierverfahren).
- Mit der Option Super Freeze können Sie Ihre tiefgekühlten Lebensmittel sicher und transparent lagern.

**HINWEIS:** Die Super Freeze Temperatur kann auf die Temperatur im Multi-Temperaturfach herunter gekühlt werden, wenn der Super Freezer wärmer eingestellt ist als das Multi-Temperaturfach.

### Multi-Temperaturfach (nur bei Modell HQ9 B1L)

Für das Multi-Temperaturfach können Sie eine der drei folgenden Gefrierraumtemperaturen wählen: -7 °C, -12 °C und -18 °C bieten Ihnen die besten Lagerbedingungen für verschiedene Lebensmitteltypen.

Für max. Platz im Gefrierraum können Sie die Gefrierschublade heraus nehmen, damit der Gefrierraum-Einlegeboden frei liegt.

### So nehmen Sie die obere Schublade heraus:

1. Fassen Sie den Griff an der Schublade und schieben Sie die Schublade gerade aus dem Anschlag. Heben Sie die Schublade von der unteren Führung hoch.
2. Setzen Sie die Schublade wieder ein, indem Sie diese auf die untere Führung setzen und die Schublade über den Anschlag in die korrekte Position setzen.

### Gefrierraum-Einlegeboden

Für max. Platz im Gefrierraum können Sie die mittlere Schublade heraus nehmen, damit der darunter befindliche Gefrierraumeinlegeboden frei liegt. Sie können dann die obere Schublade lagern und die Lebensmittel direkt oben auf den Einlegeboden legen.

## Akustiksignale - Bezug

### Zuordnung der Akustiksignale

Bezeichnung Akustiksignal	Beispiele für die Nutzung
Stromversorgung ein	Kühlsystem wird bei jedem Einschalten des Geräts eingeschaltet.
Tastendruck	Benutzer drückt eine gültige Taste.
Ungültig (Fehler)	Benutzer drückt gleichzeitig zwei oder mehr gültige Tasten. Unterbrechung des Herunterzählens für die Tasten Drücken-und-Halten.
Aktivieren	Bestätigung des Eingangs aus einer beliebigen Betriebsart.
Deaktivieren	Bestätigung des Verlassens aus einer beliebigen Betriebsart.
Alarm	Alarm "Tür offen".

Diese Tabelle ist nur für eine Schnellreferenz. Siehe die entsprechenden Abschnitte für nähere Angaben. Bei Nichtübereinstimmungen haben die Angaben im Abschnitt Priorität.

## Zubehör

Für die Bestellung von Zubehörteilen kontaktieren Sie bitte den Händler, bei dem Sie Ihren Kühlschrank erworben haben.

## Unterstützung oder Kundendienst

Bevor Sie Unterstützung oder den Kundendienst holen, prüfen Sie bitte Abschnitt "Fehlersuche". Unter Umständen sparen Sie die Kosten für das Holen des Kundendienstes. Wenn Sie noch immer Hilfe benötigen, befolgen Sie die nachstehenden Anweisungen.

### Wenn Sie Ersatzteile benötigen

Für die Suche von werksspezifischen Ersatzteilen in Ihrer Region kontaktieren Sie bitte den Händler, bei dem Sie Ihren Kühlschrank erworben haben.

# PFLEGE DES KÜHLSCHRANKS

## Reinigung

### **⚠️ WARNUNG**



#### Explosionsgefahr

**Verwenden Sie ein nicht brennbares Reinigungsmittel.  
Andernfalls besteht die Gefahr tödlicher Verletzungen,  
Explosions- oder Brandgefahr.**

Alle Kühlschrank- und Gefrierraumteile und Multitemperaturfächer tauen automatisch ab. Allerdings müssen alle Geräteteile einmal im Monat gereinigt werden, damit sich keine üblen Gerüche bilden. Wischen Sie Spritzer sofort weg.

### Reinigung der Außenflächen

Näheres siehe die für Ihr Modell geltenden speziellen Informationen zum Reinigen der Außenflächen.

#### Stil 1 - Glatte Tür

**WICHTIG:** Schäden an der glatten Oberfläche, die sich auf eine unsachgemäße Verwendung von Reinigungsprodukten bzw. auf die Verwendung von nicht empfohlenen Reinigungsprodukten zurückführen lassen, sind nicht von der Garantie abgedeckt. Scharfe oder spitze Gegenstände hinterlassen Kerben in der Oberfläche.

BENUTZEN SIE	VERMEIDEN SIE UNBEDINGT
✓ Weiche, saubere Tücher	<ul style="list-style-type: none"> <li>✗ Scheuertücher</li> <li>✗ Küchentücher oder Zeitungen</li> <li>✗ Stahlwolle pads</li> </ul>
✓ Warme, milde Seifenlauge, mildes Spülmittel	<ul style="list-style-type: none"> <li>✗ Scheuermittel oder Scheuerflüssigkeiten</li> <li>✗ Sprüh-Glasreiniger</li> <li>✗ Ammoniak</li> <li>✗ Reinigungsmittel auf Säure- oder Essigbasis</li> <li>✗ Backofenreiniger</li> <li>✗ Entzündliche Flüssigkeiten</li> </ul>

**HINWEIS:** Papiertücher kratzen und können den hellen Lack der Tür stumpf werden lassen. Um mögliche Schäden zu vermeiden, sollten Sie nur weiche, saubere Tücher zum Abwischen und Polieren der Türen benutzen.

#### Stil 2 – Edelstahl

##### WICHTIG:

- Verwenden Sie ausschließlich empfohlene Edelstahlreiniger und Spezialtücher. Schäden an der Edelstahloberfläche, die sich auf eine unsachgemäße Verwendung von Reinigungsprodukten bzw. auf die Verwendung von nicht empfohlenen Reinigungsprodukten zurückführen lassen, sind nicht von der Garantie abgedeckt.
- Vermeiden Sie es, Edelstahlgeräte ätzenden oder korrosiven Elementen auszusetzen wie Umgebungen mit hohem Salzgehalt, hoher Feuchtigkeit oder hoher Luftfeuchtigkeit. Schäden, die auf einer Aussetzung an die beschriebenen Elemente beruhen, sind nicht von der Garantie abgedeckt.

BENUTZEN SIE	VERMEIDEN SIE UNBEDINGT
✓ Weiche, saubere Tücher	<ul style="list-style-type: none"> <li>✗ Scheuertücher</li> <li>✗ Küchentücher oder Zeitungen</li> <li>✗ Stahlwolle pads</li> </ul>
✓ Warme, milde Seifenlauge, mildes Spülmittel	<ul style="list-style-type: none"> <li>✗ Scheuermittel oder Scheuerflüssigkeiten</li> <li>✗ Ammoniak</li> <li>✗ Reinigungsmittel auf Zitrusbasis</li> <li>✗ Reinigungsmittel auf Säure- oder Essigbasis</li> <li>✗ Backofenreiniger</li> </ul>
✓ Bei starken Verschmutzungen darf nur ein spezieller Edelstahlreiniger für Haushaltsgeräte verwendet werden. Für die Bestellung des Reinigungsmittels kontaktieren Sie bitte den Händler, bei dem Sie Ihren Kühlschrank erworben haben.	<ul style="list-style-type: none"> <li>✗ Der Edelstahlreiniger darf nur für die Edelstahlteile verwendet werden. Der Edelstahlreiniger darf nicht mit Kunststoffteilen wie Verkleidungen, Spenderabdeckungen oder Türdichtungen in Kontakt kommen.</li> </ul>

#### Stil 3 – Fingerabdruck-beständiger Edelstahl

##### WICHTIG:

- Vermeiden Sie es, Edelstahlgeräte ätzenden oder korrosiven Elementen auszusetzen wie Umgebungen mit hohem Salzgehalt, hoher Feuchtigkeit oder hoher Luftfeuchtigkeit. Schäden, die auf einer Aussetzung an die beschriebenen Elemente beruhen, sind nicht von der Garantie abgedeckt.

BENUTZEN SIE	VERMEIDEN SIE UNBEDINGT
✓ Weiche, saubere Tücher	<ul style="list-style-type: none"> <li>✗ Scheuertücher</li> <li>✗ Küchentücher oder Zeitungen</li> <li>✗ Stahlwolle pads</li> </ul>
✓ Warme, milde Seifenlauge, mildes Spülmittel	<ul style="list-style-type: none"> <li>✗ Scheuermittel oder Scheuerflüssigkeiten</li> <li>✗ Sprüh-Glasreiniger</li> <li>✗ Ammoniak</li> <li>✗ Reinigungsmittel auf Säure- oder Essigbasis</li> <li>✗ Backofenreiniger</li> <li>✗ Entzündliche Flüssigkeiten</li> </ul>

##### ANMERKUNGEN:

- Sollte dennoch ein unbeabsichtigter Kontakt erfolgt sein, reinigen Sie das Kunststoffteil mit einem Schwamm und einer milden Seifenlauge. Trocknen Sie gründlich mit einem weichen Tuch ab.

- Nur weil ein Reinigungsmittel flüssig ist, bedeutet dies nicht, dass es nicht scheuernd wirkt. Viele Flüssigreiner, die schonend für Kacheln und glatte Oberflächen sind, können Edelstahl beschädigen.
- Zitronensäure verfärbt Edelstahl dauerhaft.
- So vermeiden Sie Schäden an der Edelstahloberfläche Ihres Kühlschranks:

**Diese Substanzen dürfen keinesfalls auf der Oberfläche bleiben:**

- ✗ Senf
- ✗ Soßen auf Zitrusfrüchtebasis
- ✗ Tomatensoße
- ✗ Produkte auf Zitrusfrüchtebasis
- ✗ Marinaden

---

### Reinigung der Innenflächen

1. Ziehen Sie den Stecker des Kühlschranks aus der Steckdose oder schalten Sie den Strom ab.
2. Spülen Sie die herausnehmbaren Teile und die Innenraumflächen gründlich von Hand und spülen Sie gründlich mit klarem Wasser nach. Benutzen Sie dazu einen sauberen Schwamm oder ein weiches Spültuch und ein mildes Geschirrspülmittel.  
**HINWEIS:** Verwenden Sie keine scheuernden oder groben Reinigungsmittel für Kunststoffteile, Innen- und Türverkleidungen oder Dichtungen wie Scheibenreiniger, scheuernde Reinigungsmittel, entzündliche Flüssigkeiten, Reinigungswachse, konzentrierte Reinigungsmittel, Bleichmittel bzw. Reinigungsmittel, die Benzin enthalten.
3. Stecken Sie den Netzstecker des Kühlschranks in eine Steckdose bzw. schließen Sie die Stromversorgung wieder an.

---

### Verdampfer

Dieser Kühlschrank hat zu beiden Seiten Kondensatoren. Es ist normal, dass sich die Seiten warm anfühlen.

---

## Leuchten

Die Leuchten im Kühlschrank und im Gefrierraum sind LEDs, die nicht ausgetauscht werden müssen. Wenn die Leuchten nicht aufleuchten, wenn eine Tür geöffnet wird, dann kontaktieren Sie bitte den Händler, bei dem Sie Ihren Kühlschrank erworben haben.

---

## Urlaub und Pflege bei Lagerung

---

### Urlaub

**Wenn Sie den Kühlschrank eingeschaltet lassen möchten, während Sie in Urlaub sind:**

1. Verbrauchen Sie alle verderblichen Lebensmittel und frieren Sie andere ein.
2. Wenn Ihr Kühlschrank einen automatischen Eiswürfelbereiter hat und an die Haushalts-Wasserversorgung angeschlossen ist, schalten Sie die Wasserversorgung zum Kühlschrank ab. Wenn die Wasserversorgung nicht abgeschaltet wird, kann es zu Sachschäden kommen.
3. Wenn Sie einen automatischen Eiswürfelbereiter haben, schalten Sie den Eiswürfelbereiter aus.
  - Drücken Sie den Schalter, um den Eiswürfelbereiter in der Tür auszuschalten Off (O).
4. Den Eiswürfelbehälter leeren.

**Wenn Sie Ihren Kühlschrank vor Ihrem Urlaub ausschalten möchten:**

**HINWEIS:** Versetzen Sie den Kühlschrank in den Demo-Modus (Vorführmodus), während Sie im Urlaub sind. Siehe Abschnitt "Benutzung der Bedienelemente".

1. Nehmen Sie alle Lebensmittel aus dem Kühlschrank.
2. Wenn Ihr Kühlschrank einen automatischen Eiswürfelbereiter hat:

- Schalten Sie die Wasserversorgung zum Eiswürfelbereiter mindestens 1 Tag vorher ab.
  - Wenn die letzte Ladung Eiswürfel heraus gefallen ist, drücken Sie den Schalter zum Ausschalten (O) des Displays, damit dieses an der Oberseite Ihres Kühlschranks erlischt, dies ist abhängig von Ihrem Modell.
3. Den Eiswürfelbehälter leeren.
  4. Die Temperaturregler abschalten. Siehe Abschnitt "Benutzung der Bedienelemente".
  5. Den Kühlschrank reinigen, auswischen und gut nachtrocknen.
  6. Öffnen Sie die Türen und kleben Sie diese mit Klebeband in dieser Lage fest oder nutzen Sie Holzkeile, um sie so weit offen zu halten, dass die Luft im Kühlschrank zirkulieren kann. Dies verhindert Geruchs- und Schimmelbildung.

---

### Umzug

Wenn Sie mit Ihrem Kühlschrank in ein neues Haus ziehen, befolgen Sie diese Schritte, um ihn für den Umzug vorzubereiten.

1. Wenn Ihr Kühlschrank einen automatischen Eiswürfelbereiter hat:
  - Schalten Sie die Wasserversorgung zum Eiswürfelbereiter mindestens 1 Tag vorher ab.
  - Trennen Sie die Wasserleitung an der Rückseite des Kühlschranks.
  - Wenn die letzte Ladung Eiswürfel heraus gefallen ist, drücken Sie den Schalter zum Ausschalten Off (O), entweder am Eiswürfelbereiter oder am Bedienfeld, je nach Ihrem Modell.
2. Nehmen Sie alle Lebensmittel aus dem Kühlschrank und verpacken Sie die gesamte Tiefkühlkost in Trockeneis.
3. Den Eiswürfelbehälter leeren.
4. Ziehen Sie den Netzstecker des Kühlschranks aus der Steckdose.
5. Reinigen, auswischen und gut nachtrocknen.
6. Alle herausnehmbaren Teile herausnehmen, gut verpacken und zusammenkleben, damit sie beim Transport nicht klappern.
7. Heben Sie je nach Modell die Front Ihres Kühlschranks an, damit er leichter rollt, oder heben Sie die Nivellierungsschrauben an, damit diese nicht den Fußboden verkratzen. Siehe die Abschnitte "Türen einstellen" oder "Nivellierung des Kühlschranks und Schließen der Türen".
8. Kleben Sie die geschlossenen Türen mit Klebeband zu und kleben Sie das Netzkabel an der Rückseite des Kühlschranks fest.

Wenn Sie im neuen Heim angekommen sind, packen Sie wieder alles aus; siehe hierzu den Abschnitt "Installationsanweisungen" für vorbereitende Anweisungen. Wenn Ihr Kühlschrank einen automatischen Eiswürfelbereiter hat, denken Sie daran, die Wasserversorgung zum Kühlschrank wieder anzuschließen.

# FEHLERSUCHE

First try the solutions suggested here to possibly avoid a service call.

**⚠️ WARNUNG**



**Gefahr eines Stromschlags**

**Stecken Sie den Stecker in eine (Masse) geerdete Steckdose.**

**Erdungsstift nicht entfernen.**

**Keinen Adapter verwenden.**

**Kein Verlängerungskabel verwenden.**

**Werden diese Anweisungen nicht beachtet, besteht die Gefahr tödlicher Verletzungen, eines elektrischen Schlags oder Feuergefahr.**

Symptom	Mögliche Ursachen	Lösung
<b>Kühlschrankbetrieb</b>		
Der Kühlschrank funktioniert nicht.	Prüfen Sie, ob die Stromversorgung in Ordnung ist.	Stecken Sie den Netzkabelstecker in eine geerdete Steckdose.
		Verwenden Sie kein Verlängerungskabel.
		Stellen Sie sicher, dass die Steckdose auch wirklich Strom führt. Schließen Sie eine Lampe an, um zu prüfen, ob die Steckdose Strom führt.
		Stellen Sie einen ausgelösten Schütz zurück. Ersetzen Sie alle durchgebrannten Sicherungen. <b>HINWEIS:</b> Bestehen die Probleme weiterhin, kontaktieren Sie bitte einen Elektriker.
	Prüfen Sie die Bedienelemente.	Stellen Sie sicher, dass die Bedienelemente eingeschaltet sind. Siehe Abschnitt "Benutzung der Bedienelemente".
	Neuinstallation	Warten Sie 24 Stunden nach der Installation, bis der Kühlschrank vollständig heruntergekühlt ist. <b>HINWEIS:</b> Wenn Sie die Temperaturregler auf die kälteste Einstellung einstellen, wird keiner der Kühlräume schneller gekühlt.
	Der Kühlschrankregler ist im Demo-Modus (Vorführmodus) (bei einigen Modellen).	Wenn sich Ihr Kühlschrank im Demo-Modus (Vorführmodus) befindet, wird die Kühlung abgeschaltet, und "Demo" (Vorführung) leuchtet am Bedienfeld auf. Siehe Abschnitt "Benutzung der Bedienelemente" für weitere Informationen.
Der Motor scheint zu viel zu laufen.	Hochleistungskompressor und -ventilatoren	Größere, effizientere Kühlschränke/Kompressoren laufen länger mit energieeffizienteren Drehzahlen.
	Die Raumtemperatur oder die Außentemperatur ist zu hoch.	Unter diesen Bedingungen ist es normal, dass der Kühlschrank länger arbeitet. Für eine optimale Leistung sollte der Kühlschrank in einem Innenraum mit einer temperaturgeregelten Umgebung stehen. Siehe Abschnitt "Anforderungen an den Aufstellort".
	Vor kurzem wurde eine große Menge von warmen Lebensmitteln hinzu gefügt.	Warme Lebensmittel lassen den Kühlschrank länger laufen, bis die Luft ihn auf die gewünschte Temperatur herunter gekühlt hat.
	Die Tür(en) werden zu häufig oder zu lange geöffnet.	Wenn warme Luft in den Kühlschrank eindringt, muss er länger laufen. Öffnen Sie die Tür weniger häufig.
	Die Kühlschranktür oder die Gefrierschublade stehen offen.	Stellen Sie sicher, dass der Kühlschrank stabil steht. Siehe Abschnitt "Nivellierung des Kühlschranks und Schließen der Türen". Achten Sie darauf, dass keine Lebensmittel oder Behälter die Tür blockieren.
	Der Kühlschrankregler ist zu kalt eingestellt.	Stellen Sie den Kühlschrankregler auf eine wärmere Einstellung, die der gewünschten Kühlschranktemperatur entspricht.
	Die Dichtung der Tür oder der Schublade ist schmutzig, verschlissen oder gerissen.	Dichtung reinigen oder auswechseln. Wenn der Türdichtung nicht dicht ist, muss der Kühlschrank länger laufen, um die gewünschten Temperaturen zu halten.

# FEHLERSUCHE

First try the solutions suggested here to possibly avoid a service call.

Symptom	Mögliche Ursachen	Lösung
Die Beleuchtung funktioniert nicht.	Ihr Kühlschrank ist mit einer LED-Beleuchtung ausgestattet, die nicht ausgewechselt werden muss.	Wenn der Kühlschrank mit Strom versorgt wird und die Leuchten nicht aufleuchten, wenn eine Tür oder eine Schublade geöffnet wird, dann kontaktieren Sie bitte den Kundendienst oder Unterstützung.
	Die Türen waren länger als 10 Minuten geöffnet.	Schließen Sie die Türen und die Schublade für eine Rücksetzung, und öffnen Sie diese dann, damit die Beleuchtung ihre Aufgabe wieder aufnehmen kann.
	Der Türschalter erfasst die Türöffnung nicht.	Stellen Sie sicher, dass sich keine Magnete und keine elektronischen Geräte innerhalb von 7,6 cm (3“) der Scharnierkappe befinden.
Die Temperaturregler UI schaltet sich nicht ein.	Die Temperaturregelung UI ging in den Schlafmodus	Drücken Sie eine beliebige Taste an der UI zum Aufwecken der Temperaturregelung UI.
	Die Tasten für die Temperaturregelung UI funktionieren nicht richtig.	Schalten Sie den Kühlschrank ein- und aus, um die Tasten zurück zu setzen. Wenn das Problem bestehen bleibt, Kundendienst anfordern.
	Die Temperaturregelung UI schaltet sich nicht ein.	Kabelbaum am Türscharnier prüfen.
Die Einstellung an der Temperaturregelung UI lässt sich nicht ändern.	Die Tür ist offen und der Alarm "Tür offen" wurde ausgelöst.	Schließen Sie die Tür.
<b>Ungewöhnliche Geräusche</b>		
Um zu hören, wie die normalen Kühlschrankgeräusche klingen, gehen Sie zu Abschnitt "Product Help/FAQ" (Produkt Hilfe/FAQ) auf der Webseite der Marke und suchen Sie "normal sounds" (normale Geräusche). Nachstehend sind einige normale Geräusche mit Erläuterungen aufgelistet.		
Der Kühlschrank scheint laut zu sein.	Der Kompressor in Ihrem neuen Kühlschrank reguliert die Temperatur effizienter bei geringerem Energieverbrauch, und er arbeitet auch leiser.	Da die Betriebsgeräusche dadurch leiser sind, ist es möglich, dass Ihnen jetzt Geräusche auffallen, die aber normal sind.
Geräusch des Kompressors läuft länger als erwartet.	Hochleistungskompressor und -ventilatoren.	Größere, effizientere Kühlschränke/Kompressoren laufen länger mit energieeffizienteren Drehzahlen.
Pulsieren/Surren	Lüfter/Kompressor stellen sich für eine optimierte Leistung während des normalen Kompressorbetriebs ein.	Das ist normal.
Ploppen	Die Innenwände ziehen sich zusammen und dehnen sich dann wieder aus, besonders beim ersten Herunterkühlen.	Das ist normal.
Zischen/Tropfen	Kältemittelstrom oder Ölstrom im Kompressor.	Das ist normal.
Vibrationen	Unter Umständen steht der Kühlschrank nicht eben.	Stellen Sie die Nivellierungsschrauben ein und senken Sie den Nivellierungsfuß so ab, dass er fest auf dem Boden steht. Siehe Abschnitt "Nivellierung des Kühlschranks und Schließen der Türen".
Leises Zischen	Wasser tropft während des Abtauzyklus auf das Heizelement.	Das ist normal.
Strömendes Wasser/Gurgeln	Ist unter Umständen während des Abtauzyklus zu hören, wenn Eis schmilzt und das Wasser in die Abtropfschale läuft.	Das ist normal.

# FEHLERSUCHE

First try the solutions suggested here to possibly avoid a service call.

Symptom	Mögliche Ursachen	Lösung
<b>Temperatur und Feuchtigkeit</b>		
Die Temperatur ist zu warm.	Der Kühlschrank wurde erst kürzlich installiert.	Warten Sie 24 Stunden nach der Installation, bis der Kühlschrank vollständig herunter gekühlt ist.
	Die Bedienelemente sind nicht richtig auf die Umgebungsbedingungen eingestellt.	Stellen Sie die Bedienelemente auf eine kältere Einstellung ein. Prüfen Sie die Temperatur nach 24 Stunden. Siehe Abschnitt "Benutzung der Bedienelemente".
	Die Tür(en) werden oft geöffnet oder sie sind nicht vollständig geschlossen. Der Eintritt von warmer Luft in den Kühlschrank ist so möglich.	Öffnen Sie die Türen so selten wie möglich und schließen Sie die Türen immer vollständig.
	Kürzlich wurde eine große Menge von Lebensmitteln eingelegt.	Warten Sie mehrere Stunden, bis der Kühlschrank auf normale Temperatur zurück gekehrt ist.
	Demo-Modus ist eingeschaltet.	Demo-Modus abschalten. Siehe Abschnitt "Benutzung der Bedienelemente".
	Holiday-Modus (Urlaub) ist eingeschaltet.	Holiday-Modus abschalten. Siehe Abschnitt "Benutzung der Bedienelemente".
Temperatur zu kalt im Kühlschrank/Obst- und Gemüsefach.	Die Belüftungsöffnung(en) des Kühlschranks sind blockiert.	Wenn die Belüftungsöffnung in der Mitte hinten am Kühlschrankteil blockiert ist, weil Gegenstände direkt davor gestellt wurden, wird der Kühlschrank zu kalt. Entfernen Sie die Gegenstände, welche die Belüftungsöffnung verstellen.
	Die Bedienelemente sind nicht richtig auf die Umgebungsbedingungen eingestellt.	Stellen Sie die Bedienelemente auf eine wärmere Einstellung ein. Prüfen Sie die Temperatur nach 24 Stunden. Siehe Abschnitt "Benutzung der Bedienelemente".
Die Temperatur ist zu kalt in der temperaturüberwachten Schublade für Lebensmittel.	Der Regler ist für die in der Schublade gelagerten Teile nicht richtig eingestellt.	Stellen Sie die Temperatur richtig ein. Siehe den Abschnitt "Benutzung der Bedienelemente" in Abschnitt "Kühlschrank Gebrauch".
Im Inneren zeigt sich starke Feuchtigkeitsbildung. <b>HINWEIS:</b> Etwas Feuchtigkeitsbildung ist normal.	Der Raum ist zu feucht.	Eine feuchte Umgebung trägt dazu bei, dass sich Feuchtigkeit bildet.
	Die Tür(en) werden oft geöffnet oder sie sind nicht vollständig geschlossen. Der Eintritt von feuchter Luft in den Kühlschrank ist so möglich.	Öffnen Sie die Türen so selten wie möglich und schließen Sie die Türen immer richtig.
	Die Tür(en) sind in geöffneter Stellung blockiert.	Entfernen Sie Lebensmittelpackungen, welche die Tür blockieren können.
	Ein Fach oder eine Ablage ist im Weg.	Drücken Sie die Ablage oder das Fach in die korrekte Position.
	Aufbewahrung von Flüssigkeiten in offenen Behältern.	Dadurch entsteht Feuchtigkeit im Kühlschrank. Verschließen Sie daher grundsätzlich alle Behälter.
Im Gefrierraum hat sich Frost/ Eis gebildet.	Die Tür wird häufig geöffnet oder wurde offen gelassen.	Öffnen Sie die Tür wirklich nur dann, wenn es nötig ist, und schließen Sie die Schublade vollständig nach jedem Gebrauch.
	Die Tür hat eine schlechte Türdichtung.	Stellen Sie sicher, dass die Türdichtungen vollständigen Kontakt mit dem Kühlschrank haben, damit die Abdichtung richtig funktioniert.
	Die Temperaturregler sind nicht korrekt eingestellt.	Siehe Abschnitt "Benutzung der Bedienelemente" für die empfohlenen Temperatureinstellungen.

# FEHLERSUCHE

First try the solutions suggested here to possibly avoid a service call.

**⚠️ WARNUNG**



**Explosionsgefahr**

**Verwenden Sie ein nicht brennbares Reinigungsmittel.**  
**Andernfalls besteht die Gefahr tödlicher Verletzungen,**  
**Explosions- oder Brandgefahr.**

Wenn Sie eine Animation sehen möchten, die zeigt, wie die Türen eingestellt und ausgerichtet werden, gehen Sie zu Abschnitt "Product Help/FAQ" (Produkt Hilfe/FAQ) auf der Webseite der Marke und suchen Sie "Door Closing and Door Alignment" (Schließen und Ausrichten der Türen").

Symptom	Mögliche Ursachen	Lösung
<b>Türen</b>		
Die Türen lassen sich nicht vollständig schließen.	Die Tür ist in geöffneter Stellung blockiert.	Entfernen Sie Lebensmittelpackungen, welche die Tür blockieren können.
	Ein Fach oder eine Ablage ist im Weg.	Drücken Sie den Einlegeboden oder das Fach in die korrekte Position.
	Erst kürzlich installiert.	Entfernen Sie das gesamte Verpackungsmaterial.
Die Türen lassen sich nur schwer öffnen.	Die Türdichtungen sind schmutzig oder verklebt.	Reinigen Sie die Dichtungen und Kontaktflächen mit einer Lösung aus mildem Geschirrspülmittel und warmem Wasser. Mit klarem Wasser nachspülen und mit einem weichen Tuch trocknen.
Die Türen scheinen uneben ausgerichtet zu sein.	Die Türen müssen neu ausgerichtet werden, oder der Kühlschrank muss nivelliert werden.	Wenn Sie die Tür ausrichten müssen, rufen Sie bitte den Kundendienst.
Der Kühlschrank steht nicht eben oder er rollt nach vorn, wenn die Türen geöffnet bzw. geschlossen werden.	Die Bremsfüße des Kühlschranks stehen nicht fest auf dem Boden.	Drehen Sie beide Bremsfüße (jeweils einen auf jeder Seite) so lange gegen den Uhrzeigersinn nach links um genau die gleiche Drehung, bis beide fest auf dem Boden stehen. Siehe Abschnitt "Nivellierung des Kühlschranks und Schließen der Türen".