

# KGIN 18F1 P

NoFrost Einbau-Kühl-/Gefrierkombination (Nische 178)

**Bauknecht**

Für mich und mein Zuhause



## TOP 4

- NoFrost – nie wieder Abtauen im Gefriereteil
- ProFresh – längere Frische für Ihre Lebensmittel
- Umluftkühlung – sorgt für eine bessere Temperaturverteilung
- Einfache Festtürmontage SETMO-QUICK

WEISS

**KGIN 18F1 P**

EAN 40 11577 10915 3

## KOMFORT

- Energieeffizienzklasse A++<sup>1</sup>
- Sensor-Technologie
- Elektronische Steuerung über LED Display
- Innenraumkonzept mit Edelstahl-Elementen
- Elektronische Temperaturregelung
- Kühlen und Gefrieren getrennt regelbar
- Warnsignal bei Störungen: akustisch
- Akustischer Türalarm

## KÜHLTEIL/AUSSTATTUNG BEI VOLL-KÜHLRAUM

- **ProFresh** – sorgt dank permanenter Optimierung von Temperatur und Luftfeuchtigkeit für längere Frische Ihrer Lebensmittel
- **Hygiene+ Filter** – schützt zuverlässig vor Bakterien, Keimen und Gerüchen
- Umluftkühlung – sorgt für eine bessere Temperaturverteilung
- Optimale Ausleuchtung des Innenraums durch LED
- Abtauautomatik im Kühlteil
- 5 Ablagen aus Sicherheitsglas, davon 4 höhenverstellbar
- 1 Obst- und Gemüseschublade
- 4 Türfächer und Butterfach mit Klappe

## GEFRIERTEIL

- **NoFrost** – nie wieder Abtauen im Gefriereteil

- 5x schnellere Temperaturwiederherstellung
- 3 kipp sichere Gefrierschubladen
- Lagerzeit bei Störungen: 16 Std.

## TECHNISCHE DATEN

- Gesamtnutzinhalt: 264 Liter
- Kühlteil Nutzinhalt: 201 Liter
- Gefriereteil Nutzinhalt: 63 Liter
- Gefriervermögen: 9 kg/24 Std.
- Energieverbrauch: 233 kWh/Jahr
- Einfache Festtürmontage SETMO-QUICK
- Gesamtanschluss: 160 W
- Flüsterleise mit nur 38 dB Betriebsgeräusch
- Türanschlag rechts, wechselbar
- Gerätemaße (HxBxT): 1770x540x545 mm

## ZUBEHÖR

- 1 Eierleiste (6 Eier)
- 1 Eiswürfelbehälter
- Hygiene Austauschfilter HYG001 als Sonderzubehör erhältlich

## WPRO-ZUBEHÖR (OPTIONAL)

- Wpro Kühlen Set  
COL015, EAN 8015250441130
- ACTIV'O Kühlschrankreiniger  
FRI TR0, EAN 8015250613940
- Eiswürfelschale  
ICM141, EAN 8015250491814
- Wpro Starter-Set Kühlen/Gefrieren  
KFD100, EAN 8015250603125

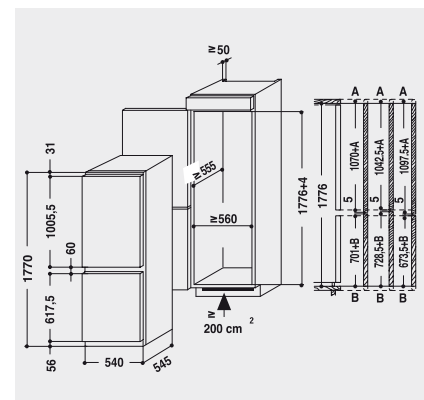

<sup>1</sup> Energieeffizienzklassen-Spektrum von A+++ bis D