

ОПИС ВИРОБУ

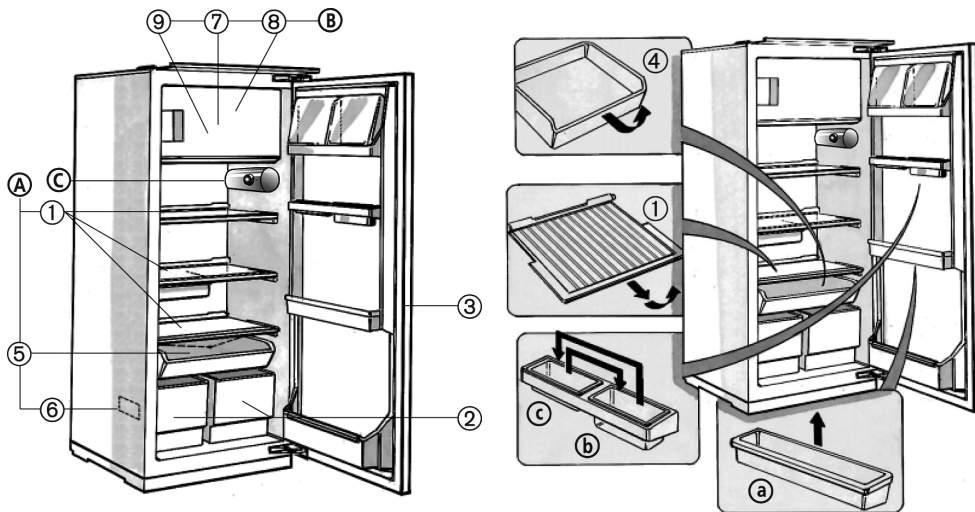

А) Холодильне відділення

(для зберігання свіжих продуктів та напоїв)

1. Полиці (частково регулюються по висоті)
2. Контейнери для фруктів і овочів
3. Внутрішня частина дверцят холодильного відділення з додатковим приладдям: (якщо передбачається)
 - a. Регульовані лотки для дверцят
 - b. Верхній лоток для дверцят
 - c. Нижній лоток для дверцят
4. Шухляда (телескопічне висування) (якщо передбачається)
5. Витяжний жолобок для зливу талої води
6. Паспортна табличка

В) Морозильне відділення (якщо передбачається)

(позначене символом ******* *** ****, для зберігання свіжих продуктів, заморожених продуктів і приготування кубиків льоду)

7. Решітка (не показана на рисунку, якщо передбачається)
8. Морозильне відділення
9. Лотки для льоду

С) Елементи керування

ЕЛЕМЕНТИ КЕРУВАННЯ

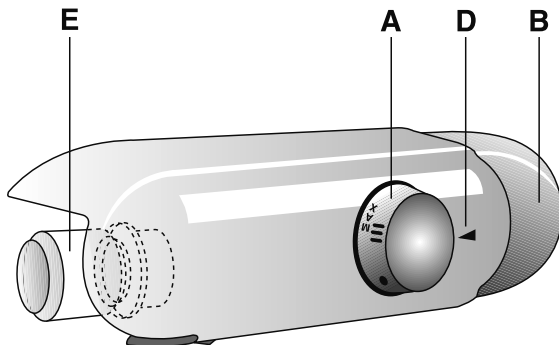

- A. Ручка термостата
- В. Вимикач внутрішнього освітлення

- D. Позначка положення термостата
- E. Лампочка/Світлодіодна лампочка

КОРИСТУВАННЯ МОРОЗИЛЬНИМ ВІДДІЛЕННЯМ

Тільки для ******* або *** ** *** приладів:

④ Прилади, позначені символом *******, можуть використовуватися для зберігання попередньо заморожених продуктів.

Прилади, позначені символом *** ** ***, можуть використовуватися для тривалого зберігання продуктів, а також для заморожування продуктів. Кількість свіжих продуктів (у кг), які можна заморозити протягом 24 годин, зазначена на паспортній табличці приладу (див. розділ «Опис виробу», пункт 6).

Заморожування продуктів

- Встановіть ручку термостата (1) у положення 3-4.
- Покладіть продукти, які потрібно заморозити, по центру *** ** ***-зіркового морозильного відділення.
- Уникайте контакту вже заморожених продуктів з продуктами, які ще не заморожені (залишайте відстань приблизно 20 мм).
- Через 24 години встановіть ручку термостата (1) назад у звичайне положення.

Важливо!

Запакуйте продукти в:

- алюмінієву фольгу, кулінарну плівку, водонепроникні пластикові пакети, поліетиленові контейнери з кришками чи спеціальні контейнери для морозильника

Купуючи заморожені продукти:

- Перевіряйте цілісність упаковки (якість заморожених продуктів у пошкодженій упаковці може погіршитися). Якщо упаковка надулася або місцями відсиріла, ймовірно вона не зберігалася в оптимальних умовах і продукти вже почали розморожуватися.
- Перевозьте продукти в термоізольованій сумці-холодильнику.
- Перебуваючи в магазині, залиште придбання заморожених продуктів на останок.
- Прибувши додому, негайно помістіть заморожені продукти у морозильну камеру.
- Якщо продукти розморозилися бодай частково, не заморожуйте їх повторно. Такі продукти слід спожити протягом 24 годин.
- Уникайте перепадів температури під час зберігання продуктів. Дотримуйтеся термінів придатності продуктів, зазначених на упаковці.
- Завжди виконуйте рекомендації щодо умов зберігання продуктів, зазначених на упаковці.

Приготування кубиків льоду

- Заповніть лоток для льоду (9) водою на 3/4 і поставте його на дно морозильного відділення.
- Якщо лоток для льоду примерз до дна відділення, відокремте його ручкою ложки.

Не використовуйте гострі або загострені інструменти.



РОЗМОРОЖУВАННЯ І ЧИЩЕННЯ ПРИБАДУ

Перш ніж виконувати операції з чищення та догляду, вийміть вилку приладу з розетки або вимкніть електроживлення.

Розморозьте морозильне відділення, коли шар інею на його стінках досягає 3 мм у товщину.

- Дістаньте продукти з ******* чи *** ** ***-зіркового морозильного відділення і встановіть ручку термостата у положення «*».
- Заморожені продукти необхідно загорнути в газетний папір (або ковдру) і покласти в прохолодне місце.
- Помийте морозильне відділення за допомогою губки, змоченої в розчині теплої води і нейтрального миючого засобу.
- Сполосніть чистою водою та ретельно протріть насухо.
- Розморозжування холодильного відділення відбувається повністю автоматично.

⑤ Регулярно прочищайте отвір для стікання талої води, щоб забезпечити належне відведення талої води.

Після миття знову підключіть пристрій до електромережі.

Не використовуйте абразивні засоби.

Тривала перерва у користуванні.

- Спорожніть відділення холодильника.
- Відключіть прилад від електромережі.
- Розморозьте і помийте його.
- Залиште дверцята відкритими, щоб запобігти утворенню неприємних запахів.

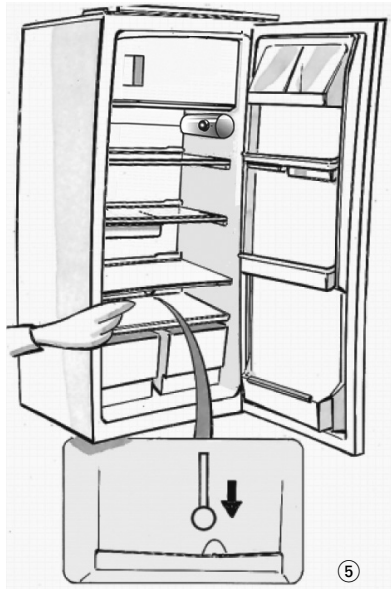

ПОСІБНИК З УСУНЕННЯ НЕСПРАВНОСТЕЙ

Якщо ви чуєте ці звуки

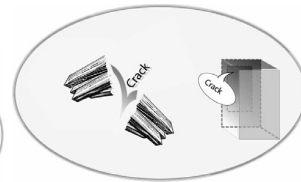
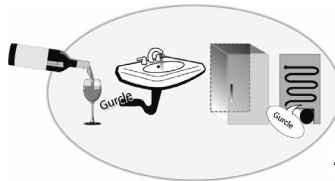
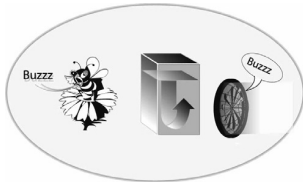
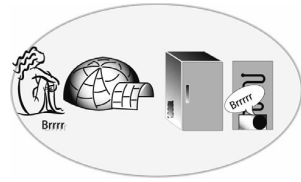
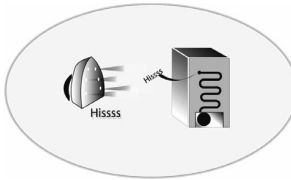
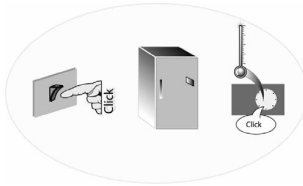

...значить, ваш прилад працює!!!

1. Температура всередині відділень недостатньо низька.

- Чи не заважають продукти належному закриванню дверцят?
- Чи правильно налаштований термостат?
- Чи не заблоковані вентиляційні решітки?

2. Температура всередині холодильного відділення занадто низька.

- Чи правильно налаштований термостат?

3. Прилад надмірно шумить.

- Чи правильно встановлено прилад?
- Чи не торкаються чогось труби на задній поверхні приладу або чи не вібрують вони?
- Шум під час циркуляції холодагента в холодильному контурі є нормальним.

4. Прилад не працює.

- Чи не відключене електропостачання?
- Чи правильно вставлена штепсельна вилка в розетку?
- Чи увімкнений двополюсний вимикач?
- Чи справні запобіжні пристрої побутової електромережі?
- Чи не пошкоджений шнур електроживлення?

5. На дні холодильного відділення збирається вода.

- Чи правильно налаштований термостат?
- Чи не засмічений стік для талої води?

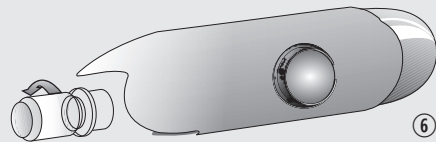

6. Внутрішнє освітлення не працює. 6 Виконайте перевірку для проблеми 4, а потім:

- Від'єднати прилад від електричної мережі, перевірити лампочку і в разі необхідності замінити її на нову:

- лампочка традиційного типу (макс. 25Вт)



Або

- світлодіодна лампочка (з аналогічними характеристиками) постачається тільки Службою технічної допомоги



- Заміна лампочки освітлення: викручуйте лампочку проти годинникової стрілки, як показано на рисунку.

ПІСЛЯПРОДАЖНЕ ОБСЛУГОВУВАННЯ

Перш ніж звертатися в сервісний центр:

1. Перевірте, чи можна вирішити проблему самостійно за допомогою «Посібника з усунення несправностей».
2. ще раз увімкніть прилад, щоб перевірити, чи вдалося усунути проблему. Якщо проблему не вдалося усунути, відключіть прилад від електромережі, почекайте приблизно годину та знову увімкніть прилад.
3. Якщо після виконання цих дій проблема не усувається, зверніться в центр післяпродажного обслуговування.

Вкажіть:

- сутність проблеми;
- модель приладу;
- сервісний номер (номер після слова «SERVICE» на паспортній табличці всередині приладу);

- свою повну адресу;
- свій номер телефону та код міста.

SERVICE 0000 000 00000



Примітка. Напрямок відкривання дверцят можна змінювати. Якщо ця операція виконується представником сервісного центру післяпродажного обслуговування, гарантія на неї не поширюється.

ВСТАНОВЛЕННЯ

- ⑧ Встановлюйте морозильну камеру подалі від джерел тепла.

Встановлення приладу в теплу місці, у місці з попаданням прямих сонячних променів або поруч з джерелами тепла (обігрівачі, батареї опалення, плити) збільшує енергоспоживання, тому цього слід уникати.

Якщо неможливо виконати ці умови, дотримуйтеся таких мінімальних відстаней:

30 см від печей, що працюють на вугіллі та мазуті;
3 см від електричних плит.

- Встановлюйте прилад в сухому приміщенні, що добре провітрюється.
- Помийте прилад всередині (див. розділ «Розморожування і чищення приладу»).
- Припасуйте додаткове приладдя.
- Перевірте, що ущільнювач дверцят не пошкоджений і не деформований, особливо після встановлення або перенавішування дверцят.

Підключення до електромережі

- Переконайтеся, що напруга, вказана на паспортній табличці приладу, відповідає напрузі електричної мережі вашого помешкання.
- Згідно в нормативними вимогами, прилад має бути заземлений. Виробник не бере на себе жодної відповідальності ні за травмування, ні за матеріальні збитки, спричинені внаслідок недотримання цих інструкцій.
- Якщо у штепсельної вилки і розетки різний тип, зверніться до кваліфікованого електрика для заміни розетки.
- Не користуйтеся подовжувачами, розгалужувачами чи адаптерами.



⑧