



ΣΑΣ ΕΥΧΑΡΙΣΤΟΥΜΕ ΠΟΥ ΑΓΟΡΑΣΑΤΕ ΕΝΑ ΠΡΟΪΟΝ WHIRLPOOL

Για να λάβετε πλήρη τεχνική υποστήριξη, παρακαλούμε να καταχωρίσετε τη συσκευή σας στην ιστοσελίδα www.whirlpool.eu/register

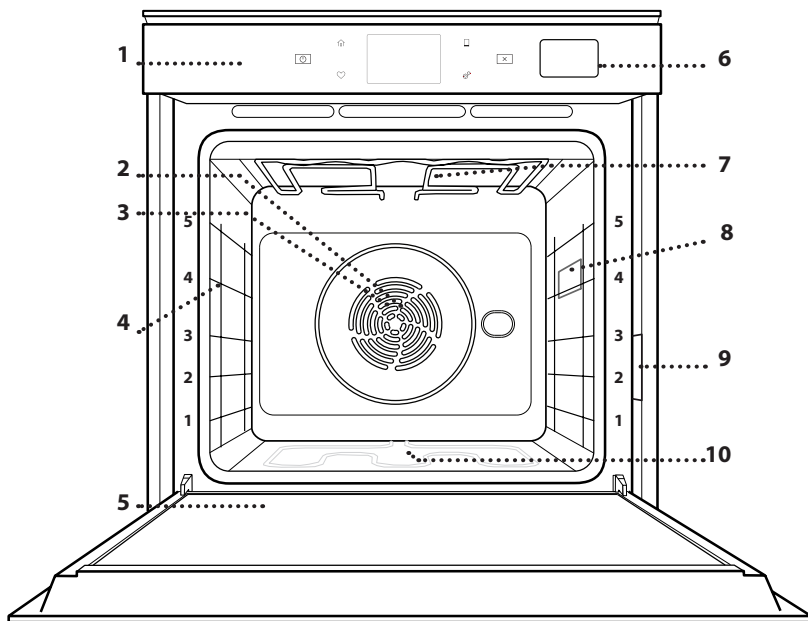

Διαβάστε τις οδηγίες για την ασφάλεια προσεκτικά πριν χρησιμοποιήσετε τη συσκευή.

ΠΕΡΙΓΡΑΦΗ ΠΡΟΪΟΝΤΟΣ



1. Πίνακας ελέγχου
2. Ανεμιστήρας
3. Κυκλική αντίσταση (δεν είναι ορατή)
4. Οδηγοί ραφιού (το επίπεδο υποδεικνύεται στη μπροστινή πλευρά του φούρνου)
5. Πόρτα
6. Συρτάρι νερού
7. Επάνω αντίσταση/γκριλ
8. Λαμπτήρας
9. Πινακίδα αναγνώρισης (να μην αφαιρείται)
10. Κάτω αντίσταση (δεν φαίνεται)

ΠΕΡΙΓΡΑΦΗ ΤΟΥ ΠΙΝΑΚΑ ΕΛΕΓΧΟΥ

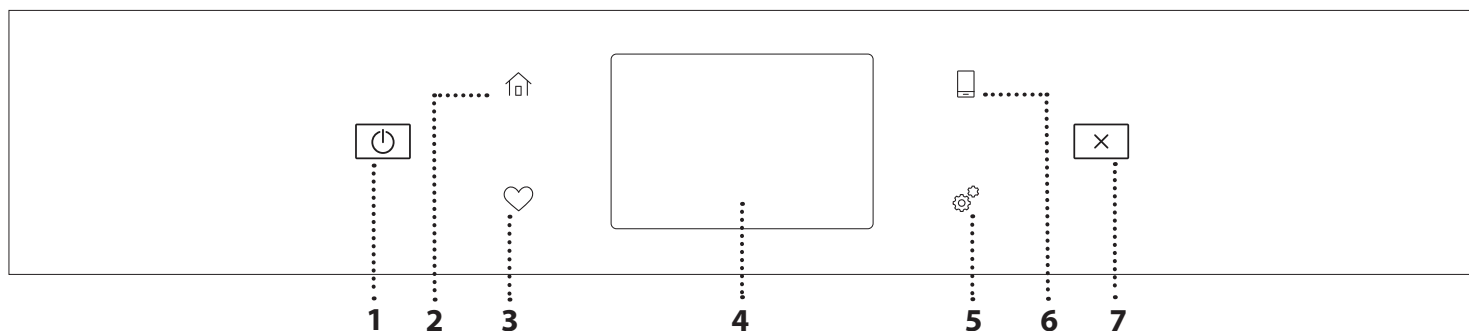
1. ON / OFF (ΕΝΕΡΓΟΠΟΙΗΣΗ/ ΑΠΕΝΕΡΓΟΠΟΙΗΣΗ)

Για το άναμμα και το σβήσιμο του φούρνου.

2. HOME

Για γρήγορη πρόσβαση στο κύριο μενού.

3. ΑΓΑΠΗΜΕΝΑ

Για εμφάνιση της λίστας των αγαπημένων λειτουργιών.

4. ΟΘΟΝΗ
5. ΕΡΓΑΛΕΙΑ

Για να επιλέξετε από διάφορες επιλογές καθώς και να αλλάξετε τις ρυθμίσεις και τις προτιμήσεις του φούρνου.

6. ΤΗΛΕΧΕΙΡΙΣΤΗΡΙΟ

Για να ενεργοποιήσετε την χρήση της εφαρμογής 6th Sense Live Whirlpool.

7. ΑΚΥΡΩΣΗ

Για να σταματήσετε οποιαδήποτε λειτουργία του φούρνου εκτός από το ρολόι, το χρονόμετρο κουζίνας και το κλείδωμα διακοπών.

ΑΞΕΣΟΥΑΡ

ΣΧΑΡΑ

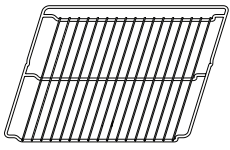

Χρησιμοποιήστε τους για το ψήσιμο του φαγητού ή για τη στήριξη σκευών, ταψιών κέικ και άλλων σκευών κατάλληλων για χρήση στο φούρνο

ΛΙΠΟΣΥΛΛΕΚΤΗΣ

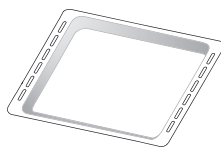

Για χρήση ως ταψί για το μαγείρεμα κρέατος, ψαριών, λαχανικών, φοκάτσια, κ.λπ. ή για τοποθέτηση κάτω από τη σχάρα για τη συλλογή των χυμών μαγειρέματος.

ΤΑΨΙ ΖΑΧΑΡΟΠΛΑΣΤΙΚΗΣ

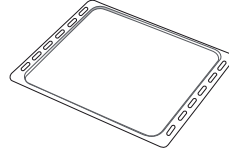

Για να ψήνετε ψωμί και πίτες αλλά και κρέας, ψάρι σε λαδόκολλα κ.λπ.

ΚΙΝΗΤΟΙ ΟΔΗΓΟΙ *

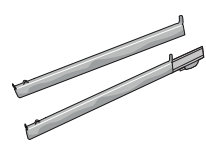

Για να βάζετε και να βγάζετε εύκολα εξαρτήματα.

* Διατίθεται μόνο σε ορισμένα μοντέλα

Ο αριθμός και ο τύπος των εξαρτημάτων μπορεί να διαφέρει ανάλογα με το μοντέλο που αγοράσατε.

Άλλα αξεσουάρ μπορούν να αγοραστούν χωριστά από το κέντρο εξυπηρέτησης πελατών.

ΤΟΠΟΘΕΤΗΣΗ ΤΗΣ ΣΧΑΡΑΣ ΚΑΙ ΑΛΛΩΝ ΕΞΑΡΤΗΜΑΤΩΝ

Τοποθετήστε τη σχάρα οριζόντια σύροντας στους οδηγούς του ραφιού και βεβαιωθείτε ότι η πλευρά με το ανυψωμένο άκρο είναι γυρισμένη προς τα επάνω.

Τα άλλα αξεσουάρ, όπως το ταψί για λίπη και το ταψί ψησίματος, τοποθετούνται οριζόντια με τον ίδιο τρόπο όπως η σχάρα.

ΑΦΑΙΡΕΣΗ ΚΑΙ ΕΠΑΝΑΤΟΠΟΘΕΤΗΣΗ ΟΔΗΓΩΝ ΡΑΦΙΟΥ

- Για να αφαιρέσετε τους οδηγούς ραφιών, σηκώστε τους οδηγούς και στη συνέχεια τραβήξτε απαλά το κάτω τμήμα έξω από την υποδοχή του: Τώρα μπορείτε να αφαιρέσετε τους οδηγούς ραφιών.
- Για να τοποθετήσετε ξανά τους οδηγούς ραφιών, πρώτα τοποθετήστε τους στην άνω υποδοχή. Κρατώντας τους σηκωμένους, σύρετε μέσα στο θάλαμο ψησίματος και κατεβάστε τους στη θέση τους στις κάτω υποδοχές.

ΕΦΑΡΜΟΓΗ ΤΩΝ ΚΙΝΗΤΩΝ ΟΔΗΓΩΝ (ΕΦΟΣΟΝ ΔΙΑΤΙΘΕΝΤΑΙ)

Αφαιρέστε τους οδηγούς ραφιών από το φούρνο και αφαιρέστε το προστατευτικό πλαστικό από τους κινητούς οδηγούς.

Σφίξτε το άνω κλιπ του κινητού οδηγού στον οδηγό ραφιού και σύρετε τον μέχρι τέρμα. Κατεβάστε το άλλο κλιπ στη θέση τους. Για να ασφαλίσει ο οδηγός, πιέστε το κάτω τμήμα του κλιπ προς τον οδηγό ραφιού. Βεβαιωθείτε ότι οι κινητοί οδηγοί μπορούν να κινηθούν ελεύθερα. Επαναλάβετε τα βήματα στον άλλο οδηγό ραφιού στο ίδιο επίπεδο.

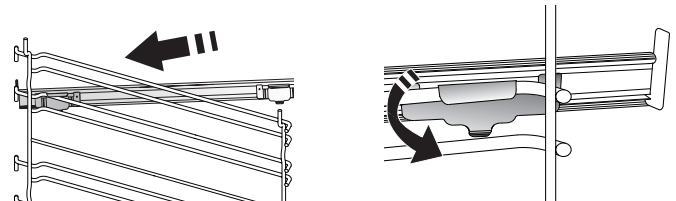

Σημείωση: Οι κινητοί οδηγοί μπορούν να τοποθετηθούν σε οποιοδήποτε ράφι.

ΛΕΙΤΟΥΡΓΙΕΣ ΜΑΓΕΙΡΕΜΑΤΟΣ



ΧΕΙΡΟΚΙΝΗΤΕΣ ΛΕΙΤΟΥΡΓΙΕΣ

- **ΤΑΧΕΙΑ ΠΡΟΘΕΡΜΑΝΣΗ**
Για τη γρήγορη προθέρμανση του φούρνου.
- **ΣΥΜΒΑΤΙΚΟ**
Για το ψήσιμο οποιουδήποτε είδους φαγητού σε ένα μόνο ράφι.
- **ΓΚΡΙΛ**
Για να ψήσετε στο γκριλ μπριζόλες, σουβλάκια, λουκάνικα, λαχανικά ογκρατέν, καθώς και για να φρυγανίσετε ψωμί. Όταν ψήνετε κρέας στο γκριλ, συνιστάται να χρησιμοποιείτε το λιποσυλλέκτη για τη συλλογή των χυμών ψησίματος: Τοποθετήστε το ταψί σε οποιοδήποτε επίπεδο κάτω από τη σχάρα και προσθέστε 500 ml πόσιμο νερό.
- **ΓΡΗΓΟΡΟ ΓΚΡΙΛ**
Για να ψήσετε μεγάλα κομμάτια κρέατος (μπούτια, ροστ μπίφ, κοτόπουλο). Συνιστάται να χρησιμοποιείτε το λιποσυλλέκτη για τη συλλογή των χυμών ψησίματος: Τοποθετήστε το ταψί σε οποιοδήποτε επίπεδο κάτω από τη σχάρα και προσθέστε 500 ml πόσιμο νερό.
- **ΕΞΑΝΑΓΚΑΣΜΕΝΟΣ ΑΕΡΑΣ**
Για το μαγείρεμα διαφορετικών φαγητών που απαιτούν την ίδια θερμοκρασία μαγειρέματος σε διαφορετικά ράφια (έως τρία) ταυτόχρονα. Αυτή η λειτουργία μπορεί να χρησιμοποιηθεί για το ψήσιμο διαφορετικών φαγητών χωρίς να μεταφέρονται οσμές από το ένα φαγητό στο άλλο.
- **ΕΞΑΝΑΓΚΑΣΜΕΝΟΣ ΑΕΡΑΣ + ΑΤΜΟΣ**
Συνδυάζοντας τις ιδιότητες του ατμού με εκείνες του εξαναγκασμένου αέρα, η λειτουργία αυτή σας επιτρέπει να μαγειρεύετε τραγανά πιάτα και ροδοκοκκινισμένα εξωτερικά, αλλά ταυτόχρονα τρυφερά και ζουμερά μέσα. Για να επιτύχετε τα καλύτερα αποτελέσματα στο ψήσιμο, σας συνιστούμε να επιλέξετε ένα ΥΨΗΛΟ επίπεδο ατμού για ψήσιμο ψαριών, ΜΕΣΑΙΟ για κρέας και ΧΑΜΗΛΟ για ψωμί και επιδόρπια.
- **ΛΕΙΤΟΥΡΓΙΕΣ COOK 4**
Για το μαγείρεμα διαφορετικών φαγητών που απαιτούν την ίδια θερμοκρασία μαγειρέματος σε τέσσερα επίπεδα ταυτόχρονα. Αυτή η λειτουργία μπορεί να χρησιμοποιηθεί για να ψήσετε μπισκότα, τάρτες, στρογγυλή πίτσα (και κατεψυγμένη) και να προετοιμάσετε ένα πλήρες γεύμα. Ακολουθήστε τον πίνακα μαγειρέματος για να έχετε καλύτερα αποτελέσματα.
- **ΨΗΣΙΜΟ ΣΤΟΝ ΦΟΥΡΝΟ ΜΕ ΑΕΡΑ**
Για να μαγειρέψετε κρέας, να ψήσετε κέικ με γέμιση σε ένα μόνο ράφι.
- **ΕΙΔΙΚΕΣ ΛΕΙΤΟΥΡΓΙΕΣ**
 - » **ΞΕΠΑΓΩΜΑ**
Για να επιταχύνετε την απόψυξη των τροφών.

Τοποθετήστε το φαγητό στο μεσαίο επίπεδο σχάρας. Συνιστάται να αφήνετε το φαγητό στη συσκευασία του, ώστε να μην ξεραθεί εξωτερικά.

- » **ΔΙΑΤΗΡΗΣΗ ΘΕΡΜΟΚΡΑΣΙΑΣ ΦΑΓΗΤΟΥ**
Για να διατηρήσετε ζεστό και τραγανό το φαγητό που μόλις ψήσατε.
- » **ΦΟΥΣΚΩΜΑ**
Για το ιδανικό φούσκωμα γλυκιάς ή αλμυρής ζύμης. Για να εξασφαλίσετε την ποιότητα φουσκώματος, μην ενεργοποιείτε τη λειτουργία αν ο φούρνος είναι ακόμη ζεστός μετά από έναν κύκλο ψησίματος.
- » **ΕΤΟΙΜΟ ΦΑΓΗΤΟ**
Για να μαγειρέψετε έτοιμα φαγητά, αποθηκευμένα σε θερμοκρασία δωματίου ή στο ψυγείο (μπισκότα, κέικ, μάφιν, πιάτα ζυμαρικών και προϊόντα ψωμιού). Η λειτουργία αυτή ψήνει όλα τα φαγητά γρήγορα και ομαλά και μπορεί να χρησιμοποιηθεί και για το ζέσταμα ήδη μαγειρεμένου φαγητού. Δεν χρειάζεται να προθερμάνετε το φούρνο. Ακολουθήστε τις οδηγίες στη συσκευασία του προϊόντος.
- » **ΨΗΣΙΜΟ ΜΑΧΙ**
Για να ψήσετε μεγάλα κομμάτια κρέατος (άνω των 2,5 κιλών). Για ομοιόμορφο ροδοκοκκίνισμα και στις δύο πλευρές, συνιστάται να γυρίσετε το κρέας κατά το ψήσιμο. Είναι καλό να περιχύνετε το κρέας με ζωμό σε τακτά χρονικά διαστήματα για να μη στεγνώσει.
- » **ECO ΜΕ ΕΞΑΝΑΓΚΑΣΜΕΝΟ ΑΕΡΑ**
Για το ψήσιμο γεμιστών κομματιών και φιλέτων κρέατος σε ένα μόνο ράφι. Το στέγνωμα του φαγητού αποτρέπεται με διακεκομμένη, απαλή κυκλοφορία αέρα. Όταν χρησιμοποιείται η οικονομική λειτουργία ECO, το φωτάκι θα παραμείνει σβηστό κατά τη διάρκεια ψησίματος. Για να χρησιμοποιήσετε τον κύκλο ECO (Οικονομικό) και κατά συνέπεια να βελτιώσετε την κατανάλωση ρεύματος, η πόρτα του φούρνου δεν πρέπει να ανοίξει έως ότου το φαγητό να είναι εντελώς μαγειρεμένο.
- **ΨΗΣΙΜΟ ΚΑΤΕΨΥΓΜΕΝΩΝ**
Η λειτουργία αυτή επιλέγει αυτόματα την ιδανική θερμοκρασία και λειτουργία ψησίματος για 5 διαφορετικούς τύπους ήδη κατεψυγμένων φαγητών. Δεν χρειάζεται να προθερμάνετε το φούρνο.



6th SENSE

Επιτρέπουν το ψήσιμο του φαγητού εντελώς αυτόματα. Για να χρησιμοποιήσετε αυτήν τη λειτουργία με τον καλύτερο τρόπο, ακολουθήστε τις οδηγίες στον σχετικό πίνακα μαγειρέματος. Δεν χρειάζεται να προθερμάνετε το φούρνο.

ΠΩΣ ΝΑ ΧΡΗΣΙΜΟΠΟΙΗΣΕΤΕ ΤΗΝ ΟΘΟΝΗ ΑΦΗΣ



Για επιλογή ή επιβεβαίωση:

Πατήστε την οθόνη για να επιλέξετε την τιμή ή το στοιχείο που απαιτείται από το μενού.



Για κύλιση του μενού ή μιας λίστας:

Απλά σύρετε το δάκτυλό σας στην οθόνη για να μετακινηθείτε στα στοιχεία ή τις τιμές.



Για να επιβεβαιώσετε μια ρύθμιση ή να μεταβείτε στην επόμενη οθόνη:

Πατήστε "ΡΥΘΜΙΣΗ" ή "ΕΠΟΜΕΝΟ".



Για επιστροφή στην προηγούμενη οθόνη:

Πατήστε < .

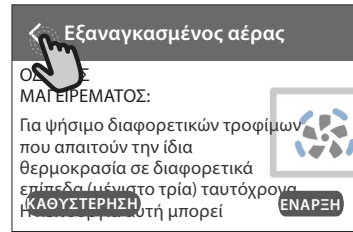

ΠΡΩΤΗ ΧΡΗΣΗ

Θα χρειαστεί να διαμορφώσετε το προϊόν όταν ανάψετε τη συσκευή για πρώτη φορά.

Μπορείτε επίσης να αλλάξετε τις ρυθμίσεις και σε δεύτερο χρόνο πιέζοντας  για πρόσβαση στο μενού "Εργαλεία".

1. ΕΠΙΛΕΞΤΕ ΓΛΩΣΣΑ

Θα χρειαστεί να ρυθμίσετε τη γλώσσα και την ώρα όταν ανάψετε τη συσκευή για πρώτη φορά.

- Σύρετε το δάχτυλό σας πάνω στην οθόνη για κύλιση της λίστας διαθέσιμων γλωσσών.
- Πατήστε τη γλώσσα που σας ενδιαφέρει.

Πατώντας το  θα επιστρέψετε στην προηγούμενη οθόνη.

2. ΕΠΙΛΕΞΤΕ ΤΗ ΛΕΙΤΟΥΡΓΙΑ ΡΥΘΜΙΣΕΙΣ

Μόλις επιλέξετε τη γλώσσα, η οθόνη θα σας προτρέψει να επιλέξετε ανάμεσα στο "ΑΠΟΘΗΚΕΥΣΗ ΕΠΙΔΕΙΞΗΣ" (χρήσιμο για εμπόρους λιανικής πώλησης, μόνο για λόγους προβολής) ή να συνεχίσετε πατώντας "ΕΠΟΜΕΝΟ".

3. ΡΥΘΜΙΣΗ WIFI

Η λειτουργία 6th Sense Live σας επιτρέπει να λειτουργείτε το φούρνο από μακριά μέσω μιας κινητής συσκευής. Για να ενεργοποιήσετε την συσκευή από απόσταση, θα χρειαστεί πρώτα να ολοκληρώσετε τη διαδικασία σύνδεσης. Αυτή η διαδικασία είναι απαραίτητη για την Εγγραφή της συσκευής σας και τη σύνδεσή της στο οικιακό σας δίκτυο.

- Πατήστε "ΑΜΕΣΗ ΡΥΘΜΙΣΗ" για να προχωρήσετε στη ρύθμιση της σύνδεσης.

Διαφορετικά, πατήστε "ΠΑΡΑΛΕΙΨΗ" για να συνδέσετε το προϊόν σας αργότερα.

ΠΩΣ ΘΑ ΡΥΘΜΙΣΕΤΕ ΤΗ ΣΥΝΔΕΣΗ

Για να χρησιμοποιήσετε αυτήν τη λειτουργία θα χρειαστείτε: Ένα smartphone ή tablet και έναν ασύρματο δρομολογητή συνδεδεμένο στο Internet. Χρησιμοποιήστε την έξυπνη συσκευή σας για να βεβαιωθείτε ότι το ασύρματο σήμα του οικιακού δικτύου σας είναι αρκετά ισχυρό κοντά στη συσκευή.

Ελάχιστες απαιτήσεις.

Έξυπνη συσκευή: Android με οθόνη 1280x720 (ή μεγαλύτερη) ή iOS.

Αναζητήστε στο app store τη συμβατότητα της εφαρμογής με τις εκδόσεις Android ή iOS.

Ασύρματο router: 2.4Ghz WiFi b/g/n.

1. Κατεβάστε την εφαρμογή 6th Sense Live

Το πρώτο βήμα για τη σύνδεση της συσκευής είναι να κατεβάσετε την εφαρμογή στην κινητή συσκευή σας. Η εφαρμογή 6th Sense Live θα σας οδηγήσει σε όλα τα βήματα που αναφέρονται εδώ. Μπορείτε να κατεβάσετε την εφαρμογή 6th Sense Live από το iTunes Store ή από το Google Play Store.

2. Δημιουργήστε έναν λογαριασμό

Αν δεν έχετε ήδη, θα πρέπει να δημιουργήσετε ένα λογαριασμό. Αυτό θα σας επιτρέψει να δικτυώσετε τις συσκευές σας, να τις βλέπετε και να τις ελέγχεται από μακριά.

3. Καταχωρίστε τη συσκευή σας

Ακολουθήστε τις οδηγίες στην εφαρμογή και καταχωρίστε τη συσκευή σας. Θα χρειαστείτε έναν αριθμό Smart Appliance Identifier (SAID) για να ολοκληρώσετε τη διαδικασία

καταχώρισης. Μπορείτε να βρείτε τον αριθμό του μοναδικού κωδικού στην πινακίδα αναγνώρισης που είναι τοποθετημένη στο προϊόν.

4. Σύνδεση WiFi

Ακολουθήστε τη διαδικασία ρύθμισης με σάρωση για σύνδεση. Η εφαρμογή θα σας καθοδηγήσει στη διαδικασία σύνδεσης της συσκευής σας στο ασύρματο δίκτυο του σπιτιού σας.

Αν το router σας υποστηρίζει WPS 2.0 (ή μεγαλύτερο), επιλέξτε "ΧΕΙΡΟΚΙΝΗΤΟ" και μετά πατήστε "Ρύθμιση WPS": Πατήστε το κουμπί WPS στο ασύρματο router σας για να γίνει η σύνδεση ανάμεσα στα δύο προϊόντα.

Αν είναι απαραίτητο, μπορείτε να συνδέσετε το προϊόν μη αυτόματα χρησιμοποιώντας την "Αναζήτηση δικτύου".

Ο κωδικός SAID χρησιμοποιείται για τον συγχρονισμό μιας έξυπνης συσκευής με τη συσκευή σας.

Η διεύθυνση MAC εμφανίζεται για τη μονάδα WiFi.

Η διαδικασία σύνδεσης θα χρειαστεί να πραγματοποιηθεί ξανά μόνο αν αλλάξετε τις ρυθμίσεις του δρομολογητή σας (π.χ. όνομα δικτύου ή κωδικός πρόσβασης ή πάροχος δεδομένων)

ΡΥΘΜΙΣΗ ΩΡΑΣ ΚΑΙ ΗΜΕΡΟΜΗΝΙΑΣ

Η σύνδεση του φούρνου με το οικιακό σας δίκτυο θα ρυθμίσει αυτόματα την ώρα και την ημερομηνία. Διαφορετικά θα χρειαστεί να τα ρυθμίσετε χειροκίνητα

- Πατήστε τους σχετικούς αριθμούς για να ρυθμίσετε την ώρα.
- Πατήστε "ΡΥΘΜΙΣΗ" για επιβεβαίωση.

Αφού ρυθμίσετε την ώρα, θα χρειαστεί να ρυθμίσετε και την ημερομηνία

- Πατήστε τους σχετικούς αριθμούς για να ρυθμίσετε την ημερομηνία.
- Πατήστε "ΡΥΘΜΙΣΗ" για επιβεβαίωση.

4. ΡΥΘΜΙΣΤΕ ΤΗΝ ΚΑΤΑΝΑΛΩΣΗ ΕΝΕΡΓΕΙΑΣ

Ο φούρνος είναι προγραμματισμένος να καταναλώνει ηλεκτρική ενέργεια σε επίπεδο συμβατό με το οικιακό δίκτυο με ισχύ μεγαλύτερη από 3 kW (16 Ampere): Αν στην οικία σας χρησιμοποιείται χαμηλότερη ισχύς, θα χρειαστεί να την μειώσετε την ισχύ (13 Ampere).

- πατήστε την τιμή στα δεξιά για να επιλέξετε την ισχύ.
- Πατήστε "ΕΝΤΑΞΕΙ" για την ολοκλήρωση της αρχικής ρύθμισης.

5. ΘΕΡΜΑΝΣΗ ΦΟΥΡΝΟΥ

Ένας καινούργιος φούρνος μπορεί να εκλύει οσμές που έχουν παραμείνει από την διαδικασία κατασκευής: Αυτό είναι απόλυτα φυσιολογικό. Πριν ξεκινήσετε το ψήσιμο φαγητού, συνιστάται να ζεσταίνεται το φούρνο άδειο έτσι ώστε να απομακρυνθούν τυχόν οσμές.

Αφαιρέστε τα χαρτόνια ή τυχόν πλαστικό φιλμ από το φούρνο και αφαιρέστε από μέσα τα εξαρτήματα. Ζεστάνετε το φούρνο στους 200 °C για περίπου μία ώρα.

Συνιστάται να αερίσετε το χώρο μετά τη χρήση της συσκευής για πρώτη φορά.

ΚΑΘΗΜΕΡΙΝΗ ΧΡΗΣΗ

1. ΕΠΙΛΟΓΗ ΛΕΙΤΟΥΡΓΙΑΣ

- Για να ανάψετε το φούρνο, πατήστε  ή οπουδήποτε στην οθόνη.

Η οθόνη σας επιτρέπει να επιλέξετε ανάμεσα στις χειροκίνητες λειτουργίες και τις λειτουργίες 6th Sense.

- Πατήστε την κύρια λειτουργία που χρειάζεστε για να έχετε πρόσβαση στο αντίστοιχο μενού.
- Μετακινηθείτε προς τα επάνω ή προς τα κάτω για να εξερευνήσετε τη λίστα.
- Επιλέξτε τη λειτουργία που θέλετε, πατώντας την.

2. ΡΥΘΜΙΣΗ ΧΕΙΡΟΚΙΝΗΤΩΝ ΛΕΙΤΟΥΡΓΙΩΝ

Αφού επιλέξετε τη λειτουργία που θέλετε, μπορείτε να αλλάξετε τις ρυθμίσεις. Στην οθόνη θα εμφανιστούν οι ρυθμίσεις που μπορούν να αλλάξουν.

ΕΠΙΠΕΔΟ ΘΕΡΜΟΚΡΑΣΙΑΣ/ΓΚΡΙΛ

- Μετακινηθείτε στις προτεινόμενες τιμές και επιλέξτε αυτήν που θέλετε.

Αν το επιτρέπει η λειτουργία, μπορείτε να πατήσετε  για ενεργοποίηση της προθέρμανσης.

ΔΙΑΡΚΕΙΑ

Δεν είναι απαραίτητο να ρυθμίσετε το χρόνο μαγειρέματος αν σκοπεύετε να χειριστείτε το μαγείρεμα χειροκίνητα. Σε λειτουργία με χρονομέτρηση, ο φούρνος μαγειρεύει για το χρονικό διάστημα που επιλέγετε. Στο τέλος του χρόνου μαγειρέματος, το μαγείρεμα σταματάει αυτόματα.

- Για να επιλέξετε τη διάρκεια, πατήστε "Μετρώ την ώρα".
- Πατήστε τους σχετικούς αριθμούς για να ρυθμίσετε τη διάρκεια ψησίματος.
- Πατήστε "ΕΠΟΜΕΝΟ" για επιβεβαίωση.

Για να ακυρώσετε μια καθορισμένη διάρκεια, κατά τη διάρκεια του μαγειρέματος, ώστε να διαχειριστείτε χειροκίνητα το τέλος του μαγειρέματος, πατήστε την τιμή διάρκειας και, στη συνέχεια, επιλέξτε "ΔΙΑΚΟΠΗ".

3. ΡΥΘΜΙΣΤΕ ΤΙΣ ΛΕΙΤΟΥΡΓΙΕΣ 6th SENSE

Οι λειτουργίες 6th Sense σας επιτρέπουν να ετοιμάσετε μια μεγάλη ποικιλία πιάτων, επιλέγοντας από αυτά που εμφανίζονται στη λίστα. Οι περισσότερες ρυθμίσεις μαγειρέματος επιλέγονται αυτόματα από τη συσκευή για να επιτευχθούν τα καλύτερα αποτελέσματα.

- Επιλέξτε μια συνταγή από τη λίστα.

Οι λειτουργίες εμφανίζονται ανά κατηγορίες τροφίμων στο μενού "ΛΙΣΤΑ ΦΑΓΗΤΟΥ 6th SENSE" (βλ. σχετικούς πίνακες) και με βάση τα χαρακτηριστικά της συνταγής στο μενού "LIFESTYLE".

- Αφού επιλέξετε μια λειτουργία, απλά υποδείξτε το χαρακτηριστικό του φαγητού (ποσότητα, βάρος, κλπ.) που θέλετε να μαγειρέψετε για να πετύχετε το τέλειο αποτέλεσμα.

4. ΡΥΘΜΙΣΤΕ ΤΗΝ ΕΝΑΡΞΗ / ΛΗΞΗ ΚΑΘΥΣΤΕΡΗΣΗΣ

Μπορείτε να καθυστερήσετε το μαγείρεμα πριν ξεκινήσετε μια λειτουργία: Η λειτουργία θα ξεκινήσει ή θα λήξει τη στιγμή που θα επιλέξετε εκ των προτέρων.

- Πατήστε "ΚΑΘΥΣΤΕΡΗΣΗ" για να ρυθμίσετε την ώρα έναρξης και την ώρα λήξης που θέλετε.

- Μόλις ρυθμίσετε την καθυστέρηση που θέλετε, πατήστε "ΚΑΘΥΣΤΕΡΗΣΗ ΕΝΑΡΞΗΣ" για να ξεκινήσει ο χρόνος αναμονής.
- Βάλτε το φαγητό στο φούρνο και κλείστε την πόρτα: Η λειτουργία θα ξεκινήσει αυτόματα μετά το χρονικό διάστημα που υπολογίστηκε.

Ο προγραμματισμός χρόνου καθυστέρησης έναρξης μαγειρέματος απενεργοποιεί πάντα την φάση προθέρμανσης του φούρνου: Ο φούρνος θα φτάσει στην επιθυμητή θερμοκρασία βαθμιαία, κάτι που σημαίνει ότι οι χρόνοι μαγειρέματος θα είναι ελαφρώς μεγαλύτεροι από αυτούς που αναγράφονται στον πίνακα μαγειρέματος.

- Για την άμεση ενεργοποίηση της λειτουργίας και διαγραφή του προγραμματισμένου χρόνου καθυστέρησης, πατήστε το .

5. ΕΝΑΡΞΗ ΛΕΙΤΟΥΡΓΙΑΣ

- Μόλις επιλέξετε τις ρυθμίσεις, πατήστε "ΕΝΑΡΞΗ" για να ενεργοποιηθεί η λειτουργία.

Εάν ο φούρνος είναι ζεστός και η λειτουργία απαιτεί μια συγκεκριμένη μέγιστη θερμοκρασία, θα εμφανιστεί ένα μήνυμα στην οθόνη. Μπορείτε να αλλάξετε τις τιμές που έχουν οριστεί οποιαδήποτε στιγμή κατά τη διάρκεια του μαγειρέματος αγγίζοντας την τιμή που θέλετε να τροποποιήσετε.

- Οποιαδήποτε στιγμή, πατήστε  για να διακοπεί η ενεργή λειτουργία.

6. ΠΡΟΘΕΡΜΑΝΣΗ

Αν έχει προηγουμένως ενεργοποιηθεί, μόλις ξεκινήσει η λειτουργία, η οθόνη δείχνει τη λειτουργία προθέρμανσης. Μόλις ολοκληρωθεί αυτή η φάση, εκπέμπεται ένα ηχητικό σήμα και στην οθόνη εμφανίζεται η ένδειξη ότι ο φούρνος έφτασε στην επιλεγμένη θερμοκρασία.

- Ανοίξτε την πόρτα.
- Τοποθετήστε το φαγητό στο φούρνο.
- Κλείστε την πόρτα και πατήστε "ΤΕΛΟΣ" για να ξεκινήσει το ψήσιμο.

Η τοποθέτηση του φαγητού στο φούρνο πριν ολοκληρωθεί η προθέρμανση ενδέχεται να έχει ανεπιθύμητα αποτελέσματα για το τελικό μαγείρεμα. Το άνοιγμα της πόρτας κατά τη φάση προθέρμανσης θα σταματήσει τη λειτουργία. Ο χρόνος μαγειρέματος δεν περιλαμβάνει τη φάση προθέρμανσης.

7. ΠΑΥΣΗ ΜΑΓΕΙΡΕΜΑΤΟΣ

Ορισμένες συνταγές μαγειρέματος 6th Sense απαιτούν να γυρίσετε ή να ανακατέψετε το φαγητό κατά το ψήσιμο. Ένα ηχητικό σήμα θα ηχήσει και η οθόνη εμφανίζει την ενέργεια που πρέπει να γίνει.

- Ανοίξτε την πόρτα.
- Κάντε την ενέργεια που σας ζητείται από την οθόνη.
- Κλείστε την πόρτα και πατήστε "ΤΕΛΟΣ" για να συνεχίσετε το ψήσιμο.



Πριν τελειώσει το ψήσιμο, ο φούρνος μπορεί να σας προτρέψει να ελέγξετε το φαγητό με τον ίδιο τρόπο.

Ένα ηχητικό σήμα θα ηχήσει και η οθόνη εμφανίζει την ενέργεια που πρέπει να γίνει.

- Ελέγξτε το φαγητό.
- Κλείστε την πόρτα και πατήστε "ΤΕΛΟΣ" για να συνεχίσετε το ψήσιμο.

8. ΤΕΛΟΣ ΜΑΓΕΙΡΕΜΑΤΟΣ

Εκπέμπεται ένα ηχητικό σήμα και στην οθόνη εμφανίζεται η ένδειξη ότι το μαγείρεμα ολοκληρώθηκε. Με ορισμένες λειτουργίες, αφού τελειώσει το ψήσιμο, μπορείτε να δώσετε στο πιάτο σας επιπλέον ρόδισμα, να παρατείνετε το χρόνο μαγειρέματος ή να αποθηκεύσετε τη λειτουργία ως αγαπημένη.

- Πατήστε το  για αποθήκευση στα αγαπημένα.
- Επιλέξτε “Επιπλέον ρόδισμα” για να ξεκινήσει ο πεντάλεπτος κύκλος ροδίσματος.
- Πατήστε το  για την αποθήκευση της παράτασης του ψησίματος.

9. ΑΓΑΠΗΜΕΝΑ

Η λειτουργία Αγαπημένα αποθηκεύσει τις ρυθμίσεις του φούρνου για την αγαπημένη σας συνταγή.

Ο φούρνος αναγνωρίζει αυτόματα τις λειτουργίες που χρησιμοποιούνται περισσότερο. Μετά από έναν ορισμένο αριθμό χρήσεων, θα σας ζητηθεί να προσθέσετε τη λειτουργία στα αγαπημένα σας.

ΠΩΣ ΝΑ ΑΠΟΘΗΚΕΥΣΕΤΕ ΜΙΑ ΛΕΙΤΟΥΡΓΙΑ

Μόλις ολοκληρωθεί η λειτουργία, πατήστε το  για να αποθηκευτεί ως αγαπημένο. Αυτό θα σας επιτρέψει να το χρησιμοποιήσετε γρήγορα στο μέλλον διατηρώντας τις ίδιες ρυθμίσεις. Η οθόνη σας επιτρέπει να αποθηκεύσετε τη λειτουργία, υποδεικνύοντας έως και 4 ώρες φαγητού, συμπεριλαμβανομένου του πρωινού, του γεύματος, του σνακ και του δείπνου.

- Πατήστε τα εικονίδια για να επιλέξετε τουλάχιστον ένα.
- Πατήστε “ΑΓΑΠΗΜΕΝΑ” για να αποθηκευτεί η λειτουργία.

ΑΦΟΥ ΑΠΟΘΗΚΕΥΤΕΙ

Για να εμφανίσετε το μενού αγαπημένων, πατήστε  : οι λειτουργίες θα χωριστούν ανά διαφορετικές ώρες φαγητού και θα γίνουν ορισμένες προτάσεις.

- Πατήστε το εικονίδιο γευμάτων για να δείτε τη σχετική λίστα
- Μετακινηθείτε στην εμφανιζόμενη λίστα.
- Πατήστε τη συνταγή ή τη λειτουργία που θέλετε.
- Πατήστε “ΕΝΑΡΞΗ” για να ενεργοποιηθεί το μαγείρεμα.

ΑΛΛΑΓΗ ΡΥΘΜΙΣΕΩΝ



Στην οθόνη αγαπημένων, μπορείτε να προσθέσετε μια εικόνα ή το όνομα του αγαπημένου προκειμένου να το εξατομικεύσετε στις προτιμήσεις.

- Επιλέξτε τη λειτουργία που θέλετε να αλλάξετε.
- Πατήστε “ΕΠΕΞΕΡΓΑΣΙΑ”.
- Επιλέξτε το χαρακτηριστικό που θέλετε να αλλάξετε.
- Πατήστε “ΕΠΟΜΕΝΟ” : Στην οθόνη εμφανίζονται τα νέα χαρακτηριστικά.
- Πατήστε “ΑΠΟΘΗΚΕΥΣΗ” για επιβεβαίωση των αλλαγών.

Στην οθόνη αγαπημένων μπορείτε επίσης να διαγράψετε λειτουργίες που έχετε αποθηκεύσει:

- Πατήστε το  στη λειτουργία.
- Πατήστε “ΚΑΤΑΡΓΗΣΗ”.

Μπορείτε επίσης να ρυθμίσετε την ώρα των εμφανιζόμενων γευμάτων:

- Πατήστε .
- Επιλέξτε  “Προτιμήσεις”.
- Επιλέξτε “Ωρες και ημερομηνίες”.

- Πατήστε “Χρόνοι γευμάτων”.
- Μετακινηθείτε στη λίστα και πατήστε τη σχετική ώρα.
- Πατήστε το σχετικό γεύμα για να το αλλάξετε.

Θα είναι δυνατό να συνδυάσετε ένα χρονικό διάστημα μόνο με ένα γεύμα.

10. ΕΡΓΑΛΕΙΑ

Πατήστε  για να ανοίξετε το μενού “Εργαλεία” οποιαδήποτε στιγμή. Αυτό το μενού σας δίνει τη δυνατότητα κάνετε διάφορες επιλογές και να αλλάξετε τις ρυθμίσεις ή τις προτιμήσεις για το προϊόν ή την οθόνη.

ΜΑΚΡΙΝΟΣ



Για να ενεργοποιήσετε την χρήση της εφαρμογής 6th Sense Live Whirlpool.

ΧΡΟΝΟΔΙΑΚΟΠΤΗΣ

Αυτή η λειτουργία μπορεί να ενεργοποιηθεί είτε όταν χρησιμοποιείτε μια λειτουργία μαγειρέματος είτε μόνο για να μετρήσετε το χρόνο. Αφού ξεκινήσει, ο χρονοδιακόπτης θα συνεχίσει την αντίστροφη μέτρηση ανεξάρτητα χωρίς να παρεμβάλλεται στην ίδια τη λειτουργία. Μόλις ενεργοποιηθεί ο χρονοδιακόπτης, μπορείτε επίσης να επιλέξετε και να ενεργοποιήσετε μια λειτουργία.

Ο χρονοδιακόπτης θα συνεχίσει τη μέτρηση στην κάτω δεξιά γωνία της οθόνης.

Για να ανακτήσετε ή να αλλάξετε το χρονόμετρο της κουζίνας:

- Πατήστε .
- Πατήστε .

Θα παραχθεί ένα ηχητικό σήμα και θα υποδειχθεί στην οθόνη μόλις ο χρονοδιακόπτης ολοκληρώσει την αντίστροφη μέτρηση του επιλεγμένου χρόνου.

- Πατήστε “ΜΑΤΑΙΩΣΗ” για διαγραφή του χρονοδιακόπτη ή μια νέα χρονική διάρκεια.
- Πατήστε “ΡΥΘΜΙΣΤΕ ΝΕΟ ΧΡΟΝΟΔΙΑΚΟΠΤΗ” για να ρυθμίσετε το χρονοδιακόπτη ξανά.

ΦΩΣ

Για να ανάψετε ή να σβήσετε το λαμπτήρα του φούρνου.

ΑΥΤΟΚΑΘΑΡΙΣΜΟΣ ΜΕ ΠΥΡΟΛΗΣΗ

Για τον καθαρισμό των ακαθαρσιών που παράγονται από μαγείρεμα με έναν κύκλο υψηλής θερμοκρασίας. Διατίθενται τρεις κύκλοι αυτοκαθαρισμού διαφορετικής διάρκειας: Υψηλή, Μεσαία, Χαμηλή. Συνιστάται να χρησιμοποιείται τον πιο γρήγορο κύκλο σε τακτικά διαστήματα και τον πλήρη κύκλο μόνο όταν ο φούρνος είναι πολύ βρόμικος.

Μην αγγίζετε το φούρνο κατά τον κύκλο πυρόλυσης. Διατηρείτε τα παιδιά και τα ζώα μακριά από το φούρνο κατά τη διάρκεια και μετά τον κύκλο πυρόλυσης (έως ότου ολοκληρωθεί ο εξαερισμός του χώρου).

- Αφαιρέστε όλα τα εξαρτήματα από το φούρνο πριν ενεργοποιήσετε τη λειτουργία πυρολ. καθαρισμού (και τους οδηγούς ραφιών). Εάν ο φούρνος είναι τοποθετημένος κάτω από μονάδα εστίων, βεβαιωθείτε ότι όλοι οι καυστήρες ή οι ηλεκτρικές εστίες έχουν απενεργοποιηθεί κατά τη λειτουργία αυτόματου καθαρισμού.
- Για βέλτιστα αποτελέσματα καθαρισμού, αφαιρέστε τα

υπερβολικά υπολείμματα μέσα στον φούρνο και καθαρίστε το εσωτερικό τζάμι της πόρτας πριν χρησιμοποιήσετε τη λειτουργία Pyro.

- Επιλέξτε έναν από τους διαθέσιμους κύκλους ανάλογα με τις ανάγκες σας.
- Πατήστε "ΕΝΑΡΞΗ" για να ενεργοποιηθεί η λειτουργία. Η πόρτα θα κλείσει αυτόματα και ο φούρνος θα ξεκινήσει τον κύκλο αυτοκαθαρισμού: Στην οθόνη εμφανίζεται ένα προειδοποιητικό μήνυμα μαζί με την αντίστροφη μέτρηση που δείχνει την κατάσταση του τρέχοντος κύκλου.

Μόλις ολοκληρωθεί ο κύκλος, η πόρτα παραμένει κλειδωμένη έως ότου η θερμοκρασία στο εσωτερικό του φούρνου επιστρέψει σε ένα αποδεκτά ασφαλές επίπεδο.

Μόλις επιλέξετε τον κύκλο, μπορείτε να καθυστερήσετε την έναρξη του αυτόματου καθαρισμού. Πατήστε "ΚΑΘΥΣΤΕΡΗΣΗ" για να ρυθμίσετε το τέλος του χρόνου που υποδεικνύεται στο σχετικό τμήμα.



ΑΠΑΝΤΛΗΣΗ

Η λειτουργία αποστράγγισης επιτρέπει την αποστράγγιση του νερού προκειμένου να αποφευχθεί η συσσώρευση στο δοχείο. Σας συμβουλεύουμε να κάνετε πάντα αποστράγγιση κάθε φορά που χρησιμοποιείται ο φούρνος.

Σε κάθε περίπτωση, μετά από ένα συγκεκριμένο αριθμό ψησιμάτων, η ενέργεια αυτή θα είναι υποχρεωτική και δεν θα μπορεί να ξεκινήσει η λειτουργία ατμού έως ότου ολοκληρωθεί.

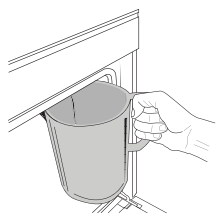

Αφού επιλέξετε τη λειτουργία "Απάντληση" ή όταν σας προταθεί από την οθόνη, ξεκινήστε τη λειτουργία και ακολουθήστε τις εμφανιζόμενες οδηγίες: Ανοίξτε την πόρτα και τοποθετήστε μια μεγάλη κανάτα κάτω από το ακροφύσιο αποστράγγισης που βρίσκεται στην κάτω δεξιά πλευρά του πίνακα. Μόλις ξεκινήσει η αποστράγγιση, κρατήστε την

κανάτα στη θέση της μέχρι να ολοκληρωθεί η λειτουργία.

Η οθόνη θα δείξει πότε το δοχείο έχει αποστραγγιστεί εντελώς.

Σημείωση: δεν είναι δυνατή η εκτέλεση αυτής της ενέργειας πριν από την παρέλευση 4 ωρών από τον τελευταίο κύκλο (ή την τελευταία φορά που το προϊόν τροφοδοτήθηκε). Κατά τη διάρκεια του χρόνου αναμονής, στην οθόνη θα εμφανιστεί η ακόλουθη ανατροφοδότηση "Το νερό είναι ΚΑΥΤΟ - Περιμένετε να πέσει η θερμοκρασία". Όταν κρυώσει επαρκώς μπορείτε να συνεχίσετε πατώντας ΣΥΝΕΧΕΙΑ".

Η κανάτα πρέπει να έχει χωρητικότητα τουλάχιστον 2 λίτρα.



ΚΑΘΑΡΙΣΜΟΣ ΑΛΑΤΩΝ

Αυτή η ειδική λειτουργία, όταν ενεργοποιείται σε τακτικά διαστήματα, σας επιτρέπει να διατηρείτε τον λέβητα και το κύκλωμα ατμού στην βέλτιστη κατάσταση.

Η λειτουργία αυτή χωρίζεται σε πολλές φάσεις: αποστράγγιση, αφαλάτωση, ξέπλυμα. Μόλις ξεκινήσει η λειτουργία, ακολουθήστε τα βήματα που εμφανίζονται στην οθόνη. Η μέση διάρκεια της πλήρους λειτουργίας είναι 190 λεπτά.

Σημείωση: Αν διακοπεί αυτή η λειτουργία οποιαδήποτε στιγμή, ο πλήρης κύκλος καθαρισμού αλάτων πρέπει να επαναληφθεί.

» ΑΠΟΣΤΡΑΓΓΙΣΗ

Πριν από την αφαλάτωση, πρέπει να γίνει αποστράγγιση του δοχείου: για τη διεξαγωγή αυτής της ενέργειας με τον καλύτερο τρόπο, προχωρήστε όπως περιγράφεται στη σχετική παράγραφο.

Σημείωση: δεν είναι δυνατή η εκτέλεση αυτής της ενέργειας πριν από την παρέλευση 4 ωρών από τον τελευταίο κύκλο (ή την τελευταία φορά που το προϊόν τροφοδοτήθηκε). Κατά τη διάρκεια του χρόνου

αναμονής, στην οθόνη θα εμφανιστεί η ακόλουθη ανατροφοδότηση "Το νερό είναι ΚΑΥΤΟ - Περιμένετε να πέσει η θερμοκρασία". Όταν κρυώσει επαρκώς μπορείτε να συνεχίσετε πατώντας ΣΥΝΕΧΕΙΑ". Η κανάτα πρέπει να έχει χωρητικότητα τουλάχιστον 2 λίτρα.

» ΚΑΘΑΡΙΣΜΟΣ ΑΛΑΤΩΝ

Για καλύτερα αποτελέσματα αφαλάτωσης, συνιστάται η πλήρωση του δοχείου με διάλυμα που αποτελείται από 75 g του συγκεκριμένου προϊόντος WPRO και 1,7 λίτρα πόσιμου νερού.

Το προϊόν αφαλάτωσης WPRO είναι το προτεινόμενο επαγγελματικό προϊόν για τη διατήρηση της βέλτιστης απόδοσης της λειτουργίας του ατμού στο φούρνο. Ακολουθήστε τις οδηγίες χρήσης στη συσκευασία. Για παραγγελίες και πληροφορίες επικοινωνήστε με την υπηρεσία εξυπηρέτησης πελατών ή μεταβείτε στην ιστοσελίδα www.whirlpool.eu

Η Whirlpool δεν μπορεί να θεωρηθεί υπεύθυνη για οποιαδήποτε ζημιά που μπορεί να προκληθεί από τη χρήση άλλων προϊόντων καθαρισμού που διατίθενται στην αγορά.

Μόλις ολοκληρωθεί η φάση αφαλάτωσης, το δοχείο πρέπει να αποστραγγιστεί.

» ΞΕΠΛΥΜΑ

Για να καθαρίσετε το δοχείο και το κύκλωμα ατμού, πρέπει να κάνετε έναν κύκλο ξέπλυματος. Γεμίστε το δοχείο με πόσιμο νερό έως ότου στην οθόνη εμφανιστεί το "ΔΟΧΕΙΟ ΓΕΜΑΤΟ", μετά ξεκινήστε το ξέπλυμα. Στο τέλος, η οθόνη θα σας προτρέψει να επαναλάβετε αυτήν τη φάση αποστραγγίζοντας και ξεπλένοντας ξανά. Μη σβήνετε το φούρνο έως ότου ολοκληρωθούν τα βήματα που απαιτούνται από τη λειτουργία αυτή.

Οι λειτουργίες μαγειρέματος δεν μπορούν να ενεργοποιηθούν κατά τη διάρκεια του κύκλου καθαρισμού.

Σημείωση: Στην οθόνη θα εμφανιστεί ένα μήνυμα για να σας υπενθυμίσει την τακτική διενέργεια της εργασίας αυτής.



ΣΙΓΑΣΗ

Πατήστε το εικονίδιο για σίγαση ή κατάργηση σίγασης όλων των ήχων και των συναγεργμών.



ΚΛΕΙΔΩΜΑ ΔΙΑΚΟΠΤΩΝ

Το "Κλείδωμα διακοπών" σας επιτρέπει να κλειδώσετε τα κουμπιά στον πίνακα αφής έτσι ώστε να μην πατηθούν τυχαία. Για να ενεργοποιήσετε το κλείδωμα:

- Πατήστε το εικονίδιο

Για να απενεργοποιήσετε το κλείδωμα:

- Πατήστε την οθόνη.
- Σύρετε προς τα πάνω το μήνυμα που εμφανίζεται.



ΠΕΡΙΣΣΟΤΕΡΕΣ ΛΕΙΤΟΥΡΓΙΕΣ

Για την επιλογή της λειτουργίας Sabbath και την πρόσβαση στη Διαχείριση ισχύος.



ΠΡΟΤΙΜΗΣΕΙΣ

Για αλλαγή πολλών ρυθμίσεων του φούρνου.



WI-FI















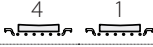



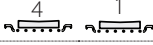





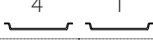

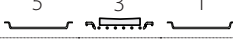





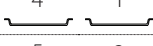

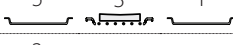



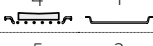

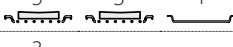



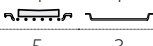

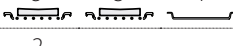



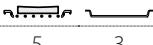

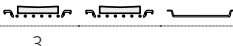



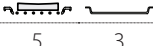



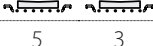

Για αλλαγή ρυθμίσεων ή διαμόρφωση ενός νέου οικιακού δικτύου.

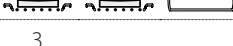

ΠΛΗΡΟΦΟΡΙΕΣ

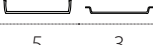
Για απενεργοποίηση του "Λειτουργία επίδειξης καταστήματος", επαναφορά του προϊόντος και για περαιτέρω πληροφορίες σχετικά με το προϊόν.

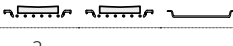
ΠΙΝΑΚΑΣ ΨΗΣΙΜΑΤΟΣ

ΣΥΝΤΑΓΗ	ΛΕΙΤΟΥΡΓΙΑ	ΠΡΟΘΕΡΜΑΝΣΗ	ΘΕΡΜΟΚΡ. (°C) / ΕΠΙΠΕΔΟ ΓΚΡΙΛ	ΔΙΑΡΚΕΙΑ (λεπτά)	ΡΑΦΙΑ ΚΑΙ ΕΞΑΡΤΗΜΑΤΑ
Κέικ με ζύμη που φουσκώνει/αφράτα κέικ		Ναι	170	30 - 50	
		Ναι	160	30 - 50	
		Ναι	160	30 - 50	
Πίτες με γέμιση(τσιζκέικ, στρόντελ, μηλόπιτα)		Ναι	160 - 200	30 - 85	
		Ναι	160 - 200	35 - 90	
Μπισκότα / Κουλουράκια		Ναι	150	20 - 40	
		Ναι	140	30 - 50	
		Ναι	140	30 - 50	
		Ναι	135	40 - 60	
Μικρά κέικ / Μάφιν		Ναι	170	20 - 40	
		Ναι	150	30 - 50	
		Ναι	150	30 - 50	
		Ναι	150	40 - 60	
Σουδάκια		Ναι	180 - 200	30 - 40	
		Ναι	180 - 190	35 - 45	
		Ναι	180 - 190	35 - 45 *	
Μαρέγκα		Ναι	90	110 - 150	
		Ναι	90	130 - 150	
		Ναι	90	140 - 160 *	
Πίτσα / Ψωμί / Φοκάτσια		Ναι	190 - 250	15 - 50	
		Ναι	190 - 230	20 - 50	
Πίτσα (λεπτή, χοντρή, φοκάτσια)		Ναι	220 - 240	25 - 50 *	
Κατεψυγμένη πίτσα		Ναι	250	10 - 15	
		Ναι	250	10 - 20	
		Ναι	220 - 240	15 - 30	
Αλμυρές πίτες (χορτόπιτα, κίς)		Ναι	180 - 190	45 - 55	
		Ναι	180 - 190	45 - 60	
		Ναι	180 - 190	45 - 70 *	
Βολοβάν / αλμυρά κράκερ με φύλλο κρούστας		Ναι	190 - 200	20 - 30	
		Ναι	180 - 190	20 - 40	
		Ναι	180 - 190	20 - 40 *	
Λαζάνια / Φλαν / Ζυμαρικά στο φούρνο / Κανελόνια		Ναι	190 - 200	45 - 65	

ΛΕΙΤΟΥΡΓΙΕΣ



Συμβατικό

Εξαναγκασμένος
αέραςΨήσιμο στον
φούρνο με αέρα

Γκριλ



Γρήγορο γκριλ



MaxiCooking



Cook 4

Εξο με εξαναγκασμένο
αέρα

ΣΥΝΤΑΓΗ	ΛΕΙΤΟΥΡΓΙΑ	ΠΡΟΘΕΡΜΑΝΣΗ	ΘΕΡΜΟΚΡ. (°C) / ΕΠΙΠΕΔΟ ΓΚΡΙΛ	ΔΙΑΡΚΕΙΑ (λεπτά)	ΡΑΦΙΑ ΚΑΙ ΕΞΑΡΤΗΜΑΤΑ
Αρνί / Μοσχάρι / Βοδινό / Χοιρινό 1 kg		Ναι	190 - 200	80 - 110	3
Ψητό χοιρινό με κρούστα 2 kg		—	170	110 - 150	2
Κοτόπουλο / κουνέλι / πάπια 1 kg		Ναι	200 - 230	50 - 100	3
Γαλοπούλα / Χήνα 3 kg		Ναι	190 - 200	80 - 130	2
Ψάρι στο φούρνο / σε λαδόκολλα (φιλέτο, ολόκληρο)		Ναι	180 - 200	40 - 60	3
Γεμιστά λαχανικά (ντομάτες, κολοκυθάκια, μελιτζάνες)		Ναι	180 - 200	50 - 60	2
Φρυγανισμένο ψωμί		—	3 (υψηλή)	3 - 6	5
Ψάρι φιλέτο / μπριζόλες		—	2 (μεσαία)	20 - 30 **	4 3
Λουκάνικα / σουβλάκια / παϊδάκια / χάμπουργκερ		—	2-3 (μεσαία-υψηλή)	15 - 30 **	5 4
Ψητό κοτόπουλο 1-1,3 kg		—	2 (μεσαία)	55 - 70 ***	2 1
Μπούτι αρνίσιο / Κότσι		—	2 (μεσαία)	60 - 90 ***	3
Ψητές πατάτες		—	2 (μεσαία)	35 - 55 ***	3
Λαχανικά ογκρατέν		—	3 (υψηλή)	10 - 25	3
Cookies	 Cookies	Ναι	135	50 - 70	5 4 3 1
Τάρτες	 Τάρτες	Ναι	170	50 - 70	5 4 3 1
Στρογγυλή πίτσα	 Στρογγυλή πίτσα	Ναι	210	40 - 60	5 4 2 1
Πλήρες γεύμα: Τάρτα (Επίπεδο 5)/ Λαζάνια (Επίπεδο 3)/Κρέας (Επίπεδο 1)		Ναι	190	40 - 120 *	5 3 1
Πλήρες γεύμα: Τάρτα (Επίπεδο 5) / ψητά λαχανικά (επίπεδο 4) / λαζάνια (επίπεδο 2) / κομμάτια κρέας (επίπεδο 1)	 Μενού	Ναι	190	40 - 120	5 4 2 1
Λαζάνια και κρέας		Ναι	200	50 - 100 *	4 1
Κρέας και πατάτες		Ναι	200	45 - 100 *	4 1
Ψάρι και λαχανικά		Ναι	180	30 - 50 *	4 1
Γεμιστά κομμάτια ψητά		—	200	80 - 120 *	3
Κομμάτια κρέατος (κουνέλι, κοτόπουλο, αρνί)		—	200	50 - 100 *	3

* Εκτιμώμενη χρονική διάρκεια: Μπορείτε να αφαιρείτε το φαγητό από το φούρνο σε διαφορετικούς χρόνους, ανάλογα με την προσωπική προτίμηση.

** Γυρίστε το φαγητό στο μέσο του συνολικού χρόνου ψησίματος.

*** Γυρίστε το φαγητό στα δύο τρίτα του συνολικού χρόνου ψησίματος (αν είναι απαραίτητο).

ΠΩΣ ΘΑ ΔΙΑΒΑΣΕΤΕ ΤΟΥΣ ΠΙΝΑΚΕΣ ΜΑΓΕΙΡΕΜΑΤΟΣ

Λίστα πινάκων: συνταγές, αν χρειάζεται προθέρμανση, θερμοκρασία (°C), επίπεδο γκριλ, χρόνος ψησίματος (λεπτά), αξεσουάρ και προτεινόμενο επίπεδο ψησίματος. Η διάρκεια ψησίματος ξεκινά από τη στιγμή που τοποθετείται το φαγητό στο φούρνο, χωρίς να περιλαμβάνεται η προθέρμανση (εάν χρειάζεται). Οι θερμοκρασίες και οι χρόνοι ψησίματος είναι ενδεικτικά και εξαρτώνται από την ποσότητα του φαγητού και τον τύπο του εξαρτήματος που χρησιμοποιείται. Χρησιμοποιήστε αρχικά τις ελάχιστες συνιστώμενες τιμές και, εάν το φαγητό δεν έχει μαγειρευτεί αρκετά, προχωρήστε σε μεγαλύτερες τιμές. Χρησιμοποιήστε τα αξεσουάρ που παρέχονται και κατά προτίμηση σκουρόχρωμες μεταλλικές φόρμες γλυκού και ταψιά γενικής χρήσης. Μπορείτε επίσης να χρησιμοποιήσετε σκεύη και αξεσουάρ από πιρέξ ή στεατίτη, ωστόσο πρέπει να λάβετε υπόψη ότι ο χρόνος μαγειρέματος θα είναι λίγο μεγαλύτερος. Για να επιτύχετε τα καλύτερα αποτελέσματα, ακολουθήστε προσεκτικά τις συμβουλές που δίνονται στον πίνακα ψησίματος για την επιλογή των παρεχόμενων αξεσουάρ, τα οποία θα τοποθετήσετε στα διάφορα ράφια.

ΛΕΙΤΟΥΡΓΙΕΣ



Συμβατικό



Εξαναγκασμένος αέρας



Ψήσιμο στον φούρνο με αέρα



Γκριλ



Γρήγορο γκριλ



MaxiCooking



Cook 4





































Eco με εξαναγκασμένο αέρα

Whirlpool

ΕΞΑΝΑΓΚΑΣΜΕΝΟΣ ΑΕΡΑΣ + ΑΤΜΟΣ

Συνταγή	Επίπεδο ατμού	Προθέρμανση	Θερμοκρασία (°C)	Χρόνος μαγειρεμ. (λεπτά)	Επίπεδο και αξεσουάρ
Μπισκότα / Κουλουράκια	ΧΑΜΗΛΟ	—	140 - 150	35 - 55	3
	ΧΑΜΗΛΟ	—	140	30 - 50	4 1
	ΧΑΜΗΛΟ	—	140	40 - 60	5 3 1
Μικρό κέικ / Μάφιν	ΧΑΜΗΛΟ	—	160 - 170	30 - 40	3
	ΧΑΜΗΛΟ	—	150	30 - 50	4 1
	ΧΑΜΗΛΟ	—	150	40 - 60	5 3 1
Κέικ που φουσκώνουν	ΧΑΜΗΛΟ	—	170 - 180	40 - 60	2
Παντεσπάνια	ΧΑΜΗΛΟ	—	160 - 170	30 - 40	2
Φοκάτσια	ΧΑΜΗΛΟ	—	200 - 220	20 - 40	3
Φρατζόλα	ΧΑΜΗΛΟ	—	170 - 180	70 - 100	3
Μικρό ψωμί	ΧΑΜΗΛΟ	—	200 - 220	30 - 50	3
Μπαγκέτες	ΧΑΜΗΛΟ	—	200 - 220	30 - 50	3
Ψητές πατάτες	ΜΕΤΡΙΑ	—	200 - 220	50 - 70	3
Αρνί / Μοσχάρι / Χοιρινό 1 kg	ΜΕΤΡΙΑ	—	180 - 200	60 - 100	3
Μοσχάρι / βοδινό / χοιρινό (κομμάτια)	ΜΕΤΡΙΑ	—	160 - 180	60 - 80	3
Ροστ μπιφ - μισοψημένο 1 kg	ΜΕΤΡΙΑ	—	200 - 220	40 - 50	3
Ροστ μπιφ - μισοψημένο 2 kg	ΜΕΤΡΙΑ	—	200	55 - 65	3
Αρνί ψητό	ΜΕΤΡΙΑ	—	180 - 200	65 - 75	3
Χοιρινό στιφάδο	ΜΕΤΡΙΑ	—	160 - 180	85 - 100	3
Κοτόπουλο / φραγκόκοτα / πάπια 1 - 1,5 kg	ΜΕΤΡΙΑ	—	200 - 220	50 - 70	3
Κοτόπουλο / φραγκόκοτα / πάπια (κομμάτια)	ΜΕΤΡΙΑ	—	200 - 220	55 - 65	3
Γεμιστά λαχανικά (τομάτες, κολοκυθάκια, μελιτζάνες)	ΜΕΤΡΙΑ	—	180 - 200	25 - 40	3
Φιλέτο ψαριού	ΥΨΗΛΗ	—	180 - 200	15 - 30	3

ΠΙΝΑΚΑΣ ΨΗΣΙΜΑΤΟΣ

Κατηγορίες τροφίμων		Επίπεδο και αξεσουάρ	Ποσότητα	Πληροφορίες μαγειρέματος	
ΦΑΓΗΤΟ ΚΑΤΣΑΡΟΛΑΣ ΚΑΙ ΣΥΜΑΡΙΚΑ ΣΤΟΝ ΦΟΥΡΝΟ	Φρέσκα λαζάνια		500 - 3000 γρ.		
	Κατεψυγμένα λαζάνια		500 - 3000 γρ.	Προετοιμάστε σύμφωνα με την αγαπημένη σας συνταγή. Ρίξτε τη μπεσαμέλ επάνω και σκορπίστε το τυρί για τέλειο ροδοκοκκίνισμα	
ΚΡΕΑΣ	Βοδινό	Ροστ μπιφ		600 - 2000 γρ.	Πασπαλίστε με ελαιόλαδο και τρίψτε με αλάτι και πιπέρι. Καρκεύστε με σκόρδο και βότανα κατά προτίμηση. Στο τέλος του μαγειρέματος αφήστε το για τουλάχιστον 15 λεπτά πριν το τεμαχίσετε
		Χάμπουργκερ	 	1,5 - 3 cm	Αλείψτε με λάδι και πασπαλίστε με αλάτι πριν από το μαγείρεμα. Γυρίστε το στα 3/5 του χρόνου ψησίματος.
	Χοιρινό	Ψητό χοιρινό		600 - 2500 γρ.	Πασπαλίστε με ελαιόλαδο και τρίψτε με αλάτι και πιπέρι. Καρκεύστε με σκόρδο και βότανα κατά προτίμηση. Στο τέλος του μαγειρέματος αφήστε το για τουλάχιστον 15 λεπτά πριν το τεμαχίσετε.
		Χοιρινά παιδάκια	 	500 - 2000 γρ.	Αλείψτε με λάδι και πασπαλίστε με αλάτι πριν από το μαγείρεμα. Γυρίστε το στα 2/3 του χρόνου ψησίματος
	Κοτόπουλο	Ψητό κοτόπουλο		600 - 3000 γρ.	Πασπαλίστε με λάδι και καρκεύστε κατά προτίμηση. Τρίψτε με αλάτι και πιπέρι. Βάλτε το στο φούρνο με την πλευρά του στήθους προς τα επάνω
		Φιλέτο / στήθος	 	1 - 5 cm	Αλείψτε με λάδι και πασπαλίστε με αλάτι πριν από το μαγείρεμα. Γυρίστε το στα 2/3 του χρόνου ψησίματος
	ΠΙΑΤΑ ΚΡΕΑΤΟΣ	Σουβλάκια	 	μία σχάρα	Αλείψτε με λάδι και πασπαλίστε με αλάτι πριν από το μαγείρεμα. Γυρίστε το στα 1/2 του χρόνου ψησίματος
		Λουκάνικα και wurstel	 	1,5 - 4 cm	Απλώστε ομοιόμορφα στη σχάρα. Γυρίστε το στα 3/4 του χρόνου ψησίματος
ΨΑΡΙΑ ΚΑΙ ΘΑΛΑΣΣΙΝΑ	Ψητό φιλέτο και φιλέτα ψαριού	Φιλέτα	 	0,5 - 2,5 cm	Πασπαλίστε με ελαιόλαδο και τρίψτε με αλάτι και πιπέρι. Καρκεύστε με σκόρδο και βότανα κατά προτίμηση
		Κατεψυγμένα φιλέτα ψαριού	 	0,5 - 2,5 cm	Πασπαλίστε με ελαιόλαδο και τρίψτε με αλάτι και πιπέρι. Καρκεύστε με σκόρδο και βότανα κατά προτίμηση
	Ψητά θαλασσινά	Χτένια		ένας δίσκος	Καλύψτε με τριμμένο ψωμί και καρκεύστε με λάδι, σκόρδο και μαϊντανό
		Μύδια		ένας δίσκος	
		Γαρίδες	 	ένας δίσκος	Πασπαλίστε με ελαιόλαδο και τρίψτε με αλάτι και πιπέρι. Καρκεύστε με σκόρδο και βότανα κατά προτίμηση
		Γαρίδες	 	ένας δίσκος	
ΛΑΧΑΝΙΚΑ	Ψητά λαχανικά	Πατάτες		500 - 1500 γρ.	Κόψτε σε κομματάκια, καρκεύστε με λάδι, αλάτι και μυρωδικά πριν το τοποθετήσετε στο φούρνο
		Γεμιστά λαχανικά		100 - 500 γρ. το καθένα	Πασπαλίστε με ελαιόλαδο και τρίψτε με αλάτι και πιπέρι. Καρκεύστε με σκόρδο και βότανα κατά προτίμηση
		Άλλα λαχανικά		500 - 1500 γρ.	
	Λαχανικά ογκρατέν	Πατάτες		1 δίσκος	Κόψτε σε κομματάκια, καρκεύστε με λάδι, αλάτι και μυρωδικά πριν το τοποθετήσετε στο φούρνο
		Ντομάτες		1 δίσκος	Καλύψτε με τριμμένο ψωμί και καρκεύστε με λάδι, σκόρδο και μαϊντανό
		Πιπεριές		1 δίσκος	Προετοιμάστε σύμφωνα με την αγαπημένη σας συνταγή. Σκορπίστε το τυρί για τέλειο ροδοκοκκίνισμα
		Μπρόκολο		1 δίσκος	
		Κουνουπίδι		1 δίσκος	Προετοιμάστε σύμφωνα με την αγαπημένη σας συνταγή. Ρίξτε τη μπεσαμέλ επάνω και σκορπίστε το τυρί για τέλειο ροδοκοκκίνισμα
Άλλο		1 δίσκος			

ΑΞΕΣΟΥΑΡ





















 Σχάρα

 Ταψί γενικής χρήσης επάνω σε σχάρα

 Λιποσυλλέκτης/ταψί ψησίματος ή ταψί γενικής χρήσης επάνω σε συρμάτινη σχάρα

 Λιποσυλλέκτης / Ταψί ψησίματος

 Λιποσυλλέκτης με 500 ml νερό

Κατηγορίες τροφίμων	Επίπεδο και αξεσουάρ	Ποσότητα	Πληροφορίες μαγειρέματος	
ΚΕΪΚ ΚΑΙ ΓΛΥΚΑ	Παντεσπάνι σε φόρμα	2 	0,5 - 1,2 kg Προετοιμάστε ένα μείγμα από άπαχο αφράτο κέικ 500-900 γρ. Ρίξτε το στο γεμάτο και λαδωμένο ταψί ψησίματος	
	Μπισκότα	3 	0,2 - 0,6 kg Ετοιμάστε μια ζύμη με 500 γρ. αλεύρι, 200 γρ. αλατισμένο βούτυρο, 200 γρ. ζάχαρη, 2 αυγά. Καρυκεύστε με αρωματικά φρούτων. Αφήστε το να κρυώσει. Απλώστε ομοιόμορφα τη ζύμη και δώστε το σχήμα που προτιμάτε. Απλώστε τα μπισκότα σε ένα δίσκο ψησίματος	
	Ζύμη για σου	3 	1 δίσκος Απλώστε ομοιόμορφα στο δίσκο ψησίματος. Αφήστε το να κρυώσει πριν τη χρήση	
	Τάρτα σε φόρμα	3 	0,4 - 1,6 kg Ετοιμάστε μια ζύμη με 500 γρ. αλεύρι, 200 γρ. αλατισμένο βούτυρο, 200 γρ. ζάχαρη, 2 αυγά. Καρυκεύστε με αρωματικά φρούτων. Αφήστε το να κρυώσει. Απλώστε ομοιόμορφα τη ζύμη και διπλώστε την. Γεμίστε με μαρμελάδα και ψήστε	
	Στρούντελ	3 	0,4 - 1,6 kg Ετοιμάστε ένα μείγμα από μήλο σε κύβους, κουκουνάρια, κανέλα και μοσχοκάρυδο. Βάλτε λίγο βούτυρο σε ένα σκεύος, πασπαλίστε με ζάχαρη και ψήστε για 10-15 λεπτά. Τυλίξτε το σε ζύμη και διπλώστε το εξωτερικό κομμάτι	
Πίτα με φρούτα	2 	0,5 - 2 kg Καλύψτε εσωτερικά ένα πιάτο με ζύμη και πασπαλίστε το κάτω μέρος με ψίχουλα ψωμιού για να απορροφήσουν το χυμό από τα φρούτα. Γεμίστε με κομμένα φρέσκα φρούτα ανακατεμένα με ζάχαρη και κανέλα		
ΑΛΜΥΡΑ ΚΕΪΚ	2 	800 - 1200 γρ.	Γεμίστε ένα πιάτο πίτας για 8-10 μερίδες με τη ζύμη και τρυπήστε με ένα πιρούνι. Γεμίστε τη ζύμη σύμφωνα με την αγαπημένη συνταγή της	
ΨΩΜΙ	Ψωμάκια 	3 	60 - 150 γρ. το καθένα Προετοιμάστε τη ζύμη σύμφωνα με την αγαπημένη σας συνταγή για ελαφρύ ψωμί. Σχηματίστε ψωμάκια πριν φουσκώσει. Χρησιμοποιήστε την ειδική λειτουργία φουσκώματος του φούρνου	
	Καρβέλι σάντουιτς σε φόρμα 	2 	400 - 600 γρ. το καθένα Προετοιμάστε τη ζύμη σύμφωνα με την αγαπημένη σας συνταγή για ελαφρύ ψωμί. Πριν από το φούσκωμα σχηματίστε ένα δοχείο ζύμης. Χρησιμοποιήστε την ειδική λειτουργία φουσκώματος του φούρνου	
	Μεγάλο ψωμί 	2 	700 - 2000 γρ.	Ετοιμάστε τη ζύμη σύμφωνα με τη συνταγή σας και τοποθετήστε την σε ένα ταψί ψησίματος
	Μπαγκέτες 	3 	200 - 300 γρ. το καθένα Προετοιμάστε τη ζύμη σύμφωνα με την αγαπημένη σας συνταγή για ελαφρύ ψωμί. Σχηματίστε ψωμάκια πριν φουσκώσει. Χρησιμοποιήστε την ειδική λειτουργία φουσκώματος του φούρνου	
ΠΙΤΣΑ	Λεπτή πίτσα	2 	στρογγυλό - δίσκος Προετοιμάστε τη ζύμη για πίτσα με 150 ml νερό, 15 γρ. φρέσκια μαγιά, 200 - 225 γρ. αλεύρι, λάδι και αλάτι. Φουσκώστε το χρησιμοποιώντας την ειδική λειτουργία του φούρνου. Απλώστε τη ζύμη σε ένα ελαφρώς λαδωμένο ταψί ψησίματος. Προσθέστε υλικά όπως τομάτες, μοτσαρέλα και ζαμπόν	
	Χοντρή πίτσα	2 	στρογγυλό - δίσκος	
	Κατεψυγμένη πίτσα	2  4 1  5 3 1  5 4 2 1 	1 - 4 στρώσεις	Αφαιρέστε από τη συσκευασία. Απλώστε ομοιόμορφα στη σχάρα

ΑΞΕΣΟΥΑΡ



Σχάρα



Ταψί γενικής χρήσης επάνω σε σχάρα



Λιποσυλλέκτης/ταψί ψησίματος ή ταψί γενικής χρήσης επάνω σε συρματινή σχάρα



Λιποσυλλέκτης / Ταψί ψησίματος



Λιποσυλλέκτης με 500 ml νερό

ΚΑΘΑΡΙΣΜΟΣ ΚΑΙ ΣΥΝΤΗΡΗΣΗ

Βεβαιωθείτε ότι η συσκευή έχει κρυώσει πριν προχωρήσετε σε συντήρηση ή καθαρισμό.

Μην χρησιμοποιείτε ατμοκαθαριστές.

Μην χρησιμοποιείτε μεταλλικά σφουγγαράκια, λειαντικά συρματάκια ή λειαντικά/ διαβρωτικά καθαριστικά, καθώς μπορεί να καταστρέψουν τις επιφάνειες της συσκευής.

Φοράτε προστατευτικά γάντια. Η συσκευή πρέπει να αποσυνδεθεί από την παροχή ρεύματος πριν από οποιαδήποτε εργασία συντήρησης.

ΕΞΩΤΕΡΙΚΕΣ ΕΠΙΦΑΝΕΙΕΣ

- Καθαρίστε τις επιφάνειες με ένα υγρό πανί από μικροΐνες. Εάν υπάρχουν πολλές ακαθαρσίες, προσθέστε στο νερό λίγες σταγόνες απορρυπαντικού με ουδέτερο pH. Σκουπίστε με ένα στεγνό πανί.
- Μην χρησιμοποιείτε διαβρωτικά ή λειαντικά καθαριστικά. Εάν κάποιο από αυτά τα προϊόντα έρθει κατά λάθος σε επαφή με τις επιφάνειες της συσκευής, καθαρίστε το αμέσως με ένα υγρό πανί με μικροΐνες.

ΕΣΩΤΕΡΙΚΕΣ ΕΠΙΦΑΝΕΙΕΣ

- Μετά από κάθε χρήση, αφήστε το φούρνο να κρυώσει και μετά καθαρίστε τον, κατά προτίμηση ενώ είναι ακόμα ζεστός, για να αφαιρέσετε τα υπολείμματα ή τους λεκέδες από τα τρόφιμα. Για να στεγνώσει τυχόν υγρασία που δημιουργήθηκε λόγω ψησίματος φαγητού με υψηλή περιεκτικότητα σε νερό, αφήστε το φούρνο να κρυώσει εντελώς και στη συνέχεια καθαρίστε τον με ένα ύφασμα ή ένα σφουγγάρι.
- Αν υπάρχει δύσκολη βρωμιά στις εσωτερικές επιφάνειες, συνιστάται να ενεργοποιήσετε τη λειτουργία αυτόματου καθαρισμού για βέλτιστα

αποτελέσματα καθαρισμού.

- Καθαρίζετε το κρύσταλλο της πόρτας με ειδικό υγρό απορρυπαντικό.
- Για να διευκολύνετε τον καθαρισμό του φούρνου, μπορείτε να βγάλετε την πόρτα.

ΑΞΕΣΟΥΑΡ

- Αφήστε τα να μουλιάσουν σε νερό με απορρυπαντικό μετά τη χρήση. Χρησιμοποιήστε γάντια φούρνου για το χειρισμό τους, εάν είναι ακόμη ζεστά. Τα υπολείμματα φαγητών μπορούν να αφαιρεθούν εύκολα με κατάλληλη βούρτσα ή σφουγγαράκι.

ΒΡΑΣΤΗΡΑΣ

Για να διασφαλίσετε ότι ο φούρνος λειτουργεί πάντα με άριστη απόδοση και για να βοηθήσετε να προληφθεί ο σχηματισμός αλάτων με το χρόνο, συστήνουμε να χρησιμοποιείτε τακτικά τις λειτουργίες "Απάντληση" και "Καθαρισμός αλάτων".

Μετά από μια μεγάλη περίοδο χωρίς να χρησιμοποιείται η λειτουργία "Εξαναγκ. αέρα + Ατμός", προτείνεται να ενεργοποιηθεί ένας κύκλος ψησίματος με τον φούρνο άδειο γεμίζοντας εντελώς το δοχείο.

ΑΝΤΙΚΑΤΑΣΤΑΣΗ ΛΑΜΠΤΗΡΑ

- Αποσυνδέστε το φούρνο από την ηλεκτρική τροφοδοσία.
- Αφαιρέστε τα ράφια.
- Αφαιρέστε το καπάκι του λαμπτήρα.
- Αντικαταστήστε τον λαμπτήρα.
- Τοποθετήστε ξανά το κάλυμμα του λαμπτήρα, ενώ το πιέζετε σταθερά μέχρι να ασφαλίσει στη θέση του.
- Τοποθετήστε ξανά τα ράφια.
- Συνδέστε ξανά το φούρνο στην ηλεκτρική τροφοδοσία.

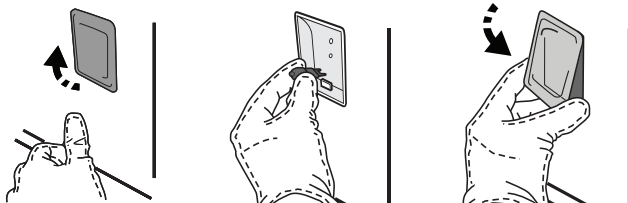

Σημείωση: Να χρησιμοποιείτε μόνο λαμπτήρες αλογόνου 20-40 W/230 ~ V τύπου G9, T300°C. Ο λαμπτήρας που χρησιμοποιείται στη συσκευή είναι ειδικά σχεδιασμένος για οικιακές συσκευές και δεν είναι κατάλληλος για το γενικό φωτισμό δωματίου μέσα στο σπίτι (Κανονισμός ΕΚ αριθ. 244/2009). Μπορείτε να προμηθευτείτε τους λαμπτήρες από το Κέντρο Τεχνικής Υποστήριξης.

Όταν χρησιμοποιείτε λαμπτήρες αλογόνου, μη χειρίζετε τους λαμπτήρες με γυμνά χέρια καθώς τα αποτυπώματα μπορεί να τους καταστρέψουν. Μην χρησιμοποιήσετε το φούρνο πριν τοποθετήσετε ξανά το καπάκι του λαμπτήρα.

ΑΦΑΙΡΕΣΗ ΚΑΙ ΕΠΑΝΑΤΟΠΟΘΕΤΗΣΗ ΠΟΡΤΑΣ

- Για να αφαιρέσετε την πόρτα, ανοίξτε εντελώς και κατεβάστε τα άγκιστρα έως ότου φτάσουν σε θέση απασφάλισης.

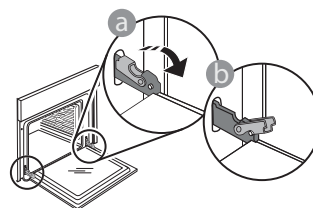

- Κλείστε την πόρτα όσο περισσότερο μπορείτε. Πιάστε καλά την πόρτα και με τα δύο χέρια – μην την κρατάτε από τη χειρολαβή. Απλά αφαιρέστε την πόρτα ενώ την κλείνετε τραβώντας προς τα επάνω ταυτόχρονα έως ότου βγει από την έδρα της. Ακουμπήστε την πόρτα στη μία πλευρά, πάνω σε μια μαλακή επιφάνεια.

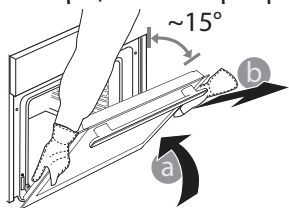

Επανατοποθετήστε την πόρτα μετακινώντας την προς την πλευρά του φούρνου, ευθυγραμμίζοντας τους γάντζους των μεντεσέδων με τις έδρες τους και ασφαλίζοντας την επάνω πλευρά στην έδρα του κάθε μεντεσέ.

Χαμηλώστε την πόρτα και στη συνέχεια ανοίξτε την εντελώς. Χαμηλώστε τα άγκιστρα στην αρχική τους θέση:

Βεβαιωθείτε ότι τα κατεβάσατε εντελώς κάτω.

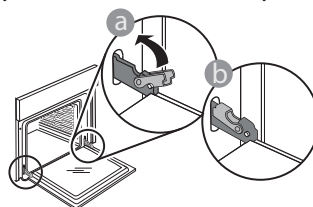

- Ασκήστε ελαφριά πίεση για να βεβαιωθείτε ότι τα άγκιστρα βρίσκονται στη σωστή θέση.

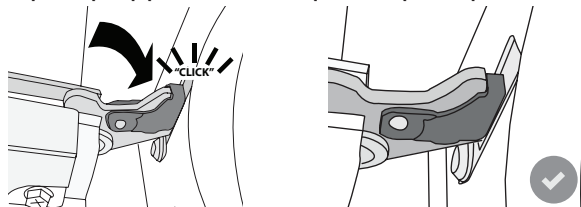

- Δοκιμάστε να κλείσετε την πόρτα και βεβαιωθείτε ότι είναι ευθυγραμμισμένη με τον πίνακα ελέγχου. Διαφορετικά, επαναλάβετε τα παραπάνω βήματα: Αν δεν λειτουργεί κανονικά μπορεί να προκληθεί ζημιά στην πόρτα.

WiFi ΣΥΧΝΕΣ ΕΡΩΤΗΣΕΙΣ

Το WiFi δεν διατίθεται στη Ρωσία

Ποια πρωτόκολλα WiFi υποστηρίζονται;

Ο εγκατεστημένος προσαρμογέας υποστηρίζει WiFi b/g/n για Ευρωπαϊκές χώρες.

Ποιες ρυθμίσεις πρέπει να γίνουν στο λογισμικό του δρομολογητή (router);

Απαιτούνται οι παρακάτω ρυθμίσεις δρομολογητή: 2.4 GHz ενεργοποιημένη, WiFi b/g/n, DHCP και NAT ενεργό.

Ποια έκδοση WPS υποστηρίζεται;

WPS 2.0 ή νεότερη. Ελέγξτε την τεκμηρίωση του δρομολογητή.

Υπάρχουν διαφορές ανάμεσα στη χρήση ενός smartphone (ή tablet) με Android ή iOS;

Μπορείτε να χρησιμοποιήσετε όποιο λειτουργικό επιθυμείτε, δεν υπάρχει διαφορά.

Μπορώ να χρησιμοποιήσω την τεχνολογία 3G tethering (πρόσβαση στο διαδίκτυο μέσω κινητού ή άλλης συσκευής) αντί για δρομολογητή;

Ναι, αλλά οι υπηρεσίες cloud έχουν σχεδιαστεί για μόνιμα συνδεδεμένες συσκευές.

Πώς μπορώ να ελέγξω εάν η σύνδεση στο Διαδίκτυο του σπιτιού μου λειτουργεί και η ασύρματη λειτουργία είναι ενεργοποιημένη;

Μπορείτε να αναζητήσετε το δίκτυό σας στην έξυπνη συσκευή σας. Απενεργοποιήστε οποιαδήποτε άλλη σύνδεση δεδομένων πριν δοκιμάσετε.

Πώς μπορώ να ελέγξω αν η συσκευή είναι συνδεδεμένη στο οικιακό ασύρματο δίκτυο;

Μεταβείτε στη διαμόρφωση του δρομολογητή σας (βλ. εγχειρίδιο του δρομολογητή) και ελέγξτε αν η διεύθυνση MAC της συσκευής παρατίθεται στη σελίδα ασύρματων συνδεδεμένων συσκευών.

Πού μπορώ να βρω τη διεύθυνση MAC της συσκευής;

Πατήστε "Ρυθμίσεις" και, στη συνέχεια, πατήστε το εικονίδιο WiFi ή κοιτάξτε στη συσκευή σας: Υπάρχει μια ετικέτα που

δείχνει τις διευθύνσεις SAID και MAC. Η διεύθυνση Mac (MAC address) αποτελείται από έναν συνδυασμό αριθμών και γραμμάτων που αρχίζει με "88:e7".

Πώς μπορώ να ελέγξω αν είναι ενεργοποιημένη η ασύρματη λειτουργία της συσκευής;

Χρησιμοποιήστε την έξυπνη συσκευή σας και την εφαρμογή 6th Sense Live για να ελέγξετε αν το δίκτυο της συσκευής είναι ορατό και συνδεδεμένο με το cloud.

Υπάρχει κάτι που μπορεί να εμποδίσει το σήμα να φτάσει στη συσκευή;

Βεβαιωθείτε ότι οι συσκευές που έχετε συνδέσει δεν χρησιμοποιούν όλο το διαθέσιμο εύρος ζώνης.

Βεβαιωθείτε ότι οι συσκευές με δυνατότητα WiFi δεν υπερβαίνουν τον μέγιστο αριθμό που επιτρέπεται από τον δρομολογητή.

Πόσο μακριά πρέπει να είναι ο δρομολογητής από τη συσκευή;

Κανονικά το σήμα WiFi είναι αρκετά ισχυρό για να καλύψει μερικά δωμάτια, αλλά αυτό εξαρτάται σε μεγάλο βαθμό από το υλικό από το οποίο είναι κατασκευασμένοι οι τοίχοι. Μπορείτε να ελέγξετε την ισχύ του σήματος τοποθετώντας την έξυπνη συσκευή σας δίπλα στη συσκευή.

Τι μπορώ να κάνω εάν η ασύρματη σύνδεση μου δεν φτάνει στη συσκευή;

Μπορείτε να χρησιμοποιήσετε συγκεκριμένες συσκευές για να επεκτείνετε την κάλυψη WiFi στο σπίτι σας, όπως σημεία πρόσβασης, αναμεταδότες WiFi και γέφυρες μεταφοράς ηλεκτρικής ενέργειας (δεν παρέχονται με τη συσκευή).

Πώς μπορώ να μάθω το όνομα και τον κωδικό πρόσβασης για το ασύρματο δίκτυό μου;

Ελέγξτε την τεκμηρίωση του δρομολογητή. Συνήθως υπάρχει ένα αυτοκόλλητο στον δρομολογητή που εμφανίζει τις πληροφορίες που χρειάζεστε για να φτάσετε στη σελίδα ρύθμισης της συσκευής χρησιμοποιώντας μια συνδεδεμένη συσκευή.

Τι μπορώ να κάνω αν ο δρομολογητής μου χρησιμοποιεί το κανάλι WiFi της γειτονιάς;

Αναγκάστε το δρομολογητή να χρησιμοποιήσει το οικιακό σας κανάλι WiFi.

Τι μπορώ να κάνω αν εμφανίζεται στην οθόνη το  ή αν η συσκευή δεν μπορεί να δημιουργήσει σταθερή σύνδεση με τον οικιακό δρομολογητή;

Η συσκευή μπορεί να έχει συνδεθεί με επιτυχία στον δρομολογητή, αλλά δεν είναι σε θέση να έχει πρόσβαση στο Διαδίκτυο. Για να συνδέσετε τη συσκευή στο Διαδίκτυο, θα πρέπει να ελέγξετε τις ρυθμίσεις του δρομολογητή ή/και του φορέα.

Ρυθμίσεις δρομολογητή: NAT πρέπει να είναι on, το τείχος προστασίας και το DHCP πρέπει να είναι κατάλληλα διαμορφωμένα.

Υποστηρίζεται κρυπτογράφηση κωδικού πρόσβασης: WEP, WPA, WPA2. Για να δοκιμάσετε διαφορετική κρυπτογράφηση, ανατρέξτε στο εγχειρίδιο του δρομολογητή.

Ρυθμίσεις φορέα: Εάν ο πάροχος υπηρεσιών διαδικτύου έχει καθορίσει τον αριθμό των διευθύνσεων MAC που μπορούν να συνδεθούν στο Διαδίκτυο, μπορεί να μην μπορείτε να συνδέσετε τη συσκευή σας στο cloud. Η διεύθυνση MAC μιας συσκευής είναι το

μοναδικό αναγνωριστικό της. Ρωτήστε τον πάροχο υπηρεσιών Διαδικτύου για τον τρόπο σύνδεσης των συσκευών, εκτός των υπολογιστών, στο Διαδίκτυο.

Πώς μπορώ να ελέγξω εάν μεταδίδονται δεδομένα;

Αφού ρυθμίσετε το δίκτυο, απενεργοποιήστε τη συσκευή, περιμένετε 20 δευτερόλεπτα και, στη συνέχεια, ενεργοποιήστε τη συσκευή: Ελέγξτε ότι η εφαρμογή εμφανίζει την κατάσταση του UI (Περιβάλλον Χρήστη) της συσκευής.

Ορισμένες ρυθμίσεις χρειάζονται μερικά δευτερόλεπτα για να εμφανιστούν στην εφαρμογή.









Πώς μπορώ να αλλάξω το λογαριασμό Whirlpool αλλά να διατηρήσω τις συσκευές μου συνδεδεμένες;

Μπορείτε να δημιουργήσετε έναν νέο λογαριασμό, αλλά να θυμάστε να καταργήσετε τις συσκευές σας από τον παλιό σας λογαριασμό πριν τις μετακινήσετε στον νέο σας λογαριασμό.

Άλλαξα τον δρομολογητή μου - τι πρέπει να κάνω;

Μπορείτε είτε να διατηρήσετε τις ίδιες ρυθμίσεις (όνομα δικτύου και κωδικό πρόσβασης) είτε να διαγράψετε τις προηγούμενες ρυθμίσεις από τη συσκευή και να προσαρμόσετε ξανά τις ρυθμίσεις.

ΑΝΤΙΜΕΤΩΠΙΣΗ ΠΡΟΒΛΗΜΑΤΩΝ

Πρόβλημα	Πιθανή αιτία	Λύση
Ο φούρνος δεν λειτουργεί.	Διακοπή ρεύματος. Αποσύνδεση από την παροχή ρεύματος.	Βεβαιωθείτε ότι ο φούρνος τροφοδοτείται με ρεύμα και ότι είναι σωστά συνδεδεμένος στην πρίζα. Σβήστε και ανάψτε ξανά το φούρνο για να διαπιστώσετε εάν η βλάβη παραμένει.
Στην οθόνη εμφανίζεται το γράμμα "F" ακολουθούμενο από έναν αριθμό ή ένα γράμμα.	Βλάβη φούρνου.	Επικοινωνήστε με το πλησιέστερο Κέντρο Εξυπηρέτησης Πελατών και αναφέρετε τον αριθμό μετά το γράμμα "F". Πατήστε  , πατήστε  και μετά επιλέξτε "Factory Reset" (Επαναφορά εργοστασιακών ρυθμίσεων). Όλες οι αποθηκευμένες ρυθμίσεις διαγράφονται.
Το οικιακό ρεύμα διακόπτεται.	Λανθασμένη ρύθμιση ισχύος.	Βεβαιωθείτε ότι το οικιακό δίκτυο έχει ισχύ τουλάχιστον πάνω από 3 kW. Διαφορετικά, αυξήστε την ισχύ στα 13 Ampere. Για να το αλλάξετε, πατήστε  , επιλέξτε  "Περισσότερες λειτουργίες" και μετά επιλέξτε "Διαχείριση ισχύος".
Ο φούρνος δεν θερμαίνεται.	Ο τρόπος λειτουργίας επίδειξης βρίσκεται σε εξέλιξη.	Πατήστε  , πατήστε  "Info" και μετά επιλέξτε "Αποθήκευση λειτουργίας επίδειξης" για έξοδο.
Το εικονίδιο  εμφανίζεται στην οθόνη.	Ο δρομολογητής WiFi είναι απενεργοποιημένος. Οι ιδιότητες ρυθμίσεων του δρομολογητή έχουν αλλάξει. Οι ασύρματες συνδέσεις δεν φτάνουν στη συσκευή. Ο φούρνος δεν μπορεί να έχει σταθερή παροχή από το οικιακό δίκτυο. Δεν υποστηρίζεται η συνδεσιμότητα.	Ελέγξτε αν ο δρομολογητής WiFi συνδέεται στο διαδίκτυο. Ελέγξτε αν είναι καλή η ισχύς του σήματος WiFi κοντά στη συσκευή. Δοκιμάστε να επανεκκινήσετε τον δρομολογητή. Βλ. παράγραφο "ΣΥΧΝΕΣ ΕΡΩΤΗΣΕΙΣ WiFi" Αν έχουν αλλάξει οι ιδιότητες του οικιακού ασύρματου δικτύου, κάντε τη ζευγοποίηση με το δίκτυο: Πατήστε  , πατήστε  "WiFi" και μετά επιλέξτε "Σύνδεση στο δίκτυο".
Δεν υποστηρίζεται η συνδεσιμότητα.	Η απομακρυσμένη ενεργοποίηση δεν επιτρέπεται στη χώρα σας.	Βεβαιωθείτε πριν αγοράσετε εάν στη χώρα σας επιτρέπεται το τηλεχειριστήριο για ηλεκτρονικές συσκευές.



Μπορείτε να βρείτε πολιτικές, τυπική τεκμηρίωση και πρόσθετες πληροφορίες προϊόντος:

- Την ιστοσελίδα μας docs.whirlpool.eu
- Χρησιμοποιώντας τον κωδικό QR
- Εναλλακτικά, **μπορείτε να επικοινωνήσετε με την Υπηρεσία εξυπηρέτησης πελατών** (βλ. τηλεφωνικό αριθμό στο βιβλιαράκι εγγύησης). Όταν επικοινωνείτε με το Κέντρο εξυπηρέτησης πελατών, αναφέρατε τους κωδικούς που αναγράφονται στην ετικέτα αναγνώρισης προϊόντος.

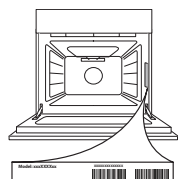

Whirlpool



400011412244