

Libretto di istruzioni

FORNO A MICROONDE CON GRILL E CONVEZIONE

IT

Italiano, 1

ES

Español, 21

PT

Português, 41

FR

Français, 61

DE

Deutsch, 81

NL

Nederlands, 101

PL

Polski, 121

RU

Русский, 141

EN

English, 161

TR

Türkçe, 181

KZ

Қазақша, 201

MODELLO: MWK 434.1 X/HA

Indicazioni

Installazione, 2-5

Installazione
Posizionamento
Incasso
Installazione della teglia del grill
Installazione del piatto girevole

Configurazione del forno, 6

Componenti del forno ed accessori
Pannello di Controllo e Funzioni
Panoramica

Avvio e uso, 7-12

Istruzioni per il funzionamento

Istruzioni di sicurezza importanti, 13-15

Utensili, 16

Materiali che è possibile utilizzare nel forno a microonde
Materiali da evitare di introdurre nel forno a microonde

Manutenzione e cura, 17

Pulizia

Guida alla risoluzione dei problemi, 18

Assistenza, 19

Installazione

IT

! Leggere attentamente le presenti istruzioni prima di utilizzare il vostro forno a microonde e conservarle con cura.

Attenendosi alle istruzioni, il forno funzionerà a lungo.

! CONSERVARE QUESTE ISTRUZIONI CON CURA

PRECAUZIONI PER EVITARE LA POSSIBILE ESPOSIZIONE A ENERGIA ECCESSIVA DELLE MICROONDE

a) Non tentare di mettere in funzione il forno con la porta aperta; farlo potrebbe comportare un'esposizione nociva all'energia delle microonde. È importante non rompere o manomettere i blocchi di sicurezza.

(b) Non posizionare alcun oggetto tra la parte anteriore del forno e la porta o lasciare accumulare dello sporco o dei residui di detersivo sulle superfici di tenuta.

(c) **AVVERTENZA:** Se la porta o le guarnizioni della porta sono danneggiate, il forno non deve essere messo in funzione finché non è stato riparato da un tecnico autorizzato.

(d) **AVVERTENZA:** Assicurarsi che l'apparecchiatura sia spento prima di sostituire la lampadina per evitare la possibilità di scosse elettriche.

(e) Alcune parti accessibili possono essere calde durante l'uso. Tenere lontano i bambini.

(f) Non usare idro-pulitrici a vapore.

(g) La superficie o il mobiletto di stoccaggio si possono surriscaldare.

(h) Non utilizzare detersivi abrasivi o raschietti di metallo per pulire il vetro della porta per non rigare la superficie e causare la rottura del vetro

(i) Questa apparecchiatura può essere usata da bambini a partire dagli 8 anni e da adulti con limitate capacità fisiche, sensoriali o mentali o con scarsa esperienza o conoscenza sull'uso dell'apparecchiatura, solamente se sorvegliati o se sono stati istruiti relativamente all'uso dell'apparecchiatura e se hanno compreso i rischi coinvolti. I bambini non devono giocare con l'apparecchiatura. Gli interventi di pulizia e manutenzione non vanno eseguiti da bambini a meno che non abbiano almeno 8 anni e siano supervisionati.

NOTA

Se l'apparecchiatura non viene conservata in buone condizioni di pulizia, la superficie potrebbe rovinarsi e influire sulla durata dell'apparecchiatura stessa e comportare situazioni di pericolo.

Installazione

Informazioni importanti riguardanti l'installazione

- L'apparecchiatura **NON** è stata pensata per essere usata in ambienti commerciali.
- Si prega di attenersi alle istruzioni di installazione fornite in dotazione; si prega altresì di notare che l'apparecchiatura dovrebbe essere installata unicamente da un tecnico qualificato.
- L'apparecchiatura è dotata di una spina e va collegata unicamente a una presa dotata di messa a terra.
- Qualora sia necessaria una nuova presa, l'installazione e il collegamento del cavo sono operazioni che vanno eseguite unicamente a cura di un elettricista qualificato. Qualora la presa non sia più accessibile in seguito all'installazione, sarà necessario disporre di un dispositivo per lo scollegamento del polo sul punto di installazione, lasciando uno spazio di almeno 3 mm.

- Adattatori, ciabatte e prolunghe non vanno usate. Il sovraccarico può causare incendi.
- Se l'apparecchiatura non è dotata di un cavo di alimentazione e di una presa, la strumentazione di collegamento deve avere una separazione dei contatti in tutti i poli che indichi lo scollegamento completo, e l'apparecchiatura deve essere incorporata nel cablaggio fisso in conformità con le regole di cablaggio.

La superficie accessibile può diventare bollente durante il funzionamento.



Posizionamento

- **Pericolo!** Non smontare l'apparecchiatura. Toccare le componenti interne dell'apparecchiatura può causare gravi lesioni personali, ferite o morte.
- Collocare il microonde su una superficie stabile e in piano.
- Accertarsi che vi sia un livello di ventilazione sufficiente intorno al forno a microonde. Sulla parte posteriore e sui lati, lasciare almeno 10 cm di spazio.
- Evitare di ostruire le aperture di ventilazione.
- I piedini regolabili non dovrebbero essere rimossi.
- Non collocare il microonde vicino a una sorgente di calore.
- Le strumentazioni di trasmissione e ricezione, quali ad esempio radio e televisioni, possono influire sul funzionamento del forno a microonde.

Dimensioni di installazione

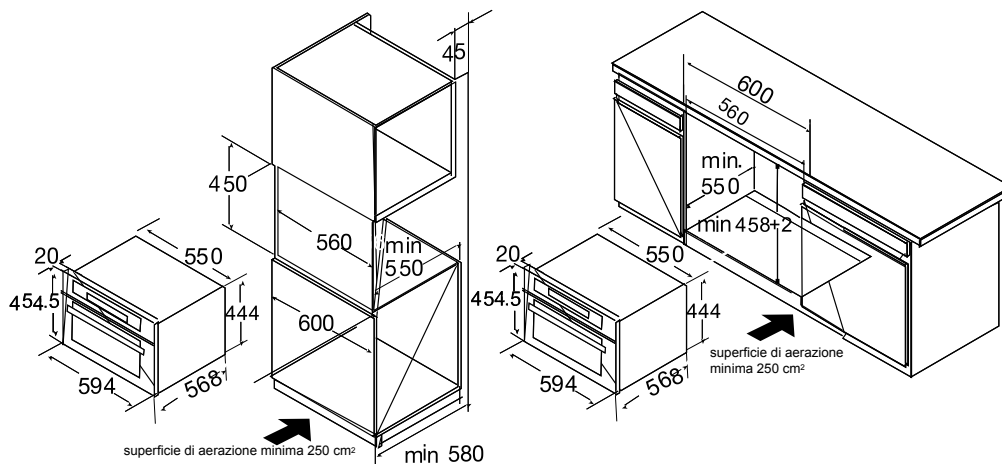

Nota: Lasciare uno spazio sopra al forno.

Incasso

- Non tenere o trasportare l'apparecchiatura per la maniglia. La maniglia non può supportare il peso dell'apparecchiatura e si potrebbe rompere.
1. Spingere con attenzione il microonde nell'apposito spazio, verificando che sia al centro.
 2. Aprire la porta e fissare il microonde con le viti fornite in dotazione.

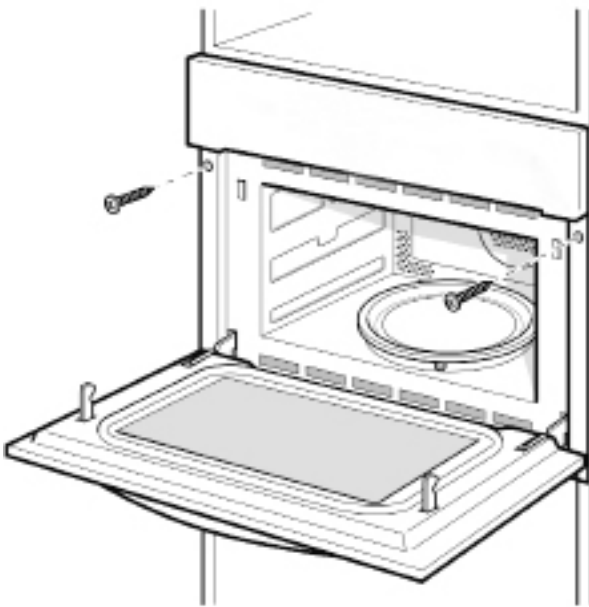

- Inserire completamente l'apparecchiatura e centrarla.
- Non piegare il cavo di collegamento.
- Avvitare l'apparecchiatura fino a fissarla in posizione.
- Lo spazio fra il piano di lavoro e l'apparecchiatura non deve essere chiuso da listelli aggiuntivi.

Installazione della teglia del grill

1. Verificare l'angolazione dell'albero.

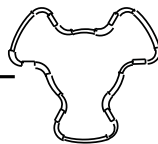
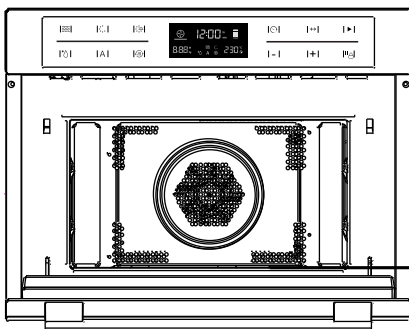

2. Regolare l'angolazione della teglia del grill e dell'albero.

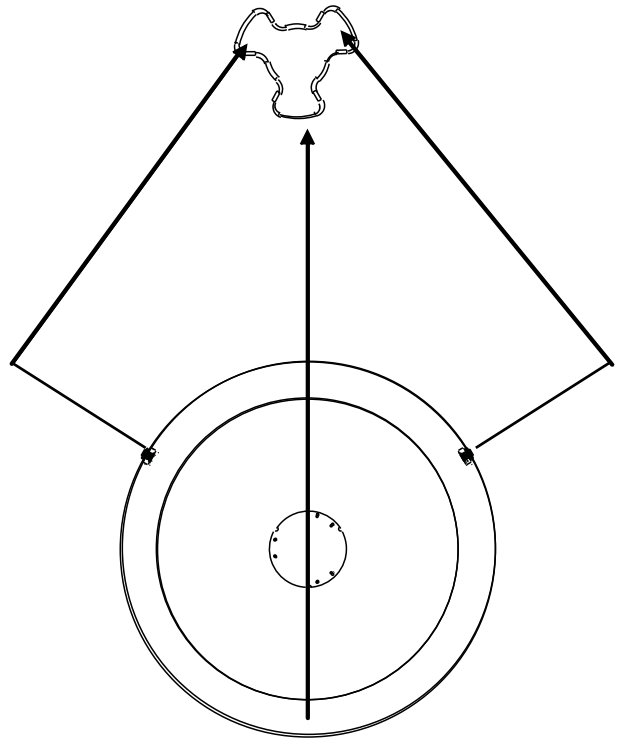

3. Collocare la teglia nella cavità e regolare facendo attenzione.

Installazione del piatto girevole

- a. Non posizionare mai il vassoio smaltato capovolto. Il vassoio smaltato non deve mai essere limitato nel movimento.
- b. Il vassoio smaltato va sempre usato in fase di cottura.
- c. Tutti gli alimenti e i relativi contenitori devono sempre essere collocati sul vassoio smaltato per la cottura.
- d. Qualora il vassoio smaltato di fratturi o si rompa, contattare il centro assistenza autorizzato più vicino.

Mozzo (capovolto)

Vassoio smaltato

Albero del piatto girevole



Specifiche tecniche

Modello:	MWK 434.1 X/HA
Tensione nominale:	230V~50Hz
Potenza in ingresso nominale (Microonde):	1650W
Potenza in uscita nominale (microonde) :	900W
Potenza in ingresso nominale (Grill):	1750W
Potenza in ingresso nominale (Convezione):	1750W
Potenza in ingresso nominale (Combinazione):	3350W
Capacità del forno:	44L
Diametro piatto girevole:	360mm
Dimensioni esterne:	595x568x454.5 mm
Peso netto:	Circa 36 kg
	<p>Questa apparecchiatura è conforme alle seguenti direttive della Comunità Economica Europea: 2006/95/EEC datata 12/12/06 (Bassa tensione) e successive modifiche - 2004/108/EEC datata 15/12/04 (Compatibilità elettromagnetica) e successive modifiche - 93/68/EEC datata 22/07/93 e successive modifiche 2012/19/EEC e successive modifiche.1275/2008 modalità standby/off.</p>

Configurazione del forno

IT Componenti del forno ed accessori

Estrarre il forno dalla scatola e tutti i materiali dalla cavità del forno. Il forno comprende i seguenti accessori:

Vassoio smaltato 1
 Gruppo anello piatto girevole 1
 Manuale di istruzioni 1

1. Pannello di controllo
2. Resistenza grill
3. Luce forno
4. Livello
5. Porta di vetro
6. Cerniera
7. Albero del piatto girevole
8. Rack grill corto
9. Rack grill lungo
10. Vassoio smaltato
11. Vassoio in vetro quadrato
12. Rack grill quadrato

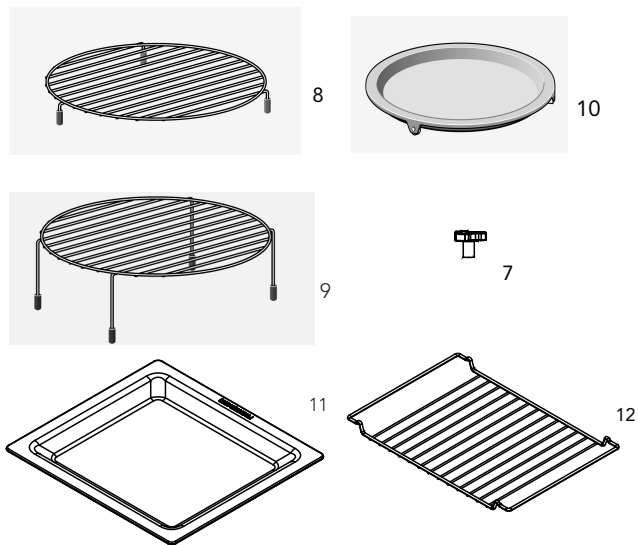
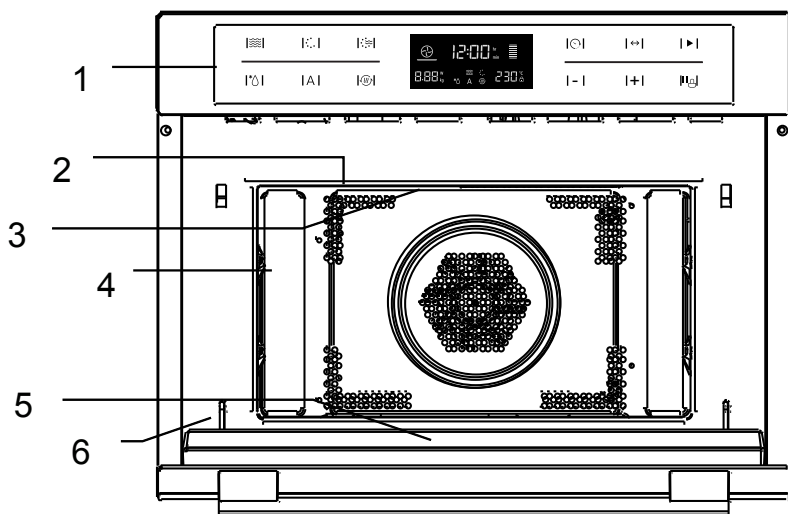

Control Panel and Features



- | | |
|-------------------------|-----------------|
| 1) Microonde | 7) Orologio |
| 2) Riscaldamento | 8) Seleziona |
| 3) Cottura combo | 9) Inizio |
| 4) Scongelamento | 10) Giù |
| 5) Programmi automatici | 11) Su |
| 6) Pre-riscaldamento | 12) Stop/blocca |

Pulizia e riscaldamento iniziali

- Togliere dal forno a microonde la pellicola protettiva collocata sulla parte anteriore.
- Per ulteriori informazioni rimandiamo alla sezione "PULIZIA". Prima di iniziare a usare l'apparecchiatura,
- togliere tutti gli accessori e lavare in microonde.
- Riscaldamento elettrico di contenitori vuoti. Le apparecchiature di norma emettono cattivi odori al primo utilizzo.
- Prima di usare l'apparecchiatura elettrica per cucinare gli alimenti, consigliamo di lasciare in funzione il forno per un po' al fine di eliminare i cattivi odori.
- Prima di scaldare il microonde conviene pulirlo all'interno con un panno umido. In questo modo, le apparecchiature di stoccaggio e le eventuali polveri o sporcizia accumulate in fase di imballaggio potranno essere rimosse.
- Toccare i tasti "▶". Accensione del dispositivo, il menu principale compare sul display.
- Toccare "•••••" per scegliere la funzione convezione.
- Temperatura consigliata di 160 ° C, che verrà evidenziata, e il microonde verrà avviato direttamente.
- Alzare la temperatura a 230 ° C (temperatura massima). Ciò si ottiene usando i tasti laterali di prossimità del tastierino numerico.
- Toccare il simbolo "▶" vicino ai tasti sensore. Scaldare il forno vuoto per almeno un'ora.
- Quando viene eseguita questa operazione, verificare che la stanza sia ben ventilata. Chiudere la porta che conduce all'altra stanza per evitare che gli odori invadano la Casa.
- Lasciare che l'apparecchiatura si raffreddi fino a raggiungere la temperatura ambiente. Quindi, creare una soluzione di detergente neutro mescolato con acqua calda per pulire la parte interna del forno a microonde, quindi asciugare con un panno morbido.
- Tenere aperta la porta fino a che l'interno del forno non è completamente asciutto.

Istruzioni per l'uso delle stoviglie in vetro

- Le stoviglie in vetro non possono essere usate sul vassoio, perché il vassoio continua a girare quando è attivo.
- Le stoviglie in vetro possono essere usate a incasso.

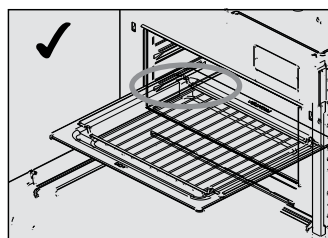

Avvio e uso

IT





Questo forno a microonde si serve del moderno controllo elettronico per regolare le temperature di cottura di modo che corrispondano alle vostre esigenze per cucinare piatti ancora migliori.

1. Impostazione orologio

Quando il forno a microonde viene alimentato, "00:00" lampeggia, e il cicalino emette un suono.

- 1) Premere "−" o "+" per impostare il tempo giusto (fra 00:00 e 23:59.)
- 2) Dopo aver impostato l'ora corretta, premere . L'ora è impostata

Nota:

- 1) Per modificare l'ora, sarà necessario premere e tenere premuto il pulsante  per 3 secondi. Il tempo reale scompare e poi l'ora lampeggia sul display. Premere "−" o "+" per impostare il nuovo orario e premere il pulsante  per confermare l'impostazione.
- 2) Qualora non si desidera visualizzare l'orologio nel display, premere brevemente il pulsante . L'ora scompare. Premere nuovamente , l'orologio ricompare nel display.
- 3) Quando viene impostato l'orologio, premere "−" o "+" in fase di regolazione 10MIN, premere a breve (ogni volta si esegue una regolazione di 1MIN).*

2. Cottura a microonde





- 1) Premere il pulsante  per attivare la funzione microonde. "01:00" lampeggia nel display e compare l'icona microonde. Qualora non vi sia nessuna azione per 10 secondi, la potenza attuale verrà confermata in automatico.
- 2) Premere il pulsante  per regolare la potenza del microonde.
- 3) Premere  o "−" o "+" per impostare la potenza del microonde (fra 100W e 900W)
- 4) Premere  o "−" o "+" per impostare il tempo di cottura. Il tempo di cottura massimo dipende dalla potenza impostata. Quando la potenza è 900W, il tempo MAX è 30 minuti, e per le altre potenza il tempo è 90 minuti.
- 5) Premere il pulsante  per avviare la cottura.

Grafico potenza microonde





Potenza microonde	100%	80%	50%	30%	10%
Visualizzazione	900W	700W	450W	300W	100W

Dalla seguente tabella si vedono i livelli di potenza fra i quali è possibile scegliere e per quali alimenti i livelli di potenza sono adatti.

Livello di potenza	Alimenti
900 W	- Acqua che bolle, riscaldamento - Cottura di pollo, pesce, verdura
700 W	- Riscaldamento - Cottura di funghi, pesci con guscio - Cottura di piatti che contengono uova e formaggio
450 W	- Cottura di riso, zuppa
300 W	- Sbrinamento - Sciogliere cioccolata e burro
100 W	- Scongelo di alimenti sensibili/delicati - Sbrinamento di alimenti con forme irregolari - Ammorbidimento di gelato - Consentire alla pasta di lievitare















3. Funzione sbrinamento

Nella funzione sbrinamento sarà solo necessario scegliere il programma e impostare il peso. La potenza, l'orario e la temperatura sono valori già impostati.

- 1) Premere il pulsante  per attivare la funzione di sbrinamento.  e si illumina. Tempo, peso e "def" vengono visualizzati nel display.
- 2) Premere il pulsante .
- 3) Premere "−" o "+" per selezionare il peso del menu.
- 4) Premere il pulsante  per avviare la cottura.

Funzione









IT

Funzione		Modalità		
	Microonde		Microonde	Microonde Utilizzare la funzione microonde per cucinare o riscaldare verdure, patate, riso, pesce e carne
	Riscaldamento		Aria calda	Aria calda Con l'aria calda sarà possibile preparare pasti esattamente come si fa con un forno convenzionale. Il forno a microonde è disattivato. Consigliamo di pre-riscaldare il forno prima di collocare i pasti in forno.
			Grill con ventola	Grill con ventola Servirsi di questa funzione per arrostitire i pasti in modo uniforme e contemporaneamente creare una crosticina croccante sull'alimento.
			Aria calda + riscaldamento inferiore	Aria calda + riscaldamento inferiore Servirsi di questa funzione per arrostitire grandi pezzi di carne, pizza, ecc.
			Grill	Grill Il grill è particolarmente indicato per la cottura di piccoli pezzi di carne o pesce
 	Cottura combinata		Aria calda	Microonde + aria calda Servirsi di questa funzione per arrostitire rapidamente i pasti.
			Grill con ventola	Microonde + Grill con ventola
			Aria calda + riscaldamento inferiore	Microonde + Aria calda + Riscaldamento inferiore Servirsi di questa funzione per arrostitire grandi pezzi di carne, pizza, ecc.
			Grill	Microonde + Grill Servirsi di questa funzione per cucinare i pasti rapidamente e contemporaneamente creare una crosticina croccante sull'alimento (anche au gratin). Il microonde e il grill vengono attivati contemporaneamente. Il microonde sta cucinando e il grill sta arrostando.
	Programmi automatici		P01 -P13	Programmi di cottura automatica
	Scongellamento		def	Scongellamento









Avvio e uso

IT







4. Cottura Grill



- 1) Premere il pulsante  per attivare la funzione microonde.
- 2) Premere  o “-” o “+” per selezionare la modalità di cottura.  spie indicatori.
- 3) Premere  o “-” o “+” per selezionare la modalità grill. La potenza predefinita del grill è il terzo livello. L'indicatore  si illumina quando viene selezionata la funzione grill.
- 4) Premere  per accedere al livello della griglia.
- 5) Premere “-” o “+” per selezionare il livello 3 (MAX.), livello 2 o livello 1 (MIN.). Premere  per selezionare la modalità di impostazione oraria. Il tempo predefinito è 10 minuti.
- 6) Premere “-” o “+” per selezionare il tempo di cottura del grill. Il tempo massimo è 90 minuti.
- 7) Premere il pulsante  per avviare la cottura.

5. Cottura a convezione









- 1) Premere il pulsante  per attivare la funzione microonde.
- 2) Premere  o “-” o “+” per selezionare la modalità di cottura.  spie indicatori.
- 3) Premere  o “-” o “+” per selezionare la modalità di convezione.  si accende. La temperatura predefinita è 180 gradi.
- 4) Premere  per accedere alla modalità temperatura.
- 5) Premere “-” o “+” per selezionare la temperatura. La temperatura varia da 50 a 230 gradi. Premere  per selezionare la modalità di impostazione oraria. Il tempo predefinito è 10 minuti.
- 6) Premere “-” o “+” per selezionare il tempo di cottura. Il tempo MAX è 5 ore.
- 7) Premere il pulsante  per avviare la cottura.

6. Griglia inferiore+Cottura a convezione







1. Premere il pulsante  per attivare la funzione microonde.
2. Premere  o “-” o “+” per selezionare la modalità di cottura. Spie indicatori .
3. Premere  o “-” o “+” per selezionare la modalità ventola grill. La temperatura predefinita è 180 gradi. L'indicatore  si illumina quando viene selezionata la funzione ventola grill.
4. Premere  per accedere alla selezione della temperatura.

5. Premere “-” o “+” per selezionare la temperatura fra 100 e 230 gradi. Premere  per selezionare la modalità di impostazione oraria. Il tempo predefinito è 10 minuti.
6. Premere “-” o “+” per selezionare il tempo di cottura. Il tempo MASSIMO è 5 ore.
7. Premere il pulsante  per avviare la cottura.

7. Microonde + Griglia inferiore + Cottura a convezione









1. Premere il pulsante  per attivare la funzione microonde.
2. Premere  o “-” o “+” per selezionare la modalità di combinazione.  e  si illuminano.
3. Premere  o “-” o “+” per selezionare la modalità di convezione. La temperatura predefinita è 180 gradi. Spie .
4. Premere  per accedere alla selezione della temperatura.
5. Premere “-” o “+” per selezionare la temperatura fra 100 e 230 gradi.
6. Ruotare  per selezionare la potenza. La potenza predefinita è 300W
7. Premere “-” o “+” per selezionare 700W, 450W, 300W e 100 W.
8. Premere  per selezionare la modalità di impostazione oraria. Il tempo predefinito è 10 minuti.
9. Premere “-” o “+” per selezionare il tempo di cottura del grill. Il tempo MASSIMO è 90 minuti.
10. Premere il pulsante  per avviare la cottura.

8. Cottura a ventola Grill









- 1) Premere il pulsante  per attivare la funzione microonde.
- 2) Premere  o “-” o “+” per selezionare la modalità di cottura.  spie indicatori.
- 3) Premere  o “-” o “+” per selezionare la modalità ventola grill. La temperatura predefinita è 120 gradi. La spia dell'indicatore  si illumina quando viene selezionata la funzione ventola grill.
- 4) Premere  per accedere alla selezione della temperatura.
- 5) Premere “-” o “+” per selezionare la temperatura fra 100 e 160 gradi. Le temperature sono 100,105,110,115,120,125,130,135,140,145,150,155,160. Premere  per selezionare la modalità di impostazione oraria. Il tempo predefinito è 10 minuti.

- 6) Premere “-” o “+” per selezionare il tempo di cottura. Il tempo MAX è 5 ore.
- 7) Premere il pulsante “▶” per avviare la cottura.

9. Cottura Microonde + Grill



- 1) Premere il pulsante  per attivare la funzione microonde.
- 2) Premere  o “-” o “+” per selezionare la modalità di combinazione.  e  si illumina.
- 3) Premere “ ” o “-” o “+” per selezionare la modalità. Il livello di potenza predefinito è 3. L'indicatore “” si illumina quando viene selezionata la funzione grill.
- 4) Premere “” per accedere alla selezione del livello di potenza.
- 5) Premere “-” o “+” per selezionare la potenza.
- 6) Premere “” per selezionare la potenza. La potenza predefinita è 300W
- 7) Premere “-” o “+” per selezionare 700W,450W,300W e 100W
- 8) Premere  per selezionare la modalità di impostazione oraria. Il tempo predefinito è 10 minuti.
- 9) Premere “-” o “+” per selezionare il tempo di cottura. Il tempo MASSIMO è 90 minuti.
- 10) Premere il pulsante “▶” per avviare la cottura.

10. Cottura microonde + convezione

- 1) Premere il pulsante  per attivare la funzione microonde.
- 2) Premere  o “-” o “+” per selezionare la modalità di combinazione.  e  si illumina.
- 3) Premere  o “-” o “+” per selezionare la modalità convezione. La temperatura predefinita à 180 gradi.  si accende.
- 4) Premere “” per accedere alla selezione della temperatura.
- 5) Premere “-” o “+” per selezionare la temperatura fra 100 e 180 gradi.
- 6) Premere “” per selezionare la potenza. La potenza predefinita è 300W
- 7) Premere “-” o “+” per selezionare 700W,450W,300W e 100W
- 8) Premere  per selezionare la modalità di impostazione oraria. Il tempo predefinito è 10 minuti.

- 9) Premere “-” o “+” per selezionare il tempo di cottura del grill. Il tempo MASSIMO è 90 minuti.
- 10) Premere il pulsante “▶” per avviare la cottura.

11. Cottura Microonde + ventola grill

- 1) Premere il pulsante  per attivare la funzione microonde.
- 2) Premere  o “-” o “+” per selezionare la modalità di combinazione.  e  si illumina.
- 3) Premere  o “-” o “+” per selezionare la modalità convezione. La temperatura predefinita à 120  gradi. Si illumina.
- 4) Premere “” per accedere alla selezione della temperatura.
- 5) Premere “-” o “+” per selezionare la temperatura fra 100 e 160 gradi.
- 6) Premere “” per selezionare la potenza. La potenza predefinita è 300W
- 7) Premere “-” o “+” per selezionare 700W,450W,300W e 100W
- 8) Premere  per selezionare la modalità di impostazione oraria. Il tempo predefinito è 10 minuti.
- 9) Premere “-” o “+” per selezionare il tempo di cottura del grill. Il tempo massimo è 90 minuti.
- 10) Premere il pulsante “▶” per avviare la cottura.













12. Cottura automatica

Ci sono 13 programmi di cottura automatici. Sarà solo necessario scegliere il programma e impostare il peso. La potenza, l'orario e la temperatura sono valori già impostati.

- 1) Premere il pulsante “A” per attivare la funzione microonde.
- 2) Premere “-” o “+” per selezionare la modalità di cottura. “A” e si illumina in fase di sbrinamento. Menu automatico selezionato. Orario, peso, il primo numero dei programmi automatici viene indicato sul display.
- 3) Premere “A” o “-” o “+” per selezionare il menu automatico. “P01”, “P02”... “P13” viene visualizzato
- 4) Premere il pulsante “”.
- 5) Premere “-” o “+” per selezionare il peso del menu.
- 6) Premere il pulsante “▶” per avviare la cottura.

Avvio e uso

IT

Programma	Categoria	Articolo
P01**	Verdure	Verdure fresche 
P02**	Contorni	Patate (Pelate/ cotte) 
P03**	Riscaldamento	Bevanda/zuppa 
P04**	Riscaldamento	Pasto impiattato 
P05**	Riscaldamento	Salsa/stufato/ piatto 
P06*	Contorni	Patate (arrosto) 
P07	Pollame/Pesce	Pezzi di pollo/pesce 
P08*	Panetteria	Torta 
P09*	Panetteria	Torta di mele/Torte 
P10*	Panetteria	Quiche 
P11*	Cottura surgelati	Piatti surgelati (Pizza) 
P12*	Cottura surgelati	Piatti surgelati (Patatine da forno) 
P13*	Cottura surgelati	Piatti surgelati (Lasagne) 



I programmi con * sono pre-riscaldati. In fase di pre-riscaldamento il tempo di cottura si mette in causa e il simbolo di pre-riscaldamento si illumina. Dopo il pre-riscaldamento si sentirà un allarme e il simbolo di pre-riscaldamento lampeggia.

I programmi con ** si servono unicamente della funzione microonde.

Quando si sente un bip, ruotare gli alimenti. Il forno a microonde combo avvia automaticamente la fase successiva.





13. Funzione di pre-riscaldamento

La funzione di pre-riscaldamento può essere attivata dopo aver scelto le funzioni: Convezione, Ventola grill, Convezione microonde, Microonde-Ventola grill, MW+Griglia inferiore+Convezione, Griglia inferiore+Convezione.

- 1) Premere il pulsante . L'icona di pre-riscaldamento compare sul display
- 2) Premere il pulsante  per avviare il pre-riscaldamento. Se viene raggiunta la temperatura giusta, si sentiranno tre bip. Sarà possibile interrompere il pre-riscaldamento aprendo la porta del forno o premendo il pulsante .

Nota: La funzione di pre-riscaldamento funziona solo se è stata già scelta una delle summenzionate modalità. In fase di pre-riscaldamento la funzione microonde viene disattivata.

14. Funzione sicurezza bambini

Blocco: In stato di attesa, premere  per 3 secondi, vi sarà un lungo "bip" che indica l'accesso alla modalità di blocco bambini e  la spia si accende. **Sblocco:** In stato bloccato, premere  per 3 secondi, vi sarà un lungo "bip" a indicare che il blocco è rilasciato, e la spia  scomparirà.

15. Specifiche tecniche del display

- 1) In fase di impostazione, qualora non vi sia nessun funzionamento, l'impostazione stessa verrà confermata automaticamente dopo 10 secondi. L'unica eccezione è la prima impostazione dell'ora.
- 2) In fase di impostazione dell'ora, dopo che la regolazione è stata attiva per 3 secondi, verrà confermata automaticamente.
- 3) Quando il forno si trova in stato impostazione o pausa, compreso il menu automatico e il programma di scongelamento, qualora non vi sia nessuna azione per 5 minuti, accede allo stato di spegnimento.
- 4) La lampada del forno rimane sempre accesa se la porta è aperta.
- 5) La lampada del forno rimane sempre accesa se il forno viene messo in pausa.
- 6) Sarà necessario premere il pulsante  per continuare la cottura anche se la porta del forno è aperta durante il processo di cottura.

Nota: A seconda delle diverse qualità e tipologie di alimenti, il tempo di cottura ottimale potrebbe variare; se gli alimenti non sono ben cotti al termine del ciclo automatico, prolungare il tempo di cottura servendosi delle impostazioni manuali.

Nota: In caso di alimenti pre-confezionati in cui sono indicati i tempi di cottura, servirsi delle impostazioni manuali per seguire queste istruzioni.

Istruzioni importanti per la sicurezza

AVVERTENZA: Per ridurre il rischio di incendio, scossa elettrica, lesioni a persone o esposizione a eccessiva energia a microonde in fase di utilizzo del dispositivo, attenersi alle istruzioni di base, comprese le seguenti.

1. Avvertenza: Non si devono riscaldare liquidi o altri alimenti in contenitori sigillati perché potrebbero esplodere.
2. Avvertenza: È pericoloso eseguire qualsiasi operazione di manutenzione o riparazione che riguardi la rimozione di un elemento che evita l'esposizione all'energia delle microonde a meno che non venga eseguita da personale competente.
3. Questa apparecchiatura può essere usata da bambini a partire dagli 8 anni e da adulti con limitate capacità fisiche, sensoriali o mentali o con scarsa esperienza o conoscenza sull'uso dell'apparecchiatura, solamente se sorvegliati o se sono stati istruiti relativamente all'uso dell'apparecchiatura e se hanno compreso i rischi coinvolti. I bambini non devono giocare con l'apparecchiatura. Gli interventi di pulizia e manutenzione non vanno eseguiti da bambini a meno che non abbiano almeno 8 anni e siano supervisionati.
4. Tenere l'apparecchiatura e il rispettivo cavo fuori dalla portata dei bambini di età inferiore agli 8 anni.
5. Utilizzare esclusivamente utensili adatti per l'uso con forni a microonde.
6. Il forno deve essere pulito regolarmente ed ogni deposito di cibo deve essere rimosso.
7. Leggere e seguire le specifiche "PRECAUZIONI PER EVITARE LA POSSIBILE ESPOSIZIONE AD UN'ECESSIVA ENERGIA DELLE MICROONDE".
8. Quando si scalda il cibo in contenitori di plastica o carta, controllare sempre il forno in quanto sussiste la possibilità di combustione.
9. Se si osserva del fumo, spegnere l'apparecchiatura o disinserire la spina del cavo di alimentazione e tenere la porta chiusa per soffocare le eventuali fiamme.
10. Non cuocere troppo il cibo.
11. Non usare la cavità del forno come spazio di conservazione. Non conservare prodotti quali pane, biscotti, ecc. all'interno del forno.
12. Rimuovere le piattine animate e le chiusure di metallo dai contenitori/sacchetti di carta o plastica prima di inserirli nel forno.
13. Installare o posizionare il forno solo in conformità alle istruzioni di installazione fornite.
14. Le uova alla coque e quelle sode non devono essere riscaldate nel microonde in quanto potrebbero esplodere, anche al termine del tempo di riscaldamento.
15. L'apparecchiatura è destinata all'uso domestico e applicazioni simili, tra cui:
 - cucine per il personale in negozi, uffici e altri ambienti di lavoro;
 - hotel, motel e altri ambienti residenziali;
 - fattorie; - case di ambienti tipo bed and breakfast.
16. Se il cavo di alimentazione è danneggiato, deve essere sostituito dal produttore, da un tecnico autorizzato o da una persona qualificata per evitare situazioni di pericolo.
17. Non collocare l'apparecchiatura all'aperto.
18. Non utilizzare il forno vicino ad acqua, in una cantina umida o nelle vicinanze di una piscina.
19. La temperatura delle superfici accessibili può essere elevata quando l'apparecchiatura è in funzione. Le superfici possono diventare bollenti durante l'uso. Mantenere il cavo lontano dalla superficie riscaldata e non coprire i fori di ventilazione sul forno.

20. Non lasciare che il cavo penda dal tavolo o dal piano di lavoro.
21. La mancata pulizia del forno potrebbe portare al deterioramento della superficie influenzando la durata dell'apparecchiatura e comportando una situazione di pericolo.
22. Agitare o scuotere il contenuto dei biberon e dei vasetti di alimenti per bambini e controllarne la temperatura prima del consumo per evitare scottature.
23. il riscaldamento a microonde di bevande può provocare un'ebollizione ritardata con fuoriuscita della bevanda, quindi fare attenzione quando si manipola il contenitore
24. Sorvegliare i bambini per evitare che giochino con l'apparecchiatura.
25. Le apparecchiature non prevede l'utilizzo mediante un timer esterno o un telecomando separato.
26. Alcune parti accessibili possono essere calde durante l'uso Tenere lontano i bambini.
27. Non usare idro-pulitrici a vapore.
28. Durante l'uso l'apparecchiatura si riscalda. Avete cura di non toccare gli elementi riscaldanti all'interno dell'apparecchiatura
29. Usare unicamente la termosonda consigliata per questo forno (per i forni dotati di una struttura che consenta l'uso di una termosonda).
30. **AVVERTENZA:** L'apparecchiatura e le parti accessibili si riscaldano molto durante l'uso. Avete cura di non toccare gli elementi riscaldanti. I bambini di età inferiore agli 8 anni vanno tenuti a distanza, a meno che non siano sotto continua supervisione.
31. Sarà necessario usare il forno a microonde con la porta decorativa aperta (per i forni dotati di porta decorativa).
32. La superficie o il mobiletto di stoccaggio si possono surriscaldare.

33. Qualora si stia riscaldando liquidi nel microonde, sarà necessario collocare anche un cucchiaino da tè nel contenitore. In questo modo il liquido non bollirà subito dopo essere stato rimosso dalla cavità del microonde



LEGGERE ATTENTAMENTE LE ISTRUZIONI E CONSERVARLE PER UN UTILIZZO FUTURO

Per ridurre il rischio di lesioni a persone, fornire il dispositivo di messa a terra

PERICOLO

Pericolo di scossa elettrica

Se si toccano componenti interni vi è il rischio di gravi lesioni o morte. Non smontare l'apparecchiatura.

AVVERTENZA

Pericolo di scossa elettrica

Un uso improprio della messa a terra può provocare una scossa elettrica. Non collegare ad una presa finché l'apparecchiatura non è adeguatamente installata e collegata a terra.

Questa apparecchiatura deve essere collegata alla messa a terra. Nel caso di un cortocircuito elettrico, la messa a terra riduce il rischio di scossa elettrica grazie al cavo che scarica la corrente elettrica. Questa apparecchiatura è dotata di un cavo con messa a terra. La spina deve essere inserita in una presa adeguatamente installata e con messa a terra.

Consultare un elettricista qualificato o un addetto se le istruzioni per la messa a terra non sono state comprese appieno o in caso di dubbi sull'adeguata messa a terra dell'apparecchiatura. Se è necessario utilizzare una prolunga, usare solo un cavo a 3 fili.

1. Un cavo di alimentazione corto viene fornito per ridurre i rischi derivanti dal rimanere attorcigliati o inciampare su un cavo più lungo.
2. Nel caso di cavo lungo o di prolunga:
 - 1) La tensione elettrica indicata del cavo o della prolunga deve essere almeno pari alla tensione elettrica dell'apparecchiatura.
 - 2) La prolunga deve essere un cavo a tre fili con messa a terra.
 - 3) Il cavo lungo deve essere sistemato in modo tale da non pendere dal piano o dal tavolo dove un bambino potrebbe afferrarlo o inciamparci in modo involontario.

ATTENZIONE!

Pericolo di lesioni alla persona

È pericoloso eseguire qualsiasi operazione di manutenzione o riparazione che riguardi la rimozione di un elemento che evita l'esposizione all'energia delle microonde a meno che non venga eseguita da personale competente.

Smaltimento

- In fase di smaltimento dei materiali di imballaggio attenersi alla normativa locale, di modo che l'imballaggio possa essere riutilizzato.
- La Direttiva Europea 2012/19/EEC sullo Smaltimento delle strumentazioni Elettriche ed Elettroniche (WEEE) prevede che gli elettrodomestici non vadano smaltiti servendosi del normale circuito municipale per i rifiuti urbani non suddivisi. Le vecchie apparecchiature vanno raccolte separatamente per ottimizzare il recupero e il riciclaggio dei materiali che contengono oltre che per ridurre l'impatto sulla salute umana e sull'ambiente. Il simbolo del bidone con una croce sul prodotto ricorda all'utente i suoi obblighi: quando viene smaltito un dispositivo va raccolto separatamente. I consumatori possono portare i loro prodotti nelle zone di raccolta pubbliche, in altre zone di raccolta comunale, oppure qualora la legislazione nazionale lo consenta al rivenditore presso il quale è stato acquistato il prodotto (quando viene acquistato un nuovo prodotto). I principali produttori di elettrodomestici continuano a creare sistemi per gestire la raccolta e lo smaltimento di vecchie apparecchiature.

Utensili

IT

Consultare le istruzioni "Materiali da usare e non usare nel forno a microonde".

Alcuni utensili non metallici non sono sicuri per l'uso all'interno del microonde. In caso di dubbio, fare una prova con l'utensile in questione seguendo la procedura riportata di seguito.

Materiali che è possibile utilizzare nel forno a microonde

Utensili	Consigli
Pellicola di alluminio	Solo come protezione. Piccoli pezzi possono essere utilizzati per coprire piccole porzioni di carne o pollame per evitare una cottura eccessiva. Se la pellicola di alluminio è troppo vicina alle pareti del forno potrebbero innescarsi delle scintille. La pellicola deve misurare almeno 1 pollice (2,5 cm) dalle pareti del forno.
Piatto crisp	Attenersi alle istruzioni del produttore. Il fondo del piatto crisp deve misurare almeno 3/6 di pollice (5 mm) al di sopra del piatto girevole. Un uso scorretto può rompere il piatto girevole.
Piatti da portata	Solo del tipo adatto per microonde. Attenersi alle istruzioni del produttore. Non utilizzare piatti incrinati o con crepe.
Vasetti di vetro	Togliere sempre il coperchio. Utilizzare solo per appena scaldare il cibo. La maggior parte dei vasetti di vetro non resiste al calore e può rompersi.
Contenitore in vetro	Solo quelli resistenti al calore e adatti a forno. Assicurarsi che non vi siano bordi in metallo. Non utilizzare piatti incrinati o con crepe.
Buste per la cottura in forno	Attenersi alle istruzioni del produttore. Non chiudere con fascette di metallo. Creare delle fessure per permettere al vapore di fuoriuscire.
Piatti e tazze adeguati	Usare solo per una cottura/un riscaldamento breve. Non lasciare senza sorveglianza in fase di cottura.
Tovaglie di carta	Utilizzare per coprire il cibo per riscaldare ed assorbire i grassi. Utilizzare solo se supervisionato e per brevi cotture.
Carta resistente ai grassi	Utilizzare come copertura per evitare fuoriuscite o per la cottura a vapore.
Plastica	Solo del tipo adatto per microonde. Attenersi alle istruzioni del produttore. Deve riportare l'etichetta "Per microonde". Alcuni contenitori di plastica si ammorbidiscono man mano che il cibo all'interno si scalda. I "Sacchetti per bollitura" e quelli di plastica chiusi ermeticamente devono essere incisi, forati o disporre di aperture come indicato sulla confezione.
Pellicole di plastica	Solo del tipo adatto per microonde. Utilizzare per coprire il cibo durante la cottura per conservare l'umidità all'interno. Non fare entrare in contatto la pellicola di plastica con il cibo.
Termometri	Solo quelli adatti a microonde (termometri per carne e dolci).
Carta cerata	Usare come copertura per evitare schizzi e conservare l'umidità.

Materiali da evitare di introdurre nel forno a microonde

Utensili	Consigli
Vassoi di alluminio	Può generare scintille. Trasferire il cibo in un piatto adatto al microonde.
Confezioni in cartone con maniglie metalliche	Può generare scintille. Trasferire il cibo in un piatto adatto al microonde.
Utensili in metallo o con profili metallici	Solo del tipo adatto per microonde. Attenersi alle istruzioni del produttore. Non utilizzare piatti incrinati o con crepe.
Piattina animata in metallo	Possono generare scintille e conseguenti fiamme nel forno.
Sacchetti di carta	Possono dar luogo a fiamme nel forno.
Schiuma plastica	La schiuma plastica può fondersi o contaminare il liquido contenuto all'interno se esposta ad alte temperature.
Legno	Il legno si secca se usato nel forno a microonde e potrebbe spaccarsi o incrinarsi.

Test per gli utensili:

1. Riempire un contenitore adatto al microonde con 1 tazza di acqua fredda (250 ml) e introdurre l'utensile in questione.
2. Accendere il forno alla massima potenza per 1 minuto.
3. Toccare l'utensile con cautela. Se l'utensile è caldo, non utilizzarlo per la cottura al microonde.
4. **Non superare il tempo di cottura di 1 minuto.**

PULIZIA

Accertarsi di scollegare l'apparecchiatura dall'alimentazione elettrica.

1. Pulire la cavità del forno dopo ogni utilizzo con un panno leggermente umido.
2. Pulire gli accessori come sempre con dell'acqua saponata.
3. La cornice della porta e la guarnizione e le parti circostanti, devono essere pulite con cura con un panno umido se sporche.
4. Non usare detergenti abrasivi o raschietti in metallo per pulire la porta in vetro del forno dato che possono graffiare la superficie, il che a sua volta potrebbe causare rotture del vetro.
5. Consiglio per la pulizia Per una pulizia più facile delle pareti della cavità del forno con cui il cibo cotto può entrare in contatto:

Collocare mezzo limone in una ciotola, aggiungere 300 ml di acqua e riscaldare in microonde, potenza 100%, per 10 minuti. Pulire il forno servendosi di un panno morbido e asciutto.

Guida alla risoluzione dei problemi

IT

Problema

Il forno a microonde interferisce con la ricezione della TV

Abbassamento della luce del forno

Il vapore si accumula sulla porta, l'aria calda fuoriesce dalle aperture di ventilazione.

Forno avviato accidentalmente senza alimenti al suo interno

Non è possibile avviare il forno.

Il forno non si scalda.

Il piatto girevole in vetro emette rumori quando il forno a microonde è in funzione.

Vengono emesse delle scintille dal dispositivo.

Possibile causa / Rimedio

- La ricezione radio e della TV possono essere disturbate quando si tratta di un'interferenza simile a quella delle piccole apparecchiature elettriche come il frullatore, l'aspirapolvere e la ventola elettrica. È normale.
- Nella cottura a microonde a bassa potenza, la luce del forno può abbassarsi. È normale.
- Durante la cottura, il vapore può fuoriuscire dal cibo. La maggior parte fuoriesce dalle aperture. Ma una parte potrebbe accumularsi sulle parti fredde come la porta del forno. È normale.
- Non è possibile accendere l'unità senza cibo all'interno. È molto pericoloso.
- Cavo di alimentazione non collegato saldamente. Scollegare. Quindi, ricollegare dopo 10 secondi.
- Fusibile bruciato oppure l'interruttore funziona. Sostituire il fusibile o resettare l'interruttore (riparato da personale autorizzato della nostra azienda).
- Testare la presa con altre apparecchiature elettriche.
- La porta non è chiusa bene. Chiudere bene la porta.
- Supporto del piatto girevole e parte inferiore del forno. Fare riferimento a "Manutenzione del microonde" per pulire le parti sporche.
- Pulire completamente il dispositivo; togliere eventuali tracce di grasso, pezzi di cibo, ecc. Verificare che non vi siano oggetti di metallo vicino alle pareti del forno. Non usare mai oggetti di metallo col ripiano. Non usare mai il forno quando è vuoto.

Contattare il Servizio Post Vendita:

- verificare di non essere in grado di risolvere il problema da soli;
- qualora non sia possibile eseguire questa operazione, contattare il Servizio di Assistenza Tecnica.

! Non coinvolgere mai tecnici non-autorizzati.

Segnalare:

- il tipo di anomalia;
- il modello di forno (Mod.);
- il numero seriale (S/N).

Le informazioni sono sulla targhetta del Forno a Microonde.

Instrucciones de uso

MICROONDAS CON PARRILLA Y CONVECCIÓN



Italiano, 1



Español, 21



Português, 41



Français, 61



Deutsch, 81



Nederlands, 101



Polski, 121



Русский, 141



English, 161



Türkçe, 181



Қазақша, 201

MODELL: MWK 434.1 X/HA

Índice

Instalación, 22-24

Instalación
Colocación
Empotrado
Colocación de la bandeja de parrilla
Colocación del plato giratorio

Configuración de su horno, 25

Nombres de las piezas y accesorios
Panel de mandos y funciones
Vista general

Puesta en marcha y uso, 27-32

Instrucciones de manejo

Importantes instrucciones de seguridad, 33-35

Utensilios, 36

Materiales aptos para microondas
Materiales no aptos para microondas

Cuidado y mantenimiento, 37

Limpieza

Solución de problemas, 38

Asistencia, 39

Instalación

ES

! Lea atentamente estas instrucciones antes de utilizar el horno de microondas, y guárdela cuidadosamente.

Si sigue las instrucciones, el horno le dará muchos años de buen servicio.

! GUARDE ESTAS INSTRUCCIONES CUIDADOSAMENTE

PRECAUCIONES PARA EVITAR POSIBLE EXPOSICIÓN A ENERGÍA DE MICROONDAS EXCESIVA

a) No intente operar este horno con la puerta abierta ya que esto puede provocar una exposición nociva a energía de microondas. Es importante no romper ni forzar los cierres de seguridad.

(b) No coloque ningún objeto entre la parte frontal del horno y la puerta ni permita que la suciedad o residuos de limpiadores se acumulen en las superficies de sellado.

(c) ADVERTENCIA: Si las juntas de sellado están dañadas, no deberá utilizar el microondas hasta que un técnico las haya reparado.

(d) ADVERTENCIA: Asegúrese de que el aparato esté apagado antes de cambiar la lámpara para evitar la posibilidad de descargas eléctricas.

(e) Las partes accesibles pueden calentarse durante el uso. Mantenga a los niños lejos del horno.

(f) No se debe usar el limpiador de vapor.

(g) La superficie sobre la que esté se puede calentar.

(h) No use limpiadores abrasivos ni metal afilado para limpiar el cristal de la puerta del horno ya que pueden rayar la superficie, lo que puede provocar la rotura del vidrio.

(I) Este aparato puede ser utilizado por niños de 8 años o más y las personas con una incapacidad física, sensorial o mental o falta de experiencia y conocimientos que hayan recibido supervisión o instrucciones relativas al uso del aparato de una manera segura y comprendan los riesgos involucrados. Los niños no deben jugar con el aparato. La limpieza y el mantenimiento por el usuario no deberá ser realizado por niños a menos que sean mayores de 8 y estén supervisados.

ADDENDUM

Si el microondas no se mantiene en buenas condiciones de limpieza, su superficie se puede degradar, afectando así a su vida útil además de suponer una situación de peligro.

Instalación

Información importante sobre la instalación

- El microondas NO está diseñado para uso en entornos comerciales.
- Tome en cuenta las instrucciones de instalación proporcionadas y tenga en cuenta que este aparato solo debe ser instalado por un técnico cualificado.
- El aparato está equipado con un enchufe y solo se debe conectar a una toma con puesta a tierra instalada.
- En caso de que se necesitara una nueva toma de corriente, la instalación y la conexión del cable solo debe ser realizada por un electricista cualificado. Si la clavija deja de ser accesible tras la instalación, deberá equiparse con un desconectador que cuente con un espacio de contacto de al menos 3 mm.

- No deben utilizarse adaptadores, tiras de multicontacto ni cables de extensión. Una sobrecarga eléctrica podría provocar un incendio.
- Si el aparato no está equipado con un cable de alimentación y un enchufe, el equipo de conexión debe tener una separación de contacto en todos los polos que proporcionan plena desconexión y el aparato debe ser incorporado en el cableado fijo de acuerdo con las normas de cableado.

La superficie accesible puede estar caliente durante la operación.



Colocación

- Peligro! No desmonte el aparato. El manejar o tocar los componentes internos del microondas puede provocarle heridas graves o la muerte.
- Coloque el horno de microondas sobre una superficie firme y plana.
- Asegúrese de que existe una ventilación suficiente alrededor del horno de microondas. Mantener al menos 10 cm de espacio tanto en la parte trasera como en los laterales.
- No cubra los orificios de ventilación.
- Las patas ajustables no deben ser removidas.
- No coloque el horno de microondas cerca de una fuente de calor.
- La transmisión y recepción de equipos tales como radios y televisores puede afectar el funcionamiento del horno de microondas.

Medidas para el montaje

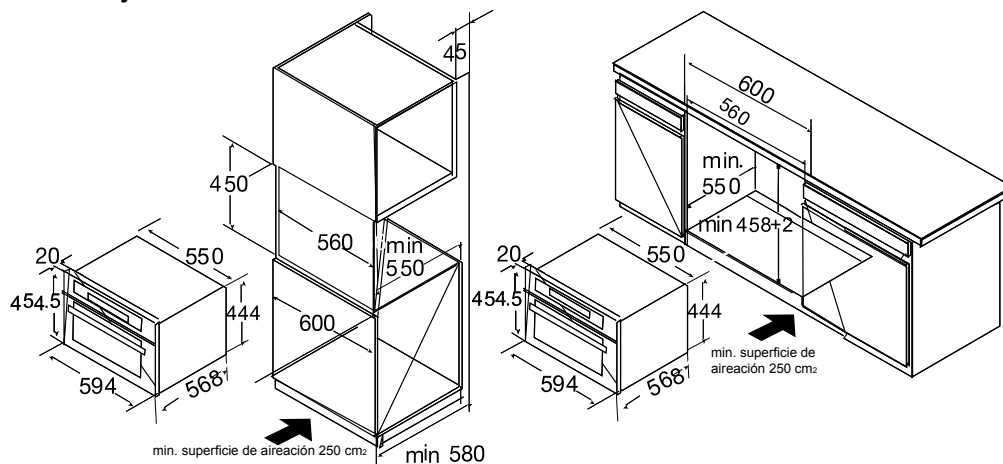

Nota: Deberá dejarse un hueco por encima del microondas.

Empotrado

- No sostenga ni cargue el aparato por el asa de la puerta del mismo. Este mango no puede aguantar el peso del microondas y podría romperse.

- Empuje con cuidado el horno de microondas en el cuadro, asegurándose de que quede en el centro.
- Abra la puerta y sujete el microondas con los tornillos que se suministran.

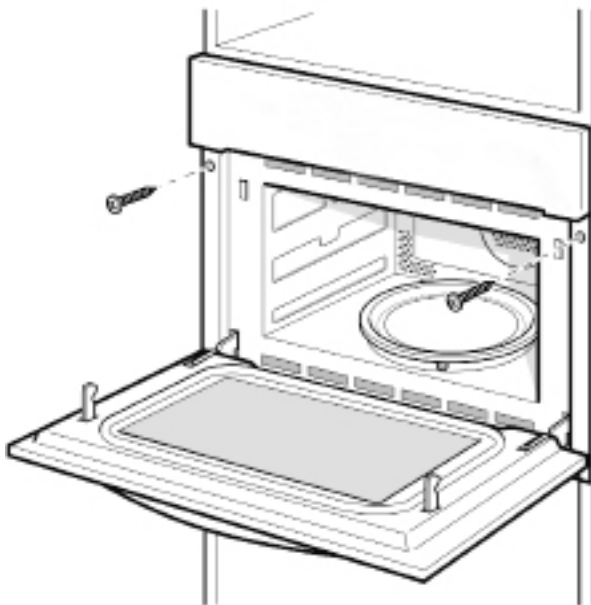

- Inserte completamente el aparato y céntralo.
- No retuerza el cable de conexión.
- Atornille el aparato en su lugar.
- La brecha entre la encimera y el aparato no debe estar cerrada por tiras adicionales.

Colocación de la bandeja de la parrilla

- Compruebe el ángulo del eje.

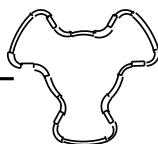
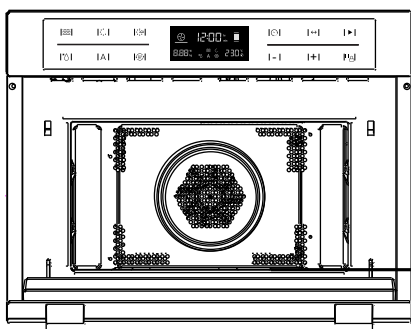

- Ajuste el ángulo del plato de la parrilla y el eje.

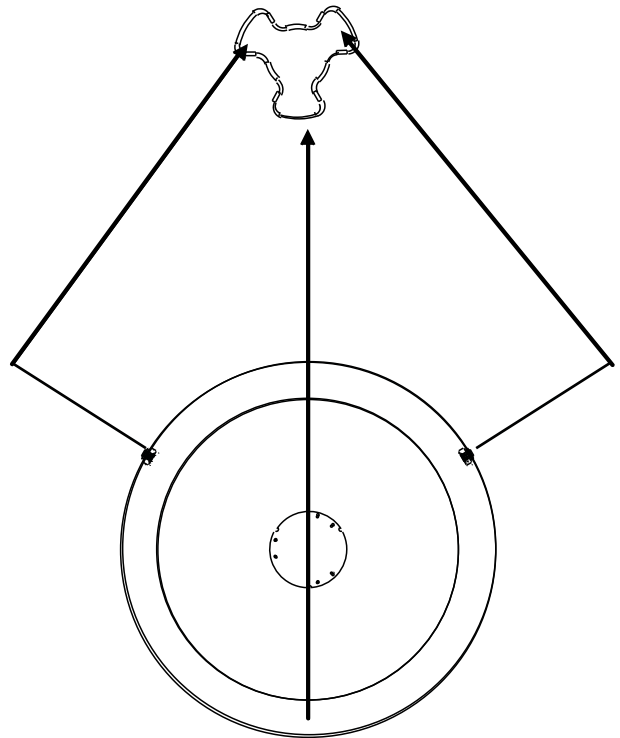

- Ponga el plato en la cavidad y ajuste ligeramente.

Colocación del plato giratorio

- Nunca coloque la bandeja esmaltada al revés. La bandeja esmaltada nunca debe constreñirse.
- La bandeja esmaltada siempre debe ser utilizada durante la cocción.
- Todos los alimentos y recipientes de comida siempre se colocan sobre la bandeja esmaltada para cocinar.
- Si hay grietas en la bandeja esmaltada o roturas, póngase en contacto con su centro de servicio autorizado más cercano.

Cubo (parte inferior)

Bandeja esmaltada

Eje del plato giratorio



Características técnicas

Modelo:	MWK 434.1 X/HA
Voltaje nominal:	230V~50Hz
Energía de entrada clasificada (Microondas):	1650W
Potencia de salida nominal (Microondas):	900W
Energía de entrada clasificada (Parrilla):	1750W
Energía de entrada clasificada (Convección):	1750W
Energía de entrada clasificada (Combinación):	3350W
Capacidad del horno:	44L
Diámetro de plato giratorio:	360mm
Dimensiones externas:	595x568x454.5 mm
Peso neto:	Aprox. 36 kg
	<p>Este aparato está de conformidad con las siguientes Normas Comunitarias Económicas Europeas: 2006/95/EEC con fecha 12/12/06 (Bajo voltaje) y modificaciones posteriores 2004/108/ EEC con fecha 15/12/04 (Compatibilidad Electromagnética) y modificaciones posteriores 93/68/ EEC con fecha 22/07/93 y modificaciones posteriores 2012/19/EEC y modificaciones posteriores. 1275/2008 modo en espera/apagado.</p>

Ajustes del horno

ES Nombres de las piezas y accesorios

Retire el horno y todos los materiales de embalaje y que estén dentro del horno Su horno viene con los siguientes accesorios:

Bandeja esmaltada 1
 Conjunto de anillo de la placa giratoria 1
 Manual de instrucciones 1

1. Panel de control
2. Elemento de la parrilla
3. Luz
4. Nivel
5. Vidrio de la puerta
6. Bisagra
7. Eje del plato giratorio
8. Rejilla corta de la parrilla
9. Rejilla larga de la parrilla
10. Bandeja esmaltada
11. Bandeja de vidrio cuadrada
12. Reja cuadrada de la parrilla

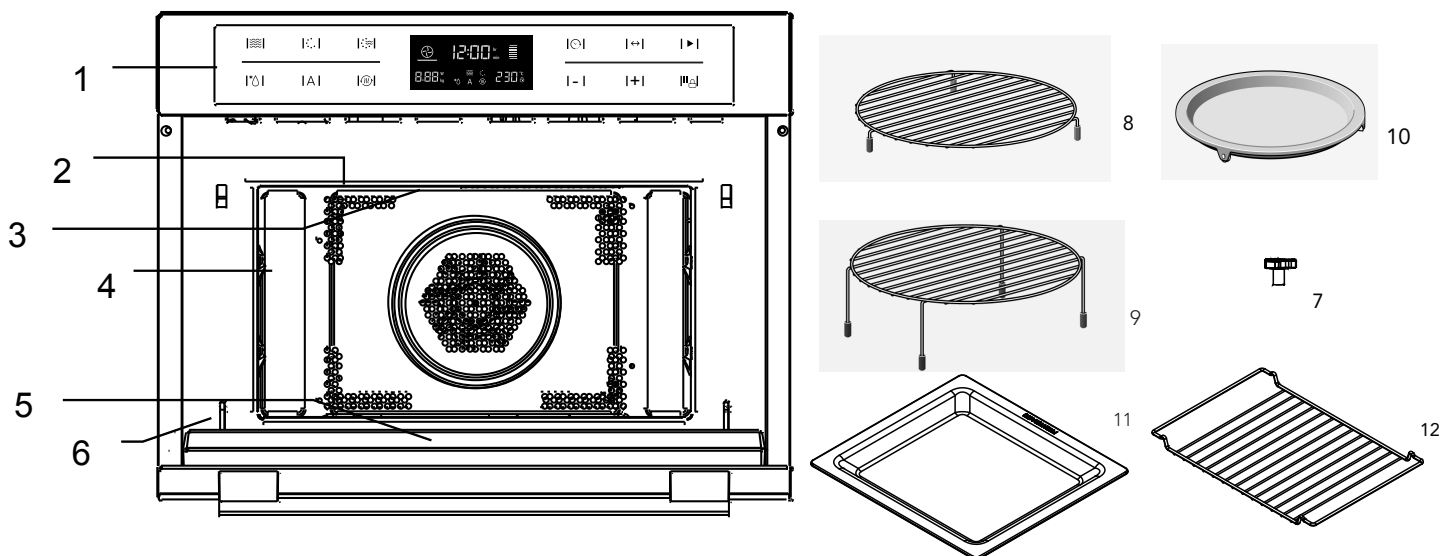

Control Panel and Features



- | | |
|-----------------------------|----------------------|
| 1) Microondas | 7) Reloj |
| 2) Calentamiento | 8) Seleccionar |
| 3) Combinación para cocinar | 9) Iniciar |
| 4) Descongelación | 10) Abajo |
| 5) Programas automáticos | 11) Arriba |
| 6) Precalentar | 12) Detener/Bloquear |

Primera limpieza y calentamiento

- Extracción de toda la lámina protectora en el frente del horno de microondas.
- Para obtener más información, consulte la sección "LIMPIEZA". Antes del primer uso del aparato,
- Retire todos los accesorios y lávelos fuera del microondas.
- Contenedores de calefacción eléctrica vacíos. Los aparatos nuevos normalmente desprenden olor cuando se utilizan por primera vez.
- Antes de utilizar el aparato eléctrico para cocinar los alimentos más rápido, calentarlo ayudará a desterrar los olores.
- Antes de calentar, lo mejor es limpiar el interior del horno de microondas con un paño húmedo. De esta manera, puede ser eliminado el polvo del horno o material de embalaje residual del almacenamiento acumulados en el proceso de embalaje .
- Botones táctiles "▶". El aparato se enciende, el menú principal aparece en la pantalla.
- Toque "•••••" para elegir la función de convección.
- La temperatura recomendada de 160°C se resaltará, junto con el inicio directo del microondas.
- Eleve la temperatura a 230°C (temperatura máxima). Esto se puede lograr mediante el uso de botones de proximidad al lado o del teclado numérico.
- Toque el símbolo "▶" al lado de los botones del sensor. Caliente el horno vacío durante al menos una hora.
- Al hacer esto, asegúrese de que la habitación esté bien ventilada. Cierre la puerta de la otra habitación para evitar que el olor impregne la casa.
- Deje que el aparato se enfríe a temperatura ambiente. Luego use una solución de detergente neutro mezclado con agua caliente para limpiar el interior del horno de microondas, a continuación, séquelo con un paño suave y limpio.
- Mantenga la puerta abierta hasta que esté completamente seco el interior del horno.

Instrucciones de uso de menaje de vidrio para horno

- El menaje de vidrio para horno no se puede utilizar en la bandeja, ya que ésta se mantendrá girando cuando esté en funcionamiento.
- El menaje de vidrio para horno se puede utilizar en posición de rejilla.

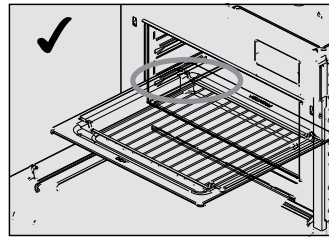

Puesta en marcha y uso

ES





Este horno de microondas utiliza un moderno control electrónico para ajustar los parámetros de cocción para satisfacer mejor sus necesidades para cocinar.

1. Ajuste del reloj

Cuando se electrifique el horno de microondas, "00:00" parpadeará, sonará y sonará una vez.

- 1) Pulse "−" o "+" para establecer el momento adecuado (entre las 00:00 y las 23:59.)
- 2) Después de haber ajustado la hora correcta, pulse . El reloj quedará ajustado.

Nota:

- 1) Si desea cambiar la hora, hay que pulsar y sostener el botón  o por 3 segundos. La hora real y luego la hora parpadeará en la pantalla. Pulse "−" o "+" para establecer la nueva hora y pulse el botón  para confirmar el ajuste.
- 2) Si usted no desea ver el reloj en la pantalla, pulse el botón  por un momento. La hora dejará de verse. Presione  de nuevo, y el reloj aparecerá en la pantalla de nuevo.
- 3) Cuando se configura el reloj, pulse "−" o "+" al ajustar 10MIN, por un tiempo de pulsación corta (cada vez que ajuste 1MIN).*

2. Cocinar en el microondas





- 1) Pulse el  botón para activar la función de microondas. "01:00" parpadeará en la pantalla y aparecerá el icono de microondas. Si no hace nada más en 10 segundos, se confirmará automáticamente la función actual.
- 2) Pulse el botón  para ajustar la potencia de microondas de potencia.
- 3) Pulse  o "−" o "+" para ajustar la potencia de microondas (entre 100W a 900W)
- 4) Pulse  o "−" o "+" para establecer el tiempo de cocción. El tiempo max. de cocción depende de la potencia que se ha establecido. Fijando la potencia a 900W, el tiempo máximo es de 30 minutos; para el resto de potencias será de 90 minutos.
- 5) Pulse el botón  para iniciar la cocción.

Tabla de potencias del microondas





Potencia del microondas	100%	80%	50%	30%	10%
Pantalla	900W	700W	450W	300W	100W

Se puede ver en la tabla a continuación los niveles de potencia que usted puede elegir y para qué alimentos los niveles de potencia son adecuados.

Nivel de potencia	Alimento
900 W	- Hervir el agua, recalentar - Cocción de pollo, pescado, verduras
700 W	- Recalentar - Cocción de setas, mariscos - Cocción de platos que contengan huevos y queso
450 W	- Cocción de arroz y sopas
300 W	- Descongelar - Derretir chocolate y mantequilla
100 W	- Descongelar alimentos tiernos o delicados - Descongelar alimentos de formas irregulares - Ablandar helado - Fermentado de masa

3. Función de descongelación













En la función de descongelar es suficiente con elegir el programa y establecer el peso. La potencia, el tiempo y la temperatura ya están establecidos.

- 1) Pulse el botón  para activar la función de descongelar.  y se iluminará. Tiempo, peso y "def" se muestran en la pantalla.
- 2) Pulse el botón .
- 3) Pulse "−" o "+" para seleccionar el menú de peso.
- 4) Pulse el botón  para iniciar la cocción.

Puesta en marcha y uso

Funciones









ES

Funciones		Modo		
	Mikrowelle		Microondas	Microondas Utilice la función de microondas para cocinar y calentar las verduras, las patatas, el arroz, el pescado y la carne.
	Calentamiento		Aire caliente	Aire caliente Con el aire caliente puede preparar sus comidas en la misma forma que lo hace con un horno convencional. El microondas no estará activado. Se recomienda precalentar el horno antes de poner la comida en él.
			Parrilla con ventilador	Parrilla con ventilador Utilice esta función para asar comidas de manera uniforme y al mismo tiempo dar la comida una corteza de color marrón
			Aire caliente + calor inferior	Aire caliente + calor inferior Utilice esta función para asar trozos grandes de carne, pizzas, etc
			Parrilla	Parrilla La parrilla es muy adecuada para preparar piezas delgadas de carne y pescado.
	Combinación		Aire caliente	Microondas + Aire caliente Utilice esta función para comidas asadas rápidamente.
			Parrilla con ventilador	Microondas + Parrilla con ventilador
			Aire caliente + calor inferior	Microondas + Aire caliente + calor inferior Utilice esta función para asar trozos grandes de carne, pizzas, etc
			Parrilla	Microondas + Parrilla Utilice esta función para cocinar las comidas de manera rápida y al mismo tiempo dar a la comida una corteza de color marrón (también llamada gratinado). El microondas y la parrilla se activan al mismo tiempo. El microondas está cocinando y la parrilla está asando.
A	Programas automáticos		P01 -P103	Programas automáticos de cocción
	Descongelación		def	Descongelación









Puesta en marcha y uso

ES





4. Cocción con parrilla



- 1) Pulse el botón  para activar la función de microondas.
- 2) Pulse  o “-” o “+” para seleccionar el modo de cocción.  Indicadores luminosos.
- 3) Pulse  o “-” o “+” para seleccionar el modo de parrilla. El nivel de potencia predeterminado de la parrilla es el tercero. El indicador  se iluminará cuando se seleccione la función de parrilla.
- 4) Pulse  para ingresar al nivel de parrilla.
- 5) Pulse “-” o “+” para seleccionar el nivel 3 (el MAX.), nivel 2 o el nivel 1 (el MIN.). Pulse  para seleccionar el modo de ajuste de tiempo. El tiempo predeterminado es de 10 minutos.
- 6) Pulse “-” o “+” para seleccionar el tiempo de cocción de la parrilla. El tiempo MAX. es de 90 minutos.
- 7) Pulse el botón  para iniciar la cocción.

5. Cocinar por convección











- 1) Pulse el botón  para activar la función de microondas.
- 2) Pulse  o “-” o “+” para seleccionar el modo de cocción.  Indicadores luminosos.
- 3) Pulse  o “-” o “+” para seleccionar el modo de convección.  luces. La temperatura predeterminada es de 180 grados.
- 4) Pulse  para entrar al modo de temperatura.
- 5) Pulse “-” o “+” para seleccionar la temperatura. La temperatura puede estar entre los 50° y los 230°. Pulse  para seleccionar el modo de ajuste de tiempo. El tiempo predeterminado es de 10 minutos.
- 6) Pulse “-” o “+” para seleccionar el tiempo de cocción. El tiempo MAX. es de 5 horas.
- 7) Pulse el botón  para iniciar la cocción.

6. Parrilla inferior+Cocción por convección







1. Pulse el botón  para activar la función de microondas.
2. Pulse  o “-” o “+” para seleccionar el modo de cocción. Indicadores luminosos .
3. Pulse  o “-” o “+” para seleccionar el modo de ventilador de la parrilla. La temperatura predeterminada es de 180 grados. El indicador  se iluminará cuando se seleccione la función de grill y ventilador.

4. Pulse  para entrar a la selección de la temperatura.
5. Pulse “-” o “+” para seleccionar la temperatura entre 100 a 230 grados. Pulse  para seleccionar el modo de ajuste de tiempo. El tiempo predeterminado es de 10 minutos.
6. Pulse “-” o “+” para seleccionar el tiempo de cocción. El tiempo máximo es de 5 horas.
7. Pulse el botón  para iniciar la cocción.

7. Cocción con microondas + calor inferior + convección

1. Pulse el botón  para activar la función de microondas.
2. Pulse  o “-” o “+” para seleccionar el modo combinación.  y  se encenderán.
3. Pulse  o “-” o “+” para seleccionar el modo de convección. La temperatura predeterminada es de 180 grados. Luces .
4. Pulse  para entrar a la selección de la temperatura.
5. Pulse “-” o “+” para seleccionar la temperatura entre 100 a 230 grados.
6. Pulse  para seleccionar la potencia. La potencia por defecto será de 300W.
7. Pulse “-” o “+” para seleccionar 700W, 450W, 300W y 100 W.
8. Pulse  para seleccionar el modo de ajuste de tiempo. El tiempo predeterminado es de 10 minutos.
9. Pulse “-” o “+” para seleccionar el tiempo de cocción de la parrilla. El tiempo máximo es de 90 minutos.
10. Pulse el botón  para iniciar la cocción.

8. Cocinar con el ventilador de la parrilla

- 1) Pulse el botón  para activar la función de microondas.
- 2) Pulse  o “-” o “+” para seleccionar el modo de cocción.  luces indicadoras.
- 3) Pulse  o “-” o “+” para seleccionar el modo de ventilador de la parrilla. El nivel predeterminado de potencia será de 120  grados. El indicador  se iluminará cuando se seleccione la función de parrilla.
- 4) Pulse  para entrar a la selección de la temperatura.

5) Pulse “-” o “+” para seleccionar la temperatura entre 100 a 160 grados. Las temperaturas son 100,105,110,115,120,125,130,135,140,145,150,155,160. Pulse “⌚” para seleccionar el modo de ajuste de tiempo. El tiempo predeterminado es de 10 minutos.

6) Pulse “-” o “+” para seleccionar el tiempo de cocción. El tiempo MAX. es de 5 horas.

7) Pulse el botón “▶” para iniciar la cocción.

9. Cocinar con microondas + Parrilla

1) Pulse el botón “☼” para activar la función de microondas.

2) Pulse “☼” o “-” o “+” para seleccionar el modo de combinación. “☼” y “☼” se iluminará.

3) Pulse “☼” o “-” o “+” al seleccionar el modo. La potencia por defecto es el nivel 3. El indicador “—” se iluminará cuando se seleccione la función de parrilla.

4) Pulse “↔” para entrar a la selección nivel de potencia.

5) Pulse “-” o “+” para seleccionar la potencia.

6) Pulse “↔” para seleccionar la potencia. La potencia por defecto será de 300W.

7) Pulse “-” o “+” para seleccionar 700W,450W,300W and 100W

8) Pulse “⌚” para seleccionar el modo de ajuste de tiempo. El tiempo predeterminado es de 10 minutos.

9) Pulse “-” o “+” para seleccionar el tiempo de cocción. El tiempo máximo es de 90 minutos.

10) Pulse el botón “▶” para iniciar la cocción.

10. Cocción con microondas + convección

1) Pulse “☼” para activar la función de microondas.

2) Pulse “☼” o “-” o “+” para seleccionar el modo de combinación. “☼” y “☼” se iluminará.

3) Pulse “☼” o “-” o “+” para seleccionar el modo de convección. la temperatura por defecto es de 180 grados. “⌚” luces.

4) Pulse “↔” para entrar a la selección de la temperatura.

5) Pulse “-” o “+” para seleccionar la temperatura entre 100 a 180 grados.

6) Pulse “↔” para seleccionar la potencia. La potencia por defecto será de 300W.

7) Pulse “-” o “+” para seleccionar 700W,450W,300W and 100W

8) Pulse “⌚” para seleccionar el modo de ajuste de tiempo. El tiempo predeterminado es de 10 minutos.

9) Pulse “-” o “+” para seleccionar el tiempo de cocción de la parrilla. El tiempo máximo es de 90 minutos.

10) Pulse el botón “▶” para iniciar la cocción.

11. Cocción con microondas + parrilla y ventilador

1) Pulse el botón “☼” para activar la función de microondas.

2) Pulse “☼” o “-” o “+” para seleccionar el modo combinación. “☼” y “☼” se iluminará.

3) Pulse “☼” o “-” o “+” para seleccionar el modo de convección. la temperatura por defecto es de 120 grados. luces.

4) Pulse “↔” para entrar a la selección de la temperatura.

5) Pulse “-” o “+” para seleccionar la temperatura entre 100 a 160 grados.

6) Pulse “↔” para seleccionar la potencia. La potencia por defecto será de 300W.

7) Pulse “-” o “+” para seleccionar 700W,450W,300W y 100W

8) Pulse “⌚” para seleccionar el modo de ajuste de tiempo. El tiempo predeterminado es de 10 minutos.

9) Pulse “-” o “+” para seleccionar el tiempo de cocción de la parrilla. El tiempo MAX. es de 90 minutos.

10) Pulse el botón “▶” para iniciar la cocción.

12. Auto cocción

Hay 13 programas automáticos de cocción. Solo tiene que elegir el programa y establecer el peso. La potencia, el tiempo y la temperatura ya están establecidos.

1) Pulse el botón “A” para activar la función de microondas.

2) Pulse “-” o “+” para seleccionar el modo de cocción. “A” se iluminará al seleccionar el menú automático para descongela. El tiempo, el peso, y el primer número de los programas automáticos se muestran en la pantalla.

3) Pulse “A” o “-” o “+”, para seleccionar el menú automático. “P01”, “P02”... “P13” mostrará













4) Pulse el botón “↔”.

5) Pulse “-” o “+” para seleccionar el menú de peso.

6) Pulse el botón “▶” para iniciar la cocción.

Puesta en marcha y uso

ES

Programa	Categoría	Artículo
P01**	Verduras	Verduras frescas 
P02**	Guarniciones	Patatas (Peladas/cocidas) 
P03**	Recalentamiento	Bebidas y sopas 
P04**	Recalentamiento	Carnes emplatadas 
P05**	Recalentamiento	Salsas/guisos/platos 
P06*	Guarniciones	Patatas - (Asadas) 
P07	Pollo/pescado	Pedazos de 
P08*	Panadería	Pasteles 
P09*	Panadería	Pay de manzana/pays 
P10*	Panadería	Quiche 
P11*	Comodidad.	Congelados (pizzas) 
P12*	Comodidad.	Platillos congelados (Hojuelas de patatas para horno) 
P13*	Comodidad.	Platillos congelados 



Los programas con un * son precalentados. Durante el precalentamiento, el tiempo de cocción se pausa y el símbolo de precalentar se enciende. Después de precalentar, se oye un pitido y el símbolo de precalentamiento parpadeará.

Los programas con ** sólo utilizan la función de microondas.

Si oye un pitido, apague la alimentación. El combi microondas iniciará automáticamente la fase siguiente.



13. Función de precalentar



La función precalentar se puede activar después de haber elegido las funciones: Convección, Ventilador de la parrilla, Convección de microondas, ventilador de la Parrilla del Microondas, Microondas+Parrilla inferior+Convección, Parrilla inferior+Convección.

- 1) Pulse el botón "". El símbolo de precalentamiento se verá en la pantalla.
- 2) Pulse "" para iniciar el precalentamiento. Si se alcanza la temperatura adecuada, oirá tres pitidos. Puede detener el precalentamiento al abrir la puerta del horno o pulsando el botón "".

Nota: La función de precalentamiento solo funciona si ya ha elegido uno de los modos más arriba. Durante el precalentamiento, la función de microondas se desconecta.

14. Función de bloqueo para niños

Bloqueo: En estado de espera, pulse "" durante 3 segundos, habrá un "pitido" largo que denota que entra en el estado de bloqueo para niños- "" el indicador se iluminará.

Desbloqueo: En estado bloqueado, pulse "" durante 3 segundos, habrá un "pitido" largo que denota que el bloqueo se libera, y el indicador "" desaparecerá.

15. Especificación de pantalla

- 1) Al ajustar, si no hay otra operación, se confirmará automáticamente después de 10 segundos. Salvo el ajuste del reloj por primera vez.
- 2) Durante el ajuste del programa, después de ajustar por 3 segundos, se confirmará después de 3 segundos.
- 3) Cuando el horno está en estado de ajuste o pausar, incluyendo menú de auto y el programa de descongelación, si ninguna operación en 5 minutos, entrará en el estado de apagado.
- 4) La luz del horno se iluminará todo el tiempo si la puerta está abierta.
- 5) La lámpara del horno se iluminará todo el tiempo si el horno está en pausa.
- 6) El botón "" deberá pulsarse para continuar la cocción si la puerta del horno se abre durante el proceso de cocción.

Nota: El tiempo de cocción podría variar en función de la diversidad de calidades y tipos de alimentos; podrá prolongar el tiempo, si es necesario, en caso de que la comida no esté bien cocinada al finalizar el ciclo automático.

Nota: En el caso de alimentos precocinados que ya tengan indicaciones de tiempo de cocción, utilice los ajustes manuales para seguir dichas indicaciones.

Instrucciones importantes de seguridad



ES

ADVERTENCIA: Para reducir el riesgo de incendio, choque eléctrico, lesiones a personas o exposición excesiva a energía de microondas horno al usar su electrodoméstico, siga las precauciones básicas, incluyendo las siguientes:

1. Advertencia: Los líquidos u otros alimentos no deben calentarse en recipientes sellados ya que podrían explotar.
2. Advertencia: Es peligroso para cualquier persona que no sea una persona competente realizar cualquier operación de mantenimiento y reparación, que consiste en la extracción de una cubierta que impida la exposición a la energía de microondas.
3. Este aparato puede ser utilizado por niños de 8 años o más y las personas con una incapacidad física, sensorial o mental o falta de experiencia y conocimientos que hayan recibido supervisión o instrucciones relativas al uso del aparato de una manera segura y comprendan los riesgos involucrados. Los niños no deben jugar con el aparato. La limpieza y el mantenimiento por el usuario no deberá ser realizado por niños a menos que sean mayores de 8 y estén supervisados.
4. Mantenga el aparato y el cable fuera del alcance de los niños menores de 8 años.
5. Solo use utensilios adecuados para su uso en hornos de microondas.
6. El horno debe limpiarse regularmente y cualquier depósito de alimentos debe ser eliminado.
7. Lea y siga las: "PRECAUCIONES ESPECÍFICAS PARA EVITAR UNA POSIBLE EXPOSICIÓN DE ENERGÍA EXCESIVA A DE MICROONDAS".
8. Cuando caliente alimentos en recipientes de plástico o de papel, vigile el horno debido a la posibilidad de ignición.
9. Si se emite humo, apague o desenchufe el aparato y mantenga la puerta cerrada con el fin de extinguir las llamas.
10. No cocine en exceso los alimentos.
11. No utilice la cavidad del horno para almacenar. No guarde nada como pan, galletas y similares dentro del horno.
12. Retire los alambres de amarre y asas de metal de papel o plástico recipientes / bolsas antes de colocarlos en el horno.
13. Instale o ubique este horno solamente de acuerdo con las instrucciones de instalación.
14. Los huevos con cáscara y huevos duros enteros no deben calentarse en hornos microondas ya que podrían explotar, incluso después de calentamiento por microondas ha terminado.
15. Este aparato está destinado al uso en hogares y entornos similares, como: cocinas de personal en tiendas, oficinas y otros entornos de trabajo,
 - clientes de hoteles, moteles y otros entornos de tipo residencial,
 - granjas y entornos de alojamiento de estancia y desayuno,
16. Si el cable de alimentación está dañado, debe acudir al fabricante, distribuidor, servicio técnico o similares personas capacitadas, para poder reemplazarlo y evitar así cualquier peligro.
17. No almacene ni utilice este aparato en el exterior.
18. No utilice este horno cerca del agua, en un sótano húmedo o cerca de una piscina.
19. La temperatura de las superficies accesibles puede ser alta cuando el aparato está en funcionamiento. Las superficies son susceptibles de calentarse durante el uso. Mantenga el cable lejos de superficies calientes, y no cubra los orificios de ventilación del horno.

20. No permita que el cable cuelgue del borde de la mesa, mostrador o superficie caliente.
21. Si el microondas no se mantiene en buenas condiciones de limpieza, su superficie se puede degradar, afectando así a su vida útil además de suponer una situación de peligro.
22. El contenido de los biberones y envases para alimentos de bebé debe agitarse y comprobar la temperatura antes de su consumo, para evitar quemaduras.
23. El calentamiento por microondas de bebidas puede dar lugar a que hierva y salpique, por lo tanto, se debe tener cuidado al manipular el recipiente.
24. Debe vigilarse a los niños a fin de asegurarse de que no jueguen con el aparato.
25. Los aparatos no están diseñados para ser operados por medio de un temporizador externo o un sistema de control remoto por separado.
26. Las partes accesibles pueden calentarse durante el uso. Mantenga a los niños lejos del horno.
27. No se debe usar el limpiador de vapor.
28. Durante el uso del aparato este se calienta. Debe tenerse cuidado de no tocar los calentadores del interior del horno.
29. Solo utilice el medidor de temperatura recomendado para este horno. (Para hornos provistos de una instalación para usar un sensor de detección de temperatura.)
30. **ADVERTENCIA:** Durante el funcionamiento del aparato, éste y sus partes accesibles se calientan. Debe tenerse cuidado de no tocar los calentadores del interior del horno. Los niños menores de 8 años de edad deben mantenerse lejos menos que sean supervisados continuamente.
31. El horno de microondas debe ser operado con la puerta decorativa abierta. (Para hornos con una puerta decorativa.)
32. La superficie de un gabinete de alma-

cenamiento se puede calentar.

33. Si usted va a calentar el líquido en el microondas, entonces también debe colocar una cucharadita en el contenedor. Esto asegurará que el líquido no hierva repentinamente después de haber sido retirado de la cavidad del microondas



LÉALO CUIDADOSAMENTE Y GUÁRDELO PARA FUTURAS CONSULTAS

Para reducir el riesgo de lesiones a personas a tierra Instalación

PELIGRO

Peligro de descarga eléctrica

Tocar algunos de los componentes Interna puede causar lesiones personales graves o la muerte. No desmonte el aparato.

ADVERTENCIA:

Peligro de descarga eléctrica

Uso inapropiado de la conexión a tierra puede provocar una descarga eléctrica. No lo enchufe en una toma de corriente hasta que el aparato esté instalado y conectado a tierra.

Este aparato debe estar conectado a tierra. En el caso de un corto circuito, la conexión a tierra reduce el riesgo de choque eléctrico al proporcionar un cable de escape para la corriente eléctrica. Este aparato está equipado con un cable que tiene una conexión a tierra con un enchufe de tierra. El enchufe debe conectarse a un tomacorriente que esté instalado y conectado a tierra.

Consulte a un electricista o técnico cualificado si las instrucciones de conexión a tierra no se entienden o si existe alguna duda sobre si el aparato está conectado a tierra correctamente. Si es necesario utilizar un cable alargador, use solo un alargador de 3 hilos.

1. Un cable de alimentación corto para reducir los riesgos de enredarse o tropezarse con un cable más largo.
2. Si un cable largo o del cable de extensión se utiliza:
 - 1) La clasificación eléctrica marcada del cordón eléctrico o de la extensión debe ser por lo menos de la clasificación eléctrica del aparato.
 - 2) El cable de extensión debe ser un cable de 3 hilos con conexión a tierra.
 - 3) El cable largo debe acomodarse de modo que no cuelgue del mostrador o mesa donde pueda ser jalado por niños o tropezarse con él accidentalmente.

ATENCIÓN **Peligro de lesiones personales**

Es peligroso para cualquier persona que no sea una persona competente realizar cualquier operación de mantenimiento y reparación, que consiste en la extracción de una cubierta que impida la exposición a la energía de microondas.

Desecho

- Eliminación del material de embalaje: respete las normas locales para que los embalajes puedan ser reutilizados.
- La Directiva Europea 2012/19/EEC sobre desechos de equipos eléctricos y electrónicos (WEEE) establece que los electrodomésticos no deben ser eliminados junto con los residuos sólidos urbanos. Los aparatos en desuso se deben recoger separadamente para optimizar la recuperación y reciclado de los materiales que contienen y reducir el impacto en la salud humana y el medio ambiente. El símbolo del “contenedor con ruedas” tachado en el producto le recuerda su obligación, cuando deseche del aparato debe ser recogido por separado. Los consumidores pueden llevar su electrodoméstico viejo a las zonas de recogida de residuos públicos, otras áreas municipales de recogida, o si la legislación nacional le permite devolverlo al vendedor cuando compre un nuevo producto similar. Todos los principales fabricantes de electrodomésticos están activos en la creación de sistemas para gestionar la recolección y eliminación de aparatos viejos.

Utensilios

ES

Consulte las instrucciones en "Materiales que puede utilizar en el horno de microondas o que debe evitar en el horno de microondas."

Puede haber ciertos utensilios no metálicos que no son seguros para usar en el microondas. En caso de duda, puede probar el utensilio en cuestión siguiendo el procedimiento a continuación.

Prueba de utensilios:

1. Llene un recipiente apto para microondas con 1 taza de agua fría (250 ml), junto con el utensilio en cuestión.
2. Cocine a potencia máxima durante 1 minuto.
3. Sentir con cuidado el utensilio. Si el utensilio vacío está caliente, no lo utilice para cocinar con microondas.
4. **No exceda el tiempo de cocción a 1 minuto.**

Materiales aptos para microondas

Utensilios	Observaciones
Papel de aluminio	Solo con blindaje. Algunas pequeñas piezas lisas se pueden utilizar para cubrir las partes más delicadas de carnes y aves para evitar la cocción excesiva. Pueden producirse arcos eléctricos si el papel aluminio está muy cerca de las paredes del horno. La lámina debe estar a lo menos 1 pulgada (2,5 cm) de distancia de las paredes del horno.
Plato dorador	Siga las instrucciones del fabricante. La parte inferior del plato dorador debe ser de al menos 3/16 de pulgada (5 mm) por encima del plato giratorio. El uso incorrecto puede provocar su rotura.
Vajillas	Solo que sean aptos para microondas. Siga las instrucciones del fabricante. No use platos agrietados o astillados.
Jarras de vidrio	Siempre quite la tapa. Utilice únicamente para calentar los alimentos hasta que estén templados. La mayoría de las jarras de cristal no son resistentes al calor y pueden romperse.
Cristalería	Solo vidrio resistente al calor del horno. Asegúrese de que no hay adornos metálicos. No use platos agrietados o astillados.
Bolsas de cocción para horno	Siga las instrucciones del fabricante. No cierre con lazo de metal. Hacer cortes para permitir que escape el vapor.
Platos y vasos desechables	Solo los utilice a corto plazo de cocción / calentamiento. No deje el horno desatendido durante la cocción.
Papel de cocina	Use para envolver los alimentos para recalentar y absorber la grasa. Use bajo supervisión solo para cocciones breves.
Pergamino	Utilice como cubierta para evitar salpicaduras o una envoltura para cocinar al vapor.
Plástico	Solo que sean aptos para microondas. Siga las instrucciones del fabricante. Deberán estar etiquetados como aptos para microondas. Algunos recipientes de plástico se ablandan, ya que la comida en el interior se calienta. Algunas "bolsas para hervir" y bolsas de plástico bien cerradas deberían cortarse, pincharse o ventilarse según lo indique el paquete.
Película plástica	Solo que sean aptos para microondas. Use para envolver los alimentos durante la cocción para retener la humedad. No permita que el plástico toque los alimentos.
Termómetros	Apto para microondas (termómetros de carne y caramelo).
Papel cera	Utilice como cubierta para prevenir salpicaduras y retener la humedad.

Materiales no aptos para microondas

Utensilios	Observaciones
Bandejas de aluminio	Puede causar la formación de arcos. Transfiera la comida a platos para microondas.
Cartón alimentario con mango de metal	Puede causar la formación de arcos eléctricos. Transfiera la comida a platos para microondas.
Utensilios de metal o decoraciones metálicas	Solo que sean aptos para microondas. Siga las instrucciones del fabricante. No use platos agrietados o astillados.
Ataduras metálicas	Puede causar la formación de arcos y podría provocar un incendio en el horno.
Bolsas de papel	Puede provocar un incendio en el horno.
Espuma plástica	Espuma de plástico puede derretirse o contaminar el líquido en el interior cuando se expone a altas temperaturas.
Madera	La madera se seca cuando se usa en el horno de microondas y puede partirse o agrietarse.

LIMPIEZA

Asegúrese de desenchufar el aparato de la fuente de alimentación.

1. Limpie la cavidad del horno después de usar con un paño ligeramente húmedo.
2. Limpie los accesorios de la manera habitual en agua jabonosa.
3. El marco de la puerta y las piezas del sello y partes vecinas tienen que ser limpiadas cuidadosamente con un paño húmedo cuando estén sucias.
4. No use limpiadores abrasivos ni rascadores metálicos afilados para limpiar el cristal de la puerta del horno ya que pueden arañar la superficie, lo que puede provocar la rotura del vidrio.
5. Sugerencia de limpieza --- Para facilitar la limpieza de las paredes de la cavidad que la comida cocinada puede tocar:

Coloque la mitad de un limón en un bol, añada 300 ml (1/2 pinta) de agua y calor en el 100% de potencia de microondas durante 10 minutos. Pase un paño limpio suave y seco.

Solución de problemas

ES

Problema

Horno de microondas interfiere en la recepción de la TV

Luz del horno tenue

El vapor se acumula en la puerta, sale aire caliente de los respiraderos

El horno se puso a funcionar accidentalmente sin comida dentro.

El horno no se puede iniciar

El horno no calienta.

El plato giratorio hace ruido al funcionar el horno microondas.

Hay chispas procedentes del aparato.

Posibles causas / Soluciones

- La radio y la recepción de la televisión pueden sufrir interferencias cuando se opera un horno de microondas. Es similar a la interferencia de los pequeños electrodomésticos, como licuadoras, aspiradoras y ventiladores eléctricos. Esto es algo normal.
- En baja potencia de microondas para cocinar la luz del horno se puede volver tenue. Esto es algo normal.
- En la cocina, puede salir vapor de la comida. La mayoría saldrá por las rejillas de ventilación. Pero parte del vapor se puede acumular en zonas como la puerta del horno. Esto es algo normal.
- Está prohibido hacer funcionar la unidad sin ningún alimento en su interior. Esto es muy peligroso.
- El cable de alimentación no está conectado firmemente. Desenchufe. A continuación, conecte de nuevo después de 10 segundos.
- Fusible quemado o circuito de breakers desconectado. Reemplace el fusible o reponga el disyuntor (reparado por personal profesional de nuestra empresa).
- Probar la toma de corriente con otros aparatos eléctricos
- La puerta no estaba bien cerrada. Cierre bien la puerta.
- Rodillo sucio y parte inferior del horno con restos. Consulte la sección de mantenimiento para saber cómo limpiar las zonas sucias.
- Limpie a fondo el aparato, elimine cualquier rastro de grasa, restos de comida, etc. Asegúrese de que no haya objetos de metal cerca de las paredes del horno. No utilice objetos de metal con la plataforma. Nunca haga funcionar el horno cuando esté vacío.

Asistencia

ES

Antes de contactar con el Servicio de Asistencia Técnica:

- asegúrese de que usted no pueda resolver el problema
 - Si no es posible, contacte al Servicio de Asistencia Técnica autorizado.
- ! Nunca use a técnicos no autorizados.

Informe:

- el tipo de anomalía;
- el modelo de horno (Mod.);
- El número de serie (N/S).

Esta información la podrá encontrar en la placa identificativa del horno microondas.

Instruções de utilização

FORNO MICRO-ONDAS COM GRELHADOR E CONVECÇÃO

IT

Italiano, 1

ES

Español, 21

PT

Português, 41

FR

Français, 61

DE

Deutsch, 81

NL

Nederlands, 101

PL

Polski, 121

RU

Русский, 141

EN

English, 161

TR

Türkçe, 181

KZ

Қазақша, 201

MODELO: MWK 434.1 X/HA

Conteúdo

Instalação, 42-45

Instalação
Colocação
Encastrar
Instalar o tabuleiro do grelhador
Instalação do prato giratório

Configurar o seu forno, 46

Nomes das Peças e Acessórios do Forno
Painel de Controlo e Funções
Vista geral

Início e utilização, 47-52

Instruções de funcionamento

Instruções de segurança importantes, 53-55

Utensílios, 56

Materiais que pode usar no forno micro-ondas
Materiais a evitar no forno micro-ondas

Manutenção e cuidados, 57

Limpeza

Resolução de problemas, 58

Assistência, 59

Instalação

PT

! Deve ler cuidadosamente estas instruções antes de usar o seu forno micro-ondas, e conservá-las cuidadosamente. Se seguir as instruções, o seu forno micro-ondas fornecerá muitos anos de serviço com qualidade.

! GUARDAR ESTAS INSTRUÇÕES CUIDADOSAMENTE

PRECAUÇÕES PARA EVITAR POSSÍVEL EXPOSIÇÃO EXCESSIVA A ENERGIA DO MICRO-ONDAS

- a) Não tentar operar com este forno com a porta aberta pois isso pode resultar em exposição perigosa à energia do micro-ondas. É importante não partir ou alterar os fechos de segurança.
- (b) Não colocar qualquer objecto entre o painel frontal do micro-ondas e a porta ou deixar acumular resíduos de sujidade ou limpeza nas superfícies isolantes.
- (c) ADVERTÊNCIA: Se a porta ou os vedantes da porta estiverem danificados, o forno não deve funcionar até que seja reparado por pessoa qualificada.
- (d) ADVERTÊNCIA: Assegurar que o aparelho está desligado antes de substituir a lâmpada para evitar a possibilidade de choque eléctrico.
- (e) As peças acessíveis podem ficar quentes durante a utilização. Manter as crianças afastadas.
- (f) Não usar equipamento de limpeza a vapor.
- (g) A superfície da gaveta de armazenamento pode ficar quente.
- (h) Não usar agentes de limpeza abrasivos agressivos ou raspadores metálicos afiados para limpar o vidro da porta do forno, pois podem riscar a superfície, o que pode resultar em quebra do vidro.

(i) Este equipamento pode ser usado por crianças a partir de 8 anos e mais e por pessoas com capacidades físicas, sensoriais ou mentais reduzidas ou com falta de experiência e conhecimento se lhes tiver sido dada a supervisão ou instrução relativamente ao uso do equipamento de uma forma segura e entender os riscos envolvidos. As crianças não devem brincar com o aparelho. A limpeza e manutenção do utilizador não deve ser feita por crianças a menos que tenham mais de 8 anos e sejam supervisionadas.

ADENDA

Se o aparelho não for mantido em boas condições de limpeza, a sua superfície pode ser degradada e afectar a vida útil do aparelho e originar uma situação perigosa.

Instalação

Informação importante acerca da instalação

- Este aparelho NÃO é destinado a utilização em ambiente comercial.
- Deve respeitar as instruções de instalação fornecidas e notar que este aparelho deve ser instalado apenas por técnico qualificado.
- O aparelho está equipado com uma ficha e só deve ser ligado a uma tomada com ligação à terra adequada.
- No caso de ser necessária uma nova tomada, instalação e cabo de ligação apenas devem ser feitos por electricista qualificado. Se a ficha não estiver acessível após a instalação, um dispositivo de corte de pólo deve estar presente no local da instalação com uma folga de contacto de pelo menos 3 mm.

- Não usar adaptadores, fichas múltiplas e cabos de extensão. A sobrecarga pode provocar incêndio.
- Se o aparelho não estiver equipado com cabo de alimentação e uma ficha, o equipamento de ligação deve ter uma separação de contacto em todos os pólos que fornecem corte completo, e o aparelho deve ser incorporado na ligação fixa de acordo com as normas dos fios de ligação.

A superfície acessível pode ficar quente durante o funcionamento.



Colocação

- Perigo! Não desmontar este aparelho. Tocar nos componentes internos deste aparelho pode provocar danos pessoais graves ou morte.
- Colocar o forno micro-ondas numa superfície firme, plana.
- Assegurar que há ventilação suficiente à volta do forno micro-ondas. Manter pelo menos 10 cm livres por trás e dos lados.
- Não tapar os ventiladores.
- Não remover os pés ajustáveis.
- Não colocar o forno micro-ondas perto de uma superfície quente.
- Equipamentos de transmissão e recepção tal como rádios e televisões podem afectar o funcionamento do forno micro-ondas.

Dimensões de instalação

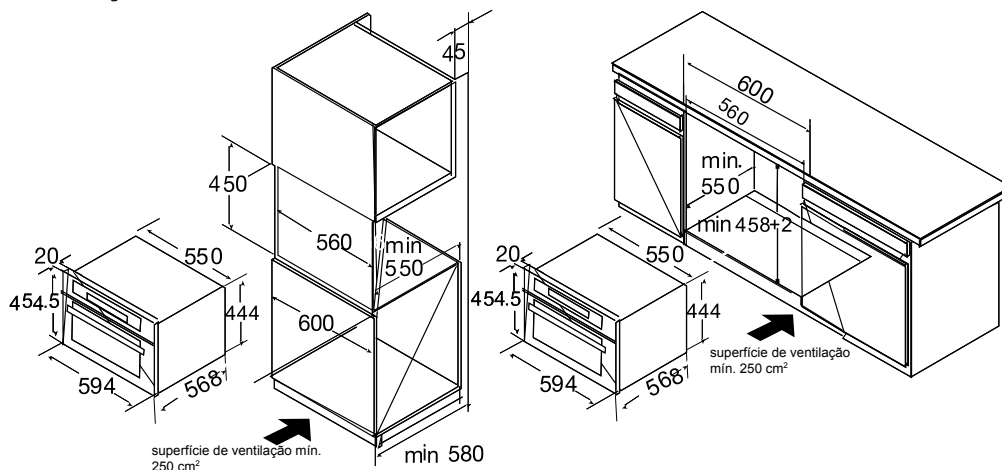

Nota: Deve haver folga por cima do forno.

Encastrar

- Não segurar ou transportar o aparelho pela pega da porta. A pega da porta não suporta o peso do aparelho e pode partir.

1. Empurrar cuidadosamente o micro-ondas na caixa, assegurar que está no centro.
2. Abrir a porta e fixar o micro-ondas com os parafusos fornecidos.

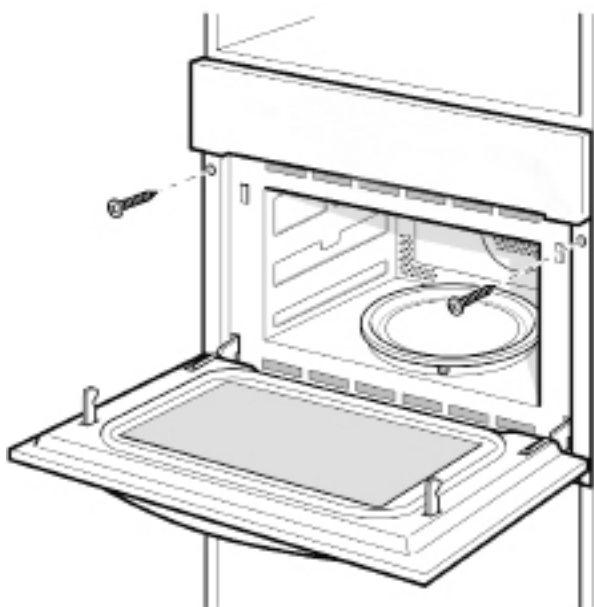

- Inserir totalmente o aparelho e centrá-lo.
- Não dobrar o cabo de ligação.
- Aparafusar o aparelho no lugar.
- O espaço entre a bancada e aparelho não deve ser fechado por travessas adicionais.

Instalar o tabuleiro do grelhador

1. Verificar o ângulo do eixo.

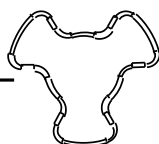
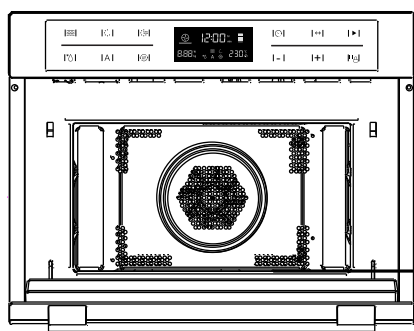

2. Ajustar o ângulo do tabuleiro do grelhador e o eixo.

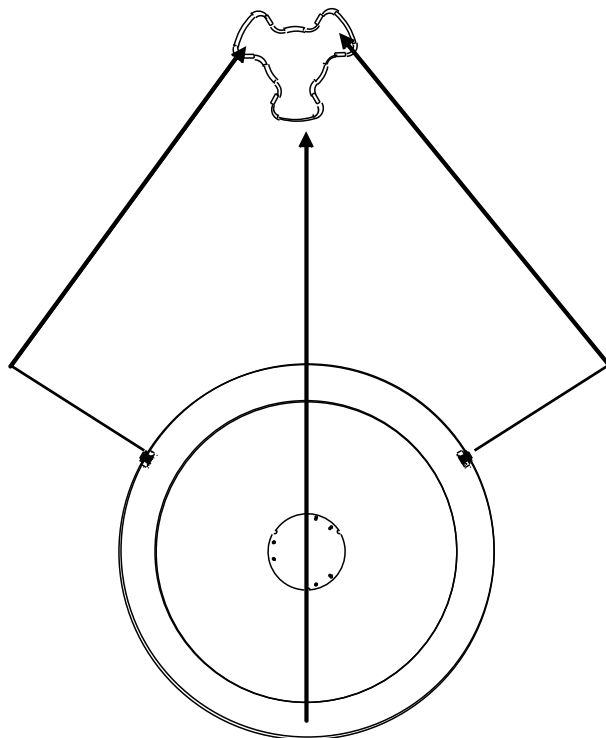

3. Colocar o tabuleiro na cavidade e ajustar ligeiramente.

Instalação do prato giratório

- a. Nunca colocar o tabuleiro de esmalte ao contrário. O tabuleiro de esmalte nunca deve ficar fixo.
- b. Usar sempre o tabuleiro de esmalte durante a cozedura.
- c. Colocar sempre todos os alimentos e embalagens de alimentos no tabuleiro de esmalte para cozinhar.
- d. Se o tabuleiro de esmalte estalar ou partir, contactar o centro de assistência autorizado mais próximo.

Cubo (face inferior)

Tabuleiro de esmalte

Eixo do prato giratório



Especificações

Modelo:	MWK 434.1 X/HA
Tensão nominal:	230V~50Hz
Alimentação de entrada nominal (Micro-ondas):	1550W
Alimentação de saída nominal (Micro-ondas):	900W
Alimentação de entrada nominal (Grelhador):	1750W
Alimentação de entrada nominal (Convecção):	1750W
Alimentação de entrada nominal (Combinação):	3350W
Capacidade do forno:	44L
Diâmetro do prato giratório:	360mm
Dimensões externas:	595x568x454.5 mm
Peso líquido:	Aprox. 36 kg
	O aparelho está em conformidade com as directivas da Comunidade Económica Europeia: 2006/95/EEC de 12/12/06 (Baixa tensão) e alterações subsequentes 2004/108/EEC de 15/12/04 (Compatibilidade Electromagnética) e alterações subsequentes 93/68/EEC de 22/07/93 e alterações subsequentes 2012/19/EEC e alterações subsequentes.1275/2008 pendentes/a não vigorar.

Configurar o seu forno

PT Nomes das Peças e Acessórios do Forno

Remover o forno e todos os materiais da caixa e da cavidade do forno. O seu forno vem, com os seguintes acessórios:

Tabuleiro de esmalte	1
Conjunto do anel do prato giratório	1
Manual de instruções	1

1. Painel de controlo
2. Elemento do grelhador
3. Lâmpada
4. Nível
5. Vidro da porta
6. Dobradiça
7. Eixo do prato giratório
8. Prateleira pequena do grelhador
9. Prateleira grande do grelhador
10. Tabuleiro de esmalte
11. Tabuleiro Glay quadrado
12. Prateleira do grelhador quadrada

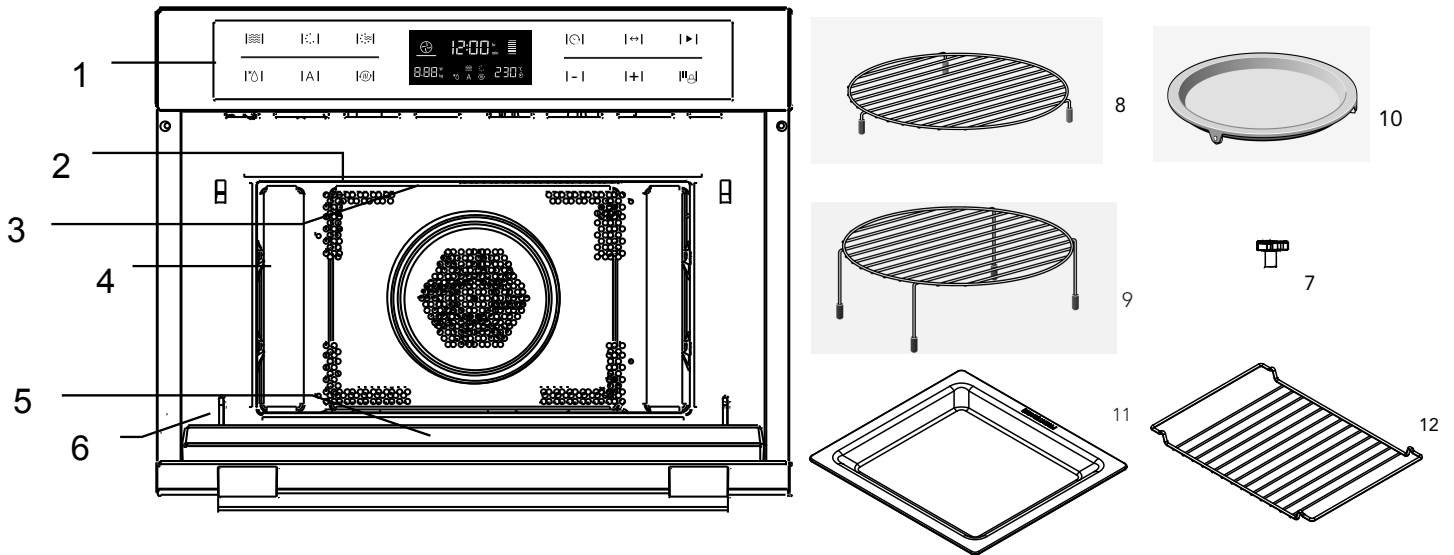

Control Panel and Features



- | | |
|---------------------------|--------------------|
| 1) Micro-ondas | 7) Relógio |
| 2) Aquecer | 8) Seleccionar |
| 3) Combinação de cozedura | 9) Iniciar |
| 4) Descongelar | 10) Baixo |
| 5) Programas automáticos | 11) Cima |
| 6) Pré-aquecimento | 12) Parar/Bloquear |

Limpeza inicial e aquecimento

- Remover todas as películas de protecção do forno micro-ondas na parte frontal.
- Para mais informação consultar “LIMPEZA”. Antes da primeira utilização do aparelho,
- Remover todos os acessórios e lavar o micro-ondas.
- Recipientes vazios de aquecimento eléctrico. Os novos aparelhos normalmente cheiram quando usados pela primeira vez.
- Antes de usar o aparelho eléctrico para cozinhar alimentos mais rapidamente, ao aquecer o mesmo ajuda a eliminar odores.
- Antes de aquecer, é melhor limpar o interior do forno micro-ondas com um pano húmido. Desta maneira, os acessórios de armazenamento e de bloqueio acumulados no processo de embalagem, as poeiras no forno ou material de embalagem residual podem ser removidos.
- Tocar “▶” teclas. O aparelho liga, aparece o menu principal no visor.
- Tocar “•••” para escolher a função de convecção.
- A temperatura recomendada de 160° C estará realçada, ao mesmo tempo que o micro-ondas é iniciado directamente.
- Aumentar a temperatura para 230° C (temperatura máxima). Isto pode ser conseguido utilizando as teclas de proximidade ao lado ou o teclado numérico.
- Tocar “▶” o símbolo junto das teclas do sensor. Aquecer o forno vazio pelo menos durante uma hora.
- Assegurar que a sala está bem ventilada quando fizer isto. Fechar a porta para a outra sala para evitar que o odor impregne a casa.
- Deixar o aparelho arrefecer para a temperatura ambiente. Usar solução de mistura de detergente neutro com água quente para limpar o interior do forno micro-ondas, depois secar com um pano macio seco.
- Manter a porta aberta até secar completamente o forno.

Instruções de utilização de loiça para forno em vidro

- A loiça para forno em vidro não pode ser utilizada como prato rotativo, porque o mesmo ficará a rodar quando em funcionamento.
- A loiça para forno em vidro pode ser usada numa posição encaixada.

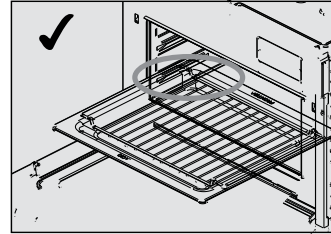

Início e utilização

PT

Este forno micro-ondas usa controlo electrónico moderno para ajustar os parâmetros de encontro às suas necessidades para melhor cozinhar.

1. Definições do relógio

Quando o forno micro-ondas é electrificado, "00:00" piscará, a campainha tocará uma vez.

- 1) Premir "−" ou "+" para definir a hora correcta (entre 00:00 e 23:59.)
- 2) Depois de definir a hora correcta, premir "⏻". O relógio foi definido.

Nota:

- 1) Se quiser mudar a hora, tem de premir e manter premido o botão "⏻" por 3 segundos. A hora actual desaparece e depois a hora pisca no visor. Premir "−" ou "+" para seleccionar a nova hora e premir o botão "⏻" para confirmar a definição.
- 2) Se não quer ver o relógio no visor, premir o botão "⏻" brevemente. A hora desaparece. Premir "⏻" de novo, e o relógio aparece outra vez no visor.
- 3) Quando definir o relógio, premir "−" ou "+" quando ajustar 10MIN, pressão curta (cada vez que ajustar 1MIN).*

2. Cozinhar no Micro-ondas

- 1) Premir o botão "🔥" para activar a função micro-ondas. "01:00" fica a piscar no visor e aparece o ícone do micro-ondas. Se não funcionar em 10 segundos, a potência actual será confirmada automaticamente.
- 2) Premir o botão "↔" para ajustar a potência do micro-ondas.
- 3) Premir "🔥" ou "−" ou "+" para definir a potência do micro-ondas (entre 100W a 900W)
- 4) Premir "⏻" ou "−" ou "+" para definir o tempo de cozedura. O tempo máximo de cozedura depende da potência que foi seleccionada. Quando a potência é de 900W, o tempo MÁX é de 30 minutos e para outras potências são 90 minutos.
- 5) Premir o botão "▶" para iniciar a cozedura.

Tabela de potência do Micro-ondas

Potência do Micro-ondas	100%	80%	50%	30%	10%
Visor	900W	700W	450W	300W	100W

Pode consultar na tabela abaixo quais os níveis de potência que pode escolher e para que alimentos são adequados os mesmos.

Nível de potência	Alimento
900 W	- Água a ferver, reaquecer - Cozinhar galinha, peixe, vegetais
700 W	- Reaquecer - Cozinhar cogumelos, marisco - Cozinhar pratos com ovos e queijo
450 W	- Cozinhar arroz, sopa
300 W	- Descongelar - Derreter chocolate e manteiga
100 W	- Descongelar alimentos sensíveis/delicados - Descongelar alimentos de forma irregular - Amolecer gelado - Permitir levedar a massa

3. Função Descongelar















Na função descongelar apenas pode escolher o programa e definir o peso. A potência, o tempo e a temperatura já estão definidos.

- 1) Premir o botão "❄️" para activar a função descongelar. "❄️" e acenderão. Tempo, peso e "def" são mostrados no visor.
- 2) Premir o botão "↔".
- 3) Premir "−" ou "+" para seleccionar o peso do menu.
- 4) Premir o botão "▶" para iniciar a cozedura.

Início e utilização

Função









PT

Função		Modo		
	Micro-ondas		Micro-ondas	Micro-ondas Usar a função micro-ondas para cozinhar e reaquecer vegetais, batatas, arroz, peixe e carne.
	Aquecer		Ar quente	Ar quente Com ar quente pode preparar refeições do mesmo modo que faz com um forno convencional. O micro-ondas não está activado. É avisado para pré-aquecer o forno antes de pôr a refeição no forno.
			Grelhar com ventilação	Grelhar com ventilação Usar esta função para assar refeições uniformemente a ao mesmo tempo dar à refeição uma crosta acastanhada
			Ar quente + Base quente	Ar quente + Base quente Usar esta função para assar peças grandes de carne, piza, etc.
			Grelhador	Grelhador O grelhador é muito adequado para preparar pequenas peças de carne e peixe.
 	Combinacão		Ar quente	Micro-ondas + Ar quente Usar esta função para assar rapidamente.
			Ar quente + Base quente	Micro-ondas + Ar quente + Base quente Usar esta função para assar peças grandes de carne, piza, etc.
			Grelhar com ventilação	Micro-ondas + Grelhar com ventilação
			Grelhador	Micro-ondas + Grelhador Usar esta função para cozinhar refeições rapidamente a ao mesmo tempo dar à refeição uma crosta acastanhada (também gratinado). O micro-ondas e o grelhador são activados ao mesmo tempo. O micro-ondas está a cozinhar e o grelhador a assar.
A	Programas automáticos		P01 -P13	Programas de cozedura automática
	Descongelação		def	Descongelação









Início e utilização

PT







4. Cozinhar no Grelhador

- 1) Premir o botão  para activar a função micro-ondas.
- 2) Premir  ou “-” ou “+” para seleccionar o modo de cozedura.  indicador acende.
- 3) Premir  ou “-” ou “+” para seleccionar o modo grelhador. A potência do grelhador por defeito é o terceiro nível.  indicador acenderá quando a função grelhador está seleccionada.
- 4) Premir  para inserir o nível do grelhador.
- 5) Premir “-” ou “+” para seleccionar p nível 3 (o MÁX.), nível 2 ou nível 1 (o MÍN.). Premir  para seleccionar o modo de definição do tempo. O tempo por defeito é de 10 minutos.
- 6) Premir “-” ou “+” para seleccionar tempo de cozedura do grelhador. O tempo MÁX. é de 90 minutos.
- 7) Premir o botão  para iniciar a cozedura.

5. Cozinhar a Convecção











- 1) Premir o botão  para activar a função micro-ondas.
- 2) Premir  ou “-” ou “+” para seleccionar o modo de cozedura.  indicador acende.
- 3) Premir  ou “-” ou “+” para seleccionar o modo de convecção.  acende. A temperatura por defeito é de 180 graus.
- 4) Premir  para inserir o modo de temperatura.
- 5) Premir “-” ou “+” para seleccionar a temperatura A temperatura vai de 50 a 230 graus. Premir  para seleccionar o modo de definição do tempo. O tempo por defeito é de 10 minutos.
- 6) Premir “-” ou “+” para seleccionar tempo de cozedura. O tempo MÁX. é de 5 horas.
- 7) Premir o botão  para iniciar a cozedura.

6. Grelhador inferior + Cozedura a convecção









1. Premir o botão  para activar a função micro-ondas.
2. Premir  ou “-” ou “+” para seleccionar o modo de cozedura. Indicador  acende.
3. Premir  ou “-” ou “+” para seleccionar o modo de ventilação do grelhador. A temperatura por defeito é de 180 graus. Indicador  acenderá quando a função ventilação do grelhador é seleccionada.
4. Premir  para inserir a selecção de temperatura.
5. Premir “-” ou “+” para seleccionar a temperatura entre 100 e 230 graus. Premir  para seleccionar o modo de definição do tempo. O tempo por defeito é de 10 minutos.

6. Premir “-” ou “+” para seleccionar o tempo de cozedura. O tempo MÁX. é de 5 horas.
7. Premir o botão  para iniciar a cozedura.









7. Micro-ondas + Grelhador inferior + Cozedura a convecção

1. Premir o botão  para activar a função micro-ondas.
2. Premir  ou “-” ou “+” para seleccionar o modo de combinação.  e  acenderão.
3. Premir  ou “-” ou “+” para seleccionar o modo de convecção. A temperatura por defeito é de 180 graus.  acende.
4. Premir  para inserir a selecção de temperatura.
5. Premir “-” ou “+” para seleccionar a temperatura entre 100 e 230 graus.
6. Premir  para seleccionar a potência. A potência por defeito é 300W.
7. Premir “-” ou “+” para seleccionar 700W, 450W, 300W e 100 W.
8. Premir  para seleccionar o modo de definição do tempo. O tempo por defeito é de 10 minutos.
9. Premir “-” ou “+” para seleccionar o tempo de cozedura do grelhador. O tempo MÁX. é de 90 minutos.
10. Premir o botão  para iniciar a cozedura.











8. Cozinhar no Grelhador com Ventilação

- 1) Premir o botão  para activar a função micro-ondas.
- 2) Premir  ou “-” ou “+” para seleccionar o modo de cozedura.  indicador acende.
- 3) Premir  ou “-” ou “+” para seleccionar o modo grelhador com ventilação. A temperatura por defeito é de 120 graus  indicador acenderá quando a função grelhador com ventilação é seleccionada.
- 4) Premir  para inserir a selecção de temperatura.
- 5) Premir “-” ou “+” para seleccionar a temperatura entre 100 e 160 graus. As temperaturas são 100,105,110,115,120,125,130,135,140,145,150,155,160. Premir  para seleccionar o modo de definição do tempo. O tempo por defeito é de 10 minutos.
- 6) Premir “-” ou “+” para seleccionar tempo de cozedura. O tempo MÁX. é de 5 horas.
- 7) Premir o botão  para iniciar a cozedura.











9. Cozinhar com Micro-ondas + Grelhador

- 1) Premir o botão  para activar a função micro-ondas.
- 2) Premir  ou “-” ou “+” para seleccionar o modo de combinação  e  acenderá.
- 3) Premir  ou “-” ou “+” para seleccionar o modo. A potência por defeito é nível 3. “———” indicador acenderá quando a função grelhador está seleccionada.
- 4) Premir  para inserir a selecção do nível de potência.
- 5) Premir “-” ou “+” para seleccionar a potência.
- 6) Premir  para seleccionar a potência. A potência por defeito é 300W.
- 7) Premir “-” ou “+” para seleccionar 700W,450W,300W e 100W
- 8) Premir  para seleccionar o modo de definição do tempo. O tempo por defeito é de 10 minutos.
- 9) Premir “-” ou “+” para seleccionar tempo de cozedura. O tempo MÁX. é de 90 minutos.
- 10) Premir o botão  para iniciar a cozedura.

10. Cozinhar com Micro-ondas + Convecção



- 1) Premir o botão  para activar a função micro-ondas.
- 2) Premir  ou “-” ou “+” para seleccionar o modo de combinação  e  acenderá.
- 3) Premir  ou “-” ou “+” para seleccionar o modo convecção. A temperatura por defeito é de 180 graus.  acende.
- 4) Premir  para inserir a selecção de temperatura.
- 5) Premir “-” ou “+” para seleccionar a temperatura entre 100 e 180 graus.
- 6) Premir  para seleccionar a potência. A potência por defeito é 300W.
- 7) Premir “-” ou “+” para seleccionar 700W,450W,300W e 100W
- 8) Premir  para seleccionar o modo de definição do tempo. O tempo por defeito é de 10 minutos.
- 9) Premir “-” ou “+” para seleccionar tempo de cozedura do grelhador. O tempo MÁX. é de 90 minutos.
- 10) Premir o botão  para iniciar a cozedura.

11. Cozinhar com Micro-ondas + Grelhador com Ventilação

- 1) Premir o botão  para activar a função micro-ondas.
- 2) Premir  ou “-” ou “+” para seleccionar o modo de combinação.  e  acenderá.
- 3) Premir  ou “-” ou “+” para seleccionar o modo convecção. A temperatura por defeito é de 120 graus.  acende.
- 4) Premir  para inserir a selecção de temperatura.
- 5) Premir “-” ou “+” para seleccionar a temperatura entre 100 e 160 graus.
- 6) Premir  para seleccionar a potência. A potência por defeito é 300W.
- 7) Premir “-” ou “+” para seleccionar 700W,450W,300W e 100W
- 8) Premir  para seleccionar o modo de definição do tempo. O tempo por defeito é de 10 minutos.
- 9) Premir “-” ou “+” para seleccionar tempo de cozedura do grelhador. O tempo MÁX. é de 90 minutos.
- 10) Premir o botão  para iniciar a cozedura.

12. Cozinhar Automático

Há 13 programas automáticos de cozedura. Apenas tem de escolher o programa e definir o peso. A potência, o tempo e a temperatura já estão definidos.

- 1) Premir o botão “A” para activar a função micro-ondas.
- 2) Premir “-” ou “+” para seleccionar o modo de cozedura. “A” acenderá enquanto descongela ,seleccionado menu automático. Tempo, peso, primeiro número dos programas automáticos são mostrados no visor.
- 3) Premir “A” ou “-” ou “+” para seleccionar o menu automático. “P01”, “P02”... “P13” serão visualizados
- 4) Premir o botão .
- 5) Premir “-” ou “+” para seleccionar o peso do menu.
- 6) Premir o botão  para iniciar a cozedura.

Início e utilização

PT

Programa	Categoria	Item
P01**	Vegetais	Vegetais frescos 
P02**	Pratos laterais	Batatas (descascadas/cozinhadas) 
P03**	Reaquecer	Bebidas/Sopa 
P04**	Reaquecer	Refeição em prato 
P05**	Reaquecer	Molho/guisado/prato 
P06*	Pratos laterais	Batatas (assadas) 
P07	Aves/peixe	Pedaços de galinha/peixe 
P08*	Pão e derivados	Bolo 
P09*	Pão e derivados	Tarte de maçã/Tartes 
P10*	Pão e derivados	Quiche 
P11*	Conveniência	Pratos congelados (Pizza) 
P12*	Conveniência	Pratos congelados (Batatas no forno) 
P13*	Conveniência	Pratos congelados 



Os programas com * são pré-aquecidos. Durante o pré-aquecimento, o tempo de cozedura pára e o símbolo de pré-aquecimento está ligado. Depois do pré-aquecimento, ouvir-se-á um alarme e o símbolo de pré-aquecimento piscará.

Os programas com ** apenas usam a função micro-ondas.

Se ouvir um bip, volte os alimentos. O forno micro-ondas combi inicia a fase seguinte automaticamente.



13. Função Pré-aquecimento

A função pré-aquecimento pode ser activada depois de ter escolhido as funções: Convecção, Ventilação do grelhador, Convecção MO, Ventilação Grelhador-MO, MO+GrelhadorInferior+Convecção, GrelhadorInferior+Convecção.

- 1) Premir o botão . O ícone de pré-aquecimento aparece no visor.
- 2) Premir o botão  para iniciar o pré-aquecimento. Se a temperatura correcta for alcançada, ouvirá três bipes. Pode parar o pré-aquecimento abrindo a porta do forno ou premindo o botão .

Nota: A função pré-aquecimento apenas funciona se já tiver escolhido um dos modos abaixo. Durante o pré-aquecimento, a função micro-ondas é desligada.

14. Função Bloqueio para Crianças

Bloquear: Em estado de espera, premir  por 3 segundos, haverá um “bipe” longo indicando a entrada no estado de bloqueio-crianças e o indicador  “acenderá.

Desbloquear: Em estado bloqueado, premir  por 3 segundos,

haverá um “bipe” longo indicando que o bloqueio foi libertado, e o indicador  “desaparecerá.

15. Especificação do Visor

- 1) Quando definido, se não houver outra operação,confirmará automaticamente depois de 10 segundos. Excepto definição do relógio pela primeira vez.
- 2) Durante o programa de definição, depois de ajustado por 3 segundos, confirmará depois de 3 segundos.
- 3) Quando o forno estiver em estado de definição ou estado de pausa, incluindo o menu automático e programa de descongelamento, se não funcionar durante 5 minutos, vai para estado de desligado.
- 4) A lâmpada do forno acende sempre que a porta é aberta.
- 5) A lâmpada do forno acende sempre que o forno for pausado.
- 6) O botão  deve ser premido para continuar a cozinhar se a porta do forno for aberta durante o processo de cozedura.

Nota: Dependendo dos diferentes tipos de alimentos, o tempo de cozedura óptimo pode variar, se os alimentos não estiverem bem cozinhados depois do fim do ciclo automático, assim deve prolongar a cozedura utilizando as definições manuais.

Nota: No caso de alimentos pré-embalados que especificam os tempos de cozedura, deve usar as definições manuais para seguir estas instruções.

ADVERTÊNCIA: Para reduzir o risco de incêndio, choque eléctrico, danos pessoais ou exposição excessiva a energia do forno micro-ondas quando utilizar o aparelho, seguir as precauções básicas, incluindo as seguintes:

1. Advertência: Os líquidos e outros alimentos devem ser aquecidos em recipientes fechados ainda que exista a possibilidade de explosão.
2. Advertência: É perigoso para qualquer pessoa que não um técnico competente prestar qualquer serviço ou operação de reparação que envolva e retirada da tampa que protege contra exposição à energia do micro-ondas.
3. Este equipamento pode ser usado por crianças a partir de 8 anos e mais e por pessoas com capacidades físicas, sensoriais ou mentais reduzidas ou com falta de experiência e conhecimento se lhes tiver sido dada a supervisão ou instrução relativamente ao uso do equipamento de uma forma segura e entender os riscos envolvidos. As crianças não devem brincar com o aparelho. A limpeza e manutenção do utilizador não deve ser feita por crianças a menos que tenham mais de 8 anos e sejam supervisionadas.
4. Manter o aparelho e o respectivo cabo de alimentação longe do alcance das crianças com menos de 8 anos.
5. Usar apenas utensílios adequados para fornos micro-ondas.
6. O forno deve ser limpo regularmente e quaisquer resíduos de alimentos devem ser removidos.
7. Ler e seguir a especificação: “PRECAUÇÕES PARA EVITAR POSSÍVEL EXPOSIÇÃO EXCESSIVA A ENERGIA DO MICRO-ONDAS”.
8. Quando aquecer alimentos em recipientes de plástico ou papel, mantenha o forno sob vigilância devido à possibilidade de ignição.
9. Se aparecer fumo, desligar ou retirar o cabo do aparelho e manter a porta fechada de modo a eliminar quaisquer chamas.
10. Não cozinhar demasiado os alimentos.
11. Não usar a cavidade do forno para fins de armazenamento. Não guardar itens, tal como pão, bolachas, etc. dentro do forno.
12. Retirar fios ou cordões e pegadas de metal de recipientes/sacos de papel ou plástico antes de os colocar no forno.
13. Instalar ou colocar este forno apenas de acordo com as instruções de instalação fornecidas.
14. Ovos na casca e ovos cozidos inteiros não devem ser aquecidos em fornos micro-ondas, uma vez que podem explodir mesmo depois do aquecimento no micro-ondas terminar.
15. Este aparelho é destinado a ser usado em ambiente doméstico ou aplicações similares como:
 - zonas de cozinha do pessoal em estabelecimentos comerciais, escritórios ou outros ambientes laborais;
 - pelos clientes em hotéis, motéis e outros ambientes de tipo residencial;
 - casa rurais; - ambientes de tipo bed&breakfast;
16. Se o cabo de alimentação estiver danificado, deve ser substituído pelo fabricante ou pelo seu agente de assistência ou uma pessoa igualmente qualificada de modo a evitar algum perigo.
17. Não guardar ou utilizar este aparelho no exterior.
18. Não usar este aparelho perto de água, numa cave húmida ou perto de uma piscina.
19. A temperatura das superfícies acessíveis pode ficar elevada quando o aparelho está a funcionar. As superfícies estão sujeitas a aquecer durante o uso. Mantenha o cabo longe da superfície aquecida, e não cobrir quaisquer ventiladores do forno.

20. Não deixar o cabo pendurado na borda da mesa ou balcão.
21. A falha em manter o forno em bom estado de limpeza pode levar à deterioração da superfície que poderá afectar negativamente a vida útil do aparelho e, possivelmente, resultar numa situação perigosa.
22. O conteúdo de biberões e boiões de comida para bebés deve ser mexido ou agitado e a temperatura verificada antes do consumo, a fim de evitar queimaduras.
23. Aquecimento de bebidas no micro-ondas pode resultar em fervura eruptiva retardada, portanto é preciso ter cuidado ao manusear o recipiente.
24. As crianças pequenas devem ser vigiadas de modo a assegurar que não brincam com o aparelho.
25. Os aparelhos não estão destinados a ser operados por meio de um temporizador externo ou sistema de controlo remoto separado.
26. As peças acessíveis podem ficar quentes durante a utilização. Manter as crianças afastadas.
27. Não usar equipamento de limpeza a vapor.
28. Durante a utilização o aparelho fica quente. Tomar cuidados para evitar tocar nos elementos de aquecimento dentro do forno.
29. Utilizar apenas a sonda de temperatura recomendada para este forno. (Para fornos fornecidos com a possibilidade de utilizar uma sonda de temperatura com sensor).
30. **ADVERTÊNCIA:** O aparelho e as peças acessíveis podem ficar quentes durante a utilização. Tomar cuidados para evitar tocar nos elementos de aquecimento. Manter afastadas as crianças com menos de 8 anos a menos que supervisionadas continuamente.
31. O forno micro-ondas deve funcionar com a porta decorativa aberta. (para fornos com uma porta decorativa.)
32. A superfície de uma caixa de armazenamento pode ficar quente.

33. Se estiver a aquecer líquidos no micro-ondas, então deve colocar também uma colher de chá no recipiente. Isto irá garantir que o líquido não ferva subitamente após ser removido da cavidade do micro-ondas



DEVE LER CUIDADOSAMENTE E GUARDAR PARA CONSULTA FUTURA

Instalação de linha de terra para reduzir o risco de Danos a Pessoas

PERIGO

Perigo de choque eléctrico

Tocar em alguns dos componentes internos pode provocar danos pessoais graves ou morte. Não desmontar este aparelho.

ADVERTÊNCIA

Perigo de choque eléctrico

Uso inadequado da ligação de terra pode resultar em choque eléctrico. Não ligar a uma tomada até que o aparelho esteja devidamente instalado e ligado à terra.

O aparelho deve ser ligado à terra. Em caso de curto-circuito eléctrico, a ligação à terra reduz o risco de choque eléctrico por fornecer uma linha de escape à corrente eléctrica. Este aparelho está equipado com um cabo que tem fio de ligação à terra com uma ficha de ligação à terra. A ficha deve ser ligada a uma tomada adequadamente instalada e ligada à terra.

Consultar um electricista qualificado ou um instalador se as instruções de ligação à terra não forem completamente compreendidas ou se houver dúvidas quanto à correcta ligação à terra do aparelho. Se for necessário usar um cabo de extensão, usar apenas um cabo de extensão de 3 fios.

1. É fornecido um cabo de alimentação curto para reduzir os riscos resultantes do emaranhamento ou de tropeçar num cabo mais comprido.
2. Se usar um conjunto de cabo comprido ou cabo de extensão:
 - 1) A classificação eléctrica marcada do conjunto de cabo ou cabo de extensão deve ser pelo menos tão elevada como a tensão eléctrica do aparelho.
 - 2) O cabo de extensão deve ser um cabo com ligação à terra do tipo de 3 fios.
 - 3) O cabo longo deve ser disposto de modo que não fique pendurado em cima da bancada ou tampo da mesa onde possa ser puxado por crianças ou tropeçar acidentalmente no mesmo.

ATENÇÃO

Perigo de danos pessoais

É perigoso para qualquer pessoa que não um técnico competente prestar qualquer serviço ou operação de reparação que envolva a retirada da tampa que protege contra a exposição de energia do micro-ondas.

Eliminação

- Quando eliminar material de embalagem: respeitar a legislação local pois a embalagem pode ser reutilizada.
- A Directiva Europeia 2012/19/EC sobre Resíduos Eléctricos e Equipamento Eléctrico (WEEE), exige que os aparelhos eléctricos usados não sejam eliminados nos centros municipais normais de resíduos indiferenciados. Os aparelhos antigos devem ser recolhidos separadamente de modo a otimizar a recolha e a reciclagem dos materiais que contêm e a reduzir o impacto na saúde humana e no ambiente. O símbolo de “recipiente do lixo” cruzado sobre o produto lembra a sua obrigação, que quando elimina o aparelho, deve fazê-lo separadamente. Os consumidores podem levar o seu aparelho usado para as áreas públicas de recolha de resíduos, outras áreas de recolha comuns, ou se a legislação nacional permitir devolver a um revendedor na compra de um novo produto similar. Todos os principais fabricantes de electrodomésticos são activos na criação de sistemas para gerir a recolha e eliminação de aparelhos usados.

Utensílios

PT

Consultar as instruções em “Materiais que pode usar no forno micro-ondas ou a serem evitados em forno micro-ondas.”

Deve haver alguns utensílios não metálicos que não são seguros para uso com micro-ondas. Na dúvida, pode testar o utensílio em questão seguindo o procedimento abaixo.

Materiais que pode usar no forno micro-ondas

Utensílios	Observações
Folha de alumínio	Apenas proteger. Podem ser usados pequenos pedaços lisos para cobrir as partes mais finas de carne ou aves para evitar que cozinhem demais. Pode ocorrer a formação de arco voltaico se a folha estiver muito próximo das paredes do forno. A folha deve estar afastada das paredes do forno pelo menos 1 polegada (2,5 cm).
Pratos gratinados	Seguir as instruções do fabricante. A base dos pratos a gratinar deve estar pelo menos 3/16 polegadas (5 mm) acima do prato giratório. Utilização incorrecta pode provocar a quebra do prato giratório.
Loiça	Apenas segura para micro-ondas. Seguir as instruções do fabricante. Não usar pratos partidos ou lascados.
Recipientes de vidro	Retirar sempre as tampas. Usar apenas para aquecer alimentos até ficarem mornos. A maioria dos recipientes de vidro não são resistentes ao calor e podem partir
Cristais	Apenas cristais de forno resistentes ao calor. Assegurar que não há decoração metálica. Não usar pratos partidos ou lascados.
Sacos de cozedura de forno	Seguir as instruções do fabricante. Não fechar com fio metálico. Fazer cortes para permitir a saída do vapor.
Pratos e taças de papel	Usar apenas para cozedura/aquecimento de curta duração. Não deixar o forno abandonado enquanto cozinha.
Toalhas de papel	Usar para cobrir alimentos para reaquecer e absorver gordura. Usar apenas com supervisão para uma cozedura de curta duração.
Papel vegetal	Usar como uma tampa para evitar salpicos ou um invólucro para cozinhar.
Plástico	Apenas seguro para micro-ondas. Seguir as instruções do fabricante. Deve ser etiquetado como "Seguro para Micro-ondas". Alguns recipientes de plástico ficam flexíveis à medida que os alimentos no interior dos mesmo ficam quentes. "Sacos de ebulição" e sacos plásticos bem fechados devem ser cortados, perfurados ou ventilados conforme indicado pela embalagem.
Película de plástico	Apenas segura para micro-ondas. Usar para cobrir os alimentos durante a cozedura para reter a humidade. Não permitir que a película de plástico toque nos alimentos.
Termómetros	Apenas seguros para micro-ondas (termómetros de carne e confeitaria).
Papel encerado	Usar como cobertura para evitar salpicos e reter a humidade.

Materiais a evitar no forno micro-ondas

Utensílios	Observações
Tabuleiro de alumínio	Podem provocar formação de arco voltaico. Transferir os alimentos para loiça segura para micro-ondas.
Caixa de alimentos com pega metálica	Podem provocar formação de arco voltaico. Transferir os alimentos para loiça segura para micro-ondas.
Utensílios de metal ou com recortes de metal	Apenas seguro para micro-ondas. Seguir as instruções do fabricante. Não usar pratos partidos ou lascados.
Fios de metal entrançado	Podem provocar formação de arco voltaico e provocar um incêndio no forno.
Sacos de papel	Podem provocar um incêndio no forno.
Espuma de plástico	Espuma de plástico pode derreter ou contaminar o líquido no interior quando exposto a altas temperaturas.

Teste de utensílio:

1. Encha um recipiente seguro para micro-ondas com 1 chávena de água fria (250 ml), juntamente com o utensílio em questão.
2. Cozinhar na potência máxima durante 1 minuto.
3. Tocar no utensílio cuidadosamente. Se o utensílio vazio estiver quente, não o usar para cozinhar no micro-ondas.
4. Não exceder 1 minuto de tempo de cozedura.

LIMPEZA

Assegurar que o aparelho está desligado da alimentação eléctrica.

1. Limpar a cavidade do forno depois de utilizar com um pano macio húmido.
2. Limpar os acessórios da forma habitual em água com detergente.
3. A moldura da porta e vedante e peças contíguas devem ser cuidadosamente limpos com um pano húmido quando estão sujos.
4. Não usar agentes de limpeza abrasivos agressivos ou raspadores metálicos afiados para limpar o vidro da porta do forno pois podem riscar a superfície, o que pode resultar em quebra do vidro.
5. Dica de limpeza --- Para limpar mais facilmente as paredes da cavidade que os alimentos cozinhados podem tocar:

Colocar metade de um limão numa taça, juntar 300 ml (1/2 pinta) de água e aquecer com a potência do microondas a 100% durante 10 minutos. Enxaguar o forno limpo com um pano macio e seco.

Resolução de problemas

PT

Problema

Forno micro-ondas interfere com a recepção de TV

Luz do forno apaga

Acumulação de vapor na porta, saída de ar quente dos ventiladores

Forno inicia acidentalmente sem alimentos no interior

Forno não pode ser iniciado.

Forno não aquece.

Prato giratório de vidro faz ruído quando o forno micro-ondas funciona

Há faíscas a sair do aparelho.

Causas/soluções possíveis

- A recepção de rádio e TV pode ser interferida quando o forno micro-ondas funciona. É semelhante à interferência de pequenos aparelhos eléctricos, como misturadora, aspirador, e ventoinha eléctrica. É normal.
- Com tensão fraca a luz do forno do micro-ondas a cozinhar pode diminuir. É normal.
- A cozinhar, pode sair vapor dos alimentos. A maior parte sai pelos ventiladores. Mas pode acumular-se algum em locais frios como a porta do forno. É normal.
- É proibido ligar o aparelho sem algum alimento no interior. É muito perigoso.
- Cabo de alimentação não ligado com firmeza. Desligar. Ligar de novo depois de 10 segundos.
- Fusível queima ou disjuntor actua. Substituir o fusível ou religar o disjuntor (reparado por profissionais da nossa empresa).
- Testar a tomada com outros aparelhos eléctricos
- Porta não está bem fechada. Fechar bem a porta.
- Sujidade na base do rolo e base do forno. Consultar em "Manutenção do Micro-ondas" para limpar peças sujas.
- Limpar o aparelho completamente; remover quaisquer vestígios de gordura, restos de comida, etc Certificar que não há objectos de metal perto das paredes do forno. Nunca usar objectos de metal com a prateleira. Nunca operar com o seu forno quando está vazio.

Assistência

PT

Antes de contactar o Serviço Pós-Venda:

- assegurar que não pode resolver a anomalia você mesmo,
 - se não puder, contactar um Serviço de Assistência Técnica autorizado.
- ! Nunca contratar técnicos não autorizados.

Reportar:

- o tipo de anomalia;
- o modelo do forno (Mod.);
- o número de série (S/N).

Esta informação está na placa de classificação no Forno Micro-ondas.

Instructions d'utilisation

FOUR A MICRO-ONDES AVEC GRILL ET CONVECTION



Italiano, 1



Español, 21



Português, 41



Français, 61



Deutsch, 81



Nederlands, 101



Polski, 121



Русский, 141



English, 161



Türkçe, 181



Қазақша, 201

MODELE: MWK 434.1 X/HA

Table des matières

Installation, 62-65

Installation
Disposition
Encastrement
Installation de la poêle à fond cannelé
Installation du plateau tournant

Réglage de votre four, 66

Nomenclature des pièces et des accessoires du four
Panneau de commande et fonctionnalités
Vue d'ensemble

Démarrage et utilisation, 67-72

Instruction de fonctionnement

Consignes de sécurité importantes, 73-75

Ustensiles, 76

Matériaux à utiliser à l'intérieur du four à micro-ondes
Matériaux à ne jamais utiliser dans le four à micro-ondes

Maintenance et entretien, 77

Nettoyage

Dépannage, 78

Assistance, 79

Installation

FR

! Lire attentivement toutes les instructions avant d'utiliser votre micro-ondes, et bien les conserver.

Si vous respectez ces instructions, votre four fonctionnera correctement pendant plusieurs années.

! BIEN CONSERVER CES INSTRUCTIONS

PRECAUTIONS A PRENDRE POUR EVITER UNE EXPOSITION EXCESSIVE AUX MICRO-ONDES

a) N'utilisez pas cet appareil avec la porte ouverte, cela pourrait vous exposer au rayonnement des ondes, et nuire ainsi à votre santé. Évitez de casser ou de manipuler le système de verrouillage de sécurité.

(b) Ne placez aucun objet entre la façade du four et la porte ou laissez s'accumuler de la terre ou des résidus de produits nettoyants sur la surface d'étanchéité.

(c) AVERTISSEMENT: Si la porte ou les joints de la porte sont endommagés, faites-les réparer par une personne qualifiée avant de continuer à utiliser le four.

(d) AVERTISSEMENT: Assurez-vous de débrancher l'appareil avant de remplacer l'ampoule pour éviter tout risque de choc électrique.

(e) Les parties accessibles peuvent chauffer suite à son utilisation. Tenez les jeunes enfants éloignés de l'appareil.

(f) N'utilisez pas d'appareil de nettoyage à vapeur.

(g) La surface du tiroir de rangement peut chauffer.

(h) N'utilisez pas de produits nettoyants abrasifs ou frottoirs métalliques pour nettoyer la vitre de la porte du four, cela pourrait rayer la surface et la vitre pourrait se briser.

(I) Cet appareil peut être utilisé par des enfants âgés de 8 ans et plus, et que par des personnes ayant des infirmités physiques, sensorielles ou mentales, ou n'ayant aucune expérience à condition qu'elles soient sous surveillance ou qu'elles aient été formés à l'utilisation de l'appareil en toute sécurité, et qu'elles comprennent les risques y relatifs. Les enfants ne doivent pas jouer avec l'appareil. Le nettoyage et l'entretien domestiques ne doivent pas être faits par des enfants de moins de 8 ans et qui sont sous surveillance.

ADDENDUM

Si l'appareil n'est pas maintenu en bon état de propreté, sa surface va se dégrader, ce qui aura un impact sur sa durée de vie et pourrait créer une source potentielle de danger.

Installation

Informations importantes relatives à l'installation

- Cet appareil NE DOIT PAS être utilisé dans un espace commercial.
- Veuillez respecter ces instructions et vous assurer que cet appareil soit installé uniquement par un technicien qualifié.
- L'appareil est équipé d'une prise et ne peut être raccordé qu'à une prise avec mise à la terre correctement effectuée.
- Si vous avez besoin d'une nouvelle prise, les installations et raccordements de câbles doivent être faits par un technicien qualifié. Si la fiche n'est plus accessible après l'installation, prévoir un dispositif de coupe-circuit au pôle sur le site d'installation avec une distance de contact d'au moins 3mm.

- Ne pas utiliser d'adaptateurs, de bandes à pôles multiples ou de rallonges. La surcharge pourrait créer un incendie.
- Si l'appareil n'est pas équipé d'un câble d'alimentation et d'une fiche, le matériel de raccordement doit avoir un dispositif de séparation de contact au niveau des pôles pour assurer une déconnexion absolue, et l'appareil doit être intégré au système électrique en conformité avec les instructions de raccordement électrique.

La surface accessible peut chauffer pendant l'opération.



Disposition

- Danger ! Évitez de démonter cet appareil. Le contact des composants internes de cet appareil pourrait causer de graves blessures personnelles ou la mort.
- Placer le four à micro-ondes sur une surface plane ferme.
- Assurez-vous que le four à micro-ondes est suffisamment aéré. Laissez un espace d'au moins 10cm à l'arrière et sur les côtés de l'appareil.
- Ne pas obstruer les bouches d'aération.
- Ne pas retirer les pieds réglables.
- Ne pas placer le four à micro-ondes à proximité d'une source de chaleur.
- Les appareils qui transmettent et émettent des ondes comme la radio ou la télévision peuvent interférer sur le fonctionnement du four.

Dimensions d'installation

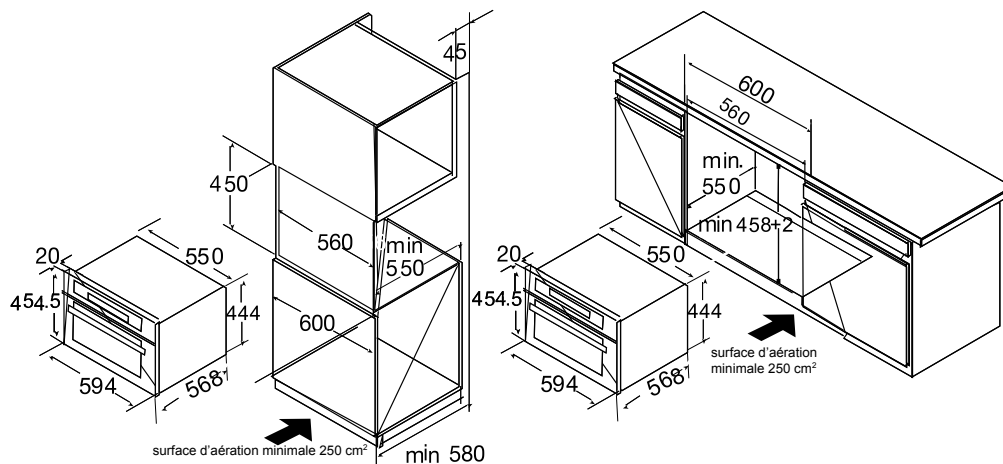

Remarque : Laissez un espace au dessus du four.

Encastrement

- Ne pas tenir ou porter l'appareil par la poignée de la porte. La poignée de la porte ne peut pas supporter le poids de l'appareil et pourrait se casser.

1. Placez soigneusement le four dans le carton et rassemblez-vous qu'il est au centre.
2. Ouvrez la porte et serrez les points de fixation avec les écrous fournis.

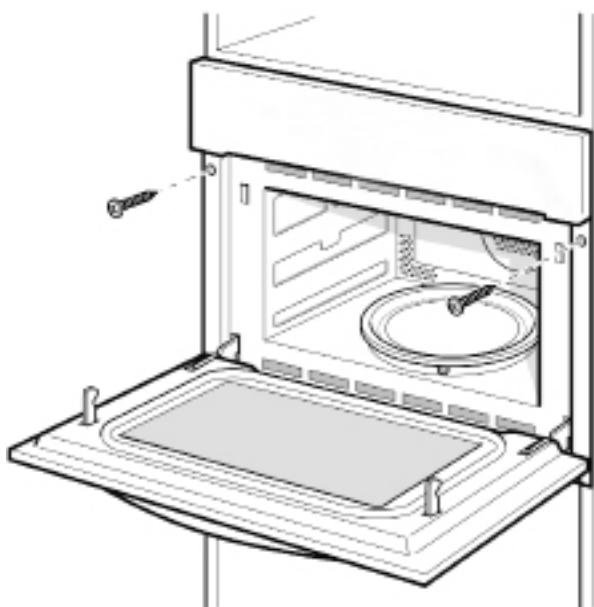

- Installez l'appareil à l'intérieur et au centre du carton
- Évitez d'entortiller le câble de raccordement.
- Serrez les écrous de l'appareil.
- Ne placez pas de planches supplémentaires entre la surface de rangement et l'appareil

Installation de la poêle à fond cannelé

1. Bien calculer l'angle de l'arbre.

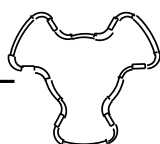
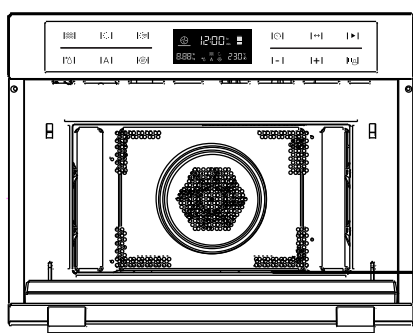

2. Réglez l'angle de la plaque à griller et de l'arbre.

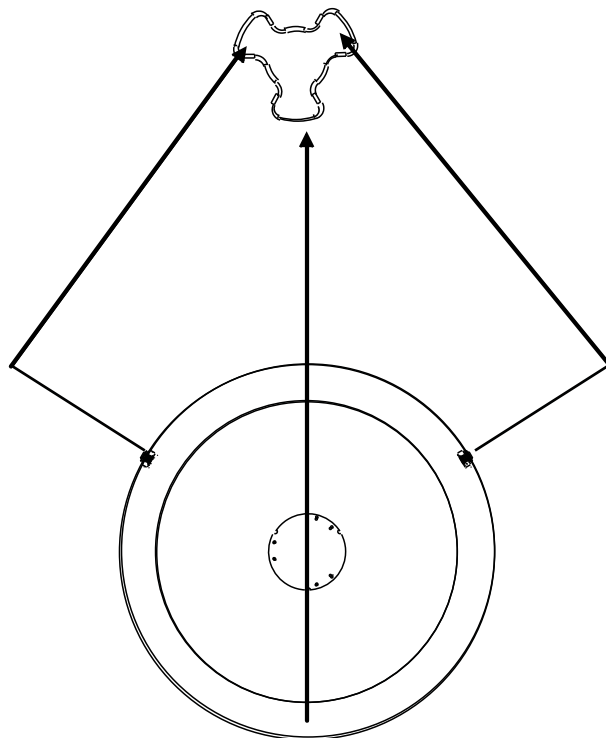

3. Placez la plaque sur la cavité et réglez légèrement.

Installation du plateau tournant

- a. Ne jamais placer la plaque en émail à l'envers. La plaque émaillée ne doit jamais être restreinte.
- b. Utilisez toujours la plaque en émail pendant la cuisson.
- c. Placez toujours tous les aliments et contenants d'aliments sur la plaque en émail pour la cuisson.
- d. Si la plaque en émail est brisée ou fissurée, veuillez vous rendre au service après-vente agréé le plus proche.

Plaque chauffante (dessous)

Plaque émaillée

Arbre du plateau tournant



Spécifications

Modèle :	MWK 434.1 X/HA
Tension nominale :	230V~50Hz
Puissance d'entrée nominale (Micro-ondes) :	1650W
Puissance de sortie nominale (Micro-ondes) :	900W
Puissance d'entrée nominale (Gril) :	1750W
Puissance d'entrée nominale (Convection) :	1750W
Puissance d'entrée nominale (Combiné) :	3350W
Capacité du four :	44L
Diamètre de la plaque tournante :	360mm
Dimensions externes :	595x568x454.5 mm
Poids net :	Environ. 36 kg
	<p>Cet appareil est conforme aux directives suivantes applicables dans la Communauté économique européenne: 2006/95/CEE en date du 12/12/06 (Basse Tension) et les modifications ultérieures ; 2004/108/CEE en date du 15/12/04 (Compatibilité électromagnétique) et les modifications ultérieures ; 93/68/CEE en date du 22/07/93 et les modifications ultérieures ; 2012/19/CEE et les modifications ultérieures ; 1275/2008 sur le mode veille/éteint.</p>

Réglage de votre four

FR Nomenclature des pièces et des accessoires du four

Sortez le four et tous le matériel du carton et la cavité du four. Votre four est fourni avec les accessoires suivants :

Plaque en émail 1
anneau de montage de la plaque tournant 1
Manuel d'utilisation 1

1. Bandeau de commande
2. Le grille
3. L'ampoule
4. Niveau
5. La vitre de la porte
6. Charnière
7. Arbre du plateau tournant
8. Support de gril court
9. Support de gril long
10. Plaque émaillée
11. Plaque carrée Glay
12. Support de gril carré

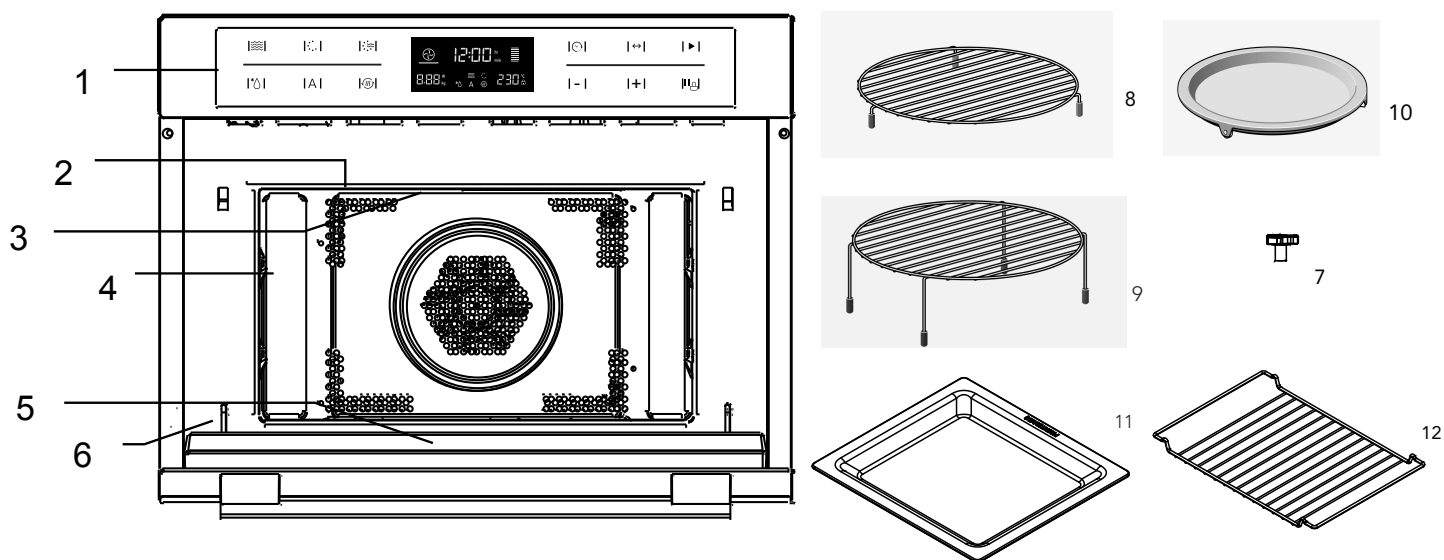

Control Panel and Features



- | | |
|------------------------------|-------------------------|
| 1) Micro-ondes | 8) Sélectionnez |
| 2) Chauffage | 9) Démarrage |
| 3) Cuisson combinée | 10) Bas |
| 4) Dégivrage | 11) Haut |
| 5) Programmation automatique | 12) Arrêter/Verrouiller |
| 6) Préchauffage | |
| 7) Heure | |

Nettoyage et chauffage initial

- Retirez le four à micro-ondes et tous les films protecteurs sur la surface.
- Pour plus d'informations, lire la section "NETTOYAGE". Avant d'utiliser l'appareil pour la première fois,
- Sortez tous les accessoires et les laver en dehors du four.
- Récipients à chauffage électrique vides En général, les nouveaux appareils ont une odeur à la première utilisation.
- Avant d'utiliser votre appareil électrique pour cuire les aliments, faites le chauffer pour chasser les odeurs.
- Avant de faire chauffer, il convient de nettoyer l'intérieur du four à micro-ondes à l'aide d'un tissu humide. Cela permet d'enlever toute la poussière et déchets accumulés dans le four lors de l'emballage.
- Touchez le bouton "▶". L'appareil s'allume et le menu principal s'affiche.
- Touchez le bouton "•••" pour choisir la fonction de convection.
- La température recommandée de 160 °C va s'afficher et le micro-ondes va se mettre en marche.
- Augmentez la température à 230 °C (température maximum). Utilisez les boutons sur le côté latéral ou les touches numériques.
- Touchez le bouton du symbole "▶" près des touches de détection. Chauffez le four vide pendant au moins une heure.
- Avant de le faire, rassurez vous que la pièce est suffisamment ventilée. Fermez la porte qui donne à d'autres pièces pour éviter que l'odeur n'envahisse toute la Maison.
- Laissez l'appareil se refroidir jusqu'à la température ambiante. Puis mélangez du détergent simple à de l'eau chaude pour nettoyer l'intérieur du four à micro-ondes, et le sécher à l'aide d'un torchon propre et sec.
- Laissez la porte ouverte jusqu'à ce que le four soit complètement sec.

Manuel d'utilisation des moules en verre

- Ne posez pas les moules en verre sur la plaque, sinon elle va continuer à tourner lorsque le four est mis en marche.
- Pour utiliser les moules en verre, posez les en relief dans le four.

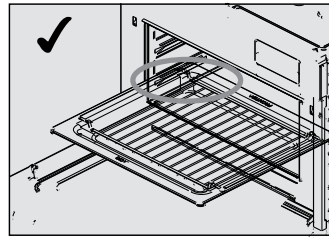

Démarrage et utilisation

FR





Ce four est équipé d'un système de commande moderne qui permet de régler les paramètres de cuisson comme vous le souhaitez pour une meilleure cuisson.

1. Réglage de l'horloge

Lorsque vous allumez le micro-ondes, ceci s'affiche et "00:00" clignote, puis vous entendez un bip.

- 1) Appuyez sur "−" ou "+" pour régler l'heure (entre 00:00 et 23:59.)
- 2) Après avoir réglé l'heure, appuyez sur . L'horloge est réglée.

Remarque :

- 1) Si vous souhaitez changer l'heure, appuyez sur et maintenir le bouton  pendant 3 secondes. L'heure programmée disparaît et l'horloge s'affiche en clignotant. Appuyez sur "−" ou "+" pour régler la nouvelle heure puis appuyez sur le bouton  pour confirmer.
- 2) Si vous ne voulez pas que l'horloge s'affiche sur l'écran, appuyez sur le bouton  brièvement. L'horloge disparaît. Appuyez une seconde fois sur  pour afficher l'horloge.
- 3) Lors du réglage de l'horloge, appuyez sur "−" ou "+" pour régler à 10MIN, appuyez légèrement (pour régler l'heure 1MIN).*

2. Cuisson au four à micro-ondes





- 1) Appuyez sur le bouton  pour activer la fonction micro-ondes. "01:00" clignote sur l'afficheur et l'icône du micro-ondes apparaît. Si aucune opération n'est effectuée au bout de 10 secondes, la puissance programmée sera confirmée automatiquement.
- 2) Appuyez sur le bouton  pour régler la puissance du micro-ondes.
- 3) Appuyez sur  ou "−" ou encore "+" pour régler la puissance du four (entre 100W et 900W)
- 4) Appuyez sur  ou "−" ou encore "+" ou pour régler le temps de cuisson. Le temps de cuisson max. dépend de la puissance réglée. Le temps de cuisson maximal est de 30 minutes lorsque la puissance est réglée sur 900W et 90 minutes avec les autres puissances.
- 5) Appuyez sur le bouton  pour lancer la cuisson.

Tableau de puissance du micro-ondes





Puissance du four à micro-ondes	100%	80%	50%	30%	10%
Affichage	900W	700W	450W	300W	100W

Le tableau ci-dessous vous indique le niveau de puissance souhaité par type d'aliments .

Niveau de puissance	Aliment
900 W	- Eau bouillante, réchauffage - Cuisson du poulet, du poisson ou des légumes
700 W	- Réchauffer - Cuisson des champignons et crustacés - Cuisson des plats faits avec des œufs et du fromage
450 W	- Cuisson du riz, de la soupe
300 W	- Dégivrage - Faire fondre le chocolat et le beurre
100 W	- Dégivrage d'aliments sensibles/déli-cats - Dégivrage d'aliments aux formes irrégulières - Ramollissement de la glace - Faire lever la pâte

3. Le Dégivrage















Pour le dégivrage, il suffit de sélectionner le programme et régler le poids. La puissance, l'heure et la température sont pré-réglées.

- 1) Appuyez sur le bouton  pour activer la fonction de dégivrage.  et l'éclairage, l'heure, le poids et "def" s'affichent sur l'écran.
- 2) Appuyez sur le bouton .
- 3) Appuyez sur "−" ou "+" pour choisir le poids du menu.
- 4) Appuyez sur le bouton  pour lancer la cuisson.

Démarrage et utilisation

Fonction









FR

Fonction		Mode		
	Micro-ondes		Micro-ondes	Micro-ondes Utilisez la fonction micro-ondes pour cuire et réchauffer les légumes, les pommes, le riz, poisson et la viande.
	Chauffage		Air chaud	Air chaud Vous pouvez cuire vos aliments avec de l'air chaud comme vous le faite avec un four traditionnel. Le micro-ondes n'est pas activé. Il vous est conseillé de préchauffer le four avant d'introduire les aliments.
			Gril avec ventilateur	Gril avec ventilateur Utilisez cette fonction pour griller les mets de manière uniforme et pour que la croûte soit marronne.
			Air chaud + chaleur de fond	Air chaud + chaleur de fond Utilisez cette fonction pour rôtir les gros morceaux de viande, la pizza, etc.
			Gril	Gril Le gril est bon pour griller des fines tranches de viande et de poisson.
 	Combinaison		Air chaud	Micro-ondes + Air chaud Utilisez cette fonction pour griller vos plats plus rapidement.
			Gril avec ventilateur	Micro-ondes + gril avec ventilateur
			Air chaud + chaleur de fond	Micro-ondes + air chaud + chaleur de fond Utilisez cette fonction pour rôtir les gros morceaux de viande, la pizza, etc.
			Gril	Micro-ondes + Gril Utilisez cette fonction pour cuire vos plats plus rapidement et pour que la croûte soit marronne. Le micro-ondes et le gril s'activent au même moment. Le micro-ondes cuit pendant que le gril rôtit.
A	Auto-programmes		P01 -P13	Programmes de cuisson automatique
	Dégivrage		def	Dégivrage







Démarrage et utilisation

FR





4. Cuisson sous gril



- 1) Appuyez sur le bouton  pour activer la fonction micro-ondes.
- 2) Appuyez sur  ou “-” ou encore “+” pour sélectionner le mode cuisson.  le voyant s’allume.
- 3) Appuyez sur  ou “-” ou encore “+” pour sélectionner le mode gril. La puissance du gril par défaut est le troisième niveau.  le voyant s’allume lorsque la fonction gril est sélectionnée.
- 4) Appuyez sur  pour passer au gril.
- 5) Appuyez sur “-” ou “+” pour sélectionner le niveau 3 (le MAX.), le niveau 2 ou niveau 1 (le MIN.). Appuyez sur  pour sélectionner le mode réglage de l’horloge. Le temps par défaut est de 10 minutes.
- 6) Appuyez sur “-” ou “+” pour sélectionner le temps de cuisson du gril. Le temps MAX est de 90 minutes.
- 7) Appuyez sur le bouton  pour lancer la cuisson.

5. Cuisson par convection











- 1) Appuyez sur le bouton “ ” pour activer la fonction micro-ondes.
- 2) Appuyez sur  ou “-” ou encore “+” pour sélectionner le mode cuisson.  le voyant s’allume.
- 3) Appuyez sur  ou “-” ou encore “+” pour sélectionner le mode convection.  s’allume. La température par défaut est de 180 degrés.
- 4) Appuyez sur  pour entrer dans le menu température.
- 5) Appuyez sur “-” ou “+” pour sélectionner la température. La température varie de 50 à 230 degrés. Appuyez sur  pour sélectionner le mode réglage de l’horloge. Le temps par défaut est de 10 minutes.
- 6) Appuyez sur “-” ou “+” pour sélectionner le temps de cuisson. Le temps MAX est de 5 heures.
- 7) Appuyez sur le bouton  pour lancer la cuisson.

6. Gril de bas+Cuisson par Convection







1. Appuyez sur le bouton  pour activer la fonction micro-ondes.
2. Appuyez sur “-” ou “+” encore  pour sélectionner le mode cuisson. L’indicateur  s’allume.
3. Appuyez sur “-” ou “+” ou encore  pour sélectionner le mode ventilateur du gril. La température par défaut est de 180 degrés. L’indicateur  s’allume lorsque la fonction gril avec ventilateur est sélectionnée.

4. Appuyez sur  pour entrer dans le menu température.
5. Appuyez sur “-” ou “+” pour sélectionner la température comprise entre 100 et 230 degrés. Appuyez sur le bouton  pour sélectionner le mode de réglage de l’heure. Le temps par défaut est de 10 minutes.
6. Appuyez sur “-” ou “+” pour régler le temps de cuisson. Le temps maximal est de 5 heures.
7. Appuyez sur le bouton  pour démarrer la cuisson.

7. Micro-ondes + Gril de bas+Cuisson par Convection







1. Appuyez sur le bouton  pour activer la fonction micro-ondes.
2. Appuyez sur “-” ou “+” ou encore  pour sélectionner le mode combiné. Les boutons  et  s’allument.
3. Appuyez sur “-” ou “+” ou encore  pour sélectionner le mode convection. La température par défaut est de 180 degrés.  s’allume.
4. Appuyez sur  pour entrer dans le menu température.
5. Appuyez sur “-” ou “+” pour sélectionner la température comprise entre 100 et 230 degrés.
6. Appuyez sur  pour sélectionner la puissance. La puissance par défaut est de 300W
7. Appuyez sur “-” ou “+” pour sélectionner 700W, 450W, 300W et 100 W.
8. Appuyez sur le bouton  pour sélectionner le mode de réglage de l’heure. Le temps par défaut est de 10 minutes.
9. Appuyez sur “-” ou “+” pour régler le temps de cuisson du gril. Le temps maximal est de 90 minutes.
10. Appuyez sur le bouton  pour démarrer la cuisson.

8. Cuisson au gril avec ventilateur







- 1) Appuyez sur le bouton  pour activer la fonction micro-ondes.
- 2) Appuyez sur  ou “-” ou encore “+” pour sélectionner le mode cuisson.  le voyant s’allume.
- 3) Appuyez sur  ou “-” ou encore “+” pour sélectionner le mode gril avec ventilateur. La température par défaut est de 120 degré  le voyant s’allume lorsque le mode gril avec ventilateur est sélectionné.
- 4) Appuyez sur  pour entrer dans le menu température.
- 5) Appuyez sur “-” ou “+” pour sélectionner la température comprise entre 100 et 160 degré. Les températures sont de 100,105,110,115,120,125,130,135,140,145,150,155,160. Appuyez sur  pour sélectionner le mode réglage de l’horloge. Le temps par défaut est de 10 minutes.

- 6) Appuyez sur “-” ou “+” pour sélectionner le temps de cuisson. Le temps MAX est de 5 heures.
- 7) Appuyez sur le bouton “▶” pour lancer la cuisson.

9. Cuisson micro-ondes + gril







- 1) Appuyez sur le bouton  pour activer la fonction micro-ondes.
- 2) Appuyez sur  ou “-” ou encore “+” pour sélectionner le mode combiné  et  s’allume.
- 3) Appuyez sur  ou “-” ou encore “+” pour sélectionner le mode. La puissance par défaut est de niveau 3. “” le voyant s’allume lorsque la fonction gril est sélectionnée.
- 4) Appuyez sur “↔” pour entrer dans le menu niveau de puissance.
- 5) Appuyez sur “-” ou “+” pour sélectionner le niveau de puissance.
- 6) Appuyez sur “↔” pour sélectionner la puissance. La puissance par défaut est de 300W
- 7) Appuyez sur “-” ou “+” pour sélectionner 700W, 450W, 300W et 100W
- 8) Appuyez sur  pour sélectionner le mode réglage de l’horloge. Le temps par défaut est de 10 minutes.
- 9) Appuyez sur “-” ou “+” pour sélectionner le temps de cuisson . Le temps MAX est de 90 minutes.
- 10) Appuyez sur le bouton “▶” pour lancer la cuisson.

10. Cuisson Micro-ondes + convection

- 1) Appuyez sur le bouton  pour activer la fonction micro-ondes.
- 2) Appuyez sur  ou “-” ou encore “+” pour sélectionner le mode combiné  et  s’allume.
- 3) Appuyez sur  ou “-” ou encore “+” pour sélectionner le mode par convection. La température par défaut est de 180 degré.  s’allume.
- 4) Appuyez sur “↔” pour entrer dans le menu température.
- 5) Appuyez sur “-” ou “+” pour sélectionner la température comprise entre 100 et 180 degré.
- 6) Appuyez sur “↔” pour sélectionner la puissance. La puissance par défaut est de 300W
- 7) Appuyez sur “-” ou “+” pour sélectionner 700W, 450W, 300W et 100W

- 8) Appuyez sur  pour sélectionner le mode réglage de l’horloge. Le temps par défaut est de 10 minutes.
- 9) Appuyez sur “-” ou “+” pour sélectionner le temps de cuisson du gril. Le temps MAX est de 90 minutes.
- 10) Appuyez sur le bouton “▶” pour lancer la cuisson.

11. Cuisson Micro-ondes + Gril avec ventilateur

- 1) Appuyez sur le bouton  pour activer la fonction micro-ondes.
- 2) Appuyez sur  ou “-” ou encore “+” pour sélectionner le mode combiné .  et  s’allume.
- 3) Appuyez sur  ou “-” ou encore “+” pour sélectionner le mode par convection. La température par défaut est de 120  degré. s’allume
- 4) Appuyez sur “↔” pour entrer dans le menu température.
- 5) Appuyez sur “-” ou “+” pour sélectionner la température comprise entre 100 et 160 degré.
- 6) Appuyez sur “↔” pour sélectionner la puissance. La puissance par défaut est de 300W
- 7) Appuyez sur “-” ou “+” pour sélectionner 700W, 450W, 300W et 100W
- 8) Appuyez sur  pour sélectionner le mode réglage de l’horloge. Le temps par défaut est de 10 minutes.
- 9) Appuyez sur “-” ou “+” pour sélectionner le temps de cuisson du gril. Le temps MAX est de 90 minutes.
- 10) Appuyez sur le bouton “▶” pour lancer la cuisson.













12. Cuisson automatique

Il existe 13 modes de cuisson automatique programmés. Il suffit simplement de sélectionner le programme et régler le poids. La puissance, l’heure et la température sont pré-réglées.

- 1) Appuyez sur le bouton “A” pour activer la fonction micro-ondes.
- 2) Appuyez sur “-” ou “+” pour sélectionner le mode de cuisson.  s’allume lorsque le menu dégivrage automatique est sélectionné. L’heure, le poids et le premier numéro des programmes automatiques s’affichent sur l’écran.
- 3) Appuyez sur “A” ou “-” ou encore “+”, pour sélectionner le menu auto. “P01”, “P02”... “P13” s’affiche
- 4) Appuyez sur le bouton “↔”.
- 5) Appuyez sur “-” ou “+” pour choisir le poids du menu.
- 6) Appuyez sur le bouton “▶” pour lancer la cuisson.

Démarrage et utilisation

FR

Programme	Catégorie	Élément	
P01**	Légumes	Légumes frais	
P02**	Plats d'accompagnement	Patatas (Peladas/cocidas)	
P03**	Réchauffage	Boisson/sauce	
P04**	Réchauffage	Plat cuisiné	
P05**	Réchauffage	Sauce/ragoût/plat	
P06*	Plats	Pommes de terre (Rôties)	
P07	Volaille/Poisson	Morceaux de volaille/poisson	
P08*	Pâtisserie	Gâteau	
P09*	Pâtisserie	Tourte aux pommes/Tarte	
P10*	Pâtisserie	Quiche	
P11*	Commodité	Plats surgelés (Pizza)	
P12*	Commodité	Plats surgelés (frites au four)	
P13*	Commodité	Plats surgelés (Lasagnes)	



Les programmes avec * sont à préchauffer. Pendant le préchauffage, le temps de cuisson s'arrête et l'icône de préchauffage s'allume. Après le préchauffage, vous entendez une alarme et le symbole de préchauffage clignote.

Les programmes avec ** sont uniquement pour la fonction micro-ondes.

Si vous entendez un bip, retourner l'aliment. Le four combiné à micro-ondes démarre automatiquement la phase suivante.



13. Fonction de préchauffage



La fonction de préchauffage s'active lorsque vous sélectionnez les modes suivants : Convection, Ventilateur du Gril, MW-Convection, MW-Ventilateur du Gril, MW+Gril de bas+Convection, Gril de Bas+Convection.

- 1) Appuyez sur le bouton "". L'icône de préchauffage s'affiche à l'écran.
- 2) Appuyez sur le bouton "" pour lancer le préchauffage. Lorsque la température adéquate est atteinte, l'appareil émet trois bips sonores. Vous pouvez arrêter le préchauffage en ouvrant la porte du four ou en appuyant sur le bouton "".

Remarque: La fonction de préchauffage ne s'active que lorsque vous avez sélectionné l'un des modes cités ci-dessus. Pendant le préchauffage, la fonction micro-ondes est désactivée.

14. Fonction de verrouillage pour enfants

Verrouiller : Dans l'attente, appuyez sur "" pendant 3 secondes; vous allez entendre un long "bip" qui indique que le système passe en mode verrouillage enfants et le voyant "" s'allume.

Déverrouillage : Dans l'état de verrouillage, appuyez sur "" pendant 3 secondes, vous allez entendre un long "bip" qui indique que le système est déverrouillé et le voyant "" disparaît.

15. Caractéristiques d'affichage

- 1) Pendant le réglage, si aucune autre opération n'est en cours, le système confirme automatiquement après 10 secondes. Excepté le réglage de l'heure initial.
- 2) Pendant le réglage des programmes, le système confirme le réglage après 3 secondes.
- 3) Lorsque le four est en mode réglage ou en arrêt, y compris pour le menu auto et le programme de dégivrage, il passe en mode arrêt si aucune opération n'est effectuée au bout de 5 minutes.
- 4) La lampe du four reste allumée si la porte est ouverte
- 5) La lampe du four reste allumée si le four est en mode pause.
- 6) Appuyez sur le bouton "" continuer la cuisson si la porte du four est ouverte pendant la cuisson.

Remarque : Le temps de cuisson varie en fonction de la qualité et des différents types d'aliments. Si l'aliment n'est pas assez cuit à la fin du cycle automatique, veuillez prolonger la cuisson en vous servant des réglages manuels.

Remarque : Pour des aliments préconditionnés ayant une durée de cuisson déterminée, utilisez les réglages manuels pour appliquer ces instructions.

Consignes de sécurité importantes

AVERTISSEMENT: Afin de réduire le risque d'incendie, d'électrocution, de blessure ou d'exposition excessif à l'énergie du four à micro-ondes pendant son utilisation, veuillez respecter les précautions de base, notamment les suivantes:

1. Avertissement : Les liquides et autres aliments ne doivent pas être chauffés dans les récipients fermés, parce qu'il peuvent exploser.
2. Avertissement : Il est dangereux pour toute personne non qualifiée d'effectuer les travaux d'entretien et de réparation nécessitant le démontage du couvercle servant à protéger contre l'énergie des ondes du four.
3. Cet appareil peut être utilisé par des enfants âgés de 8 ans et plus ainsi que par les personnes ayant des capacités physiques, sensorielles ou mentales réduites ou manquant d'expérience à condition qu'ils aient été formés sur l'utilisation de l'appareil en toute sécurité et qu'ils comprennent les risques y relatifs. Les enfants ne doivent pas jouer avec l'appareil. Le nettoyage et l'entretien domestiques ne doivent pas être faits par des enfants de moins de 8 ans et qui sont sous surveillance.
4. Tenez l'appareil et son câble hors de la portée des enfants de moins de 8 ans.
5. N'utilisez que des ustensiles adaptés au four à micro-ondes.
6. Nettoyez le four régulièrement et enlevez tous les dépôts d'aliments dans le four.
7. Lisez et respectez les PRECAUTIONS D'EMPLOI POUR EVITER TOUT POTENTIEL EXPOSITION AUX ONDES DU FOUR;
8. Si vous chauffez les aliments dans des récipients en plastique ou en papier, gardez un œil sur le four pour éviter tout risque d'inflammation.
9. Si vous apercevez de la fumée, débranchez l'appareil et maintenez la porte fermée pour étouffer les flammes.
10. Ne cuisez pas trop vos aliments.
11. N'utilisez pas la cavité du four comme espace de rangement. Ne gardez pas les aliments comme le pain, les biscuits, etc. dans le four.
12. Retirez les attaches entortillées et poignées métalliques des récipients/sacs en papier ou en plastiques avant de la monter sur le four.
13. Installez ou placez le four dans le respect des instructions d'installation fournies.
14. Ne chauffez pas les œufs en coquille et les œufs durs entiers dans les fours à micro-ondes, ils peuvent exploser même après que le four ait terminé de chauffer.
15. Cet appareil est conçu pour être utilisé dans les maisons et les endroits similaires tels que: les espaces de cuisine pour employés dans les boutiques, les bureaux et autres environnements de travail ;
 - cuisines pour clients dans les hôtels, motels et autres lieux de résidence similaires ;
 - les fermes et foyers d'accueil.
16. Si le câble d'alimentation est endommagé, il doit être remplacé par le fabricant, son représentant ou toute autre personne qualifiée afin d'éviter tout risque.
17. N'utilisez pas cet appareil à l'extérieur.
18. N'utilisez pas ce four près de l'eau, dans un sous-sol humide ou à proximité de la piscine.
19. La température des surfaces accessibles peut augmenter lorsque l'appareil est en marche. Au cours de l'utilisation, les surfaces peuvent devenir chaudes. Éloignez le câble des surfaces chaudes et ne bloquez pas les orifices de ventilation du four.

20. Ne laissez pas le câble trainer sur les bords de la table ou de l'évier.
21. Si vous ne maintenez pas le four en bon état, sa surface pourrait se détériorer et non seulement écourter la durée de vie de l'appareil mais aussi vous exposer à des situations dangereuses.
22. Le contenu des biberons et aliments pour bébé doit être remué ou agité et vérifiez la température avant de les consommer pour éviter tout risque de brûlure.
23. Le chauffage des boissons dans le four peut entraîner une ébullition, faites donc attention lorsque vous maniez ces récipients.
24. Les enfants doivent être surveillés afin de s'assurer qu'ils ne jouent pas avec l'appareil.
25. Cet appareil n'est pas conçu pour être utilisé au moyen d'une minuterie externe ou d'une télécommande séparée.
26. Les parties accessibles peuvent chauffer pendant son utilisation. Tenez les jeunes enfants éloignés de l'appareil.
27. N'utilisez pas d'appareil de nettoyage à vapeur.
28. L'appareil chauffe pendant son utilisation. Évitez de toucher les éléments chauffants qui se trouvent à l'intérieur du four.
29. N'utilisez que la plage de températures recommandée pour ce four (pour les fours équipés d'un capteur de température.)
30. **AVERTISSEMENT:** Cet appareil ainsi que ses parties accessibles deviennent chauds pendant l'utilisation. Évitez de toucher les éléments chauffants. Tenez les enfants âgés de moins de 8 ans éloignés du four. Ils peuvent s'y approcher uniquement lorsqu'ils sont surveillés.
31. Le four à micro-ondes doit être utilisé avec la porte décorative ouverte (pour fours avec porte décorative).

32. La surface de l'espace de rangement peut chauffer.

33. Si vous chauffez du liquide dans le four, placez toujours une cuillère à café dans le récipient. Cette méthode empêche le liquide de bouillir de manière soudaine après l'avoir sorti de la cavité du four.



LISEZ ATTENTIVEMENT ET CONSERVEZ CE MANUEL POUR UNE CONSULTATION ULTÉRIEURE

Dispositif de mise à la terre - Pour éviter tout risque de blessure

DANGER

Risque de choc électrique

Le contact avec certains composants internes peut causer de graves blessures ou la mort. Évitez de démonter cet appareil.

AVERTISSEMENT

Risque de choc électrique

La mauvaise utilisation du dispositif de mise à la terre peut causer un choc électrique. Ne branchez pas l'appareil à une prise de courant tant qu'il n'est pas correctement installé ou mis à la terre.

Cet appareil doit être mis à la terre. En cas de court-circuit électrique, la mise à la terre réduit le risque d'électrocution en permettant au courant électrique de s'échapper par ce fil. Cet appareil est équipé d'un câble de terre et une fiche de terre. La fiche must être branchée à une prise avec mise à la terre correctement installée.

Consultez un technicien ou technicien de maintenance qualifié si vous ne comprenez pas correctement les instructions de mise à la terre ou si vous avez des doutes quant à la mise à la terre de l'appareil. S'il s'avère nécessaire d'utiliser une rallonge, utilisez uniquement celle à 3 fils.

1. Un petit câble d'alimentation est fourni pour éviter tout risque d'entortillement ou de chute liée à la longueur du câble.
2. Si vous utilisez un long câble ou une longue rallonge :
 - 1) La puissance électrique du câble ou de la rallonge doit être au moins égale à la puissance électrique de l'appareil.
 - 2) Le câble de la rallonge doit être équipée d'une mise à la terre à 3 fils.
 - 3) Le câble long ne doit pas pendre sur l'évier ou la table, car un enfant pourrait le tirer ou trébucher dessus involontairement.

AVERTISSEMENT **Risque de blessures corporelles**

Il est risqué pour toute personne non qualifiée d'effectuer les travaux d'entretien et de réparation nécessitant le démontage du couvercle servant à protéger contre l'énergie des ondes du four.

Mise au rebut

- Lorsque vous retirez les emballages, tachez à respecter la réglementation locale afin de permettre une réutilisation de l'emballage.
- La Directive européenne 2012/19/CEE relative aux déchets d'équipements électriques et électroniques (WEEE) exige que les appareils électriques ménagers ne soient pas éliminés avec les déchets municipaux. Les appareils usés doivent être collectés séparément afin d'optimiser la récupération et le recyclage des matériaux qu'ils contiennent tout en réduisant l'impact sur la santé humaine et l'environnement. Le symbole représentant une poubelle barrée d'une croix est apposé sur le produit pour indiquer qu'il doit être collecté séparément. Les consommateurs peuvent apporter leurs vieux appareils dans les zones de collecte de déchets publics ou dans les autres zones de collecte communale. Ils peuvent également si la législation nationale le leur permet, les ramener chez leur revendeur lors de l'achat d'un produit similaire. Tous les principaux fabricants d'appareils ménagers sont très impliqués dans la création de systèmes de gestion, de collecte et de mise au rebut des vieux appareils.

Ustensiles

FR

Lire les instructions sur “Les récipients à utiliser dans le four à micro-ondes et ceux à ne pas utiliser.

Il existe des ustensiles non-métalliques qui ne sont pas indiqués pour les fours à micro-ondes. En cas de doute, testez l'ustensile concerné selon la procédure suivante.

Matériaux à utiliser à l'intérieur du four à micro-ondes

Ustensiles	Remarques
Papier d'aluminium	Protégez uniquement. De petits morceaux fine peuvent être utilisés pour recouvrir les tranches fines de viande ou de volaille pour éviter qu'elles ne cuisent trop. Il peut avoir formation d'arc si la feuille utilisée est très proche des parois du four. La distance entre les parois du four et le papier doit être d'au moins 1 pouce (2,5cm).
Plat brunisseur	Suivez les instructions du fabricant. Le fond du plat brunisseur doit être d'au moins 3/16 pouces (5mm) au dessus du plateau tournant. La mauvaise utilisation pourrait casser le plateau tournant.
Vaisselle	Pour four à micro-ondes uniquement. Suivez les instructions du fabricant. N'introduisez pas de vaisselle fissurée ou brisée dans le four à micro-ondes.
Pots en verre	Retirez toujours le couvercle. Utilisez-les uniquement pour réchauffer les aliments. La majorité des pots en verre ne résistent pas à la chaleur et pourraient se casser.
Contenants en verre	Pour four à micro-ondes et résistant à la chaleur uniquement. Assurez-vous qu'ils ne présentent aucune bordure métallique. N'introduisez pas de vaisselle fissurée ou brisée dans le four à micro-ondes.
Sacs brunisseurs	Suivez les instructions du fabricant. Ne fermez pas avec la tige de métal. Laissez des fentes afin de permettre à la vapeur de s'échapper.
Assiettes et tasses en papier	Utilisez pour des cuissons courtes/chauffer uniquement. Ne laissez pas le four sans surveillance pendant la cuisson.
Serviettes en papier	Utilisez pour couvrir les repas pendant le chauffage et pour absorber le gras. Utilisez sous surveillance et pour une cuisson courte uniquement.
Papier sulfurisé	Utilisez comme couvercle pour éviter que l'aliment ne gicle ou emballez pour les cuissons à la vapeur.
Plastique	Pour four à micro-ondes uniquement. Suivez les instructions du fabricant. Doit porter l'étiquette «Pour four à micro-ondes». Certains contenants en plastique s'assouplissent lorsque les aliments qui y sont contenus deviennent chauds. «Les sacs» et les sachets en plastique correctement fermés doivent comporter une fente ou être aérés tel qu'indiqué sur l'emballage.
Emballage plastique	Pour four à micro-ondes uniquement. Utilisez-les pour couvrir les aliments pendant la cuisson afin de retenir l'humidité. L'emballage plastique ne doit pas toucher les aliments.
Thermomètres	Pour four à micro-ondes uniquement (thermomètres pour viande des confits).
Papier ciré	Utilisez comme couvercle pour éviter que l'aliment ne gicle et pour retenir la vapeur

Test d'ustensile :

1. Remplissez un récipient pour four à micro-ondes avec 1 verre d'eau froide (250ml) avec l'ustensile en question.
2. Faites cuire à la puissance maximale pendant 1 minute.
3. Remplissez soigneusement l'ustensile. Si l'ustensile vide est chaud, ne l'utilisez pas dans le four à micro-ondes.
4. **N'allez pas au delà d'1 minute de cuisson.**

Matériaux à ne jamais utiliser dans le four à micro-ondes

Ustensiles	Remarques
Cuvette en aluminium	Pourrait causer la formation d'un arc. Transférez les aliments dans le plat à mettre au micro-ondes.
Les produits alimentaires en carton avec poignée métallique.	Pourrait causer la formation d'un arc. Transférez les aliments dans le plat à mettre au micro-ondes.
Ustensiles métalliques ou métallisés.	Pour four à micro-ondes uniquement. Suivez les instructions du fabricant. N'introduisez pas de vaisselle fissurée ou brisée dans le four à micro-ondes.
Attaches torsadées métalliques	Pourrait causer la formation d'un arc et des flammes dans le four.
Sacs en papier	Pourrait causer la formation de flammes dans le four.
Mousse plastique	La mousse plastique peut fondre ou contaminer le liquide à l'intérieur lorsqu'elle est exposée à une forte température.
Bois	Le bois sèche lorsqu'on l'utilise dans le four à micro-ondes. Il pourrait par conséquent se fissurer.

NETTOYAGE

Tachez de débrancher l'appareil de l'alimentation.

1. Nettoyez la cavité du four après utilisation à l'aide d'un torchon légèrement humide.
2. Nettoyez les accessoires comme d'habitude avec de l'eau savonneuse.
3. Le cadre de la porte et la partie étanche, ainsi que les parties autour de la porte doivent être soigneusement nettoyées avec un torchon humide lorsqu'elles sont sales.
4. N'utilisez pas de nettoyeurs abrasifs agressifs ou des éponges à récurer métalliques pour nettoyer la vitre de la porte du four. cela pourrait rayer la surface et la vitre pourrait se briser.
5. Conseils de nettoyage---Pour nettoyer facilement les parois de la cavité entachées par les aliments :

Mettez un demi citron dans un bol, ajoutez-y 300ml d'eau (1/2 litre) et chauffez le micro-ondes à 100% pendant 10 minutes. Nettoyez le four à l'aide d'un tissu sec et doux.

Dépannage

FR

Problème

Interférence du four à micro-ondes avec la réception TV

Faible éclairage du four

La vapeur s'accumule sur la porte, de l'air chaud s'échappe des bouches d'air

Le four est mis en marche par erreur sans aliments.

Le four ne s'allume pas

Le four ne chauffe pas

Le plateau tournant en verre fait du bruit pendant le fonctionnement du four.

L'appareil fait des étincelles

Causes possibles/solutions

- Interférence de la radio et la Télévision lorsque le four à micro-ondes est en marche. Cette situation est similaire à l'interférence des petits appareils électriques à l'instar du mixeur, de l'aspirateur et du ventilateur. Ce phénomène est normal.
- Lors d'une cuisson à basse puissance, l'éclairage du four peut être faible. Ce phénomène est normal.
- Lors de la cuisson, la vapeur peut s'échapper de l'aliment. La grande partie de cette vapeur s'échappe à travers les fentes. Une autre quantité pourrait cependant s'accumuler sur une place froide comme la porte du four. Ce phénomène est normal.
- Il est interdit de mettre l'appareil en marche sans aliment. Cette pratique est très dangereuse.
- Le câble d'alimentation n'est pas bien branché. Débranchez. Puis rebranchez après 10 secondes.
- Le fusible est grillé ou le système de coupe-circuit fonctionne. Remplacez le fusible ou réinitialisez le disjoncteur (réparé par le personnel qualifié de notre entreprise).
- Testez la prise avec d'autres appareils.
- La porte n'est pas bien fermée. Fermez bien la porte.
- Du rouleau sale au fond du four. Consultez la section «Entretien du four à micro-ondes» pour nettoyer les parties sales.
- Nettoyez complètement le four, enlevez toute trace de graisse, d'aliments, etc. Rassurez vous qu'aucun objet métallique ne se trouve à proximité des parois du four. N'utilisez jamais des objets métalliques dans l'espace de rangement. Ne mettez jamais votre four en marche quand il est vide.

Assistance

FR

Avant de vous rendre dans un service après vente :

- Assurez-vous que vous êtes incapable de résoudre le problème ;
 - Si vous e êtes incapable, rendez vous dans un service après-vente agréé.
- ! Ne faites jamais recours à un technicien non-qualifié.

Rapportez :

- type d'anomalie;
- modèle du four (Mod.);
- le numéro de série (S/N).

Ces informations se trouvent sur la plaque signalétique du four à micro-ondes.

Anweisungen für die Benutzung

MIKROWELLE-OFEN MIT GRILL UND HEISSLUFT



Italiano, 1



Español, 21



Português, 41



Français, 61



Deutsch, 81



Nederlands, 101



Polski, 121



Русский, 141



English, 161



Türkçe, 181



Қазақша, 201

MODEL: MWK 434.1 X/HA

Inhalt

Aufstellung, 82-85

Aufstellung
Platzierung
Einbau
Grillpfanne installieren
Drehteller installieren

Einrichten Ihres Backofens, 86

Namen der Backofen-Ersatzteile und -Zubehör
Systemsteuerung und Funktionen
Übersicht

Inbetriebnahme und Nutzung, 87-92

Betriebsanweisungen

Wichtige Sicherheitsanweisungen, 93-95

Utensilien, 96

Materialien, die Sie in der Mikrowelle verwenden können
Materialien, die in der Mikrowelle vermieden werden sollten

Wartung und Pflege, 97

Reinigung

Fehlerbehebung, 98

Unterstützung, 99

Aufstellung

DE

! Diese Anleitungen vor dem Einsatz der Mikrowelle sorgfältig durchlesen und aufbewahren.

Wenn Sie die Anweisungen befolgen, wird Ihnen Ihr Backofen viele Jahre gute Dienste leisten.

! BEWAHREN SIE DIESE ANLEITUNG GUT AUF

VORSICHTSMASSNAHMEN FÜR MÖGLICHE ÜBERMÄSSIGE MIKROWELLENERGIE VERMEIDEN

a) Versuchen Sie nicht, den Backofen mit offener Tür zu betreiben, da dies zu schädlicher Einwirkung der Mikrowellenenergie führen kann. Es ist wichtig, nicht zu unterbrechen oder die Sicherheitsverriegelungen zu manipulieren.

(b) Stellen Sie zwischen der Vorderfläche und Tür keine Gegenstände in den Ofen oder lassen Sie keine Verschmutzungen oder Reinigungsmittelrückstände an den Dichtungsflächen ansammeln.

(c) **WARNUNG:** Wenn die Tür oder die Türdichtungen beschädigt sind, darf der Ofen nicht betrieben werden, bis es von einer kompetenten Person repariert ist.

(d) **WARNUNG:** Stellen Sie sicher, dass das Gerät ausgeschaltet ist, bevor Sie die Lampe ersetzen, um die Möglichkeit eines Stromschlags zu vermeiden.

(e) Zugängliche Teile können beim Gebrauch heiß werden. Junge Kinder sollten ferngehalten werden.

(f) Dampfreiniger sollte nicht verwendet werden.

(g) Die Oberfläche einer Schublade kann heiß werden.

(h) Verwenden Sie keine scharfen Scheuermittel oder scharfes Metall oder scharfe Metallkratzer, um das Ofenglas zu reinigen, da diese die Oberfläche ankratzen können, was zu einem Bruch des Glases führen kann.

(I) Dieses Gerät darf von Kindern ab 8 Jahren und darüber sowie von Personen mit eingeschränkten physischen, sensorischen oder geistigen Fähigkeiten oder mangels Erfahrung und Wissen nur benutzt werden, wenn eine angemessene Aufsicht oder ausführliche Anleitung zur Benutzung des Geräts auf eine sichere Weise und den damit verbundenen Gefahren verständlich gemacht wird. Kinder dürfen nicht mit dem Gerät spielen. Reinigung und Wartung dürfen nicht von Kindern erfolgen, sofern diese nicht älter als 8 und beaufsichtigt sind.

NACHTRAG

Wenn das Gerät nicht in einem guten Zustand sauber gehalten wird, kann die Oberfläche abgetragen werden und die Lebensdauer des Gerätes beeinträchtigen, was wiederum zu einer gefährlichen Situation führen kann.

Aufstellung

Wichtige Informationen über das Installieren

- Dieses Gerät ist NICHT für das kommerzielle Umfeld gedacht.
- Bitte beachten Sie die Installationsanweisungen und beachten Sie, dass dieses Gerät nur von einem qualifizierten Techniker installiert werden.
- Das Gerät ist mit einem Stecker ausgestattet und muss nur ordnungsgemäß an eine geerdete Steckdose angeschlossen werden.
- Falls eine neue Steckdose benötigt wird, darf die Installation und der Kabelanschluss nur von einem qualifiziertem Elektriker vorgenommen werden. Wenn der Stecker nach der Installation nicht mehr zugänglich ist, muss ein Polen-Trennschalter auf der Installationsseite mit einem Kontaktabstand von mindestens 3 mm vorhanden sein.

- Adapter, Mehrwegeleisten und Verlängerungskabel dürfen nicht verwendet werden. Überlastung kann zum Brand führen.
- Wenn das Gerät nicht mit einem Netzkabel und einem Stecker ausgerüstet ist, muss die Verbindung eine allpolige Kontakttrennung die volle Trennung gewährleisten und das Gerät muss in der festen Verdrahtung in Übereinstimmung mit den Verdrahtungsregeln eingearbeitet werden.

Zugängliche Oberflächen können während dem Betrieb heiß sein.



Platzierung

- Gefahr! Zerlegen Sie das Gerät nicht. Berühren einiger internen Komponenten dieses Geräts kann zu schweren Verletzungen oder zum Tod führen.
- Legen Sie die Mikrowelle auf eine feste, flache Oberfläche.
- Stellen Sie sicher, dass eine ausreichende Belüftung um den Mikrowellenherd gewährleistet ist. An der Rückseite und an den Seiten mindestens einen Abstand von 10 cm frei lassen.
- Decken Sie die Luftschlitze nicht zu.
- Die verstellbaren Füße sollten nicht entfernt werden.
- Stellen Sie den Mikrowellenherd in die Nähe einer Wärmequelle.
- Senden und Empfangen von Geräten wie Radios und Fernseher können den Betrieb des Mikrowellen-Backofens beeinträchtigen.

Installationsmaße

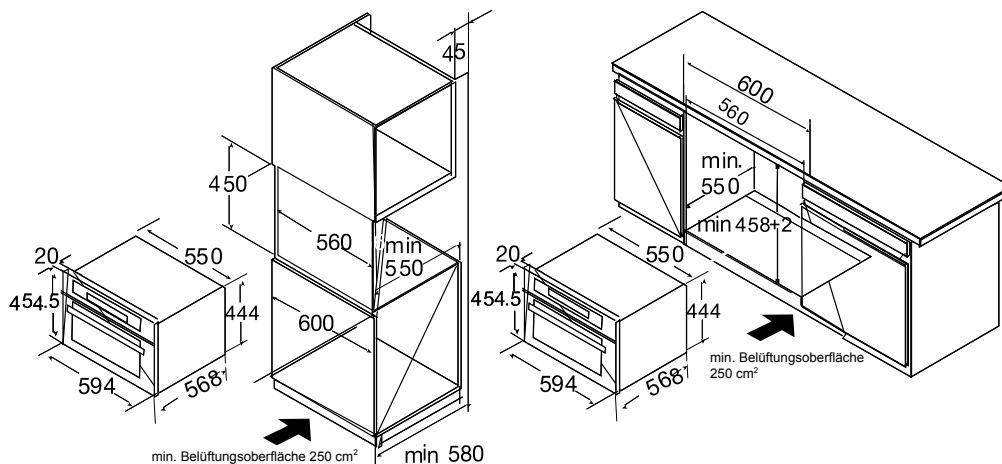

Note: There should be gap above the oven.

DE Einbau

- Halten oder tragen Sie das Gerät nicht am Türgriff. Der Türgriff kann das Gewicht des Gerätes nicht tragen und somit könnten diese brechen.
1. Drücken Sie vorsichtig die Mikrowelle in die Box, um sicherzustellen, dass es in der Mitte ist.
 2. Öffnen Sie die Tür und befestigen Sie die Mikrowelle mit den mitgelieferten Schrauben.

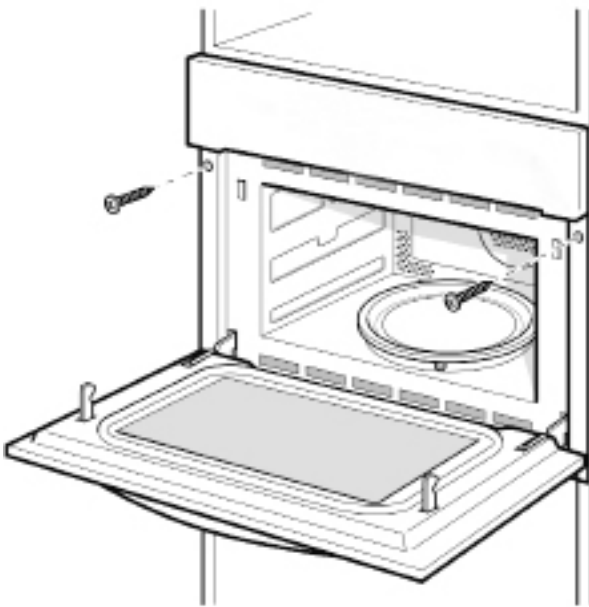

- Schieben Sie das Gerät und zentrieren Sie es.
- Das Anschlusskabel nicht knicken.
- Schrauben Sie das Gerät an seinen Platz fest.
- Die Kluft zwischen der Arbeitsplatte und dem Gerät darf nicht durch zusätzliche Latten geschlossen werden.

Grillpfanne installieren

1. Seien Sie bezüglich des Winkels der Welle sicher.

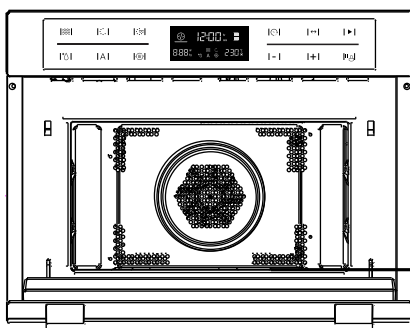

2. Stellen Sie Winkel der Grillpfanne und der Welle ein.

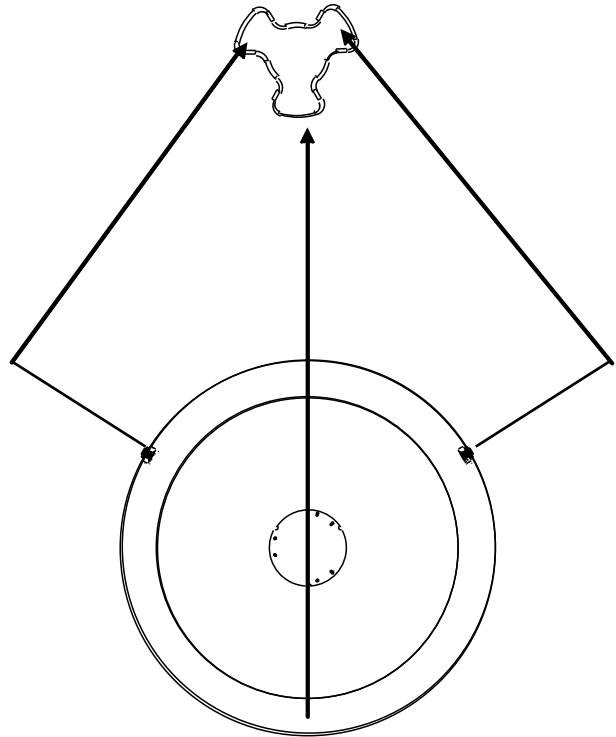

3. Setzen Sie die Pfanne in den Hohlraum und passen Sie es etwas an.

Drehteller installieren

- a. Stellen Sie die Emailleschale nie auf den Kopf. Das Emailleschale sollte nie eingeschränkt werden.
- b. Die Emailleschale muss beim Kochen immer verwendet werden.
- c. Alle Lebensmittel und Container von Lebensmittel werden immer auf der Emailleschale zum Kochen platziert.
- d. Wenn die Emailleschale Risse oder Brüche hat, wenden Sie sich an Ihren autorisierten Service-Center.

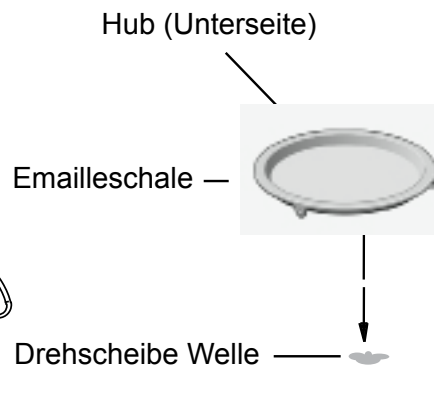

Spezifikationen

Modell:	MWK 434.1 X/HA
Spannung:	230V~50Hz
Nennaufnahmeleistung (Mikrowelle):	1650W
Nennausgangsleistung (Mikrowelle):	900W
Nennaufnahmeleistung (Grill):	1750W
Nennaufnahmeleistung (Konvektion):	1750W
Nennaufnahmeleistung (Kombination):	3350W
Backofen-Kapazität:	44L
Drehteller Durchmesser:	360mm
Externe Dimensionen:	595x568x454.5 mm
Netto-Gewicht:	Ca. 36 kg
	<p>Dieses Gerät ist konform mit den folgenden Richtlinien der European Economic Community: 2006/95/EEC vom 12.12.06 (Niederspannung) und folgende Änderungen 2004/108/EEC vom 15.12.2004 (Elektromagnetische Verträglichkeit) und folgende Änderungen 93/68/EEC vom 22.07.1993 und nachfolgende Änderungen 2012/19/EEC und spätere Änderungen. 1275/2008 Standby/Off-Modus.</p>

Einrichten Ihres Backofens

DE Namen der Backofen-Ersatzteile und -Zubehör

Entfernen Sie den Backofen und alle Materialien aus dem Karton und Garraum. Ihr Backofen ist mit folgendem Zubehör ausgestattet:

Emailleschale	1
Drehscheibe Ringmontage	1
Instruktionshandbuch	1

1. Steuertafel
2. Grillelement
3. Lampe
4. Stufe
5. Türglas
6. Scharnier
7. Drehscheibe Welle
8. Kurzgrillrost
9. Langgrillrost
10. Emailleschale
11. Quadratische Glasablage
12. Quadratisches Grillrost

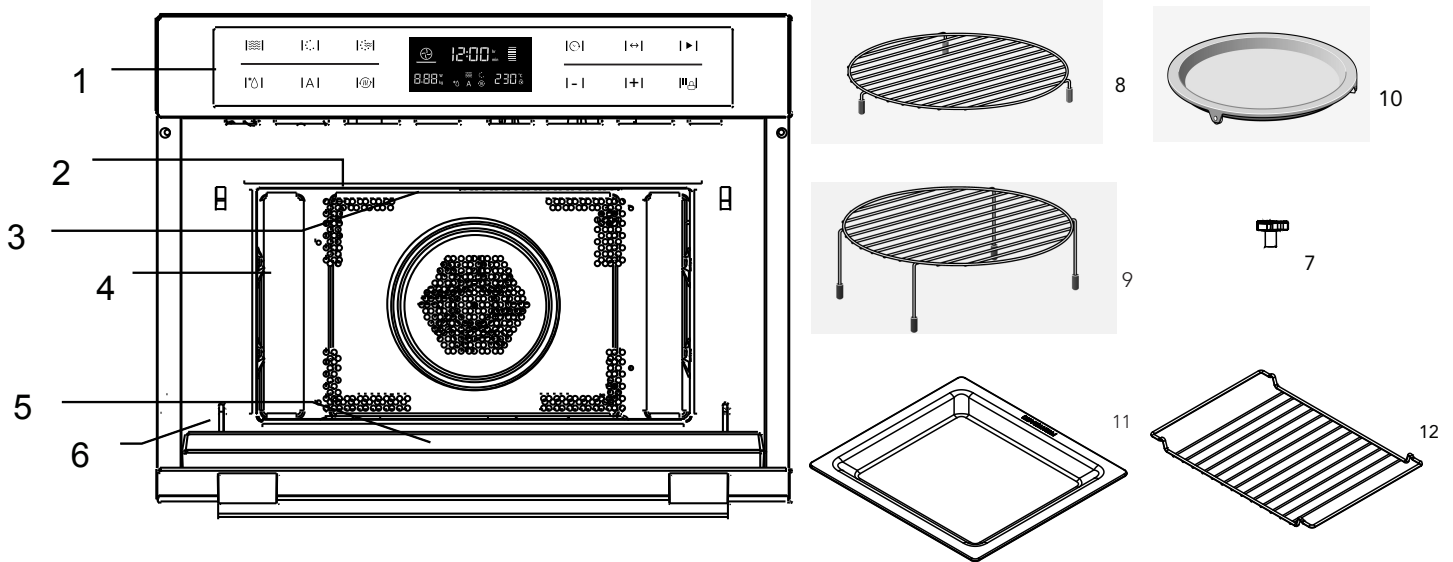

Control Panel and Features



- | | |
|-----------------------|------------------------|
| 1) Mikrowelle | 7) Uhrzeit |
| 2) Heizen | 8) Wählen |
| 3) Kombination-Kochen | 9) Start |
| 4) Auftauen | 10) Herunter |
| 5) Auto-Programme | 11) Auf |
| 6) Vorheizen | 12) Stopp/Verriegelung |

Grundreinigung und Heizung

- Entfernen aller Schutzfolien auf der Vorderseite vom Mikrowellen-Backofens.
- Weitere Informationen finden Sie im Abschnitt "REINIGUNG". Vor dem ersten Gebrauch des Gerätes,
- Alle Zubehörteile entfernen und die Mikrowelle auswaschen.
- Elektroheizung leere Container. Neue Geräte verursachen in der Regel ein Geruch, wenn diese zum ersten Mal verwendet werden.
- Bevor Sie das elektrische Gerät zum schnelleren Kochen verwenden, um es zu erwärmen, hilft es Geruch zu vermeiden.
- Vor dem Erhitzen, ist es am besten, den Garraum der Mikrowelle mit einem feuchten Tuch abzuwischen. Auf diese Weise, kann bei der Lagerung und aufdrehende Geräte im Verpackungsprozess gesammelte Ofenstaub oder Restverpackungsmaterial entfernt werden.
- Touch "▶" Tasten. Gerät einschalten, das Hauptmenü erscheint auf dem Display.
- Berühren Sie "••••" um die Konvektionsfunktion.
- Empfohlene Temperatur von 160°C wird hervorgehoben, zusammen mit der Mikrowelle startet es direkt.
- Die Temperatur wird auf 230 ° C (maximale Temperatur) steigen. Dies kann durch die Verwendung der nächsten Tasten oder des numerische Tastenfelds erreicht werden.
- Berühren Sie das "▶" Symbol neben den Sensor-Tasten. Heizen Sie den leeren Backofen für mindestens eine Stunde.
- Wenn Sie dies tun, stellen Sie sicher, dass der Raum gut gelüftet ist. Schließen Sie die Tür in den anderen Raum um zu vermeiden dass der Geruch sich im Haus verbreitet.
- Lassen Sie das Gerät auf Raumtemperatur abkühlen. Mischen Sie dann die Lösung von neutralem Reinigungsmittel mit heißem Wasser um das Innere der Mikrowelle zu reinigen, wischen Sie es dann mit einem sauberen trockenen Tuch.
- Halten Sie die Türen offen bis es im Ofen komplett trocken ist.

Glasbackform-Gebrauchsanweisung

- Glasbackformen dürfen nicht auf dem Tablett verwendet werden, da es sich bei Benutzung dreht.
- Glasbackformen können auf einer erhöhten Position genutzt werden.

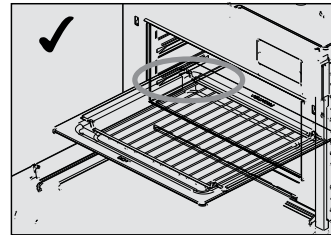

Starten und Verwenden

DE



Die Mikrowelle verwendet moderne elektronische Steuerung, um Ihre Kochbedürfnisse besser zu erzielen.

1. Uhreinstellung





Wenn die Mikrowelle elektrifiziert ist, wird am Backofen "0:00" angezeigt, der Summer wird einmal klingeln.

- 1) Drücken Sie "−" oder "+" um die richtige Zeit einzustellen (zwischen 00:00 und 23:59.)
- 2) Nachdem Sie die richtige Zeit eingestellt haben, drücken Sie . Die Uhr ist eingestellt.

Hinweis:

- 1) Wenn Sie die Zeit wechseln möchten, drücken und halten Sie die  Taste für 3 Sekunden. Die aktuelle Zeit erlischt und die Zeit wird angezeigt. Drücken Sie "−" or "+" um die neue Zeit einzustellen und drücken Sie die  Taste um die Einstellung zu bestätigen.
- 2) Wenn Sie die Zeit im Display nicht anzeigen möchten, drücken Sie kurz die " " Taste. Die Uhrzeit erlischt. Drücken Sie  noch einmal und die Uhrzeit erscheint noch einmal im Display.
- 3) Wenn Sie die Uhr einstellen, drücken Sie "−" oder "+" wenn Sie 10MIN einstellen, drücken Sie kurz Zeit (jedes mal wenn Sie einstellen 1MIN).*

2. Kochen mit der Mikrowelle

- 1) Drücken Sie die  Taste, um die Mikrowellen-Funktion zu aktivieren. "01:00" blinkt im Display und das Mikrowellen-Icon erscheint. Wenn nicht innerhalb von 10 Sekunden die aktuelle Leistung automatisch bestätigt wird.
- 2) Drücken Sie die  Taste um die Leistung der Mikrowellenleistung einzustellen.
- 3) Drücken Sie  oder "−" oder "+" um die Mikrowellenleistung einzustellen (zwischen 100W bis 900W)
- 4) Drücken Sie  oder "−" oder "+" um die Garzeit einzustellen. Die max. Garzeit hängt von der Leistung die eingestellt ist ab. Wenn die Stromversorgung 900W ist, ist die MAX Zeit 30 Minuten und andere Leistungen sind 90 Minuten.
- 5) Drücken Sie  Taste um den Kochvorgang zu starten.

Mikrowelle Leistungstabelle





Mikrowelle Leistung	100%	80%	50%	30%	10%
Anzeige	900W	700W	450W	300W	100W

Sie können von der unten aufgeführten Tabelle, von welcher Leistungsstufe Sie auswählen und für welche Nahrungen diese Leistungsstufen geeignet sind.

Leistungsstufe	Nahrung
900 W	- Wasser kochen, aufwärmen - Huhn, Fisch, Gemüse kochen
700 W	- Wiederaufwärmen - Pilze, Meeresfrüchte kochen - Kochgeschirr die Eier und Käse enthalten
450 W	- Kochreis, Suppe
300 W	- Auftauen - Schokolade und Butter schmelzen
100 W	- Empfindliches Auftauen / Zarte Nahrung - Unregelmäßig geformte Lebensmittel auftauen - Eis aufweichen - Teig aufgehen lassen

3. Auftau-Funktion















In der Auftau-Funktion müssen Sie nur das Programm und das Gewicht auswählen. Die Leistung, die Zeit und die Temperatur sind bereits eingestellt.

- 1) Drücken Sie die  Taste um die Auftau-Funktion zu aktivieren.  und wird leuchten. Zeit, Gewicht und "def" werden im Display angezeigt.
- 2) Drücken Sie die  Taste.
- 3) Drücken Sie "−" oder "+" um das Gewicht vom Menü auszuwählen.
- 4) Drücken Sie  Taste um den Kochvorgang zu starten.

Starten und Verwenden

Funktion









DE

Funktion		Modus		
	Mikrowelle		Microwave	Mikrowelle Verwenden Sie die Funktion Mikrowelle zum kochen und erwärmen von Gemüse, Kartoffeln, Reis, Fisch und Fleisch.
	Heizen		Heißluft	Heißluft Mit Heißluft können Sie die Mahlzeiten in der gleichen Weise vorbereiten, wie Sie es mit einem konventionellen Ofen tun. Die Mikrowelle ist nicht aktiviert. Es wird empfohlen, den Ofen, bevor Sie das Essen in den Ofen legen vorzuheizen.
			Grill mit Gebläse	Grill mit Gebläse Verwenden Sie diese Funktion um Fleisch gleichmäßig zu braten und gleichzeitig dem Fleisch eine braune Kruste zu geben.
			Heißluft+Bodenhitze	Heißluft+Bodenhitze Verwenden Sie diese Funktion, um große Fleischstücke, Pizza, usw. zu braten
			Grill	Grill Der Grill ist sehr geeignet, um dünne Stücke von Fleisch und Fisch vorzubereiten.
 	Kombination		Heißluft	Mikrowelle + Heißluft Verwenden Sie diese Funktion, um Mahlzeiten schnell zu braten.
			Grill mit Gebläse	Mikrowelle + Grill mit Gebläse
			Heißluft+Bodenhitze	Mikrowelle+Heißluft+Bodenhitze Verwenden Sie diese Funktion, um große Fleischstücke, Pizza, usw. zu braten
			Grill	Mikrowelle + Grill Verwenden Sie diese Funktion um Fleisch gleichmäßig zu kochen und schnell dem Fleisch eine braune Kruste zu geben. Die Mikrowelle und der Grill werden zur gleichen Zeit aktiviert. Die Mikrowelle kocht und der Grill brät.
	Auto-Programme		P01 - P13	Auto-Kochprogramm
	Auftauen		def	Auftauen









Starten und Verwenden

DE



4. Grillen





- 1) Drücken Sie die  Taste, um die Mikrowellen-Funktion zu aktivieren.
- 2) Drücken Sie  oder “-” oder “+” um den Koch-Modus auszuwählen.  Indikatorleuchten
- 3) Drücken Sie  oder “-” oder “+” um den Grill-Modus auszuwählen. Die Standardgrilleistung ist die Dritte Stufe.  Indikator wird leuchten, wenn die Grillfunktion ausgewählt ist.
- 4) Drücken Sie  um die Grillstufe einzugeben.
- 5) Drücken Sie “-” oder “+” um die 3. Stufe (MAX.), Stufe 2 oder Stufe 1 (MIN.) auszuwählen. Drücken Sie  um den Zeiteinstellungs-Modus auszuwählen. Die Standardzeit ist 10 Minuten.
- 6) Drücken Sie “-” oder “+” um die Kochzeit des Grills auszuwählen. Die MAX-Zeit ist 90 Minuten.
- 7) Drücken Sie  Taste um den Kochvorgang zu starten.

5. Konvektionskochen











- 1) Drücken Sie die  Taste, um die Mikrowellen-Funktion zu aktivieren.
- 2) Drücken Sie  oder “-” oder “+” um den Koch-Modus auszuwählen.  Indikator-Leuchten
- 3) Drücken Sie  oder “-” oder “+” um den Konvektions-Modus auszuwählen.  Leuchten. Die Standardtemperatur ist 180 Minuten.
- 4) Drücken Sie  um in den Temperatur-Modus zu gelangen.
- 5) Drücken Sie “-” oder “+” um die Temperatur auszuwählen. Die Temperatur beträgt zwischen 50 bis 230 Grad. Drücken Sie  um den Zeiteinstellungs-Modus auszuwählen. Die Standardzeit ist 10 Minuten.
- 6) Drücken Sie “-” oder “+” um die Kochzeit auszuwählen. Die MAX-Zeit ist 5 Stunden.
- 7) Drücken Sie  Taste um den Kochvorgang zu starten.

6. Bodengrill + Heißluftkochen







1. Drücken Sie die  Taste, um die Mikrowellen-Funktion zu aktivieren.
2. Drücken Sie  oder “-” oder “+” um den Koch-Modus auszuwählen.  Anzeigelampen.



3. Drücken Sie  oder “-” oder “+” um den Grillmodus auszuwählen. Die Standardtemperatur ist 180 Minuten.  Indikator wird leuchten, wenn die Grillfunktion ausgewählt ist.
4. Drücken Sie  um die Temperatur auszuwählen.
5. Drücken Sie “-” oder “+” um die Temperatur zwischen 100 bis 230 Grad auszuwählen. Drücken Sie  um den Zeiteinstellungs-Modus auszuwählen. Die Standardzeit ist 10 Minuten.
6. Drücken Sie “-” oder “+”, um die Kochzeit auszuwählen. Die MAX-Zeit ist 5 Stunden.
7. Drücken Sie die -Taste, um den Kochvorgang zu starten.

7. Mikrowelle + Bodengrill + Heißluftkochen











1. Drücken Sie die  Taste, um die Mikrowellen-Funktion zu aktivieren.
2. Drücken Sie  oder “-” oder “+” um den Kombinations-Modus auszuwählen.  und  werden leuchten.
3. Drücken Sie  oder “-” oder “+” um den Heißluft-Modus auszuwählen. Die Standardtemperatur ist 180 Minuten.  Leuchten.
4. Drücken Sie  um die Temperatur auszuwählen.
5. Drücken Sie “-” oder “+” um die Temperatur zwischen 100 bis 230 Grad auszuwählen.
6. Drücken Sie  um die Leistung auszuwählen. Die Standardleistung ist 300W.
7. Drücken Sie “-” oder “+” um 700W, 450W, 300W und 100W auszuwählen.
8. Drücken Sie  um den Zeiteinstellungs-Modus auszuwählen. Die Standardzeit ist 10 Minuten.
9. Drücken Sie “-” oder “+”, um die Kochzeit des Grills auszuwählen. Die MAX-Zeit ist 90 Minuten.
10. Drücken Sie die -Taste, um den Kochvorgang zu starten.

8. Grillen-Gebläse Kochen





- 1) Drücken Sie die  Taste, um die Mikrowellen-Funktion zu aktivieren.
- 2) Drücken Sie  oder “-” oder “+” um den Koch-Modus auszuwählen.  Indikator-Leuchten
- 3) Drücken Sie  oder “-” oder “+” um den Grill-Gebläse-Modus auszuwählen. Die Standardtemperatur ist 120 Grad der  Indikator wird leuchten wenn die Grill-Gebläse-Funktion ausgewählt ist.
- 4) Drücken Sie  um die Temperatur auszuwählen.



- 5) Drücken Sie “-” oder “+” um die Temperatur zwischen 100 bis 160 Grad auszuwählen. Die Temperaturen sind 100,105,110,115,120,125,130,135,140,145,150,155,160. Drücken Sie  um den Zeiteinstellungs-Modus auszuwählen. Die Standardzeit ist 10 Minuten.
- 6) Drücken Sie “-” oder “+” um die Kochzeit auszuwählen. Die MAX-Zeit ist 5 Stunden.
- 7) Drücken Sie  Taste um den Kochvorgang zu starten.

9. Mikrowelle + Grill Kochen











- 1) Drücken Sie die  Taste, um die Mikrowellen-Funktion zu aktivieren.
- 2) Drücken Sie  oder “-” oder “+” um den Kombinationsmodus auszuwählen.  und  wird leuchten.
- 3) Drücken Sie  oder “-” oder “+” um den Modus auszuwählen. Die Standardleistung ist Stufe 3. “” Indikator wird leuchten, wenn die Grillfunktion ausgewählt ist.
- 4) Drücken Sie  um die Leistungsstufe auszuwählen.
- 5) Drücken Sie “-” oder “+” um die Leistung auszuwählen.
- 6) Drücken Sie  um die Leistung auszuwählen. Die Standardleistung ist 300W.
- 7) Drücken Sie “-” oder “+” um 700W,450W,300W und 100W auszuwählen.
- 8) Drücken Sie  um den Zeiteinstellungs-Modus auszuwählen. Die Standardzeit ist 10 Minuten.
- 9) Drücken Sie “-” oder “+” um die Kochzeit auszuwählen. Die MAX-Zeit ist 90 Minuten.
- 10) Drücken Sie  Taste um den Kochvorgang zu starten.

10. Mikrowelle + Konvektion-Kochen

- 1) Drücken Sie die  Taste, um die Mikrowellen-Funktion zu aktivieren.
- 2) Drücken Sie  oder “-” oder “+” um den Kombinationsmodus auszuwählen.  und  wird leuchten.
- 3) Drücken Sie “ ” oder “-” oder “+” um den Konvektionsmodus auszuwählen. Die Standardtemperatur ist 180 Grad.  Leuchten.
- 4) Drücken Sie  um die Temperatur auszuwählen.

- 5) Drücken Sie “-” oder “+” um die Temperatur zwischen 100 bis 180 Grad auszuwählen.
- 6) Drücken Sie  um die Leistung auszuwählen. Die Standardleistung ist 300W.
- 7) Drücken Sie “-” oder “+” um 700W,450W,300W und 100W auszuwählen.
- 8) Drücken Sie  um den Zeiteinstellungs-Modus auszuwählen. Die Standardzeit ist 10 Minuten.
- 9) Drücken Sie “-” oder “+” um die Kochzeit des Grills auszuwählen. Die MAX-Zeit ist 90 Minuten.
- 10) Drücken Sie  Taste um den Kochvorgang zu starten.

11. Mikrowelle + Grill-Gebälse Kochen

- 1) Drücken Sie die  Taste, um die Mikrowellen-Funktion zu aktivieren.
- 2) Drücken Sie  oder “-” oder “+” um den Kombinations-Modus auszuwählen.  und  wird leuchten.
- 3) Drücken Sie  oder “-” oder “+” um den Konvektionsmodus auszuwählen. Die Standardtemperatur ist  120 Grad. Leuchten.
- 4) Drücken Sie  um die Temperatur auszuwählen.
- 5) Drücken Sie “-” oder “+” um die Temperatur zwischen 100 bis 160 Grad auszuwählen.
- 6) Drücken Sie  um die Leistung auszuwählen. Die Standardleistung ist 300W.
- 7) Drücken Sie “-” oder “+” um 700W,450W,300W und 100W auszuwählen.
- 8) Drücken Sie  um den Zeiteinstellungs-Modus auszuwählen. Die Standardzeit ist 10 Minuten.
- 9) Drücken Sie “-” oder “+” um die Kochzeit des Grills auszuwählen. Die MAX-Zeit ist 90 Minuten.
- 10) Drücken Sie  Taste um den Kochvorgang zu starten.

12. Auto-Kochen













Es gibt 13 Auto-Kochprogramme. Nur Sie haben das Programm auszuwählen und das Gewicht einzustellen. Die Leistung, die Zeit und die Temperatur sind bereits eingestellt.

- 1) Drücken Sie die “” Taste, um die Mikrowellen-Funktion zu aktivieren.

Starten und Verwenden

DE

- 2) Drücken Sie “-” oder “+” um den Koch-Modus auszuwählen. “A” wird leuchten, wenn auftauen Auto-Menü ausgewählt ist. Zeit, Gewicht, die erste Nummer des Auto-Programms wird wie folgt angezeigt.
- 3) Drücken Sie “A” oder “-” oder “+” um das Auto-Menü auszuwählen. “P01”, “P02”....“P13” wird angezeigt.
- 4) Drücken Sie die “↔” Taste.
- 5) Drücken Sie “-” oder “+” um das Gewicht vom Menü auszuwählen.
- 6) Drücken Sie “▶” Taste um den Kochvorgang zu starten.



Programm	Kategorie	Artikel
P01**	Gemüse	Frisches Gemüse 
P02**	Beilagen	Kartoffel (geschält/gekocht) 
P03**	Wiederaufwärmen	Getränk/Suppe 
P04**	Wiederaufwärmen	Tellergerichte 
P05**	Wiederaufwärmen	Sauce/Eintopf/Schale 
P06*	Beilagen	Kartoffel (geröstet) 
P07	Geflügel/Fisch	Huhn/Fischstücke 
P08*	Bäckerei	Kuchen 
P09*	Bäckerei	Apfelkuchen/Torten 
P10*	Bäckerei	Quiche 
P11*	Komfort	Gefrorene Speisen (Pizza) 
P12*	Komfort	Gefrorene Speisen (Backofen-Chips) 
P13*	Komfort	Gefrorene Speisen 

Die Programme mit einem * sind vorgewärmt. Beim Vorwärmen wird die Garzeit pausiert und das Vorwärm-symbol ist an. Nach dem Vorwärmen, werden Sie einen Alarm hören und das Vorwärmungssymbol wird blinken. Die Programme mit ** verwenden Sie nur die Mikrowelle-Funktion.

Wenn Sie einen Ton hören, wenden Sie die Speisen. Der Combi-Mikrowellen-Ofen startet die nächste Phase automatisch.



13. Vorwärm-Funktion



Die Vorwärm-Funktion kann nach dem Sie diese Funktionen ausgewählt haben aktiviert werden: Heißluft, Grill, MW Heißluft, MW-Grill, MW+Bodengrill+Heißluft, Bodengrill+Heißluft.

- 1) Drücken Sie die “” Taste. Die Vorwärm-Icon erscheint im Display.
- 2) Drücken Sie “▶” Taste um die Vorwärmung zu starten. Wenn die richtige Temperatur erreicht ist, werden Sie drei Signaltöne hören. Sie können die Vorwärmung durch Öffnen der Ofentür oder durch Drücken der “” Taste stoppen.

Hinweis: Die Vorwärm-Funktion funktioniert nur wenn Sie bereits eine der Modi ausgewählt haben. Während dem Vorwärmen ist die Mikrowellen-Funktion ausgeschaltet.

14. Verriegelungsfunktion für Kinder

Verriegelung: Im Wartezustand drücken Sie die “” Taste für 3 Sekunden, dann wird ein langer “Signalton” den Eintritt der Kindersicherung anzeigen und “” Indikator wird leuchten.

Entriegeln: Im verriegelten Zustand, drücken Sie “” für 3 Sekunden, ein langer “Signalton” wird die Entriegelung anzeigen und “” Indikator wird erlöschen.

15. Display-Spezifikationen

- 1) Bei der Einstellung, wenn kein anderer Betrieb, wird es nach 10 Sekunden automatisch bestätigen. Außer der Einstellung der Uhr für die erste Zeit.
- 2) Während der Programmeinstellung, nach der Einstellung für 3 Sekunden wird es nach 3 Sekunden automatisch bestätigen.
- 3) Wenn der Ofen im Einstellungsstatus oder Pause-Status ist, einschließlich dem Auto-Menü und Auftau-programm, falls kein Betrieb in 5 Minuten ist, wird es automatisch in den Off-Status gehen.
- 4) Die Ofenlampe wird leuchten die Tür offen ist.
- 5) Die Ofenlampe wird leuchten während der Ofen im Pause-Zustand ist.
- 6) “▶” Taste muss gedrückt werden um den Kochvorgang fortzuführen wenn die Tür offen bleibt während dem Kochvorgang.

Hinweis: Die Zubereitungs-dauer kann aufgrund der jeweiligen Zutaten sowie deren unterschiedlicher Qualität schwanken. Sollte eine Speise nach dem Ende der automatisch vorgegebenen Zubereitungszeit noch nicht gar gekocht sein, verlängern Sie diese bitte manuell.

Hinweis: Bei vorgekochten Fertiggerichten mit vorgegebener Zubereitungszeit folgen Sie bitte diesen Anweisungen und stellen Sie die Zubereitungs-dauer entsprechend manuell ein.

WARNUNG: Um während der Nutzung des Geräts das Risiko auf Feuer, Stromschlag, Verletzungsgefahren von Personen zu reduzieren oder übermäßiger Mikrowellenenergie zu vermeiden, befolgen Sie die Grundvorsichtsmaßnahmen einschließlich der folgenden:

1. Warnung: Flüssigkeiten und andere Lebensmittel dürfen nicht in verschlossenen Behältern aufgewärmt werden, da diese explodieren können.
2. Warnung: Für unkompetente Personen besteht die Gefahr einen Service auszuführen oder Reparaturen durchzuführen, die die Entfernung der Abdeckung erfordern, welche den Schutz gegen die Strahlenbelastung der Mikrowellenenergie darstellen.
3. Dieses Gerät kann von Kindern ab 8 Jahre und Personen mit verringerten physischen, sensorischen oder geistigen Fähigkeit oder fehlender Erfahrung und Wissen verwendet werden, wenn Sie vorher über die sichere Verwendung des Gerätes unterrichtet wurden und die damit zusammenhängenden Gefahren verstanden haben. Kinder dürfen nicht mit dem Gerät spielen. Reinigung und Wartung dürfen nicht von Kindern erfolgen, sofern diese nicht älter als 8 und beaufsichtigt sind.
4. Halten Sie das Gerät und den Netzkabel fern vom Zugang von Kindern unter 8 Jahren.
5. Verwenden Sie nur Utensilien geeignet für den Gebrauch einer Mikrowelle.
6. Der Ofen sollte regelmäßig gereinigt werden und sämtliche Lebensmittelreste sollten entfernt werden.
7. Lesen und befolgen Sie die spezifisch: "VORSICHTSNAHMEN UM MÖGLICHE ÜBERSCHÜSSIGE MIKROWELLENENERGIE ZU VERMEIDEN."
8. Beim Erwärmen von Speisen in Kunststoff-oder Papierbehälter, immer ein Auge auf den Ofen haben um die Möglichkeit einer Zündung zu vermeiden.
9. Falls Rauch emittiert wird, ziehen Sie den Netzstecker heraus und halten Sie die Tür geschlossen, um eventuelle Flammen zu ersticken.
10. Lassen Sie die Speisen nicht überkochen.
11. Verwenden Sie den Garraum nicht zu Lagerzwecken. Lagern Sie keine Gegenstände wie Brot, Kekes etc. im Inneren des Ofens.
12. Entfernen Sie verdrillte Drahtverschlüsse von Papier- oder Kunststoffbeuteln damit sich kein Überdruck aufbauen kann
13. Installieren oder fixieren Sie diesen Ofen nur in Übereinstimmung mit den gewährleisteten Installationsanweisungen.
14. Eier in der Schale und ganze hart gekochte Eier nicht im Gerät erhitzen, da sie auch nach dem Ende der Mikrowellenbehandlung noch explodieren können.
15. Dieses Gerät ist für den Einsatz in Hausgebrauch und ähnliche Anwendungen konzipiert, wie:
 - Personal-Küchenbereiche in Geschäften, Büros und andere Arbeitsumgebungen;
 - bei Kunden in Hotels, Motels und anderen Arten von Wohn-umgebungen;
 - Bauernhöfe, Bett- und Frühstücksumgebungen;
16. Wenn das Netzkabel beschädigt ist, muss sie durch den Hersteller, seinen Kundendienst oder eine ähnlich qualifizierte Person ersetzt werden, um eine Gefahr zu vermeiden.
17. Bewahren oder benutzen Sie dieses Gerät nicht im Freien.
18. Verwenden Sie diesen Backofen nicht in der Nähe von Wasser, feuchten Keller oder in der Nähe eines Schwimmbekens.
19. Die Temperatur der zugänglichen Oberflächen können hoch sein, wenn das Gerät in Betrieb ist. Die Oberflächen können sich erhitzen. Halten Sie das Kabel von heißen Oberflächen fern und decken Sie die Lüftungsöffnungen des Ofens nicht zu.

20. Das Kabel darf nicht vom Tisch oder der Arbeitsplatte hängen.
21. Mängel die verhindern, dass das Gerät in einem sauberen Zustand gehalten wird, können zur Abnutzung der Oberfläche führen, welche negative Auswirkungen auf die Lebensdauer des Geräts und möglicherweise zu einer gefährlichen Situation führen können.
22. Der Inhalt von Babyflaschen und Babynahrung sollte gerührt und geschüttelt und die Temperatur sollte vor dem Verzehr geprüft werden, um Verbrennungen zu vermeiden.
23. Das Erwärmen von Getränken in der Mikrowelle können verzögerte eruptiven Brodeln führen, daher Vorsicht beim Umgang mit dem Behälter beim Entnehmen.
24. Kinder sollten beaufsichtigt werden, um sicherzustellen, dass sie nicht mit dem Gerät spielen.
25. Die Geräte sind nicht für den Betrieb mit einem externen Zeitgeber oder einer getrennten Fernsteuerung geeignet.
26. Zugängliche Teile können beim Gebrauch heiß werden. Junge Kinder sollten ferngehalten werden.
27. Dampfreiniger sollte nicht verwendet werden.
28. Während der Benutzung wird das Gerät heiß. Es sollte darauf geachtet werden, dass keine Heizelemente im Inneren des Ofens berührt werden.
29. Verwenden Sie nur empfohlene Temperaturfühler für dieses Gerät. (Für Öfen mit der Möglichkeit eines Temperatur-Messfühler.)
30. **WARNUNG:** Das Gerät und seine zugänglichen Teile werden bei der Verwendung heiß. Vermeiden Sie, die Heizelemente zu berühren. Kinder unter 8 Jahren sollten vom Gerät entfernt gehalten werden, es sei denn, sie stehen unter ständiger Aufsicht.
31. Der Mikrowellenherd muss mit geöffneter dekorativen Tür betrieben werden. (Für Öfen mit einer dekorativen Tür.)

32. Die Oberfläche einer Schublade kann heiß werden.

33. Wenn Sie Flüssigkeit in der Mikrowelle aufwärmen, dann müssen Sie auch einen Teelöffel in den Behälter geben. Dies wird sicherstellen, dass die Flüssigkeit nicht plötzlich nach dem Entfernen aus dem Mikrowellenraum zum Sieden anfängt.



SORGFÄLTIG LESEN UND ALS KÜNFTIGE REFERENZ AUFBEWAHREN

Um das Risiko von Verletzungen zu reduzieren Erdungsanlage

GEFAHR

Stromschlag

Berühren einiger internen Komponenten können zu schweren Verletzungen oder zum Tod führen. Zerlegen Sie das Gerät nicht.

ACHTUNG!

Stromschlag

Unsachgemäßer Gebrauch der Erdung kann zu Stromschlägen führen. Nicht in eine Steckdose stecken, bis das Gerät richtig installiert und geerdet ist.

Das Gerät muss geerdet werden. Im Falle eines elektrischen Kurzschluss, reduziert die Erdung das Risiko eines Stromschlags durch die Ableitung des elektrischen Stroms. Dieses Gerät ist ausgestattet mit einem Kabel, das ein Erdungskabel besitzt mit einem Erdungsstecker. Der Stecker muss in eine Steckdose gesteckt werden, die ordnungsgemäß installiert und geerdet wurde.

Konsultieren Sie einen qualifizierten Elektriker oder Service, wenn die Erdungsanweisungen nicht vollständig verstanden wurden oder, wenn Zweifel bestehen, ob das Gerät richtig geerdet ist. Wenn es notwendig ist, ein Verlängerungskabel zu verwenden, verwenden Sie nur eine 3 Draht-Verlängerungskabel.

1. Ein kurzes Netzkabel ist vorgesehen, um die Risiken des Verstricken oder Stolpern über einen längeren Kabel zu reduzieren.
2. Wenn ein längerer Kabelsatz oder ein Verlängerungskabel verwendet wird:
 - 1) Die gekennzeichneten elektrischen Werte des Netzkabels sollten mindestens so groß wie die elektrische Leistung des Gerätes sein.
 - 2) Das Verlängerungskabel muss ein geerdeter 3-Draht-Kabel sein.
 - 3) Die lange Schnur sollte so angeordnet sein, dass sie nicht auf dem Tresen oder Tisch platziert ist, wo es von den Kindern unabsichtlich gezogen werden kann oder darüber gestolpert werden kann.

VORSICHT **Verletzungsgefahr**

Für unkompetente Personen besteht die Gefahr einen Service auszuführen oder Reparaturen durchzuführen, die die Entfernung der Abdeckung erfordern, welche den Schutz gegen die Strahlenbelastung der Mikrowellenenergie darstellen.

Entsorgung

- Bei der Entsorgung des Verpackungsmaterials: beachten Sie die örtlichen Gesetzgebungen, so dass die Verpackungen wiederverwendet werden können.
- Gemäss den EU-Richtlinie 2012/19/EEC zu Elektro- und Elektronik-Altgeräten (WEEE) fordert dass Elektrogeräte eines alten Haushalts nicht mit dem herkömmlichen Haushaltsmüllkreislauf entsorgt werden darf. Altgeräte müssen separat gesammelt werden um die Verwertung und der Wiederverwertung der Materialien, die sie enthalten zu optimieren und die Auswirkungen auf die menschliche Gesundheit und die Umwelt zu reduzieren. Das durchgestrichene "Mülltonnensymbol" auf dem Produkt erinnert Sie an Ihre Verpflichtungen, dass bei der Entsorgung des Geräts, diese getrennt gesammelt werden müssen. Verbraucher können ihre alten Geräte an öffentliche Sammelstellen, sonstigen kommunale Sammelstellen oder falls nationale Gesetzgebungen es erlauben beim Kauf eines ähnlichen neuen Produkts an einen Händler zurückgeben. Alle großen Haushaltsgerätehersteller sind in der Schaffung von Systemen aktiv um die Sammlung und Entsorgung von Altgeräten zu verwalten.

Utensilien

DE

Siehe die Anweisungen unter "Materialien, die Sie in der Mikrowelle verwenden können oder die in der Mikrowelle gemieden werden sollen."

Es gibt bestimmte nicht-metallische Utensilien, die nicht sicher in der Mikrowelle verwendet werden können. Wenn Sie Zweifel haben, können Sie das Utensil nach dem folgenden Verfahren testen.

Materialien, die Sie in der Mikrowelle verwenden können

Utensilien	Bemerkungen
Aluminium Folio	Nur Schirmung. Kleine glatten Stücke verwenden, um dünne Teile von Fleisch oder Geflügel vom Überkochen zu schützen. Lichtbogenbildung ist möglich wenn es zu nah an der Ofenwand ist. Das Folio sollte min. 1 inch (2.5 cm) von den Ofenwänden entfernt sein.
Bräunungsschale	Beachten Sie die Herstelleranweisungen. Der Boden des Bräunungsgeschirrs muss mindestens 16.3 Zoll (5 mm) über dem Drehteller sein. Bei falscher Anwendung kann der Plattenteller zu brechen.
Geschirr	Nur für Mikrowelle geeignet. Beachten Sie die Herstelleranweisungen. Folgen Sie die Anweisungen des Herstellers.
Gläser	Entfernen Sie immer den Deckel. Verwenden Sie nur Lebensmittel zum erhitzen, bis diese warm sind. Die meisten Glasbehälter sind nicht hitzebeständig und können brechen.
Glasware	Nur hitzebeständige Ofen-Glasware. Stellen Sie sicher, dass es keinen Metallrand hat. Folgen Sie die Anweisungen des Herstellers.
Backofen-Beutel	Beachten Sie die Herstelleranweisungen. Nicht mit Metallbindungen schließen. Schlitze anbringen, damit der Dampf entweichen kann.
Papierteller und -Tassen	Verwenden Sie für das kurzfristige Kochen/nur aufwärmen. Lassen Sie den Backofen während dem Kochen nicht unbeaufsichtigt.
Papiertücher	Verwenden Sie diese, um Lebensmittel abzudecken für erneutes Aufwärmen und Fett zu absorbieren. Verwenden Sie nur mit Aufsicht für ein kurzfristiges Kochen.
Pergamentpapier	Verwenden Sie als Deckel, um Spritzer zu vermeiden oder Verpackung zum Dämpfen
Plastik	Nur für Mikrowelle geeignet. Beachten Sie die Herstelleranweisungen. Sollte mit "Mikrowellensicher" gekennzeichnet werden. Einige Kunststoffbehälter erweichen, da die Speisen im Inneren heiss werden. "Koch-Taschen" und dicht geschlossene Plastiktüten sollten geschlitzt, durchbohrt oder belüftet werden wie auf dem Paket angewiesen.
Plastikhüllen	Nur für Mikrowelle geeignet. Verwenden Sie um Lebensmittel während des Kochens abzudecken, um Feuchtigkeit zu speichern. Lassen Sie Plastikfolien die Lebensmittel nicht berühren.
Thermometer	Nur mikrowellengeeignet (Fleisch und Zuckerthermometer).
Wachspapier	Verwenden Sie als Deckel, um Verspritzen zu verhindern und Feuchtigkeit zu erhalten.

Utensil-Test:

1. Füllen Sie einen mikrowellen-geeigneten Behälter zusammen mit dem betroffenen Utensil mit 1 Tasse kaltem Wasser (250 ml).
2. Kochen Sie mit max. Leistung für 1 Minute.
3. Fühlen Sie vorsichtig das Utensil. Falls das leere Utensil warm ist, verwenden Sie es nicht für das Kochen mit Mikrowelle.
4. **Kochzeit nicht länger als 1 Minute.**

Materialien, die in der Mikrowelle vermieden werden sollten

Utensilien	Bemerkungen
Aluminiumschale	Lichtbogenbildung ist möglich. Übertragen der Nahrung in mikrowellengeeignete Schüssel.
Nahrungskarton mit Metallgriff	Lichtbogenbildung ist möglich. Übertragen der Nahrung in mikrowellengeeignete Schüssel.
Metall oder Metall getrimmte Utensilien	Nur für Mikrowelle geeignet. Beachten Sie die Herstelleranweisungen. Folgen Sie die Anweisungen des Herstellers.
Metall-Drehbinder	Kann zur Lichtbogenbildung führen und ein Feuer im Ofen verursachen.
Papierbeutel	Kann Feuer im Ofen verursachen.
Kunststoffschaum	Kunststoffschaum kann schmelzen oder Flüssigkeiten im Inneren verunreinigen, wenn sie hohen Temperaturen ausgesetzt wird.
Holz	Holz wird austrocknen, wenn sie in der Mikrowelle verwendet wird und kann zu Spalt- und Rissbildungen führen.

REINIGUNG

Achten Sie darauf, das Gerät von der Stromversorgung zu trennen.

1. Reinigen Sie den Hohlraum des Ofens nach der Verwendung mit einem leicht feuchten Tuch.
2. Reinigen Sie das Zubehör in der üblichen Weise in Seifenwasser.
3. Den Türrahmen und die Dichtung sowie die benachbarten Teile sorgfältig mit einem feuchten Tuch reinigen, wenn sie schmutzig sind.
4. Verwenden Sie keine scheuernden Reinigungsmittel oder scharfe Metallkratzer um das Ofenglas zu reinigen, da diese die Oberfläche ankratzen können, was zu einem Bruch des Glases führen kann.
5. Reinigungs-Tip - Für eine einfachere Reinigung der Hohlwände die vom gekochten Essen berührt wurden:

Legen Sie eine halbe Zitrone in eine Schüssel geben, 300 ml (1/2 Pint) Wasser und erhitzen Sie auf 100% Mikrowellenleistung für 10 Minuten. Wischen Sie den Backofen mit einem sauberen, weichen, trockenen Tuch.

Fehlersuche und -behebung

DE

Problem

Mikrowelle stört den TV-Empfang

Dimm Backofenlampe

Dampfansammlung an der Tür, heiße Luft aus den Öffnungen

Ofen startet versehentlich ohne Nahrung

Ofen kann nicht starten.

Ofen erhitzt sich nicht.

Glas-Drehteller macht Lärm, wenn Mikrowelle nicht in Betrieb ist

Es kommen Funken aus dem Gerät

Mögliche Ursachen / Abhilfe

- Radio- und TV-Empfang kann nicht durchgeführt werden, wenn Mikrowelle-Betrieb gestört wird. Es ist ähnlich wie die Beeinträchtigung von Elektrokleingeräten wie Mixer, Staubsauger und elektrische Lüfter. Es ist normal.
- Bei niedrigem Strom, Mikrowelle-Backofen-Licht kann sich verdunkeln. Es ist normal.
- Beim Kochen kann Dampf aus den Speisen austreten. Der meiste Dampf wird aus den Öffnungen kommen. Aber einige können an kühlen Orten wie die Ofentür sich ansammeln. Es ist normal.
- Es ist verboten diese Einheit ohne Nahrung im Inneren zu betreiben. Es ist sehr gefährlich.
- Das Netzkabel ist nicht fest eingesteckt. Ausstecken. Stecken Sie dann nach 10 Sekunden wieder ein.
- Die Sicherung weht oder der Leistungsschalter funktioniert. Sicherung ersetzen oder Schutzschalter zurückzusetzen (repariert durch das Fachpersonal des Unternehmens).
- Test Steckdose mit anderen Elektrogeräten
- Tür ist nicht richtig geschlossen. Schließen Sie die Tür richtig.
- Schmutzige Rollenauflage oder Backofenboden. Siehe "Wartung der Mikrowelle", um verschmutzte Teile zu reinigen.
- Reinigen Sie das Gerät gründlich; entfernen Sie alle Spuren von Fett, Essensreste, etc. Stellen Sie sicher, dass keine Metallobjekte in der Nähe der Ofenwände sind. Verwenden Sie niemals Metallobjekte mit dem Regal. Betreiben Sie Ihren Ofen niemals leer.

Assistenz

DE

Bevor Sie sich an den Kundendienst wenden:

- sicherstellen, dass Sie die Anomalie nicht selbst beheben können;
- wenn nicht, wenden Sie sich an einen autorisierten technischen Kundendienst.

! Unautorisierte Techniker nicht eingreifen lassen.

Bericht:

- Typ der Anomalie;
- Ofenmodell (Mod.);
- Seriennummer (S/N).

Diese Informationen sind auf dem Typenschild auf der Mikrowelle.

Aanwijzingen voor gebruik

MAGNETRON MET GRILL EN CONVECTIE



Italiano, 1



Español, 21



Português, 41



Français, 61



Deutsch, 81



Nederlands, 101



Polski, 121



Русский, 141



English, 161



Türkçe, 181



Қазақша, 201

MODEL: MWK 434.1 X/HA

Inhoudsopgave

Installatie, 102-105

Installatie
Plaatsing
Inbouwen
De grill pan installeren
Draaitafel installatie

Uw magnetron opstellen, 106

Namen van magnetron onderdelen en accessoires
Bedieningspaneel en eigenschappen
Algemeen overzicht

Opstart en gebruik, 107-112

Bedieningsvoorschriften

Belangrijke veiligheidsinstructies, 113-115

Gebruiksvoorwerpen, 116

Materiaal dat u kunt gebruiken in de magnetron
Materiaal dat u moet vermijden in de magnetron

Onderhoud en zorg, 117

Reiniging

Probleemoplossen, 118

Bijstand, 119

Installatie

NL

! Lees deze instructies zorgvuldig voor u uw magnetron in gebruik neemt en be- waar ze zorgvuldig.

Als u de instructies volgt, zult u jarenlang kunnen genieten van uw magnetron.

! BEWAAR DEZE INSTRUCTIES ZORGVULDIG

VOORZORGSMAATREGELEN OM MOGELIJKE BLOOTSTELLING AAN OVERTOLLIGE MAGNETRON ENER- GIE TE VERMIJDEN

a) Probeer deze magnetron niet te be- dienen met de deur open aangezien dit kan resulteren in een schadelijke bloot- stelling aan magnetron energie. Het is belangrijk de veiligheidsvergrendelin- gen niet te breken of er mee te knoeien.

(b) Plaats geen voorwerpen tussen de voorzijde van de magnetron en de deur of laat geen vuil of reinigingsmiddelen resten accumuleren op de afdichting- soppervlakten.

(c) WAARSCHUWING: Als de deur of afdichtingen van de deur beschadigd zijn, mag u de magnetron niet gebrui- ken. U moet hem laten repareren door een bevoegde persoon.

(d) WAARSCHUWING: Zorg ervoor dat het apparaat uitgeschakeld is voor u de lamp vervangt om elektrische schokken te vermijden.

(e) Toegankelijke onderdelen kunnen verhit raken tijdens gebruik. Jonge kin- deren moeten uit de buurt gehouden worden.

(f) Gebruik geen stoomreiniger.

(g) De oppervlakte van een opslagkast kan erg warm worden.

(h) Gebruik geen harde schurende reinigingsmiddelen of scherp metalen schrapers om de het glas van de mag- netrondeur schoon te maken. Deze kunnen namelijk krassen nalaten op de oppervlakte en dit kan leiden tot het barsten van het glas.

(i) Dit apparaat mag worden gebruikt door kinderen van 8 jaar en ouder en personen met een verminderde fysiek, gevoelsmatig en mentaal vermogen of een gebrek aan ervaring en kennis als ze onder toezicht staan of instructies krijgen met betrekking tot het veilige ge- bruik van het apparaat en de betrokken risico's. Kinderen mogen niet spelen met het apparaat. Reinigen en onder- houd door de gebruiker mag niet wor- den uitgevoerd door kinderen tenzij ze ouder zijn dan 8 jaar en onder toezicht staan.

ADDENDUM

Als het apparaat niet in goede staat of schoon wordt onderhouden, kan de op- pervlakte aangetast raken en de levens- duur van het apparaat beïnvloeden en re- sulteren in een gevaarlijke situatie.

Installatie

Belangrijke informatie over de instal- latie

- Dit apparaat is NIET bedoeld voor ge- bruik in een commerciële omgeving.
- U moet de installatie instructies nalev- en en er op toezien dat dit apparaat uitsluitend door een gekwalificeerde technicus wordt geïnstalleerd.
- Het apparaat is voorzien van een stek- ker en mag enkel worden aangesloten op een correct geïnstalleerd geaard stopcontact.
- Als u een nieuw stopcontact nodig hebt, mag de installatie en kabe- laansluiting enkel worden uitgevoerd door een gekwalificeerde elektricien. Als de stekker niet meer toegankeli- jk is na de installatie moet een pool uitschakelmechanisme aanwezig zijn op de installatiesite met een contacto- pening van minimum 3 mm.

- Adapters, meervoudige strips en verlengsnoeren mogen niet worden gebruikt. Overbelasting kan resulteren in brand.
- Als het apparaat niet uitgerust is met een netsnoer en een stekker moet de aansluiting een contactafscherming hebben in alle polen die een volledige stroomonderbreking mogelijk maken, en het apparaat moet in de vaste bedrading worden opgenomen in overeenstemming met de bedradingregels.

De toegankelijke oppervlakte kan verhit raken tijdens gebruik.



Plaatsing

- **Gevaar!** U mag dit apparaat niet demonteren. Het aanraken van de interne onderdelen van dit apparaat kan ernstige persoonlijk letsels veroorzaken of fatale gevolgen hebben.
- Plaats de magnetron op een stevige, vlakke oppervlakte.
- Zorg ervoor dat er voldoende ventilatie is rond de magnetron. Houd minimum 10 cm vrije ruimte aan de achterzijde en zijkanten.
- U mag de ventilatieopeningen niet afdekken.
- U mag de instelbare voetjes niet verwijderen.
- U mag de magnetron niet in de buurt van een warmtebron plaatsen.
- Verzendingen en de ontvangst van radio's en televisies kunnen de werking van de magnetron beïnvloeden.

Afmetingen installatie

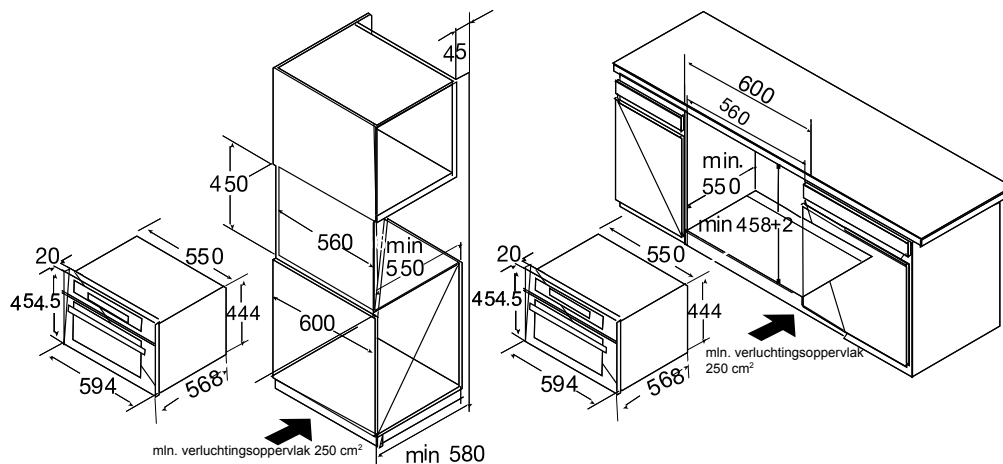

Opmerking: Er moet een opening b magnetron de magnetron zijn.

Inbouwen

- U mag het apparaat niet vasthouden of dragen bij het handvat van de deur. Het handvat kan het gewicht van het apparaat niet dragen en het kan afbreken.

1. Duw de magnetron voorzichtig in de doos en zorg ervoor dat het centraal staat.
2. Open de deur en bevestig de magnetron met de geleverde schroeven.

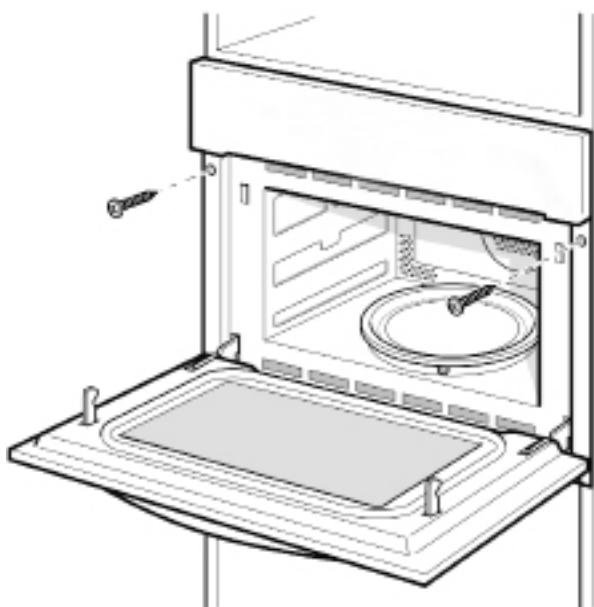

- Duw het apparaat volledig in en plaats het centraal.
- Zorg ervoor dat er geen kinken in de kabel aanwezig zijn.
- Schroef het apparaat op zijn plaats.
- De opening tussen de werkoppervlakte en het apparaat mag niet afgesloten worden door bijkomende batterijen.

De grill pan installeren

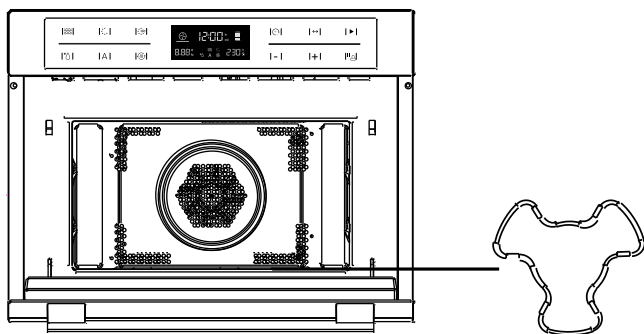

as

2. Pas de hoek van de grill pan en de as aan.

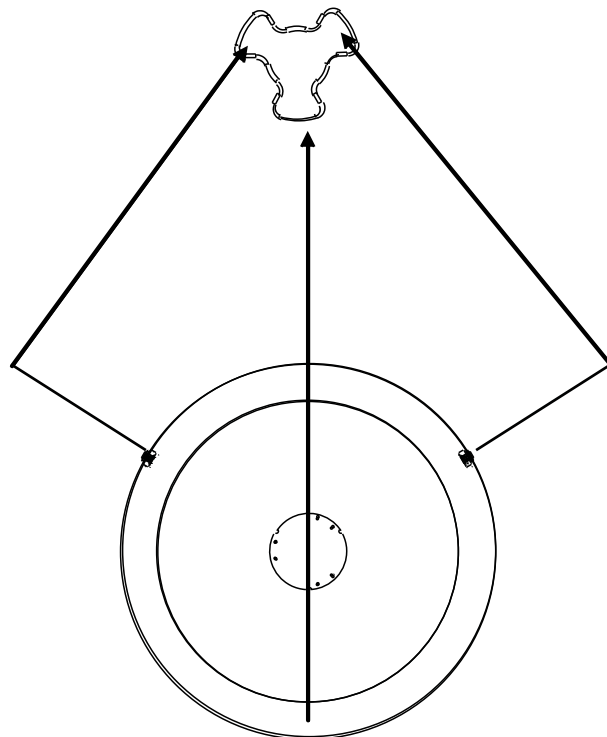

1. Let op de hoek van de as.
3. Plaats de pan in de holte en pas aan.

Draaitafel installatie

- a. Plaats de email schotel nooit omgekeerd. De email schotel mag nooit belemmerd worden.
- b. De email schotel moet altijd worden gebruikt tijdens bereidingen.
- c. Alle etenswaren en containers moeten altijd op de email schotel worden geplaatst tijdens bereidingen.
- d. Als de email schotel barst of breekt, moet u contact opnemen met uw geautoriseerde dienstencentrum.

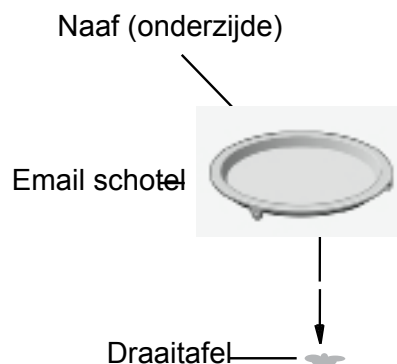

Draaitafel

Specificaties

Model:	MWK 434.1 X/HA
Nominale spanning:	230V~50Hz
Nominaal ingangsvermogen (Magne- tron):	1650W
Nominaal uitgangsvermogen (Magne- tron):	900W
Nominaal ingangsvermogen (Grill):	1750W
Nominaal ingangsvermogen (Convectie):	1750W
Nominaal ingangsvermogen (Combina- tie):	3350W
Ovencapaciteit:	44L
Draaischijf diameter:	360mm
Buitenafmetingen:	595x568x454.5 mm
Nettogewicht:	Ca. 36 kg
	<p>Dit apparaat is conform met de volgende Europese Economische Gemeenschapsrichtlijnen: 2006/95/EEC van 12/12/06 (Laagspanning) en daaropvolgende amendementen 2004/108/EEC van 15/12/04 (Elektromagnetische compatibiliteit) en daaropvolgende amendementen 93/68/EEC van 22/07/93 en daaropvolgende amendementen 2012/19/EEC en daaropvolgende amendementen 1275/2008 stand-by/uit-modus.</p>

Uw magnetron opstellen

NL Namen van magnetron onderdelen en accessoires

Verwijder de magnetron en al het materiaal uit de kartonnen verpakking en holte van de magnetron. Uw magnetron wordt geleverd met de volgende accessoires:

Email schotel	1
Draaitafel ringmontage	1
Gebruiksaanwijzing	1

1. Bedieningspaneel
2. Grill element
3. Licht
4. Niveau
5. Glazen deur
6. Scharnier
7. Draaitafel as
8. Kort grill rek
9. Lang grill rek
10. Email schotel
11. Vierkante glazen schotel
12. Vierkant grill rek

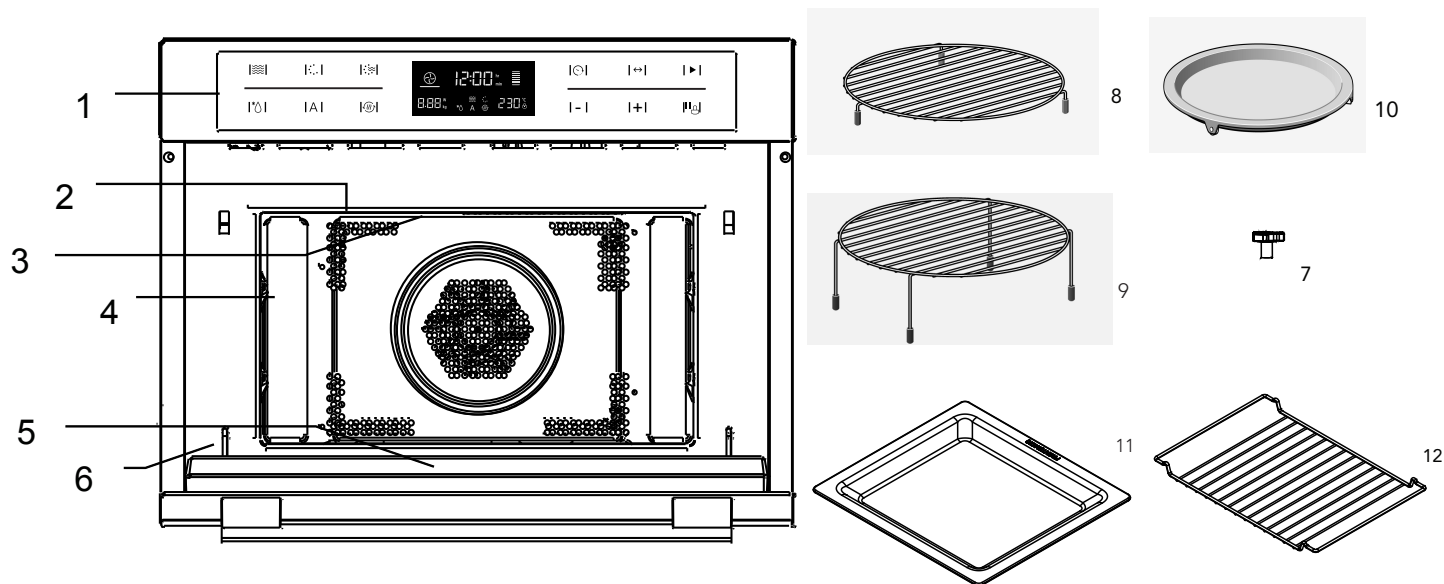

Control Panel and Features



- | | |
|-----------------------------|-----------------------|
| 1) Magnetron | 7) Horloge |
| 2) Verwarming | 8) Selecteer |
| 3) Combinatie koken | 9) Starten |
| 4) Ontdooien | 10) Omlaag |
| 5) Automatische programma's | 11) Omhoog |
| 6) Voorverwarming | 12) Stop/Vergrendelen |

Initiële reiniging en verwarming

- Verwijder alle beschermende folie van de voorzijde van de magnetron.
- Voor meer informatie, zie "REINIGING". Voor de eerste ingebruikname,
- Verwijder alle accessoires en reinig de magnetron.
- Elektrisch opwarmen lege containers. Nieuwe apparaten geven gewoonlijk een geur af bij het eerste gebruik.
- Voor men het elektrische apparaat in gebruik neemt, om sneller te koken, de opwarming helpt de geurtjes te verwijderen.
- Voor het opwarmen, is het best de binnenzijde van de magnetron schoon te maken met een vochtige doek. Zo kunt u gecumuleerd stof of residueel verpakkingsmateriaal verwijderen tijdens het verwijderen van de magnetron uit de verpakking.
- Raak de "▶" knoppen aan. Het apparaat schakelt in, het hoofdmenu verschijnt op het scherm.
- Raak "•••••" aan om de convectiefunctie te selecteren.
- De aanbevolen temperatuur van 160°C wordt gemarkeerd en de magnetron start onmiddellijk.
- Verhoog de temperatuur tot 230°C (maximum temperatuur). Dit is mogelijk met de proximitetsschakelaars of het numerieke toetsenbord.
- Raak het "▶" symbool aan naast de sensortoetsen. Verwarm de lege magnetron gedurende een uur op.
- Zorg ervoor dat de ruimte goed geventileerd is. Sluit de deur naar de andere ruimte om te vermijden dat geurtjes doorheen heel het huis stromen.
- Laat het apparaat afkoelen tot kamertemperatuur. Gebruik dan een oplossing van neutraal wasmiddel in warm water om de binnenzijde van magnetron te reinigen en wrijf daarna droog met een schone, zachte doek.
- Houd de deur open tot de magnetron volledig droog is.

Gebruikersinstructie glazen ovenschaal

- Glazen ovenschaal mag niet op het rooster worden gebruikt gezien het rooster zal blijven draaien indien ingeschakeld.
- Glazen ovenschaal kan op een gebosseleerde positie worden gebruikt.

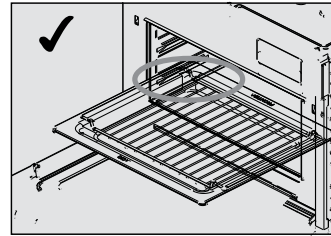

Opstart en gebruik

NL





Deze magnetron gebruikt moderne elektronische bedieningstoetsen om de kookinstellingen aan te passen en beter tegemoet te komen aan uw vereisten in de keuken.

1. Klok instelling





Als de magnetron ingeschakeld is, geeft de magnetron "00:00:00" weer. De zoemer rinkelt een maal.

- 1) Druk "−" of "+" om het correcte tijdstip in te stellen (tussen 00:00 en 23:59.)
- 2) Wanneer het correcte tijdstip ingesteld is, drukt u op . De klok is ingesteld.

Opmerking:

- 1) Als u het tijdstip wilt wijzigen, moet u de  knop "gedurende 3 seconden ingedrukt houden. De reële tijd verdwijnt en daarna knippert het tijdstip op het scherm. Druk op "−" of "+" om het nieuwe tijdstip in te stellen en druk op de  knop om de instelling te bevestigen.
- 2) Als u de klok niet wilt weergeven op het scherm drukt u kort op de  knop. Het tijdstip verdwijnt. Druk opnieuw op  en de klok verschijnt opnieuw op het scherm.
- 3) Wanneer u de klok instelt, drukt u op "−" of "+" wanneer u aanpast op 10MIN drukt u kort op de tijd (iedere maal u aanpast = 1MIN).*

2. Koken met de magnetron

- 1) Druk op de  knop om de magnetronfunctie in te schakelen. "01:00" knippert op het scherm en het magnetron pictogram verschijnt. Indien u geen bediening uitvoert binnen 10 seconden wordt het vermogen automatisch bevestigd.
- 2) Druk op de  knop om het vermogen van de magnetron aan te passen.
- 3) Druk op  of "−" of "+" om het vermogen van de magnetron in te stellen (tussen 100W tot 900W)
- 4) Druk op " " of "−" of "+" om de bereidingsduur in te stellen. De max. bereidingsduur hangt af van het vermogen dat werd ingesteld. Als het vermogen 900W is, bedraagt de MAX. tijdsduur 30 minuten en bij andere vermogens is dit 90 minuten.
- 5) Druk op de  knop om de bereiding te starten.

Microwave vermogendiagram





Microwave vermogen	100%	80%	50%	30%	10%
Beeldscherm	900W	700W	450W	300W	100W

In de onderstaande tabel kunt u het vermogen zien dat u kunt selecteren en de etenswaren waarvoor ze geschikt zijn.

Vermogen	Etenswaren
900 W	- Water koken, heropnamen - Kip, vis, groenten bereiden
700 W	- Heropwarmen - Paddenstoelen, schaaldieren bereiden - Schotels met eieren en kaas bereiden
450 W	- Rijst, soep bereiden
300 W	- Ontdooien - Chocolade en boter smelten
100 W	- Gevoelige/delicate etenswaren ontdooien - Etenswaren met onregelmatige vormen ontdooien - IJscrème zacht maken - Deeg laten rijzen

3. Ontdooien functie















In de ontdooien functie hoeft u slechts het programma te selecteren en het gewicht in te stellen. Het vermogen, de tijdsduur en de temperatuur is al ingesteld.

- 1) Druk op de  knop om de ontdooien functie in te schakelen.  licht op. Tijd, gewicht en "def" verschijnen op het scherm.
- 2) Druk op de  knop.
- 3) Druk op "−" of "+" om het gewicht van het menu te selecteren.
- 4) Druk op de  knop om de bereiding te starten.

Opstart en gebruik

Functie









NL

Functie		Modus		
	Magnetron		Magnetron	Magnetron Gebruik de magnetronfunctie om groenten, aardappelen, rijst, vis en vlees te bereiden en opnieuw op te warmen.
	Verwarming		Hete lucht	Hete lucht Met hete lucht kunt u maaltijden bereiden op dezelfde wijze als met een conventionele magnetron. De magnetron is niet ingeschakeld. Het wordt aangeraden de magnetron voor te verwarmen voor u de maaltijd in de magnetron plaatst.
			Grill met ventilator	Grill met ventilator Gebruik deze functie om maaltijden gelijkmatig te roosteren en gelijktijdig de maaltijd een bruine korst te geven.
			Hete lucht + Verwarming onderaan	Hete lucht + Verwarming onderaan Gebruik deze functie om grote stukken vlees, pizza, etc. te roosteren.
			Grill	Grill De grill is bijzonder geschikt om dunne stukjes vlees en vis te bereiden.
 	Combinatie		Hete lucht	Magnetron + Hete lucht Gebruik deze functie om maaltijden snel te roosteren.
			Grill met ventilator	Magnetron + Grill met ventilator
			Hete lucht + Verwarming onderaan	Warme lucht + Hete lucht + Verwarming onderaan Gebruik deze functie om grote stukken vlees, pizza, etc. te roosteren.
			Grill	Magnetron + Grill Gebruik deze functie om maaltijden snel te roosteren en gelijktijdig de maaltijd een bruine korst te geven. De magnetron en de grill worden gelijktijdig ingeschakeld. De magnetron verwarmt en de grill roosterd.
A	Automatische programma's		P01 -P13	Automatische programma's
	Ontdooien		def	Ontdooien









Opstart en gebruik

NL







4. Bereidingen met de grill



- 1) Druk op de  knop om de magnetronfunctie in te schakelen.
- 2) Druk op  of “-” of “+” om de bereidingsmodus te selecteren.  Indicatielampen.
- 3) Druk op  of “-” of “+” om de grillmodus te selecteren. Het standaardvermogen van de grill is het derde niveau. De  indicator licht op als de grill-functie wordt geselecteerd.
- 4) Druk op  om naar het grillniveau te gaan.
- 5) Druk op “-” of “+” om het 3de niveau te selecteren (het MAX.), niveau 2 of niveau 1 (het MIN.). Druk op  om de tijdsinstellingmodus te selecteren. De standaardtijd is 10 minuten.
- 6) Druk op “-” of “+” om de bereidingsduur of grill te selecteren. De MAX. tijd is 90 minuten.
- 7) Druk op de  knop om de bereiding te starten.

5. Convectie bereidingen











- 1) Druk op de  knop om de magnetronfunctie in te schakelen.
- 2) Druk op  of “-” of “+” om de bereidingsmodus te selecteren.  Indicatielampen.
- 3) Druk op  of “-” of “+” om de convectiemodus te selecteren.  lampen. De standaardtemperatuur is 180 graden.
- 4) Druk op  om naar de temperatuurmodus te gaan.
- 5) Druk op “-” of “+” om de temperatuur te selecteren. De temperatuur ligt tussen 50 en 230 graden. Druk op  om de tijdsinstellingmodus te selecteren. De standaardtijd is 10 minuten.
- 6) Druk op “-” of “+” om de bereidingsduur te selecteren. De MAX. tijdsduur is 5 uur.
- 7) Druk op de  knop om de bereiding te starten.

6. Onderste grill+Convectie koken







1. Druk op de  knop om de magnetronfunctie in te schakelen.
2. Druk op  of “-” of “+” om de bereidingsmodus te selecteren.  indicatorlichten.
3. Druk op  of “-” of “+” om de grill-ventilatormodus te selecteren. De standaardtemperatuur is 180 graden. De  indicator licht op als de grill-ventilatorfunctie wordt geselecteerd.
4. Druk op  om naar de temperatuurselectie te gaan.

5. Draai aan “-” of “+” om de temperatuur te selecteren tussen 100 tot 230 graden. Druk op  om de tijdsinstellingmodus te selecteren. De standaardtijd is 10 minuten.
6. Druk op “-” of “+” om de bereidingsduur te selecteren. De MAX. tijdsduur is 5 uur.
7. Druk op de  knop om de bereiding te starten.

7. Magnetron + Onderste grill+ Convectie bereidingen

1. Druk op de  knop om de magnetronfunctie in te schakelen.
2. Druk op  of “-” of “+” om de combinatiemodus te selecteren.  en  lichten op.
3. Druk op  of “-” of “+” om de convectiemodus te selecteren. De standaardtemperatuur is 180 graden.  licht op.
4. Druk op  om naar de temperatuurselectie te gaan.
5. Draai aan “-” of “+” om de temperatuur te selecteren tussen 100 tot 230 graden.
6. Druk op  om het vermogen te selecteren. Het standaardvermogen is 300W.
7. Druk op “-” of “+” om 700W, 450W, 300W en 100W te selecteren.
8. Druk op  om de tijdsinstellingmodus te selecteren. De standaardtijd is 10 minuten.
9. Druk op “-” of “+” om de bereidingsduur of grill te selecteren. De MAX. tijd is 90 minuten.
10. Druk op de  knop om de bereiding te starten.

8. Grill-ventilator bereidingen

- 1) Druk op de  knop om de magnetronfunctie in te schakelen.
- 2) Druk op  of “-” of “+” om de bereidingsmodus te selecteren.  indicatorlampen.
- 3) Druk op  of “-” of “+” om de grill ventilatormodus te selecteren. Het standaardvermogen is niveau  120. De indicator licht op als de grillfunctie geselecteerd is.
- 4) Druk op  om naar de temperatuurselectie te gaan.
- 5) Druk op “-” of “+” om de temperatuur te selecteren tussen 100 tot 160 graden. De temperaturen zijn 100,105,110,115,120,125,130,135,140,145,150,155,160. Druk op  om de tijdsinstellingmodus te selecteren. De standaardtijd is 10 minuten.

6) Druk op “-” of “+” om de bereidingsduur te selecteren.
De MAX. tijdsduur is 5 uur.

7) Druk op de ▶ knop om de bereiding te starten.

9. Magnetron + Grill bereidingen

1) Druk op de “” knop om de magnetronfunctie in te schakelen.

2) Druk op “” of “-” of “+” om de combinatiemodus te selecteren. “” en “” begint te branden.

3) Druk op “” of “-” of “+” om de modus te selecteren.
Het standaardvermogen is 3. “” indicator licht op als de grill-functie wordt geselecteerd.

4) Druk op “” om naar de vermogen selectie te gaan.

5) Druk op “-” of “+” om het vermogen te selecteren.

6) Druk op “” om het vermogen te selecteren. Het standaardvermogen is 300W.

7) Druk op “-” of “+” om 700W,450W,300W en 100W te selecteren

8) Druk op “” om de tijdsinstellingmodus te selecteren.
De standaardtijd is 10 minuten.

9) Druk op “-” of “+” om de bereidingsduur te selecteren.
De MAX. tijd is 90 minuten.

10) Druk op de ▶ knop om de bereiding te starten.

10. Magnetron + convectie bereidingen

1) Druk op de “” knop om de magnetronfunctie in te schakelen.

2) Druk op “” of “-” of “+” om de combinatiemodus te selecteren. “” en “” begint te branden.

3) Druk op “” of “-” of “+” om de convectiemodus te selecteren. De standaardtemperatuur is 180 graden. “” lampen.

4) Druk op “” om naar de temperatuurselectie te gaan.

5) Druk op “-” of “+” om de temperatuur te selecteren tussen 100 tot 180 graden.

6) Druk op “” om het vermogen te selecteren. Het standaardvermogen is 300W.

7) Druk op “-” of “+” om 700W,450W,300W en 100W te selecteren

8) Druk op “” om de tijdsinstellingmodus te selecteren.
De standaardtijd is 10 minuten.

9) Druk op “-” of “+” om de bereidingsduur of grill te selecteren. De MAX. tijd is 90 minuten.

10) Druk op de ▶ knop om de bereiding te starten.

11. Magnetron + Grill-ventilator bereidingen

1) Druk op de “” knop om de magnetronfunctie in te schakelen.

2) Druk op “” of “-” of “+” om de combinatiemodus te selecteren. “” en “” begint te branden.

3) Druk op “” of “-” of “+” om de convectiemodus te selecteren. De standaardtemperatuur is 120 graden. lampen.

4) Druk op “” om naar de temperatuurselectie te gaan.

5) Druk op “-” of “+” om de temperatuur te selecteren tussen 100 tot 160 graden.

6) Druk op “” om het vermogen te selecteren. Het standaardvermogen is 300W.

7) Druk op “-” of “+” om 700W,450W,300W en 100W te selecteren

8) Druk op “” om de tijdsinstellingmodus te selecteren.
De standaardtijd is 10 minuten.

9) Druk op “-” of “+” om de bereidingsduur of grill te selecteren. De MAX. tijd is 90 minuten.

10) Druk op de ▶ knop om de bereiding te starten.

12. Automatische bereidingen

Er zijn 13 automatische kookprogramma's. U hoeft slechts het programma te selecteren en het gewicht in te stellen. Het vermogen, de tijdsduur en de temperatuur is al ingesteld.

1) Druk op de “A” knop om de magnetronfunctie in te schakelen.

2) Druk op “-” of “+” om de bereidingsmodus te selecteren. “A” begint te branden tijdens het ontdooien. Het automatische menu wordt geselecteerd. Tijdsduur, gewicht, het eerste nummer van de automatische programma's verschijnen op het scherm.

3) Druk op “A” of “-” of “+” om het automatische menu te selecteren. “P01”, “P02”... “P13” verschijnt op het scherm.













4) Druk op de “” knop.

5) Druk op “-” of “+” om het gewicht van het menu te selecteren.

6) Druk op de ▶ knop om de bereiding te starten.

Opstart en gebruik

NL



Programma	Categorie	Artikel
P01**	Groenten	Verse groenten 
P02**	Zijgerechten	Aardappelen (geschild/gekookt) 
P03**	Opnieuw opwarmen	Drank/soep 
P04**	Opnieuw opwarmen	Maaltijdschotels 
P05**	Opnieuw opwarmen	Saus/stoofschotel/schotel 
P06*	Zijgerechten	Aardappelen (geroosterd) 
P07	Gevogelte/Vis	Stukjes kip/vis 
P08*	Bakkerij	Cake 
P09*	Bakkerij	Appeltaart/taarten 
P10*	Bakkerij	Quiche 
P11*	Gemak	Bevroren schotels (pizza) 
P12*	Gemak	Bevroren schotels (magnetron chips) 
P13*	Gemak	Bevroren schotels 

De programma's met een * worden voorverwarmd. Tijdens de voorverwarming wordt de bereidingsduur gepauzeerd en het voorverwarmingssymbool wordt ingeschakeld. Na de voorverwarming hoort u een alarm en het voorverwarmingssymbool begint te knippen. De programma's met ** gebruiken enkel de magnetronfunctie.

Als u een geluidssignaal hoort, moet u de etenswaren draaien. De combi magnetron start de volgende fase automatisch.



13. Voorverwarming

De voorverwarming functie kan worden ingeschakeld nadat u de functies hebt geselecteerd: Convector, Grill-ventilator, MW convector, MW-Grill-ventilator, MW+Onderste grill+Convector, Onderste Grill+Convector.

- 1) Druk op de "
" knop. Het voorverwarmingssymbool verschijnt op het scherm.- 2) Druk op de "
" knop om de voorverwarming te starten. Wanneer de correcte temperatuur wordt bereikt, hoort u drie geluidssignalen. U kunt de voorverwarming stoppen door de deur te openen of door de knop "" in te drukken.

Opmerking: De voorverwarmingfunctie werkt uitsluitend als u reeds een van de bovenstaande modi hebt geselecteerd. Tijdens de voorverwarming moet de magnetronfunctie uitgeschakeld zijn.

14. Kinderslot functie

Vergrendelen: In de wachtstatus, druk op "" gedurende 3 seconden. Er weerklinkt een langdurig signaal wat aangeeft dat u naar de kinderslot status gaat en de "" indicator begint te branden.

Ontgrendelen: In de vergrendelde status drukt u op "" gedurende 3 seconden.

Er weerklinkt een langdurig signaal wat aangeeft dat de vergrendeling wordt ontgrendeld en de "" indicator verdwijnt.

15. Weergave specificatie

- 1) Indien er geen andere bediening wordt uitgevoerd tijdens de instelling, wordt deze automatisch bevestigd na 10 seconden. Behalve de klok instelling de eerste maal.
- 2) Tijdens de instelling van het programma, na te zijn aangepast gedurende 3 seconden, wordt het bevestigd na 3 seconden.
- 3) Als de magnetron in de instelling of pauze status staat, inclusief automatisch menu en ontthawen programma, indien geen bediening binnen 5 minuten, schakelt de magnetron uit.
- 4) De lamp van de magnetron brandt voortdurend als de deur open staat.
- 5) De lamp van de magnetron brandt voortdurend als de magnetron wordt gepauzeerd.
- 6) "
" knop moet worden ingedrukt om door te gaan met de bereiding als de deur van de magnetron wordt geopend.

Opmerking: Volgens verschillende soorten eten en de kwaliteit daarvan kan de optimale bereidingstijd variëren. Als het eten na afloop van de automatische cyclus nog niet goed doorgelookt is, verleng de cyclus dan met de handmatige instellingen.

Opmerking: In het geval van voorverpakt voedsel waarop op specifieke bereidingstijd staat gebruikt u de handmatige instellingen om deze instructies te volgen.

WAARSCHUWING: Om het risico van brand, elektrische schokken, persoonlijke letsels of blootstelling aan overvloedige magnetron energie tijdens het gebruik van uw apparaat moet u de elementaire voorzorgsmaatregelen nemen, inclusief de volgende:

1. Waarschuwing: Vloeistoffen en andere etenswaren mogen niet worden opgewarmd in gesloten containers aangezien ze kunnen ontploffen.
2. Waarschuwing: Het is gevaarlijk voor iemand die niet bevoegd is om een onderhoud of reparatie uit te voeren waarbij een afdekking moet worden verwijderd die bescherming biedt tegen blootstelling aan magnetron energie.
3. Dit apparaat mag worden gebruikt door kinderen van 8 jaar en ouder en personen met een verminderde fysiek, gevoelsmatig en mentaal vermogen of een gebrek aan ervaring en kennis als ze onder toezicht staan of instructies krijgen met betrekking tot het veilige gebruik van het apparaat en de betrokken risico's. Kinderen mogen niet spelen met het apparaat. Reinigen en onderhoud door de gebruiker mag niet worden uitgevoerd door kinderen tenzij ze ouder zijn dan 8 jaar en onder toezicht staan.
4. Houd het apparaat en het netsnoer buiten het bereik van kinderen jonger dan 8 jaar.
5. Gebruik uitsluitend gereedschap dat geschikt is voor magnetrons.
6. De magnetron moet regelmatig worden gereinigd en etensresten moeten worden verwijderd.
7. Lees en volg de specifieke: "VOORZORGSMATREGELEN OM MOGELIJKE BLOOTSTELLING AAN OVERTOLLIGE MAGNETRON ENERGIE TE VOOKOMEN".
8. Als u etenswaren opwarmt in papieren of plastic containers moet u de ogen in het oog houden en opletten voor een mogelijke ontbranding.
9. Als u rook opmerkt, moet u het apparaat uitschakelen of de stekker uit het stopcontact verwijderen en de deur gesloten houden om eventuele vlammen te smoren.
10. U mag etenswaren niet te veel opwarmen.
11. Gebruik de magnetronholte niet om zaken op te bergen. Berg geen zaken zoals brood, koekjes, etc. op in de magnetron.
12. Verwijder de draadstrips en metalen handvaten van papier of plastic containers/zakjes voor u ze in de magnetron plaatst.
13. Installeer of plaats deze magnetron enkel in overeenstemming met de geleverde installatie instructies.
14. Eieren in de schaal en volledige hardgekookte eieren mogen niet worden opgewarmd in de magnetron want ze kunnen ontploffen, zelfs na het opwarmen van de magnetron.
15. Dit apparaat is bedoeld voor huishoudelijk gebruik en gelijkaardige toepassingen zoals:
 - personeelskeuken in winkels, kantoren en andere professionele omgevingen,
 - door klanten in hotels, motels en andere residentiële omgevingen;
 - boerderijen; - bed and breakfast omgevingen;
16. Als het netsnoer beschadigd is, moet het worden vervangen door de fabrikant, zijn onderhoudsdienst of dergelijk gekwalificeerde personen om ieder risico uit te sluiten.
17. U mag dit apparaat niet buitenhuis opbergen.
18. Gebruik deze magnetron niet in de buurt van water, in een natte kelder of in de buurt van een zwembad.
19. De temperatuur van toegankelijke onderdelen kan hoog zijn wanneer het apparaat in gebruik is. De oppervlakten kunnen erg warm worden tijdens gebruik. Houd het snoer uit de buurt van de warme oppervlakte en dek de ventilatieopeningen van de magnetron nooit af.

20. Laat het netsnoer niet over de rand van een tafel of werkblad hangen.
21. Als u de magnetron niet schoon houdt, kan de oppervlakte aangetast raken en dit kan de levensduur van het apparaat negatief beïnvloeden en resulteren in gevaarlijke situaties.
22. De inhoud van voedingsflessen en babyvoeding moeten worden geschud of gemengd en de temperatuur moet worden gecontroleerd voor verbruik om brandwonden te vermijden.
23. Opwarmen van dranken in de magnetron kan resulteren in vertraagde koken. Om die reden dient men er voorzichtig mee om te springen.
24. Kinderen moeten onder toezicht staan om zeker te zijn dat ze niet spelen met dit apparaat.
25. De apparaten mogen niet worden gebruikt met een externe timer of afzonderlijk afstandsbediening systeem.
26. Toegankelijke onderdelen kunnen verhit raken tijdens gebruik. Jonge kinderen moeten uit de buurt gehouden worden.
27. Gebruik geen stoomreiniger.
28. Het toestel warmt op tijdens gebruik. Men dient er zorg voor te dragen geen warme elementen in de magnetron aan te raken.
29. Gebruik enkel de temperatuursensor aanbevolen voor deze magnetron (voor magnetrons voorzien van een faciliteit om een temperatuursensor te gebruiken).
30. **WAARSCHUWING:** Het apparaat en de toegankelijke onderdelen warmen op tijdens het gebruik. Men dient er zorg voor te dragen geen warme elementen aan te raken. Kinderen van minder dan 8 jaar moeten uit de buurt worden gehouden, tenzij ze onder voortdurend toezicht staan.
31. De magnetron mag niet worden bediend als de decoratieve deur geopend is (voor magnetrons met een decoratieve deur).
32. De oppervlakte van een opslagkast kan erg warm worden.

33. Als u vloeistof opwarmt in de magnetron moet u ook een theelepeltje in de container plaatsen. Dit zorgt ervoor dat de vloeistof niet plots begint te koken na verwijdering uit de magnetron holte.



LEESZORGVULDIG EN BEWAAR VOOR RAADPLEGING IN DE TOEKOMST

Om het risico van persoonlijke letsels te verminderen moet de installatie worden geaard

GEVAAR

Gevaar voor elektrische schokken

Sommige interne onderdelen aanraken kan ernstige persoonlijke letsels veroorzaken of fataal aflopen. U mag dit apparaat niet demonteren.

WAARSCHUWING

Gevaar voor elektrische schokken

Een incorrect gebruik van de aarding kan resulteren in elektrische schokken. Voer de stekker niet in een stopcontact voor het apparaat niet correct geïnstalleerd en geaard is.

Dit apparaat moet worden geaard. In het geval van een elektrische kortsluiting vermindert de aarding het risico op elektrische schokken door een ontsnappingsskabel te voorzien voor de elektrische stroom. Dit apparaat is uitgerust met een snoer met aardingkabel en een aardingstekker. De stekker moet in een stopcontact worden gevoerd dat correct geïnstalleerd en geaard is.

Raadpleeg een gekwalificeerde electricien of onderhoudswerker als u de aarding instructies niet volledig begrijpt of als er twijfel bestaat of het apparaat correct geaard is. Als het noodzakelijk is een verlengsnoer te gebruiken, moet u een snoer met 3 kabels gebruiken.

1. Een kort netsnoer wordt geleverd om risico's te verminderen gekneld te raken of te struikelen over een langer snoer.
2. Als een lang snoer of een verlengsnoer wordt gebruikt:
 - 1) Het vermelde elektrische vermogen van het snoerset of het verlengsnoer moet minimum gelijk zijn als het elektrische vermogen van het apparaat.
 - 2) Het verlengsnoer moet een geaard type snoer zijn met 3 draden.
 - 3) Het lange snoer moet zodanig worden geschikt zodat het niet over een werkblad of tafelblad hangt waar kinderen er kunnen aan trekken of per ongeluk over struikelen.

OPGELET

Gevaar voor persoonlijke letsels

Het is gevaarlijk voor iemand die niet bevoegd is om een onderhoud of reparatie uit te voeren waarbij een afdekking moet worden verwijderd die bescherming biedt tegen blootstelling aan magnetron energie.

Verwijdering

- Wanneer u de verpakking verwijdert, moet u de lokale wetgeving respecteren zodat de verpakking opnieuw kan worden gebruikt.
- De Europese Richtlijn 2012/19/EC betreffende afgedankte elektrische en elektronische apparatuur (WEEE) vereist dat oude huishoudelijke elektrische apparaten niet mogen worden weggegooid met het normale niet-gesorteerde afval. Oude apparaten moeten afzonderlijk worden ingezameld om de recuperatie en recyclage van de materialen die ze bevatten te optimaliseren en de impact op de gezondheid en het milieu te verminderen. De doorkruiste vuilnisemmer op wieltjes symbool op het product herinnert u aan uw verplichting dat als u het apparaat weggooit, het afzonderlijk moet worden ingezameld. Consumenten kunnen hun oude apparaten naar openbare afvalcollectiezones of andere gemeenschappelijke collectiezones brengen, of als de nationale wetgeving het toelaat, kunt u het apparaat terugbrengen naar de kleinhandelaar wanneer u een gelijkaardig product koopt. Alle grote fabrikanten van huishoudelijke apparaten zijn actief in de creatie van systemen om de collectie en verwijdering van oude apparaten te beheren.

Gereedschap

NL

Raadpleeg de instructies over "Materiaal dat u in de magnetron kunt gebruiken of moet vermijden in de magnetron". Er kan niet-metalen gereedschap bestaan dat veilig is voor gebruik in de magnetron. Als u twijfelt, kunt u het gereedschap testen op basis van de volgende procedure:

Materiaal dat u kunt gebruiken in de magnetron

Gereedschap	Opmerkingen
Aluminiumfolie	Enkel voor afdekking. Kleine, vlakke stukken kunnen worden gebruikt om dunne delen vlees of gevogelte af te dekken om overkoken te voorkomen. Vonken kunnen optreden als de folie te dicht in de buurt van de magnetronwanden komen. De folie moet minimum 2,5 cm van de magnetronwanden verwijderd zijn.
Braadschotel	Volg de instructies van de fabrikant. De onderzijde van de braadschotel moet minimum 5mm van de magnetron de draaitafel staan. Een incorrect gebruik kan de draaitafel doen breken.
Serviesgoed	Uitsluitend magnetron-veilig. Volg de instructies van de fabrikant. Gebruik geen gebarsten borden.
Glazen kannen	Verwijder altijd het deksel. Gebruik ze enkel om etenswaren op te warmen tot ze warm zijn. De meeste glazen kannen zijn niet warmtebestendig en kunnen breken.
Glaswerk	Uitsluitend warmtebestendig glaswerk. Zorg ervoor dat er geen metalen rand is. Gebruik geen gebarsten borden.
Magnetron kookzakjes	Volg de instructies van de fabrikant. Niet sluiten met een metalen afsluitstrip. Maak openingen om de stoom te laten ontsnappen.
Papieren borden en kopjes	Uitsluitend gebruiken voor korte bereidingen/opwarmingen. Laat de magnetron niet zonder toezicht tijdens een bereiding.
Papieren handdoeken	Gebruik deze om etenswaren af te dekken om opnieuw op te warmen en vet te absorberen. Uitsluitend gebruiken onder toezicht voor korte bereidingen.
Perkamentpapier	Als afdekking gebruiken om spatten te vermijden of een wrap om te stomen.
Plastic	Uitsluitend magnetron-veilig. Volg de instructies van de fabrikant. Moet als "Magnetron-veilig" worden gelabeld. Sommige plastic containers worden zacht naarmate de etenswaren warm wordt. U moet openingen maken in de "Kookzakjes" en nauw gesloten plastic zakken volgens de instructies op de verpakkingen.
Plastic wikkeling	Uitsluitend magnetron-veilig. Gebruiken om etenswaren af te dekken tijdens bereidingen om vocht te bewaren. De plastic wikkeling mag niet in aanraking komen met de etenswaren.
Thermometers	Uitsluitend magnetron-veilig (vlees en snoep thermometers).

Test van het gereedschap:

1. Vul een magnetron-veilige container met 1 kop koud water (250ml) samen met het gereedschap dat u wilt testen.
2. Kook gedurende 1 minuut aan maximum vermogen.
3. Raak het gereedschap voorzichtig aan. Als het lege gereedschap warm is, mag u het niet gebruiken voor bereidingen in de magnetron.
4. **U mag de bereidingsduur van 1 minuut niet overschrijden.**

Materiaal dat u moet vermijden in de magnetron

Gereedschap	Opmerkingen
Aluminium schotel	Kan vonken veroorzaken. Plaats de etenswaren in een magnetron-veilige schotel.
Etenswaren karton met metalen handvat	Kan vonken veroorzaken. Plaats de etenswaren in een magnetron-veilige schotel.
Metalen gereedschap of gereedschap met metalen randen	Uitsluitend magnetron-veilig. Volg de instructies van de fabrikant. Gebruik geen gebarsten borden.
Metalen sluitstrips	Kan vonken veroorzaken en brand veroorzaken in de magnetron.
Papieren zakken	Kan brand veroorzaken in de magnetron.
Plastic schuim	Plastic schuim kan smelten en de vloeistoffen vervuilen in de magnetron als het wordt blootgesteld aan een hoge temperatuur.
Hout	Hout droogt uit als het in de magnetron wordt gebruikt en het kan splitsen of barsten.

Reiniging

Let er op de stekker van het apparaat uit het stopcontact te verwijderen.

1. Reinig de holte van de magnetron met een licht vochtige doek.
2. Reinig de accessoires op normale wijze in een zeep-sopje.
3. Het kader van de deur en de afdichting en aangrenzende onderdelen moeten zorgvuldig worden gereinigd met een vochtige doek als ze vuil zijn.
4. Gebruik geen harde schurende reinigingsmiddelen of scherpe metalen schrapers om het glas van de magnetron te reinigen. Deze kunnen namelijk krassen nalaten op de oppervlakte en dit kan leiden tot het barsten van het glas.
5. Reinigingstip --- Voor een eenvoudigere reiniging van de wanden van de magnetron holte waarmee de bereide etenswaren in aanraking kan komen:

Plaats een halve citroen in een kom, voeg 300ml (1/2 pint) water toe en warm op aan 100% magnetron vermogen gedurende 10 minuten. Wrijf de magnetron schoon met een zachte, droge doek.

Problemen en storingen

NL

Probleem

De magnetron verstoort de ontvangst van de televisie

Mogelijke oorzaken/remedie

- Radio en TV ontvangst kan worden beïnvloed als de magnetron ingeschakeld is. Dit is gelijkaardig aan de storing van kleine elektrische apparaten, zoals een mixer, stofzuiger en elektrische ventilator. Dit is normaal.

Dim het licht in de magnetron

- In bereidingen aan een laag vermogen kan het licht in de magnetron dimmen. Dit is normaal.

Stoom accumuleert op de deur, warme lucht uit de ventilatieopeningen

- Tijdens de bereiding kan er stoom vrijkomen uit de etenswaren. De meeste stoom verdwijnt via de ventilatieopeningen. Maar sommige stoom kan accumuleren op een koele plaats zoals de deur van de magnetron. Dit is normaal.

De magnetron is automatisch gestart zonder etenswaren

- Het is verboden de magnetron in te schakelen als er geen etenswaren in de magnetron aanwezig zijn. Dit is uiterst gevaarlijk.

De magnetron kon niet worden gestart

- Het netsnoer is niet stevig ingevoerd. Verwijder het netsnoer. Voer het daarna na 10 seconden opnieuw in.
- Zekering springt of stroomonderbreker schakelt in. Vervang de zekering of herstel de stroomonderbreker (gerepareerd door professioneel personeel van ons bedrijf).
- Test de uitgang met andere elektrische apparaten.

De magnetron warmt niet op.

- De deur is niet correct afgesloten. Sluit de deur volledig.
- Vuile roller en onderzijde van de magnetron. Raadpleeg de "Onderhoud van de magnetron" sectie om vuile onderdelen te reinigen.

De glazen draaitafel maakt lawaai als de magnetron ingeschakeld is

- Maak het apparaat grondig schoon; verwijder alle vetresten, etensresten, etc. Zorg ervoor dat er geen metalen objecten dicht bij de wanden van de magnetron komen. Gebruik geen metalen objecten met de lade. Laat de magnetron nooit draaien als hij leeg is.

Er komen vonken uit het apparaat

Bijstand

NL

Voor u contact opneemt met de Dienst na verkoop:

- controleer of u de anomalie niet zelf kunt repareren;
- zo niet moet u contact opnemen met een geautoriseerde Technische bijstand.

! U mag nooit niet-autoriseerde technici invoeren.

Rapporteer:

- het type anomalie;
- het magnetron model (Mod.);
- het serienummer (S/N).

Deze informatie staat vermeld op het naamplaatje van de magnetron.

Instrukcje użytkowania

KUCHENKA MIKROFALOWA Z FUNKCJĄ GRILLOWANIA I GOTOWANIEM KONWEKCYJNYM

IT

Italiano, 1

ES

Español, 21

PT

Português, 41

FR

Français, 61

DE

Deutsch, 81

NL

Nederlands, 101

PL

Polski, 121

RU

Русский, 141

EN

English, 161

TR

Türkçe, 181

KZ

Қазақша, 201

MODEL: MWK 434.1 X/HA

Spis treści

Instalacja, 122-125

Instalacja
Umieszczenie
Zabudowa
Instalacja patelni grillowej
Instalacja talerza obrotowego

Konfiguracja kuchenki, 126

Nazwy części kuchenki i akcesoriów
Panel kontrolny i funkcje
Przegląd ogólny

Uruchamianie i użytkowanie, 127-132

Wskazówki dotyczące użytkowania

Ważne informacje dotyczące bezpieczeństwa, 133-135

Aksesoria, 136

Materiały, które można używać w mikrofalówce
Materiały, których należy unikać w mikrofalówce

Konserwacja i serwisowanie, 137

Czyszczenie

Rozwiązywanie problemów, 138

Pomoc, 139

Instalacja

PL

! Przed użyciem mikrofalówki przeczytaj uważnie tę instrukcję i zachowaj ją na przyszłość.

Stosując się do niej, zapewnisz sobie długie lata pracy mikrofalówki.

! ZACHOWAJ TĘ INSTRUKCJĘ NA PRZYSZŁOŚĆ

ZASADY BEZPIECZEŃSTWA W CELU UNIKNIĘCIA WYSTAWIENIA SIĘ NA NADMIERNE DZIAŁANIE ENERGII MIKROFALOWEJ

a) Nie usuń włączając kuchenki z otwartymi drzwiczkami, jako że może to zakończyć się wystawieniem się na szkodliwe działanie energii mikrofalowej. Nie psucie i nie modyfikowanie blokad bezpieczeństwa jest bardzo ważne.

(b) Nie umieszczaj żadnego przedmiotu pomiędzy przodem kuchenki, a drzwiczkami i nie pozwalaj brudowi lub osadowi po czyszczeniu zbierać się na powierzchni uszczelki.

(c) OSTRZEŻENIE: Jeśli drzwiczki lub uszczelki są uszkodzone, kuchenka nie może być używana, aż do czasu jej naprawienia przez fachowca.

(d) OSTRZEŻENIE: Aby uniknąć porażenia prądem, przed wymianą żarówki upewnij się, że urządzenie jest wyłączone.

(e) Dostępne części mogą się bardzo nagrzać podczas korzystania z urządzenia. Małe dzieci nie powinny zbliżać się do urządzenia.

(f) Nie wolno korzystać z czyszczenia strumieniem pary.

(g) Powierzchnia szuflady do przechowywania akcesoriów może się bardzo nagrzać.

(h) Niewykorzystuj szorstkich, rysujących powierzchnię myjek lub ostrych metalowych drapaczek do czyszczenia szklanych drzwiczek kuchenki, ponieważ porysują one ich powierzchnię, co może w rezultacie doprowadzić potrzaskania się szkła.

(i) Urządzenie to może być używane przez dzieci w wieku lat 8 lub starsze, osoby z obniżoną sprawnością fizyczną, zmysłową lub umysłową, osoby z brakiem doświadczenia i wiedzy, jeśli są one nadzorowane lub gdy je poinstruowano jak korzystać z tego urządzenia w bezpieczny sposób, i gdy zdają sobie sprawę z istniejących niebezpieczeństw. Dzieci nie powinny bawić się tym urządzeniem. Czyszczenie i konserwacja nie powinny być wykonywane przez dzieci poniżej 8 roku życia i bez nadzoru.

PRZYPIS

Jeśli urządzenie nie jest utrzymywane w dobrym stanie i czystości, jego powierzchnie mogą ulec degradacji i wpłynąć negatywnie na żywotność urządzenia oraz prowadzić do niebezpiecznych sytuacji.

Instalacja

Ważne informacje dotyczące instalacji

- Urządzenie to NIE jest przeznaczone do użytku komercyjnego.
- Proszę postępować zgodnie z instrukcjami i zauważyć, że urządzenie powinno być zamontowane przez wykwalifikowanego fachowca.
- Urządzenie jest wyposażone we wtyczkę i musi być podłączone do właściwie uziemionego gniazdka.
- Gdy potrzebna będzie nowa wtyczka, montaż i podłączenie kabla może być wykonane wyłącznie przez wykwalifikowanego elektryka. Jeśli po zainstalowaniu kuchenki wtyczka nie jest dostępna, musi zostać zamontowany wyłącznik automatyczny o co najmniej 3 mm odstępie między stykami.

- Nie wolno korzystać z adapterów, rozdzielaczy i przedłużaczy. Przeciążenie może skończyć się pożarem.
- Jeśli urządzenie nie jest wyposażone w kabel zasilania i wtyczkę, wykonane podłączenie być rozłączalne na wszystkich biegunach - pełne rozłączenie, a urządzenie musi posiadać okablowanie zgodne z zasadami dotyczącymi instalacji.

Podczas pracy dostępne części mogą być gorące.



Umiejscowienie

- Niebezpieczeństwo! Nie rozbierraj urządzenia. Dotykane części wewnętrznych tego urządzenia może spowodować poważne obrażenia lub śmierć.
- Umieść kuchenkę na stabilnej i płaskiej powierzchni.
- Upewnij się że dookoła urządzenia jest wystarczająco dużo miejsca w celu zapewnienia mu odpowiedniej wentylacji. Zachowaj co najmniej 10 cm wolnej przestrzeni z tyłu i z boków urządzenia.
- Nie zakrywaj otworów wentylacyjnych.
- Regulowane stopki nie powinny być usuwane.
- Nie umieszczaj kuchenki mikrofalowej w pobliżu źródeł ciepła.
- Urządzenia nadawcze i odbiorcze, takie jak radia i telewizory mogą mieć wpływ na pracę kuchenki mikrofalowej.

Wymiary instalacji

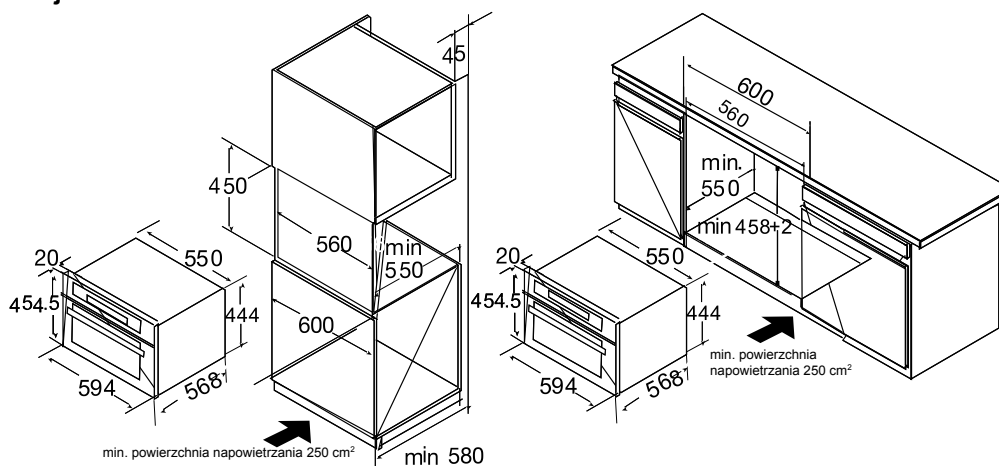

Uwaga: Nad kuchenką należy zostawić wolną przestrzeń.

Zabudowa

- Nie trzymaj i nie przenoś urządzenia trzymając go za klamkę. Klamka nie utrzyma ciężaru urządzenia i może się odłamać.

- Ostrożnie wepchnij kuchenkę mikrofalową w otwór, upewniając się, że znajduje ona się na środku.
- Otwórz drzwi i przymocuj mikrofalówkę dostarczonymi wkrętami.

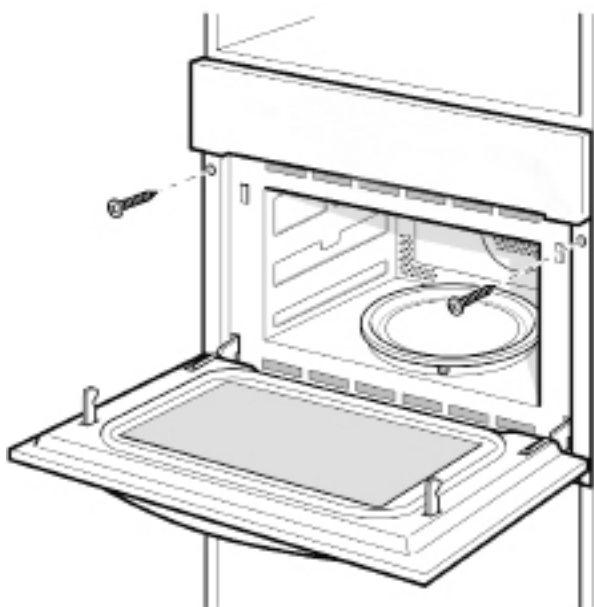

- Włóż urządzenie do końca i wyśrodkuj je.
- Nie skręcaj kabla zasilania.
- Przykręć urządzenie na swoim miejscu.
- Odstęp pomiędzy blatem kuchennym, a urządzeniem nie może być zamknięta dodatkowymi listwami.

Instalacja patelni grillowej

- Sprawdź kąt wałka.

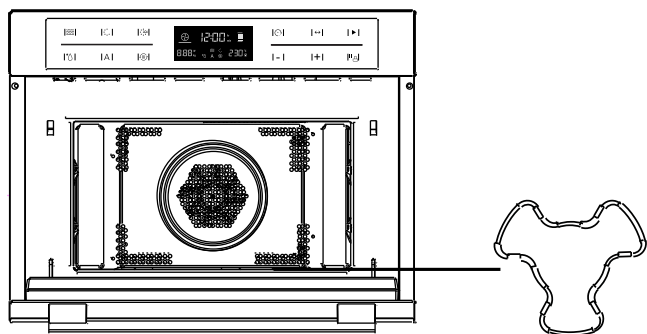

- Dopasuj kąt patelni grillowej i wałka.

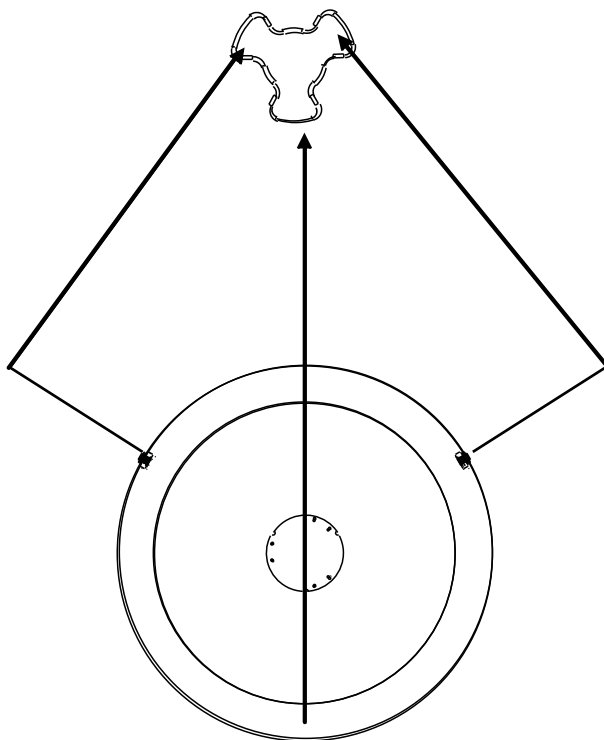

- Włóż patelnię do mikrofalówki i odpowiednio dopasuj jej umiejscowienie.

Instalacja talerza obrotowego

- Nigdy nie umieszczaj emaliowanej tacy dnem do góry. Emaliowana taca nie powinna być nigdy unieruchamiana.
- Do gotowania należy zawsze używać emaliowanej tacy.
- Na czas gotowania, wszystkie pojemniki z jedzeniem są zawsze umieszczane na emaliowanej tacy.
- Gdy emaliowana taca pęknie lub się połamie, skontaktuj się z najbliższym autoryzowanym serwisem.

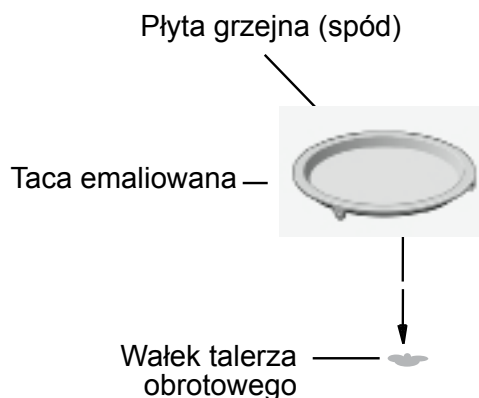

Specyfikacje

Model:	MWK 434.1 X/HA
Napięcie znamionowe:	230 V ~ 50 Hz
Moc wejściowa znamionowa (Mikrofalówka):	1650 W
Moc wyjściowa znamionowa (Mikrofalówka):	900 W
Moc wejściowa znamionowa (Grill):	1750 W
Moc wejściowa znamionowa (Konwekcyjny):	1750 W
Moc wejściowa znamionowa (Kombi):	3350 W
Pojemność kuchenki:	44 l
Średnica talerza obrotowego:	360 mm
Wymiary zewnętrzne:	595x568x454.5 mm
Waga netto:	Okolo 36 kg
	<p>Urządzenie to jest zgodne na następującymi dyrektywami Wspólnoty Europejskiej: 2006/95/EC z dnia 12/12/06 (Niskie napięcie) i kolejne poprawki; 2004/108/EC z dnia 15/12/04 (Kompatybilności elektromagnetycznej) i kolejne poprawki; 93/68/EEC z dnia 22/07/93 i kolejne poprawki; 2012/19/EEC i kolejne poprawki; 1275/2008 tryb oczekiwania/wyłączona.</p>

Konfiguracja kuchenki

PL Nazwy części kuchenki i akcesoriów

Wymij kuchenkę i wszystkie materiały zarówno z opakowania, jak i z wnętrza kuchenki. Twoja kuchenka posiada następujące akcesoria:

Taca emaliowana	1
Zespół pierścienia obrotowego	1
Instrukcja obsługi	1

1. Panel kontrolny
2. Element grilla
3. Podświetlenie
4. Poziomnica
5. Szyba drzwiczek
6. Zawias
7. Wałek talerza obrotowego
8. Krótki ruszt grilla
9. Długi ruszt grilla
10. Taca emaliowana
11. Kwadratowa taca gliniana
12. Kwadratowy ruszt grilla

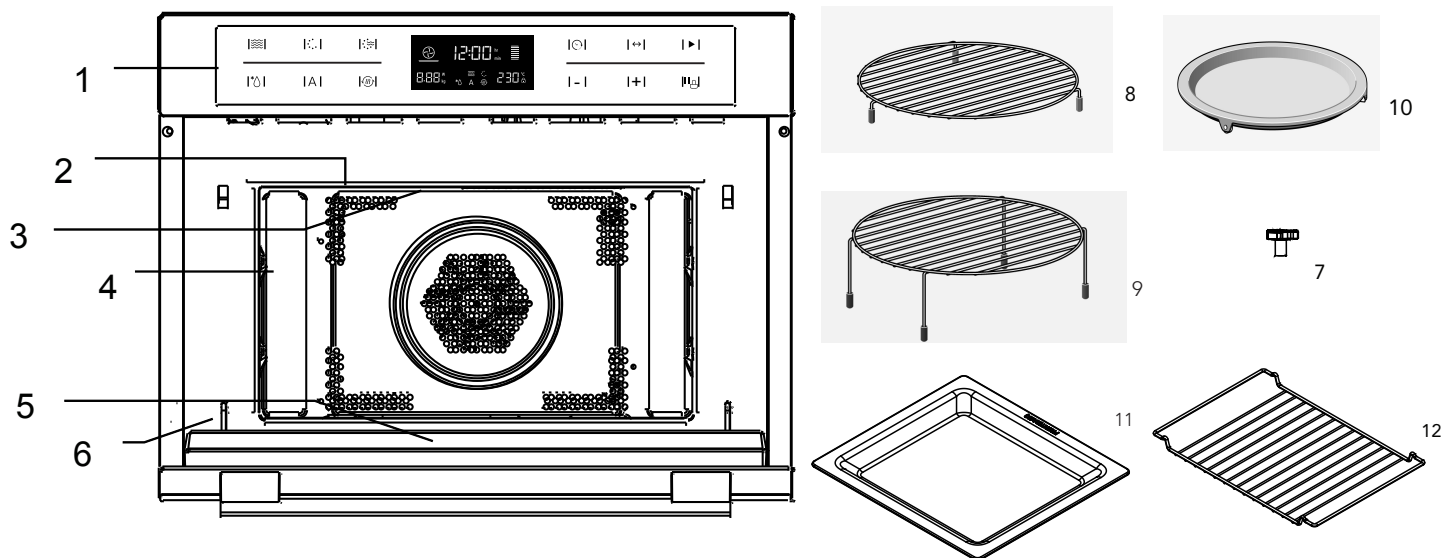

Control Panel and Features



- 1) Mikrofalówka
- 2) Grzanie
- 3) Gotowanie kombi
- 4) Rozmrażanie
- 5) Programy automatyczne
- 6) Rozgrzewanie

- 7) Zegar
- 8) Wybierz
- 9) Start
- 10) W dół
- 11) W górę
- 12) Stop/zablokuj

Czyszczenie wstępne i grzanie

- Usuń całą folię ochronną z przodu kuchenki mikrofalowej.
- Więcej informacji w rozdziale „CZYSZCZENIE”. Przed pierwszym użyciem urządzenia usuń wszystkie akcesoria i wymyj mikrofalówkę.
- Puste pojemniki ogrzewane elektrycznie. Typowo, nowe urządzenia wydzielają specyficzny zapach podczas pierwszego użycia.
- Przed pierwszym użyciem i przed gotowaniem, można rozgrzać urządzenie, co pozwoli na szybsze przygotowanie potraw i usunie nieprzyjemne zapachy.
- Przed rozgrzaniem, dobrze jest wytrzeć wnętrze kuchenki wilgotną ściereczką. Można w ten sposób usunąć resztki materiałów opakowania i pyłu, które mogły zebrać się we wnętrzu urządzenia.
- Przyciski “▶” dotykowe. Po włączeniu urządzenia, na wyświetlaczu pojawi się menu główne.
- Dotknij “•••” aby wybrać funkcję gotowania konwekcyjnego.
- Podświetlona zostanie zalecana temperatura 160°C, a kuchenka włączy się.
- Podnieś temperaturę do 230°C (temperatura maksymalna). Można to osiągnąć, korzystając z bocznych przycisków zbliżeniowych lub klawiatury numerycznej.
- Dotknij symbol “▶”, znajdujący się obok klawiszy dotykowych. Podgrzewaj pustą kuchenkę przez co najmniej godzinę.
- Upewnij się, że robisz to w dobrze wietrzonym pomieszczeniu. Zamknij drzwi do innych pomieszczeń, aby uniknąć rozprzestrzeniania się zapachu.
- Pozwól urządzeniu ostygnąć do temperatury pokojowej. Użyj rozcieńczonego, łagodnego detergentu i gorącej wody do wymycia wnętrza mikrofalówki i wytrzyj do sucha miękką ściereczką.
- Pozostaw otwarte drzwiczki, aż do całkowitego wyschnięcia kuchenki.

Instrukcja użytkowania szklanego naczynia do pieczenia

- Szklane naczynie do pieczenia nie może być umieszczone na tacy, gdyż będzie się ona kręcić podczas pracy.
- Szklane naczynie do pieczenia może być umieszczone w wyłoczeniu.

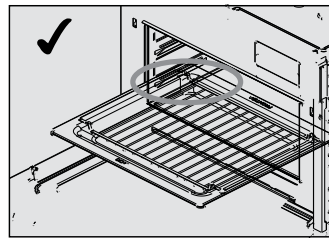

Uruchamianie i użytkowanie

PL





Aby jak najlepiej sprostać Twoim oczekiwaniom, kuchenka mikrofalowa wykorzystuje nowoczesne systemy elektroniczne.

1. Ustawianie zegara

Gdy kuchenka mikrofalowa zostanie podłączona do prądu, zacznie migać „00:00” i rozlegnie się sygnał dźwiękowy.

- 1) Naciśnij „-” lub „+”, aby ustawić godzinę (pomiędzy 00:00, a 23:59)
- 2) Po ustawieniu godziny, naciśnij . Godzina została ustawiona.

Uwaga:

- 1) Jeśli chcesz zmienić godzinę, musisz nacisnąć i przytrzymać przez 3 sekundy przycisk . Aktualna godzina zniknie i cyfry zaczną migać na wyświetlaczu. Naciśnij „-” lub „+”, aby ustawić nową godzinę i naciśnij przycisk , aby potwierdzić ustawienie.
- 2) Jeśli nie chcesz, aby wyświetlacz pokazywał godzinę, naciśnij na krótko przycisk . Godzina zniknie. Naciśnij  ponownie, a zegar ponownie pojawi się na wyświetlaczu.
- 3) Ustawiając zegar naciśnij „-” lub „+” when adjusting 10MIN, short press time (each time you adjust 1MIN).*

2. Gotowanie w kuchenke mikrofalowej





- 1) Naciśnij przycisk , aby wyłączyć funkcję mikrofalówki. Na wyświetlaczu zacznie migać „01:00” i pojawi się ikonka mikrofalówki. Jeśli niczego się nie zmieni w przeciągu 10 sekund, aktualna moc zostanie automatycznie potwierdzona.
- 2) Wciśnij przycisk , aby dopasować moc mikrofalówki.
- 3) Naciśnij  lub „-” lub „+”, aby ustawić moc mikrofalówki (pomiędzy 100 W, a 900 W)
- 4) Naciśnij  lub „-” lub „+” lub „,“, aby ustawić czas gotowania. Maksymalny czas gotowania zależy od ustawionej mocy. Przy mocy 900 W, maksymalny czas gotowania to 30 minut; przy innej mocy to 90 minut.
- 5) Naciśnij przycisk , aby rozpocząć gotowanie.

Tabela mocy mikrofalówki





Moc mikrofalówki	100%	80%	50%	30%	10%
Wyświetlacz	900W	700W	450W	300W	100W

W tabeli poniżej odnajdziesz informacje dotyczące poziomu mocy odpowiedniego dla danego rodzaju potrawy.

Poziom mocy	Żywność
900 W	- Gotowanie wody, odgrzewanie - Gotowanie kurczaka, ryby, warzyw
700 W	- Odgrzewanie - Gotowanie grzybów, skorupiaków - Gotowanie potraw zawierających jajka i ser
450 W	- Gotowanie ryżu, zupy
300 W	- Rozmrażanie - Roztapianie czekolady lub masła
100 W	- Rozmrażanie wrażliwej/delikatnej żywności - Rozmrażanie żywności o nieregularnych kształtach - Zmiękczenie lodów - Rośnięcie ciasta

3. Funkcja rozmrażania















Dla funkcji rozmrażania musisz tylko wybrać program i ustawić wagę. Moc, czas i temperatura są już ustawione.

- 1) Naciśnij przycisk , aby włączyć funkcję rozmrażania.  Czas, waga oraz „def” pojawią się na wyświetlaczu.
- 2) Naciśnij przycisk .
- 3) Naciśnij „-” lub „+”, aby ustawić wagę potrawy.
- 4) Naciśnij przycisk , aby rozpocząć gotowanie.

Uruchamianie i użytkowanie

Funkcja

















PL

Funkcja		Tryb		
	Mikrofalówka		Mikrofalówka	Mikrofalówka Korzystaj z funkcji mikrofalówki, aby gotować i podgrzewać warzywa, ziemniaki, ryż, rybę i mięso.
	Grzanie		Gorące powietrze	Gorące powietrze Przy pomocy gorącego powietrza możesz przygotowywać potrawy w ten sam sposób, co przy pomocy konwencjonalnego piekarnika. Mikrofalówka nie zostaje włączona. Przed włożeniem potrawy do piekarnika, zaleca się wstępne jego rozgrzanie.
			Grill z nawiewem	Grill z nawiewem Korzystaj z tej funkcji, aby równomiernie upiec potrawę tak, aby miała złocistą skórkę.
			Gorące powietrze + grzanie z dołu	Gorące powietrze + grzanie z dołu Użyj tej funkcji do pieczenia dużych kawałków mięsa, pizzy, itp.
			Grill	Grill Grill jest bardzo odpowiedni do przygotowywania cienkich kawałków mięsa i ryby.
 	Kombi		Gorące powietrze	Mikrofalówka + gorące powietrze Użyj tej funkcji do szybkiego pieczenia.
			Grill z nawiewem	Mikrofalówka + grill z nawiewem
			Gorące powietrze + grzanie z dołu	Mikrofalówka + gorące powietrze + grzanie z dołu Użyj tej funkcji do pieczenia dużych kawałków mięsa, pizzy, itp.
			Grill	Mikrofalówka + grill Korzystaj z tej funkcji, aby szybko upiec potrawę tak, aby miała złocistą skórkę (a także au gratin). Mikrofalówka i grill są włączone równocześnie. Mikrofalówka gotuje, z grill opieka.
	Programy automatyczne		P01 - P13	Programy do automatycznego gotowania
	Rozmrażanie		def	Rozmrażanie

















Uruchamianie i użytkowanie

PL









4. Gotowanie na grillu



- 1) Naciśnij przycisk , aby wyłączyć funkcję mikrofalówki.
- 2) Naciśnij  lub  lub , aby wybrać tryb gotowania. Zapali się wskaźnik .
- 3) Naciśnij  lub  lub , aby wybrać tryb grillowania. Domyślna moc grilla to poziom trzeci. Po wybraniu funkcji grilla zapali się wskaźnik .
- 4) Naciśnij , aby moc ustawić poziom grillowania.
- 5) Przekręć  lub , aby wybrać poziom 3 (maks.), poziom 2 lub 1 (min.). Naciśnij , aby tryb ustawienia czasu. Domyślne ustawienie czasu to 10 minut.
- 6) Naciśnij  lub , aby ustawić czas grillowania. Maksymalne ustawienie czasu to 90 minut.
- 7) Naciśnij przycisk , aby rozpocząć gotowanie.

5. Gotowanie konwekcyjne















- 1) Naciśnij przycisk , aby wyłączyć funkcję mikrofalówki.
- 2) Naciśnij  lub  lub , aby wybrać tryb gotowania. Zapali się wskaźnik .
- 3) Naciśnij  lub  lub , aby wybrać tryb konwekcyjny. Zapali się . Domyślne ustawienie temperatury to 180oC.
- 4) Naciśnij , aby wejść w tryb ustawiania temperatury.
- 5) Naciśnij  lub , aby wybrać temperaturę. Zakres temperatury to 50oC do 230oC. Naciśnij , aby tryb ustawienia czasu. Domyślne ustawienie czasu to 10 minut.
- 6) Naciśnij  lub , aby ustawić czas gotowania. Maksymalne ustawienie czasu to 5 godzin.
- 7) Naciśnij przycisk , aby rozpocząć gotowanie.

6. Dolny grill+gotowanie konwekcyjne





- 1) Naciśnij przycisk , aby włączyć funkcję mikrofalówki.
- 2) Naciśnij  lub  lub , aby wybrać tryb gotowania. Zapali się wskaźnik .
- 3) Naciśnij  lub  lub , aby wybrać tryb grillowania z wymuszonym obiegiem. Domyślne ustawienie temperatury to 180oC. Po wybraniu funkcji grillowania z wymuszonym obiegiem zapali się wskaźnik .
- 4) Naciśnij , aby moc ustawić temperaturę.
- 5) Naciśnij lub , aby ustawić temperaturę w przedziale od 100oC do 230oC. Naciśnij , aby wybrać tryb ustawienia czasu. Domyślne ustawienie czasu to 10 minut.

- 6) Naciśnij  lub , aby wybrać czas gotowania. MAKSYMALNE ustawienie czasu to 5 godzin.
- 7) Naciśnij przycisk , aby rozpocząć gotowanie.





7. Mikrofalówka+dolny grill+gotowanie konwekcyjne

- 1) Naciśnij przycisk , aby włączyć funkcję mikrofalówki.
- 2) Naciśnij  lub  lub , aby wybrać tryb kombi. Zaświecą się  i .
- 3) Naciśnij  lub  lub , aby wybrać tryb konwekcyjny. Domyślne ustawienie temperatury to 180oC. Zapali się .
- 4) Naciśnij , aby moc ustawić temperaturę.
- 5) Naciśnij  lub , aby ustawić temperaturę w przedziale od 100oC do 230oC.
- 6) Naciśnij , aby wybrać moc. Domyślny poziom mocy to 300 W.
- 7) Naciśnij  lub , aby wybrać 700 W, 450 W, 300 W i 100 W.
- 8) Naciśnij , aby wybrać tryb ustawienia czasu. Domyślne ustawienie czasu to 10 minut.
- 9) Naciśnij  lub , aby wybrać czas grillowania. MAKSYMALNE ustawienie czasu to 90 minut.
- 10) Naciśnij przycisk , aby rozpocząć gotowanie.

8. Gotowanie na grillu z nawiewem

- 1) Naciśnij przycisk , aby wyłączyć funkcję mikrofalówki.
- 2) Naciśnij  lub  lub , aby wybrać tryb gotowania. Zapali się wskaźnik .
- 3) Naciśnij  lub  lub , aby wybrać tryb grillowania z nawiewem. Temperatura domyślna to 120oC; wskaźnik  zaświeci się, gdy wybrana zostanie funkcja grillowania z nawiewem.
- 4) Naciśnij , aby moc ustawić temperaturę.
- 5) Naciśnij  lub , aby ustawić temperaturę w przedziale od 100oC do 160oC. Dostępne temperatury: 100, 105, 110, 115, 120, 125, 130, 135, 140, 145, 150, 155, 160. Naciśnij , aby tryb ustawienia czasu. Domyślne ustawienie czasu to 10 minut.
- 6) Naciśnij lub , aby ustawić czas gotowania. Maksymalne ustawienie czasu to 5 godzin.
- 7) Naciśnij przycisk , aby rozpocząć gotowanie.











10. Gotowanie w mikrofalówce + grill

- 1) Naciśnij przycisk , aby wyłączyć funkcję mikrofalówki.
- 2) Naciśnij  lub “-” lub “+”, aby wybrać tryb gotowania konwekcyjnego; zapalą się  i .
- 3) Naciśnij  lub “-” lub “+”, aby wybrać tryb. Domyślny poziom mocy to 3. Po wybraniu funkcji grilla zapali się wskaźnik .
- 4) Naciśnij , aby móc ustawić poziom mocy.
- 5) Naciśnij “-” lub “+”, aby ustawić moc.
- 6) Naciśnij , aby wybrać moc. Domyślny poziom mocy to 300 W.
- 7) Naciśnij “-” lub “+”, aby wybrać 700 W, 450 W, 300 W lub 100 W.
- 8) Naciśnij , aby tryb ustawienia czasu. Domyślne ustawienie czasu to 10 minut.
- 9) Naciśnij “-” lub “+”, aby ustawić czas gotowania. Maksymalne ustawienie czasu to 90 minut.
- 10) Naciśnij przycisk , aby rozpocząć gotowanie.

11. Gotowanie w mikrofalówce + konwekcyjne





- 1) Naciśnij przycisk , aby wyłączyć funkcję mikrofalówki.
- 2) Naciśnij  lub “-” lub “+”, aby wybrać tryb gotowania konwekcyjnego; zapalą się  i .
- 3) Naciśnij , “-” lub “+”, aby wybrać tryb gotowania konwekcyjnego. Domyślna temperatura to 180°C. Zapali się .
- 4) Naciśnij , aby móc ustawić temperaturę.
- 5) Naciśnij “-” lub “+”, aby ustawić temperaturę w przedziale od 100°C do 180°C.
- 6) Naciśnij „”, aby wybrać moc. Domyślny poziom mocy to 300 W.
- 7) Naciśnij “-” lub “+”, aby wybrać 700 W, 450 W, 300 W lub 100 W.
- 8) Naciśnij , aby tryb ustawienia czasu. Domyślne ustawienie czasu to 10 minut.
- 9) Naciśnij “-” lub “+”, aby ustawić czas grillowania. Maksymalne ustawienie czasu to 90 minut.
- 10) Naciśnij przycisk , aby rozpocząć gotowanie.

12. Gotowanie w mikrofalówce + grill z nawiewem

- 1) Naciśnij przycisk , aby wyłączyć funkcję mikrofalówki.
- 2) Naciśnij  lub “-” lub “+”, aby wybrać tryb kombi. Zapalą się  i .
- 3) Naciśnij , “-” lub “+”, aby wybrać tryb gotowania konwekcyjnego. Domyślna temperatura to  120°C.
- 4) Naciśnij , aby móc ustawić temperaturę.
- 5) Naciśnij “-” lub “+”, aby ustawić temperaturę w przedziale od 100°C do 160°C.
- 6) Naciśnij , aby wybrać moc. Domyślny poziom mocy to 300 W.
- 7) Naciśnij “-” lub “+”, aby wybrać 700 W, 450 W, 300 W lub 100 W.
- 8) Naciśnij , aby tryb ustawienia czasu. Domyślne ustawienie czasu to 10 minut.
- 9) Naciśnij “-” lub “+”, aby ustawić czas grillowania. Maksymalne ustawienie czasu to 90 minut.
- 10) Naciśnij przycisk , aby rozpocząć gotowanie.













13. Gotowanie automatyczne

Dostępnych jest 13 programów automatycznego gotowania. Musisz tylko wybrać program i ustawić wagę. Moc, czas i temperatura są już ustawione.

- 1) Naciśnij przycisk , aby wyłączyć funkcję mikrofalówki.
- 2) Naciśnij “-” lub “+”, aby wybrać tryb gotowania.  zapali się po wybraniu menu auto i rozmrażania. Na wyświetlaczu pokażą się czas, waga i pierwszy numer automatycznego programu.
- 3) Naciśnij  lub “-” lub “+”, aby wybrać menu automatyczne. Pojawią się „P01“, „P02“, ... „P13“
- 4) Naciśnij przycisk .
- 5) Naciśnij “-” lub “+”, aby ustawić wagę potrawy.
- 6) Naciśnij przycisk , aby rozpocząć gotowanie.

Uruchamianie i użytkowanie



PL

Program	Kategoria	Element
P01**	Warzywa	Świeże warzywa 
P02**	Przystawki	Ziemniaki (obrane/gotowane) 
P03**	Odgrzewanie	Napój/zupa 
P04**	Odgrzewanie	Danie w opakowaniu 
P05**	Odgrzewanie	Sos/potrąwka 
P06*	Przystawki	Ziemniaki (pieczone) 
P07	Drób/ryby	Kurczak/kawałki ryby 
P08*	Wypieki	Ciasto 
P09*	Wypieki	Jabłecznik/placki 
P10*	Wypieki	Quiche 
P11*	Dania gotowe	Potrąwy mrożona (pizza) 
P12*	Dania gotowe	Potrąwy mrożona (frytki do przygotowywania w piekarniku) 
P13*	Dania gotowe	Potrąwy mrożone 

Programy z * wymagają rozgrzania piekarnika. Podczas rozgrzewania czas gotowania zostaje wstrzymany i pojawia się symbol rozgrzewania. Po rozgrzaniu usłyszysz sygnał dźwiękowy, a symbol rozgrzewania zacznie migać. Programy z ** korzystają wyłącznie z funkcji mikrofalówki. Jeśli usłyszysz sygnał dźwiękowy, obróć jedzenie. Kuchenka automatycznie rozpocznie następny etap pracy.



12. Funkcja rozgrzewania

Funkcja rozgrzewania może zostać włączona po wyborze następujących funkcji gotowania: Konwekcyjne, grillowanie z wymuszonym obiegiem, mikrofalówka-konwekcyjne, mikrofalówka-grillowanie z wymuszonym obiegiem, mikrofalówka+dolny grill+gotowanie konwekcyjne, dolny grill+gotowanie konwekcyjne.

- 1) Naciśnij przycisk . Na wyświetlaczu pojawi się ikonka rozgrzewania.
- 2) Naciśnij przycisk , aby rozpocząć rozgrzewanie. Po osiągnięciu właściwej temperatury rozlegnie się 3 razy sygnał dźwiękowy. Rozgrzewanie można przerwać otwierając drzwiczki kuchenki lub poprzez naciśnięcie przycisku .

Uwaga: Funkcja rozgrzewania działa tylko po wybraniu jednego z wyżej wymienionych trybów. Podczas rozgrzewania, funkcja mikrofalowa jest wyłączona.

13. Funkcja blokady dziecięcej

Blokowanie: W trybie oczekiwania naciśnij  na 3 sekundy, rozlegnie się długi sygnał dźwiękowy sygnalizujący włączenie blokady dziecięcej i zaświeci się ikonka .

Odblokowanie: Gdy zablokowana, naciśnij na 3 sekundy .

Rozlegnie się długi sygnał dźwiękowy informujący o usunięciu blokady, a wskaźnik  zniknie.

15. Specyfikacje wyświetlacza

- 1) Podczas ustawiania, jeśli nie zostanie wykonana inna czynność, po 10 sekundach potwierdzi automatycznie. Za wyjątkiem ustawianiem godziny po raz pierwszy.
- 2) Podczas programowania, po wprowadzeniu ustawień, potwierdzi automatycznie po 3 sekundach.
- 3) Gdy kuchenka znajduje się w trybie ustawiania lub pauzy, w tym podczas automatycznego menu i rozmrażania, jeśli nie zostanie wykonana żadna czynność przez 5 minut, kuchenka wyłączy się.
- 4) Lampka będzie się świecić tak długo, jak długo otwarte będą drzwiczki.
- 5) Lampka będzie się świecić tak długo, jak długo kuchenka będzie spauzowana.
- 6) Należy nacisnąć przycisk , aby kontynuować gotowanie po otwarciu drzwiczek podczas procesu gotowania.

Uwaga: W zależności od jakości i rodzaju jedzenia, optymalny czas gotowania może się zmienić; jeśli po zakończeniu cyklu automatycznego jedzenie jest niedogotowane, proszę przedłużyć czas gotowania, używając ustawień manualnych.

Uwaga: W przypadku jedzenia gotowego zaopatrzonego we wskazówki dotyczące czasu gotowania, proszę skorzystać z ustawień manualnych, aby się do tych wskázówek dostosować.

OSTRZEŻENIE: Aby podczas korzystania z urządzenia uniknąć ryzyka pożaru, porażenia prądem, zranienia lub wystawienia się na nadmierne działanie energii mikrofalowej, należy zachować podstawowe środki ostrożności, w tym:

1. Ostrzeżenie: Płyny i inne jedzenie nie mogą być podgrzewane w zamkniętych pojemnikach, gdyż mogą one eksplodować.
2. Ostrzeżenie: Serwisowanie i naprawy urządzenia, polegające na zdejmowaniu przez osoby niekompetentne osłony chroniącej przed energią mikrofalową, jest niebezpieczne.
3. Urządzenie to może być używane przez dzieci w wieku lat 8 lub starsze, osoby z obniżoną sprawnością fizyczną, zmysłową lub umysłową, osoby z brakiem doświadczenia i wiedzy, jeśli są one nadzorowane lub gdy je poinstruowano jak korzystać z tego urządzenia w bezpieczny sposób, i gdy zdają sobie sprawę z istniejących niebezpieczeństw. Dzieci nie powinny bawić się tym urządzeniem. Czyszczenie i konserwacja nie powinny być wykonywane przez dzieci poniżej 8 roku życia i bez nadzoru.
4. Trzymaj urządzenie i jego przewód zasilania poza zasięgiem dzieci poniżej 8 roku życia.
5. Używaj tylko sprzętu kuchennego odpowiedniego do użytku w kuchenkach mikrofalowych.
6. Wnętrze mikrofalówki powinno być regularnie czyszczone, a jakiegokolwiek pozostałości jedzenia usuwane.
7. Zapoznaj się i postępuj zgodnie z „WSKAZÓWKAMI JAK UNIKNĄĆ WYSTAWIENIA SIĘ NA NADMIERNE DZIAŁANIE ENERGII MIKROFALOWEJ“.
8. Podczas odgrzewania jedzenia w plastikowych lub papierowych pojemnikach, zwracaj na urządzenie szczególną uwagę ze względu na możliwy samozapłon.
9. Jeśli z urządzenia wydostaje się dym, wyłącz je lub wyjmij wtyczkę z kontaktu i nie otwieraj drzwiczek, aby zdusić ewentualne płomienie.
10. Nie rozgotowuj jedzenia.
11. Nie używaj wnętrza kuchenki do przechowywania rzeczy. Nie przechowuj takich rzeczy, jak: chleb, ciastka, itp. we wnętrzu kuchenki.
12. Przed umieszczeniem pożywienia w kuchence usuń z niego druciki, metalowe uchwyty z papierowych lub plastikowych pojemników/torebek.
13. Zamontuj lub umiejsców kuchenkę zgodnie z instrukcjami dotyczącymi montażu.
14. Jajka w skorupkach i jajka gotowane na twardo nie powinny być podgrzewane w mikrofalówkach, gdyż mogą one eksplodować, nawet po skończeniu podgrzewania.
15. Urządzenie to jest przeznaczone do użytku domowego lub w podobnych miejscach, np.
 - kuchnie personelu sklepu, biura i inne środowiska pracy;
 - przez klientów hoteli, moteli i innych miejsc typu mieszkalnego;
 - gospodarstwa rolne; - pensjonaty;
16. Jeśli kabel zasilania jest uszkodzony, musi on zostać wymieniony przez producenta, serwisanta lub inną wykwalifikowaną osobę w celu uniknięcia niebezpieczeństwa.
17. Nie przechowuj urządzenia na zewnątrz.
18. Nie używaj tej kuchenki w pobliżu wody, w wilgotnej piwnicy lub w pobliżu basenu pływackiego.
19. Podczas pracy, dostępne powierzchnie urządzenia mogą się rozgrzać do wysokiej temperatury. Powierzchnie rozgrzewają się podczas pracy. Trzymaj kabel zasilania z dala od gorących powierzchni i zakrywaj niczym otworów wentylacyjnych kuchenki.

20. Nie pozwól, aby kabel zasilania zwisał poza brzeg stołu lub blatu.
21. Nieutrzymywanie urządzenia w czystości może prowadzić do spadku jakości powierzchni i może mieć negatywny skutek na żywotność urządzenia, a nawet doprowadzić do niebezpiecznych sytuacji.
22. Aby uniknąć poparzeń, zawartość butelek do karmienia niemowląt i słoiczków z jedzeniem powinna zostać wymieszana lub wstrząśnięta, a temperatura pożywienia sprawdzona przed jedzeniem.
23. Podgrzewanie napojów w mikrofalówce może wywołać opóźnione gwałtowne gotowanie, dlatego należy zachować szczególną ostrożność podczas obchodzenia się z pojemnikiem.
24. Dzieci nie należy pozostawiać bez opieki, aby mieć pewność, że nie będą się one bawić urządzeniem.
25. Urządzenia nie powinny być używane w połączeniu z zewnętrznym wyłącznikiem czasowym lub osobnym urządzeniem sterującym.
26. Dostępne części mogą się bardzo nagrzać podczas korzystania z urządzenia. Małe dzieci nie powinny zbliżać się do urządzenia.
27. Nie wolno korzystać z czyszczenia strumieniem pary.
28. Podczas pracy urządzenie rozgrzewa się. Powinno się zachować ostrożność i unikać dotykania elementów grzejnych wewnątrz kuchenki.
29. Używaj tylko termometru zalecanego do korzystania z tym urządzeniem. (dla kuchenek pozwalających na korzystanie z sondy-termometru.)
30. **OSTRZEŻENIE:** Podczas pracy zarówno urządzenie, jak i dostępne części nagrzewają się. Powinno się zachować ostrożność i unikać dotykania elementów grzejnych. Dzieci poniżej 8 roku życia, o ile nie są nieustannie pilnowane, nie powinny się zbliżać do urządzenia.
31. Kuchenka mikrofalowa musi być używana przy otwartych dekoracyjnych drzwiczkach (dotyczy

kuchenek z dekoracyjnymi drzwiczkami).

32. Powierzchnia obudowy może się rozgrzać.
33. Jeśli podgrzewasz w mikrofalówce płyn, w naczyniu musisz również umieścić łyżeczkę. Zabezpieczy to płyn przed gwałtownym zagotowaniem po wyjęciu z mikrofalówki.



UWAŻNIE PRZECZYTAJ I ZACHOWAJ NA PRZYSZŁOŚĆ

**Aby zmniejszyć ryzyko obrażeń osób
Instalacja uziemiąca**

NIEBEZPIECZEŃSTWO

Ryzyko porażenia prądem

Dotykaniem niektórych części wewnętrznych może spowodować poważne obrażenia lub śmierć. Nie rozbieraj urządzenia.

UWAGA

Ryzyko porażenia prądem

Niewłaściwe korzystanie z uziemienia może spowodować porażenie prądem. Przed właściwym montażem i uziemieniem nie podłączaj urządzenia do prądu.

Urządzenie musi być uziemione. W przypadku zwarcia, uziemienie redukuje ryzyko porażenia prądem dzięki przewodowi odprowadzającemu. Urządzenie wyposażone jest w kabel i we wtyczkę z uziemieniem. Wtyczka musi być włożona do gniazdka, które jest właściwie zainstalowane i uziemione.

Jeśli nie do końca rozumiesz instrukcje dotyczące uziemienia lub jeśli masz jakieś wątpliwości co do tego, czy urządzenie jest właściwie uziemione, skonsultuj się z wykwalifikowanym elektrykiem. Jeśli konieczne jest skorzystanie z przedłużacza, korzystaj tylko z przedłużacza trzyżyłowego.

1. Urządzenie jest wyposażone w krótki kabel zasilania, aby uniknąć jego splątania lub ryzyka potknięcia się o dłuższy kabel.
2. Jeśli korzystasz z dłuższego kabla lub przedłużacza:
 - 1) Oznaczenie prądu znamionowego na kablu lub przedłużaczu powinno być co najmniej równe wartości prądu znamionowego urządzenia.
 - 2) Użyty przedłużacz musi być trzyżyłowy z uziemieniem.
 - 3) Długi kabel powinien być tak ułożony, aby nie zwisał z blatu lub stołu i by nie mógł zostać pociągnięty przez dzieci oraz by nie można było się o niego potknąć.

OSTRZEŻENIE **Ryzyko obrażeń**

Serwisowanie i naprawy urządzenia, polegające na zdejmowaniu przez osoby niekompetentne osłony chroniącej przed energią mikrofalową, jest niebezpieczne.

Wycofanie z eksploatacji

- Pozbywając się opakowania: stosuj się do miejscowych przepisów, aby opakowanie mogło zostać zutylizowane.
- Dyrektywa unijna 2012/19/EEC dotycząca zużytego sprzętu elektrycznego i elektronicznego (WEEE) wymaga, aby stare domowe urządzenia elektryczne nie były wyrzucane wraz z normalnymi nieposegregowanymi odpadami. Stare urządzenia muszą być zbierane osobno, aby zoptymalizować odzysk i utylizację materiałów, które zawierają, oraz by zredukować ich wpływ na ludzkie zdrowie i na środowisko. Symbol przekreślonego kosza na śmieci na produkcie przypomina o zobowiązaniu do osobnej utylizacji urządzenia. Konsumenty mogą oddać stare urządzenie do punktu skupu lub punktu zbierania śmieci oraz, jeśli przepisy na to pozwalają, mogą zwrócić je do sklepu, w którym nabywają podobne urządzenie. Wszyscy więksi producenci urządzeń AGD pomagają w zbiorce i recyklingu starych urządzeń.

Sprzęt kuchenny

PL

Patrz: instrukcje w części „Materiały, których można używać w kuchence mikrofalowej oraz materiały których należy unikać”. Istnieją pewne niemetalowe sprzęty, których nie należy używać w mikrofalówce. Jeśli masz wątpliwości, przetestuj dany sprzęt kuchenny, postępując zgodnie z poniższą procedurą.

Materiały, które można używać w mikrofalówce

Sprzęt kuchenny	Uwagi
Folia aluminiowa	Tylko do ochrony. Małe i gładkie kawałki mogą być użyte to przykrycia części mięs lub drobiu, aby zapobiec ich przypaleniu. Jeśli folia będzie znajdować się zbyt blisko ścianek kuchenki, może to doprowadzić do iskrzenia. Folia musi znajdować się przynajmniej 2,5 cm od ścianek kuchenki.
Naczynie do przyrumieniania	Postępuj zgodnie z instrukcjami producenta. Dno naczynia do przyrumieniania musi znajdować się przynajmniej 5 mm ponad obrotowym talerzem. Niewłaściwe użytkowanie może doprowadzić do uszkodzenia obrotowego talerza.
Naczynia stołowe	Tylko przystosowane do użytku w kuchence mikrofalowej. Postępuj zgodnie z instrukcjami producenta. Nie używaj popękanych lub uszczerbionych naczyń.
Szklane słoiki	Zawsze zdejmij nakrętkę. Używaj zawsze wyłącznie do lekkiego podgrzania potrawy. Większość słoików nie jest odpornych na wysoką temperaturę i mogą pęknąć.
Naczynia szklane	Tylko naczynia szklane odporne na wysoką temperaturę przeznaczone do użytku w piekarniku. Upewnij się, że nie posiadają metalicznych brzegów. Nie używaj popękanych lub uszczerbionych naczyń.
Torebki do pieczenia w piekarniku	Postępuj zgodnie z instrukcjami producenta. Nie zamykaj metalowym drucikiem. Porób nacięcia, aby para miała się jak wydostawać.
Papierowe talerze i kubki.	Używaj tylko do krótkiego gotowania/podgrzewania. Podczas gotowania nie pozostawiaj kuchenki bez nadzoru.
Papierowe ręczniki	Używaj do przykrycia jedzenia podczas podgrzewania i do absorpcji nadmiaru tłuszczu. Używaj tylko pod nadzorem do krótkiego gotowania.
Papier pergaminowy	Używaj do przykrycia pożywienia w celu zapobieżenia pryskaniu lub owinięcia podczas gotowania na parze.
Plastik	Tylko przystosowane do użytku w kuchence mikrofalowej. Postępuj zgodnie z instrukcjami producenta. Powinno być oznaczone „odpowiednie do użytku w kuchenkach mikrofalowych”. Niektóre plastikowe pojemniki miękną, gdy jedzenia staje się gorące. „Torebki do gotowania” oraz szczelnie zamknięte torebki plastikowe powinny być nacięte, przekłute lub posiadać inne otwory, zgodnie z instrukcjami na opakowaniu.
Plastikowe opakowania	Tylko przystosowane do użytku w kuchence mikrofalowej. Używaj do przykrycia jedzenia podczas gotowania, aby nie wyschło. Plastikowe opakowanie nie powinno dotykać pożywienia.
Termometry	Tylko nadające się do użytku w kuchenkach mikrofalowych (termometry do mięs i dżemów).
Papier woskowy	Używaj do przykrycia, aby zapobiec pryskaniu i wysychaniu.

Materiały, których należy unikać w mikrofalówce

Sprzęt kuchenny	Uwagi
Tacka aluminiowa	Może spowodować iskrzenie. Przełóż jedzenie do tacki nadającej się do użytku w kuchenkach mikrofalowych.
Pojemnik na żywność z metalową rączką	Może spowodować iskrzenie. Przełóż jedzenie do tacki nadającej się do użytku w kuchenkach mikrofalowych.
Metalowe lub wykończone metalem sprzęty kuchenne	Tylko przystosowane do użytku w kuchence mikrofalowej. Postępuj zgodnie z instrukcjami producenta. Nie używaj popękanych lub uszczerbionych naczyń.
Metalowe druciki do zamykania torebek	Mogą spowodować iskrzenie i wywołać pożar w kuchence.
Torebki papierowe	Mogą się zapalić w kuchence.
Pianka plastikowa	Pianka plastikowa może się stopić lub zanieczyścić napój znajdujący się w kubku zrobionym z pianki plastikowej, jeśli zostanie on wystawiony na działanie wysokiej temperatury.
Drewno	Drewno wyschnie gdy zostanie użyte w kuchence mikrofalowej, może ono się rozszpeci lub popękać.

Test sprzętu kuchennego:

1. Napełnij pojemnik przeznaczony do mikrofalówki szklanką zimnej wody (250 ml) i włóż do niego testowany sprzęt kuchenny.
2. Gotuj przez 1 minutę na maksymalnej mocy.
3. Ostrożnie dotknij sprzęt kuchenny. Jeśli jest ciepły, nie korzystaj z niego w kuchence mikrofalowej.
4. **Nie przekraczaj czasu gotowania - 1 minuty.**

CZYSZCZENIE

Odłącz najpierw urządzenie od zasilania.

1. Po użyciu, wymyj wnętrze kuchenki wilgotną ściereczką.
2. Wymyj wszelkie akcesoria w wodzie z płynem do mycia naczyń.
3. Rama drzwiczek i uszczelka oraz wszystkie przyległe części muszą być dokładnie wytarte wilgotną ściereczką gdy się zabrudzą.
4. Nie wykorzystuj szorstkich, rysujących powierzchnię myjek lub ostrych metalowych drapaczek do czyszczenia szklanych drzwiczek kuchenki, ponieważ porysują one ich powierzchnię, co może w rezultacie doprowadzić do potrzaskania się szkła.
5. Porada - dla łatwiejszego czyszczenia ścianek wnętrza kuchenki:

Umieść w misce pół cytryny, dodaj 300 ml wody i podgrzewaj przez 10 minut na maksymalnej mocy. Wytrzyj kuchenkę do sucha miękką ściereczką.

Rozwiązywanie problemów

PL

Problem

Kuchenka mikrofalowa zakłóca odbiór telewizora

Przyciemnione światło w kuchence

Para zbierająca się na drzwiczkach, gorące powietrze wydobywające się przez otwory wentylacyjne

Kuchenka bez żywności w środku została przypadkowo włączona

Nie można włączyć kuchenki

Kuchenka nie podgrzewa

Podczas pracy kuchenki szklana taca obrotowa hałasuje

Z urządzenia wydostają się iskry

Możliwe przyczyny/Rozwiązania

- Odbiór radia i telewizora może być zakłócony podczas pracy kuchenki. Jest to podobne do zakłóceń wywołanych małymi urządzeniami elektrycznymi, np.: mikserem, odkurzaczem i wentylatorem. Jest to normalne.
- Podczas gotowania mikrofalowego na małej mocy lampka może świecić mniej intensywnie. Jest to normalne.
- Para wydobywa się z żywności podczas jego gotowania. Większość z niej wydostanie się otworami wentylacyjnymi. Jej część jednak może schłodzić się na drzwiczkach. Jest to normalne.
- Zabrania się włączania pustej kuchenki mikrofalowej. Jest to bardzo niebezpieczne.
- Wtyczka niedokładnie włożona do kontaktu. Wyjmij ją z gniazdka i włóż ponownie po 10 sekundach.
- Spalił się bezpiecznik lub zadziałał automatyczny wyłącznik. Wymień bezpiecznik lub zresetuj automatyczny wyłącznik (naprawa powinna być wykonana przez wykwalifikowaną osobę z naszej firmy).
- Sprawdź przy pomocy innego sprzętu elektrycznego, czy w gniazdku jest prąd.
- Nie domknij drzwiczek. Domknij drzwiczki.
- Zabrudzona podstawa i wałek na dnie. Sprawdź w części „Konserwacja kuchenki mikrofalowej“ jak czyścić zabrudzone części.
- Dokładnie wyczyść urządzenie: usuń wszelkie ślady tłuszczu, resztki jedzenia, itp. Sprawdź, czy w pobliżu ścianek kuchenki nie ma żadnych metalowych przedmiotów. Nigdy nie umieszczaj na półce metalowych przedmiotów. Nigdy nie włączaj pustej kuchenki.

Zanim zadzwonisz do serwisu posprzedażnego:

- sprawdź, czy nie możesz rozwiązać problemu samemu;
 - jeśli nie, skontaktuj się z autoryzowanym serwisem.
- ! Nigdy nie zatrudniaj nieautoryzowanych techników.

Zgłoś:

- rodzaj problemu;
- model urządzenia (Mod.);
- numer seryjny (S/N).

Informacje te znajdują się na tabliczce znamionowej kuchenki mikrofalowej.

Инструкция по эксплуатации

МИКРОВОЛНОВАЯ ПЕЧЬ С ГРИЛЕМ И КОНВЕКЦИОННЫМ НАГРЕВОМ



Italiano, 1



Español, 21



Português, 41



Français, 61



Deutsch, 81



Nederlands, 101



Polski, 121



Русский, 141



English, 161



Türkçe, 181



Қазақша, 201

МОДЕЛЬ: MWK 434.1 X/HA

Содержание

Установка, 142-145

Установка
Размещение
Встраивание
Установка сковороды-гриля
Установка поворотного подноса

Настройка печи, 146

Название деталей и аксессуаров печи
Панель управления и функции
Общий вид

Включение и эксплуатация, 147-152

Инструкция по эксплуатации

Важные инструкции по технике безопасности, 153-155

Посуда, 156

Материалы, пригодные для использования в микроволновой печи
Материалы, непригодные для использования в микроволновой печи

Обслуживание и уход, 157

Очистка

Поиск и устранение неисправностей, 158

Помощь, 159

Установка

RU

! Перед эксплуатацией микроволновой печи внимательно прочитайте это руководство, после этого поместите его в надлежащее место.

В случае выполнения указаний, содержащихся в инструкции, Ваша печь эффективно прослужит многие годы.

! ХРАНИТЕ ДАННУЮ ИНСТРУКЦИЮ.

МЕРЫ ПРЕДОСТОРОЖНОСТИ, НАПРАВЛЕННЫЕ НА ПРЕДОТВРАЩЕНИЕ ВОЗМОЖНОГО ИЗБЫТОЧНОГО ПОТРЕБЛЕНИЯ МИКРОВОЛНОВОЙ ЭНЕРГИИ

а) Не пытайтесь осуществлять эксплуатацию этой печи при открытой дверце, так как это может привести к вредному воздействию СВЧ облучения. Важно не допускать поломки или препятствования функционирования средств защитной блокировки.

(b) Не помещайте какие-либо предметы между лицевой панелью печи и дверцей и не допускайте скопления на уплотнительных поверхностях грязи или остатков моющего средства.

(c) **ПРЕДУПРЕЖДЕНИЕ:** Если дверцы или дверные уплотнения повреждены, эксплуатация печи не допускается, пока она не будет отремонтирована квалифицированным специалистом.

(d) **ПРЕДУПРЕЖДЕНИЕ:** Во избежание поражения электрическим током перед заменой лампы следует убедиться, что устройство отключено.

(e) Во время работы детали, открытые для доступа, могут быть горячими. Не допускайте маленьких детей к печи.

(f) Не допускается использование пароочистителей.

(g) Поверхность шкафа для хранения может становиться горячей.

(h) Не используйте едкие чистящие средства или острые металлические скребки для очистки стеклянной дверцы печи, так как они могут повредить поверхность, что может привести к растрескиванию стекла.

(i) Данное устройство может использоваться детьми в возрасте 8 лет и старше, а также лицами с ограниченными физическими, сенсорными или умственными возможностями или с отсутствием опыта и знаний под надзором или в случае инструктирования их по использованию устройства безопасным способом и понимания таких лиц существующей опасности. Дети не должны играть с устройством. Чистка и обслуживание устройства не должны осуществляться детьми, если они не старше 8 лет и не находятся под надзором.

ДОПОЛНЕНИЕ

Если изделие не будет поддерживаться в чистом состоянии, его поверхность может быть испорчена, что может оказать влияние на срок эксплуатации изделия и привести к возникновению опасной ситуации.

Установка

Важная информация по установке

- Данное устройство НЕ предназначено для использования в коммерческой среде.
- Пожалуйста, используйте приведенные инструкции по установке и заметьте, что данное изделие должно устанавливаться только квалифицированным техническим специалистом.
- В данном устройстве имеется штепсель, который должен включаться должным образом в заземленную розетку.

- Если понадобится установка новой розетки, монтаж и подсоединение кабеля должны производиться только квалифицированным электриком.. Если после установки штепсель уже недоступен, на установочной площадке должен быть в наличии полюсный разъединитель с зазором между контактами не менее 3 мм.
- Запрещается использовать переходники, тройники, и удлинительные шнуры. Перегрузка может привести к пожару.

Доступные поверхности могут во время работы печи нагреваться до высокой температуры.



Размещение

- **Внимание!** Не разбирайте устройство. Прикосновение к внутренним компонентам данного электроприбора может привести к серьезной травме или летальному исходу.
- Установите микроволновую печь на прочной, ровной поверхности.
- Проверьте, что вокруг микроволновой печи имеется свободное пространство для обеспечения вентиляции. Сзади и с боков микроволновой печи должно быть свободное пространство не менее 10 см.
- Не загромождайте вентиляционные отверстия.
- Не снимайте регулируемые ножки.
- Не устанавливайте микроволновую печь рядом с другими нагревательными приборами.
- Радиоприемники и телевизоры могут оказывать влияние на работу микроволновой печи.

Установочные размеры

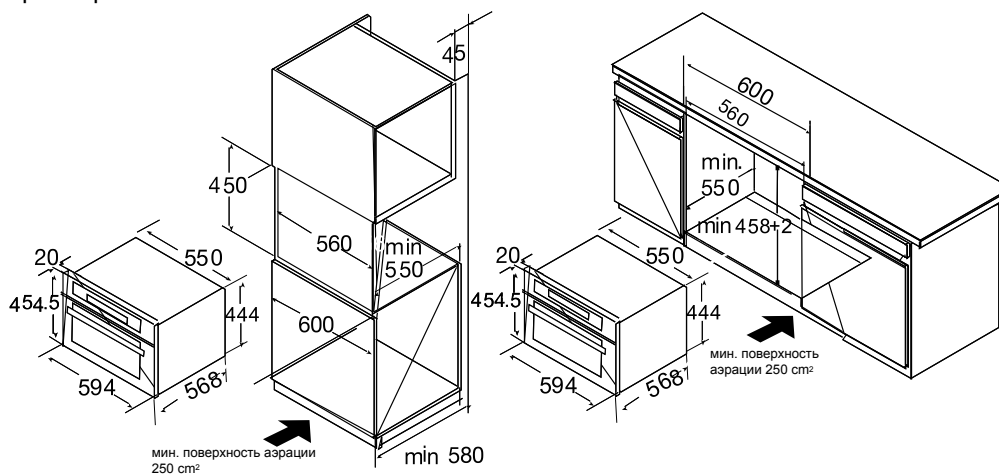

Примечание: над печью должно быть свободное пространство.

Встраивание

- Во время переноски не держите электроприбор за ручку дверцы. Ручка дверцы может не выдержать вес электроприбора и отломиться.
- Осторожно вставьте микроволновую печь в нишу. Проверьте центровку.
 - Откройте дверцу и закрепите микроволновую печь с помощью поставляемых в комплекте винтов.

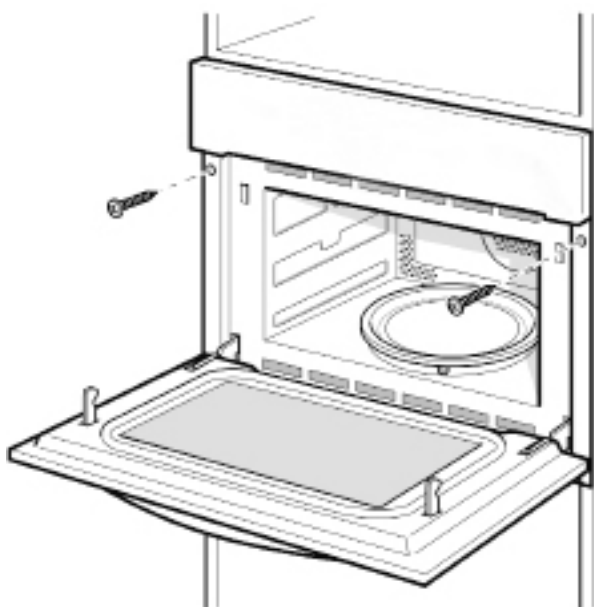

- Полностью вставьте прибор и проверьте центровку.
- Не перекручивайте соединительный кабель.
- Привинтите устройство на месте.
- Зазор между прибором и рабочей поверхностью не должен перекрываться дополнительными рейками.

Установка сковороды-гриля

- Проверьте угол вала.
- Поместите противень в соответствующую нишу и слегка отрегулируйте ее положение.

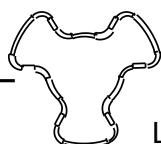
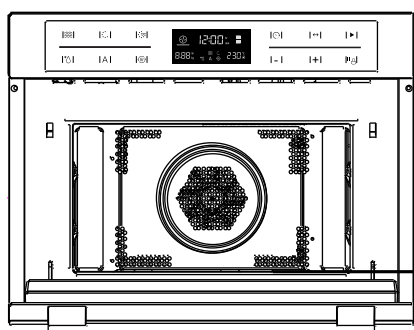

Эмалированный противень

Шпиль поворотного подноса

- Отрегулируйте угол сковороды-гриля и вала.

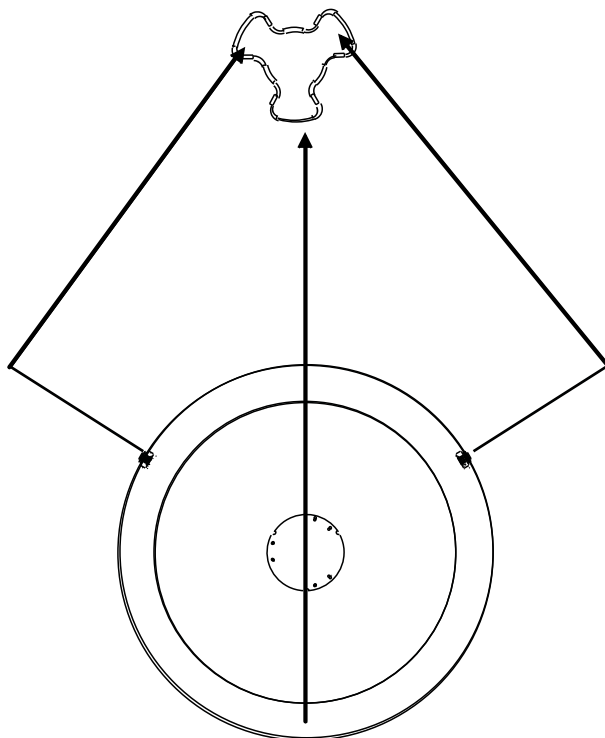

Установка поворотного подноса

- Не устанавливайте эмалированный поднос вверх дном. Не зажимайте его.
- При приготовлении пищи всегда должен использоваться эмалированный противень и кольцо поворотного подноса.
- Все продукты в контейнерах должны помещаться на эмалированный противень.
- В случае появления трещин или в случае его повреждения свяжитесь с ближайшим авторизованным сервисным центром.

Втулка (нижняя часть)



Шпиль поворотного подноса

Технические характеристики

Изделие:	Микроволновая печь
Торговая марка:	
Торговый знак изготовителя:	
Модель:	MWK 434.1 X/HA
Изготовитель:	Indesit Company
Страна-изготовитель:	Китай
Номинальное значение напряжения электропитания или диапазон напряжения	230В ~
Условное обозначение рода электрического тока или номинальная частота переменного тока	50 Гц
Потребляемая мощность:	
Микроволновый режим	1650 Вт
Гриль	1750Вт
Конвекция	1750Вт
Комбинированный нагрев	3350Вт
Выходная мощность (микроволновый режим)	900 Вт
Объем печи	44л
Рабочая частота	2450 МГц
Класс защиты от поражения электрическим током	Класс защиты 1
В случае необходимости получения информации по сертификатам соответствия или получения копий сертификатов соответствия на данную технику, Вы можете отправить запрос по электронному адресу cert.rus@indesit.com .	
Дату производства данной техники можно получить из серийного номера, расположенного под штрих-кодом (S/N XXXXXXXXX * XXXXXXXXXX), следующим образом:	<ul style="list-style-type: none"> - 1-ая цифра в S/N соответствует последней цифре года, - 2-ая и 3-я цифры в S/N - порядковому номеру месяца года, - 4-ая и 5-ая цифры в S/N - числу определенного месяца и года.
Производитель:	Indesit Company S.p.A. Виале А. Мерлони 47, 60044, Фабриано (АН), Италия
Импортер:	ООО "Индезит РУС"
С вопросами (в России) обращаться по адресу:	Россия, 127018, Москва, ул. Двинцев, дом 12, корп. 1

Настройка печи

RU Название деталей и аксессуаров печи

Распакуйте печь и все аксессуары, удалите из прибора упаковочный материал.

Эмалированный противень	1
Кольцо механизма поворотного подноса	1
Руководство по эксплуатации	1

1. Панель управления
2. Нагревательный элемент гриля
3. Лампочка освещения
4. Уровень
5. Стеклопанель
6. Петля
7. Шпиль поворотного подноса
8. Низкая решетка для приготовления на гриле
9. Высокая решетка для приготовления на гриле
10. Эмалированный противень
11. Стеклопанель
12. Квадратная решетка

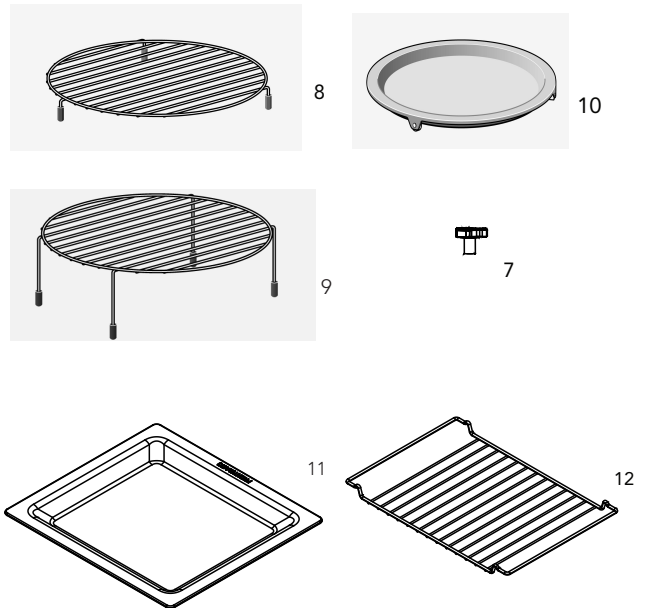
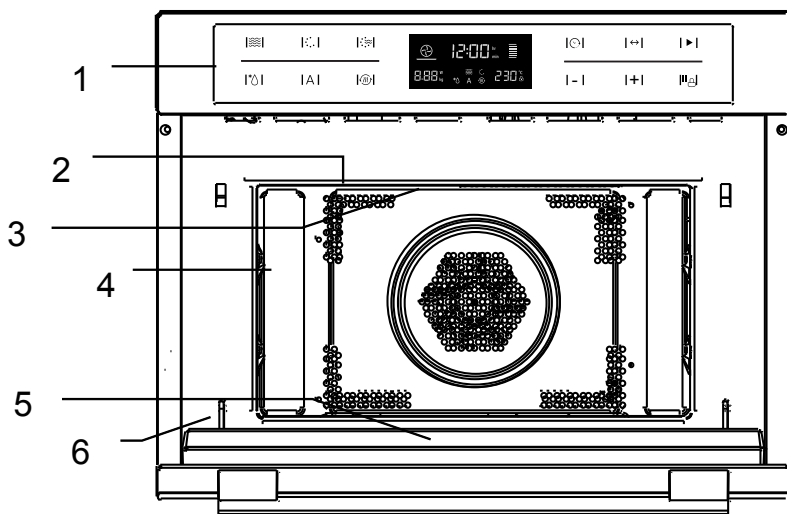

Control Panel and Features



- | | |
|----------------------------------|---------------------|
| 1) Микроволновый нагрев | 7) Часы |
| 2) Подогрев | 8) Выбрать |
| 3) Комбинированное приготовление | 9) Пуск |
| 4) Размораживание | 10) Вниз |
| 5) Автоматические программы | 11) Вверх |
| 6) Предварительный нагрев | 12) Стоп/блокировка |

Первичная очистка и разогревание

- Удаление с микроволновой печи защитной пленки на передней панели.
- Для получения более подробной информации см. раздел "ОЧИСТКА". Перед первым использованием прибора
- Снимите все аксессуары протрите микроволновую печь.
- Выполнить электронагрев пустых контейнеров. Обычно новые приборы имеют специфический запах при первом использовании.
- Перед использованием электроприбора для приготовления пищи следует осуществлять его разогревание, это поможет устранить запахи.
- Перед разогреванием рекомендуется протереть внутреннюю поверхность микроволновой печи влажной тканью. Таким образом будет удалена пыль и различные отложения, образующиеся в электропечи в результате хранения или раскручивания прибора.
- Нажмите на клавишу "▶". Устройство будет включено, и на экране отобразится главное меню.
- Нажмите "⋯" для выбора функции конвекционного нагрева.
- Будет выделена рекомендованная температура 160 ° C, при этом будет произведено включение микроволновой печи напрямую.
- Необходимо повысить температуру до 230 ° C (максимальная температура). Этого можно достигнуть путем использования неконтактного электронного ключа или цифровой клавиатуры.
- Нажмите на символ "▶" около сенсорных кнопок. Осуществите прогрев пустой печи в течение не менее одного часа.
- При этом необходимо убедиться, что помещение является хорошо вентилируемым. Во избежание распространения запаха по всему дому закройте дверь в другую комнату.
- Дайте прибору охладиться до комнатной температуры. Затем используйте раствор из нейтрального моющего средства и горячей воды для очистки внутренней поверхности микроволновой печи и протрите насухо чистой мягкой тканью.
- Оставьте дверцу открытой, пока печь не высохнет полностью.

Инструкция по использованию стеклянной жаропрочной посуды

- Не может использоваться на поддоне, так как он продолжает вращаться, когда функции включены.
- Может использоваться на рифленной поверхности.

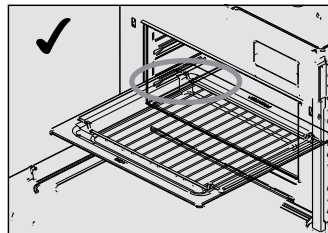

Включение и эксплуатация

RU





В данной микроволновой печи для регулирования параметров приготовления пищи используется современное электронное управление, что позволяет добиваться оптимальных результатов.

1. Установка времени

Когда микроволновая печь будет подключена к источнику питания, замигают цифры «00:00», и будет подан однократный звуковой сигнал.

- 1) Нажимайте на символы “-” или “+” для установки правильного времени (от 00:00 до 23:59).
- 2) После установки правильного времени нажмите . Часы установлены.

Примечание:

- 1) Если вы хотите изменить установку часов, то вы должны нажать кнопку  и удерживать ее в нажатом положении в течение 3 с. Показание времени исчезает, а затем начинает мигать. Нажмите “-” или “+” для установки нового времени и кнопку  для подтверждения данной установки.
- 2) Если вы не хотите видеть часы на дисплее, нажмите кнопку  на короткое время. Показание времени исчезает. Чтобы часы снова появились на дисплее, нажмите кнопку  еще раз.
- 3) При установке времени нажмите “-” или “+” во время установки 10 мин, выполняйте короткое нажатие (каждый раз при установке 1 мин).*

2. Приготовление пищи в микроволновой печи





- 1) Нажмите кнопку  для включения функции микроволнового нагрева. На дисплее начинает мигать «01:00», и появляется пиктограмма микроволнового нагрева. Если в течение 10 с не выполняется никаких действий, то ранее установленная мощность будет подтверждаться автоматически.
- 2) Нажмите кнопку  для установки мощности микроволнового нагрева.
- 3) Нажмите , “-” или “+” для установки мощности микроволнового нагрева (от 100 до 900 Вт)
- 4) Нажмите , “-” или “+” или для установки времени приготовления. Максимальное время приготовления зависит от установленной мощности. Когда установлена мощность 900 Вт, максимальное время приготовления пищи - 30 минут, а для других выбранных мощностей - 90 минут.
- 5) Нажмите кнопку , чтобы начать процесс приготовления.

Таблица мощностей микроволнового нагрева





Мощность микроволнового нагрева	100%	80%	50%	30%	10%
Дисплей	900Вт	700Вт	450Вт	300Вт	100Вт

В представленной ниже таблице показано, какие уровни мощности нагрева следует использовать для приготовления разных видов пищи.

Уровень мощности	Продукты
900 W	- Кипячение воды, разогревание пищи - Приготовление цыпленка, рыбы, овощей
700 W	- Разогревание пищи - Приготовление грибов, морепродуктов - Приготовление блюд, содержащих яйца и сыр
450 W	- Приготовление риса, супов
300 W	- Размораживание - Распускание шоколада и масла
100 W	- Размораживание деликатных продуктов - Размораживание пищи неправильной формы - Размягчение мороженого - Поднятие теста

3. Функция размораживания













При использовании функции размораживания нужно только выбрать программу и установить вес. Мощность, время и температура устанавливаются автоматически.

- 1) Нажмите кнопку  для включения функции  размораживания, и на экране отобразится значение времени, веса и “def”.
- 2) Нажмите кнопку .
- 3) Нажмите “-” или “+” для выбора веса меню.
- 4) Нажмите кнопку , чтобы начать процесс приготовления.

Включение и эксплуатация

Функция

















RU

Функция		Режим		
	Микроволновый нагрев		Микроволновый нагрев	Микроволновый нагрев Используйте функцию микроволнового нагрева для приготовления и разогревания овощей, картофеля, риса, рыбы и мяса.
	Подогревание		Конвекция	Конвекция С помощью горячего воздуха вы можете приготовить пищу так же, как в обычной печи. Микроволновый нагрев не включается. Желательно предварительно разогреть печь перед тем, как поместить в нее пищу.
			Гриль + конвекция	Гриль + конвекция Используйте эту функцию для равномерного прожаривания пищи и одновременно с этим для подрумянивания
			Конвекция+нижний нагрев	Конвекция + нижний нагрев Используйте эту функцию для поджаривания крупных кусков мяса, приготовления пиццы, и т. п.
			Гриль	Гриль Гриль очень хорошо подходит для приготовления тонких ломтиков мяса и рыбы.
	Комбинированный нагрев		Конвекция	Микроволновый нагрев + конвекция Используйте эту функцию для быстрого поджаривания пищи.
			Гриль конвекцией	Микроволновый нагрев + гриль конвекцией
			Конвекция + нижний нагрев	Микроволновый нагрев + Конвекция+ нижний нагрев Используйте эту функцию для поджаривания крупных кусков мяса, приготовления пиццы, и т. п.
			Гриль	Микроволновый нагрев + гриль Используйте эту функцию для быстрого приготовления пищи и одновременно с этим для подрумянивания (также в сухарях). Одновременно включается микроволновый нагрев и гриль. Микроволновый нагрев обеспечивает проваривание, а гриль обжаривание пищи.
A	Авто-программы		P01 -P13	Автоматические программы приготовления
	Размораживание		def	Размораживание













Включение и эксплуатация

RU









4. Приготовление пищи в режиме гриля







- 1) Нажмите кнопку  для включения функции микроволнового нагрева.
- 2) Нажмите ,  или  для выбора режима приготовления.  Загорится индикатор .
- 3) Нажмите ,  или  для выбора режима гриля. По умолчанию выбирается третий уровень мощности гриля. После выбора функции гриля загорается индикатор .
- 4) Нажмите кнопку , чтобы ввести режим выбора уровня мощности гриля.
- 5) Нажмите  или , чтобы выбрать уровень мощности гриля 3 (максимальная мощность), уровень мощности гриля 2, или уровень мощности гриля 1 (минимальная мощность). Нажмите , чтобы выбрать режим установки времени приготовления пищи. Время по умолчанию составляет 10 минут.
- 6) Нажмите  или , чтобы выбрать время приготовления при использовании функции "гриль". Макс. время составляет 90 минут.
- 7) Нажмите кнопку , чтобы начать процесс приготовления.

5. Приготовление пищи в режиме конвекционного нагрева





















- 1) Нажмите кнопку  для включения функции микроволнового нагрева.
- 2) Нажмите ,  или , чтобы выбрать режим приготовления. Загорится индикатор .
- 3) Нажмите ,  или , чтобы выбрать режим конвекционного нагрева. Загорится . Температура по умолчанию составляет 180 градусов.
- 4) Нажмите кнопку , чтобы ввести режим выбора температуры.
- 5) Нажмите  или , чтобы выбрать температуру. Может быть установлено значение температуры от 50 до 230 градусов. Нажмите , чтобы выбрать режим установки времени приготовления пищи. Время по умолчанию составляет 10 минут.
- 6) Нажмите  или , чтобы выбрать время приготовления. Макс. время составляет 5 часов.
- 7) Нажмите кнопку , чтобы начать процесс приготовления.

6. Нижний гриль + Конвекционная готовка









1. Нажмите кнопку  для включения функции микроволнового нагрева.
2. Нажмите ,  или , чтобы выбрать режим приготовления. Загорится индикатор .
3. Нажмите ,  или , чтобы выбрать приготовление пищи в режиме гриля с вентилятором. Температура по умолчанию составляет 180 градусов. После выбора функции гриля с вентилятором загорается индикатор .

4. Нажмите кнопку , чтобы ввести режим выбора температуры.
5. Нажмите кнопку  или , чтобы выбрать нужную температуру в диапазоне от 100 до 230 градусов. Нажмите кнопку , чтобы выбрать режим установки времени приготовления пищи. Время по умолчанию составляет 10 минут.
6. Нажмите  или , чтобы выбрать время приготовления. Макс. время составляет 5 часов.
7. Нажмите кнопку , чтобы начать процесс приготовления.

7. Режим «Микроволновый» + Нижний гриль + Конвекционная готовка

1. Нажмите кнопку  для включения функции микроволнового нагрева.
2. Нажмите ,  или  чтобы выбрать комбинированный режим. Загораются индикаторы  и .
3. Нажмите ,  или , чтобы выбрать конвекционный режим. Температура по умолчанию составляет 180 градусов. Загорятся индикаторы .
4. Нажмите кнопку , чтобы ввести режим выбора температуры.
5. Нажмите кнопку  или , чтобы выбрать нужную температуру в диапазоне от 100 до 230 градусов.
6. Нажмите кнопку , чтобы выбрать уровень мощности. По умолчанию выбирается мощность 300 Вт.
7. Нажмите  или , чтобы выбрать мощность 700, 450, 300 и 100 Вт.
8. Нажмите кнопку , чтобы выбрать режим установки времени приготовления пищи. Время по умолчанию составляет 10 минут.
9. Нажмите  или , чтобы выбрать время приготовления в режиме гриля. Макс. время составляет 90 минут.
10. Нажмите кнопку , чтобы начать процесс приготовления.

8. Приготовление пищи в режиме гриля с конвекцией

- 1) Нажмите кнопку  для включения функции микроволнового нагрева.
- 2) Нажмите ,  или , чтобы выбрать режим приготовления. Загорится индикатор .
- 3) Нажмите ,  или , чтобы выбрать приготовление пищи в режиме гриля с вентилятором. Температура по умолчанию составляет 120 градусов.  Когда будет выбрана функция приготовления пищи в режиме гриля с конвекцией, загорится индикатор.

- 4) Нажмите «↔» для ввода выбранного значения температуры.
- 5) Нажмите «-» или «+», чтобы выбрать нужную температуру в диапазоне от 100 до 160 градусов. Значения температуры составляют 100, 105, 110, 115, 120, 125, 130, 135, 140, 145, 150, 155, 160. Нажмите «⌚», чтобы выбрать режим установки времени приготовления пищи. Время по умолчанию составляет 10 минут.
- 6) Нажмите «-» или «+», чтобы выбрать время приготовления. Макс. время составляет 5 часов.
- 7) Нажмите кнопку «▶», чтобы начать процесс приготовления.

9. Приготовление пищи в режиме «Микроволновый нагрев + гриль»

- 1) Нажмите кнопку «☼» для включения функции микроволнового нагрева.
- 2) Нажмите «☼», «-» или «+», чтобы выбрать комбинированный режим. Загорится «☼» и «☼».
- 3) Нажмите «☼», «-» или «+», чтобы выбрать режим. Мощность по умолчанию — уровень 3. После выбора функции гриля загорается индикатор «—».
- 4) Нажмите «↔» для ввода выбранного значения мощности.
- 5) Нажмите «-» или «+», чтобы выбрать мощность.
- 6) Нажмите кнопку «↔», чтобы выбрать уровень мощности. По умолчанию выбирается мощность 300 Вт.
- 7) Нажмите кнопку «-» или «+», чтобы выбрать мощность 700, 450, 300 и 100 Вт
- 8) Нажмите «⌚», чтобы выбрать режим установки времени приготовления пищи. Время по умолчанию составляет 10 минут.
- 9) Нажмите «-» или «+», чтобы выбрать время приготовления. Макс. время составляет 90 минут.
- 10) Нажмите кнопку «▶», чтобы начать процесс приготовления.

10. Приготовление пищи в режиме «Микроволновый + конвекционный нагрев»

- 1) Нажмите кнопку «☼» для включения функции микроволнового нагрева.
- 2) Нажмите кнопку «☼», «-» или «+», чтобы выбрать комбинированный режим. Загорится «☼» и «☼».
- 3) Нажмите «☼», «-» или «+», чтобы выбрать режим конвекционного нагрева. Температура по умолчанию составляет 180 градусов. Загорится «⌚».

- 4) Нажмите «↔» для ввода выбранного значения температуры.
- 5) Нажмите «-» или «+», чтобы выбрать нужную температуру в диапазоне от 100 до 180 градусов.
- 6) Нажмите кнопку «☼», чтобы выбрать уровень мощности. По умолчанию выбирается мощность 300 Вт.
- 7) Нажмите кнопку «-» или «+», чтобы выбрать мощность 700, 450, 300 и 100 Вт
- 8) Нажмите «⌚», чтобы выбрать режим установки времени приготовления пищи. Время по умолчанию составляет 10 минут.
- 9) Нажмите «-» или «+», чтобы выбрать время приготовления при использовании функции «гриль». Макс. время составляет 90 минут.
- 10) Нажмите кнопку «▶», чтобы начать процесс приготовления.

11. Приготовление пищи в режиме «Микроволновый нагрев + гриль с вентилятором»

- 1) Нажмите кнопку «☼», чтобы активировать функцию микроволнового нагрева.
- 2) Нажмите кнопку «☼», «-» или «+», чтобы выбрать комбинированный режим. Загорится «☼» и «☼».
- 3) Нажмите кнопку «☼», «-» или «+» чтобы выбрать режим конвекционного нагрева. Температура по умолчанию составляет 120 градусов. Загорится «⌚».
- 4) Нажмите «↔» для ввода выбранного значения температуры.
- 5) Нажмите «-» или «+», чтобы выбрать нужную температуру в диапазоне от 100 до 160 градусов.
- 6) Нажмите кнопку «↔», чтобы выбрать уровень мощности. По умолчанию выбирается мощность 300 Вт.
- 7) Нажмите кнопку «-» или «+», чтобы выбрать значение мощности 700, 450, 300 и 100 Вт.
- 8) Нажмите «⌚», чтобы выбрать режим установки времени приготовления пищи. Время по умолчанию составляет 10 минут.
- 9) Нажмите кнопку «-» или «+», чтобы выбрать время приготовления в режиме гриля. Макс. время составляет 90 минут.
- 10) Нажмите кнопку «▶», чтобы начать процесс приготовления.

12. Приготовление пищи в автоматическом режиме

Имеется 13 программ автоматического приготовления пищи. Вам нужно только выбрать программу и установить вес. Мощность, время и температура устанавливаются автоматически.

- 1) Нажмите кнопку «A» для включения функции микроволнового нагрева.
- 2) Нажмите кнопку «-» или «+», чтобы выбрать режим приготовления. При выборе размораживания автоматического меню загорится «A». На дисплее отображается время, вес и первый номер автоматических программ.

Включение и эксплуатация

RU

- 3) Нажмите кнопку “А”, “-” или “+”, чтобы выбрать автоматическое меню. Отобразится “P01”, “P02”.... “P13”
- 4) Нажмите кнопку “↔”.
- 5) Нажмите “-” или “+” для выбора веса меню.
- 6) Нажмите кнопку “▶”, чтобы начать процесс приготовления.

Программа	Категория	Вид пищи
P01**	Овощи	Свежие овощи 
P02**	Гарнир	Картофель (очищенный / приготовленный) 
P03**	Разогревание	Напитки/супы 
P04**	Разогревание	Пицца на тарелке 
P05**	Разогревание	Соусы/блюда из тушеного мяса на тарелке 
P06*	Гарнир	Картофель (жареный) 
P07	Птица/Рыба	Ломтики курицы/рыбы 
P08*	Выпечка	Пирог 
P09*	Выпечка	Яблочный пирог/пироги 
P10*	Выпечка	Пирог с заварным кремом и различной начинкой 
P11*	Полуфабрикаты	Замороженные блюда (пицца) 
P12*	Полуфабрикаты	Замороженные блюда (чипсы с луком) 
P13*	Полуфабрикаты	Замороженные блюда (лазанья) 



Программы, обозначенные значком *, включают в себя фазу предварительного разогревания печи. Во время выполнения предварительного разогревания печи отсчет времени приготовления пищи останавливается, и на дисплее отображается символ разогревания. После выполнения разогревания подается предупреждающий сигнал, и символ разогревания начинает мигать.

В программах, обозначенных значком **, используется только функция микроволнового нагрева.

Если вы слышите звуковой сигнал, переверните пищу. Микроволновая печь переходит на следующую фазу автоматически.



13. Функция предварительного разогревания печи

Функция предварительного разогревания печи может активироваться после выбора следующих функций: Конвекция, Гриль с вентилятором, Микроволновая конвекция, Микроволновый режим - Гриль с вентилятором, Микроволновый нагрев + Нижний гриль + Конвекция, Нижний гриль + Конвекция.

- 1) Нажмите кнопку “”. Появляется пиктограмма разогревания печи.
- 2) Нажмите кнопку “▶” для осуществления предварительного нагрева. Когда будет достигнута заданная температура, вы услышите три звуковых сигнала. Вы можете остановить процесс разогревания путем открывания дверцы печи или нажатия кнопки “”.

Примечание: функция предварительного разогревания печи выполняется только в том случае, если вы выбрали один из перечисленных выше режимов приготовления пищи. Во время выполнения предварительного разогревания печи функция микроволнового нагрева выключается

14. Замок от детей

Запирание: В состоянии ожидания нажмите и удерживайте 3 секунды кнопку “”, будет издан длинный звуковой сигнал, указывающий на включение блокировки от детей, и загорится индикатор “”.

Отпирание: В заблокированном состоянии нажмите и удерживайте 3 секунды кнопку “”,

будет издан длинный звуковой сигнал, указывающий на то, что блокировка снята, и индикатор “” исчезнет.

15. Индикация на дисплее

- 1) Если во время выполнения установок не выполняется никаких операций, то выбранная установка автоматически подтверждается через 10 секунд. (за исключением первой установки часов).
- 2) Выбранная программа будет подтверждаться через 3 с после ее выбора.
- 3) Когда печь находится в состоянии установки или паузы, включая меню автоматического приготовления пищи и программы размораживания, то, если в течение 5 минут не выполняется никаких действий, печь выключается.
- 4) Когда дверца печи открыта, в печи все время будет гореть лампа.
- 5) Если работа печи будет приостановлена путем включения паузы, в печи все время будет гореть лампа.
- 6) Если во время приготовления пищи открывается дверца печи, то для продолжения приготовления пищи нужно нажать кнопку “▶”.

Примечание: в зависимости от качества и вида продуктов, оптимальное время готовки может варьировать; если в конце автоматического цикла блюдо не будет должным образом приготовлено, следует продлить время готовки с помощью ручных настроек.

Примечание: в случае использования продуктов в упаковке, на которой указано время готовки, необходимо использовать ручные настройки, чтобы выполнить данные указания.

ПРЕДУПРЕЖДЕНИЕ: Для снижения риска возгорания, поражения электрическим током, получения травм или избыточного воздействия микроволн печи во время использования изделия необходимо соблюдать основные меры предосторожности, включая следующие:

1. Предупреждение: Жидкости и другие продукты не должны подогреваться в плотно закрытых контейнерах, так как последние могут взорваться.
2. Предупреждение: Осуществление обслуживания или иных ремонтных операций, предполагающих снятие крышки, предназначенной для защиты от воздействия микроволновой энергии, лицом, не являющимся компетентным специалистом, представляет опасность.
3. Данное устройство может использоваться детьми в возрасте 8 лет и старше, а также лицами с ограниченными физическими, сенсорными или умственными возможностями или с отсутствием опыта и знаний под надзором или в случае инструктирования их по использованию устройства безопасным способом и понимания таких лиц существующей опасности. Дети не должны играть с устройством. Чистка и обслуживание устройства не должны осуществляться детьми, если они не старше 8 лет и не находятся под надзором.
4. Храните устройство и шнур питания в месте, недоступном для детей в возрасте менее 8 лет.
5. Используйте посуду, пригодную для подогрева в микроволновых печах.
6. Чистка данной печи должна осуществляться регулярно, при этом необходимо удалять любые остатки продуктов.
7. Прочитайте и выполните следующее: «МЕРЫ ПРЕДОСТОРОЖНОСТИ, НАПРАВЛЕННЫЕ НА ПРЕДОТВРАЩЕНИЕ ВОЗМОЖНОГО ИЗБЫТОЧНОГО ПОТРЕБЛЕНИЯ ЭЛЕКТРОЭНЕРГИИ».
8. В случае подогревания продуктов в пластиковых или бумажных контейнерах следить за печью в связи с возможностью воспламенения.
9. При появлении дыма выключите печь или извлеките вилку из розетки и не открывайте дверцу, чтобы сдержать огонь.
10. Не перегревайте продукты.
11. Не используйте печь для хранения чего-либо. Не храните внутри печи такие продукты, как хлеб, печенье и т.п.
12. Перед помещением бумажных или пластиковых контейнеров/пакетов в печь удалите с них скрутки проволоки и металлические ручки.
13. Устанавливайте или размещайте печь только в соответствии с данными инструкциями.
14. Яйца в скорлупе и яйца, сваренные вкрутую, не следует подогревать в микроволновой печи, так как они могут взорваться (даже после завершения подогрева).
15. Данное устройство предназначено для использования в домашнем хозяйстве и для иных похожих целей, например:
 - поварским персоналом в магазинах, офисах и в других рабочих средах
 - клиентами в отелях, мотелях, а также в других средах, где проживают люди.
 - в заведениях типа «ночлег и завтрак».
16. Если шнур питания поврежден, необходимо обратиться к фирме-изготовителю, ее сервисному агенту или иным квалифицированным лицам для его замены во избежание опасности.
17. Не храните и не используйте это устройство вне помещения.
18. Не используйте эту печь вблизи воды, на влажном основании или около бассейна.
19. Во время работы устройства температура доступных поверхностей может быть высокой. Во время использования печи эти поверхности становятся горячими. Держите шнур на безопасном расстоянии от таких поверхностей и не перекрывайте вентиляционные отверстия на печи.

20. Не допускайте перевешивания шнура через край стола или стойки.
21. Если печь не будет содержаться в чистоте, это может привести к разрушению поверхности, что негативно скажется на сроке службы устройства и может привести к возникновению опасной ситуации.
22. Содержимое бутылочек для кормления и банок с детским питанием должно быть перемешано, либо необходимо встряхнуть эти бутылочки или баночки, а также перед употреблением следует проверить температуру во избежание ожогов.
23. Подогревание напитков в микроволновой печи может привести к их медленному кипению с вытеканием напитков из емкости, следовательно, при перемещении контейнера следует соблюдать осторожность.
24. Необходимо следить за детьми с целью предотвращения игры с плитой.
25. Устройство не предназначено для эксплуатации с использованием внешнего таймера или отдельной системы дистанционного управления.
26. Во время работы детали, открытые для доступа, могут быть горячими. Не допускайте маленьких детей к печи.
27. Не допускается использование пароочистителей.
28. Во время работы плита нагревается. Необходимо соблюдать осторожность при касании горячих элементов внутри печи.
29. Используйте только термощуп, рекомендованный для данной печи. (для печей с приспособлением для использования термощупа.)
30. **ПРЕДУПРЕЖДЕНИЕ:** Во время эксплуатации данное устройство и его детали могут становиться горячими. Необходимо соблюдать осторожность при касании горячих элементов. Дети до 8 лет должны находиться на расстоянии, если за ними не осуществляется постоянное наблюдение.
31. Микроволновая печь должна эксплуатироваться с открытой декоративной дверцей. (для печей с декоративной дверцей.)
32. Поверхность шкафа для хранения может становиться горячей.

33. В случае разогревания жидкости в микроволновой печи в контейнер также необходимо поместить чайную ложку. Это позволит предотвратить неожиданное закипание жидкости после извлечения из микроволновой печи.



ВНИМАТЕЛЬНО ПРОЧИТАТЬ И ХРАНИТЬ ДЛЯ ДАЛЬНЕЙШЕГО ИСПОЛЬЗОВАНИЯ

Для снижения риска получения травм лицами, осуществляющими заземление

ОПАСНО

Опасность поражения электрическим током

Прикасание к некоторым внутренним элементам может привести к получению серьезных травм или летальному исходу. Не разбирайте устройство.

ПРЕДУПРЕЖДЕНИЕ

Опасность поражения электрическим током

Ненадлежащее использование заземления может привести к возникновению риска поражения электрическим током. Не подключайте устройство к сети питания, пока оно не будет должным образом установлено и заземлено.

Данное устройство должно быть заземлено. В случае короткого замыкания заземление снижает риск поражения электрическим током за счет провода, предназначенного для вывода электрического тока. Данное устройство оснащено шнуром с заземляющим проводом и штепсельной вилкой с заземлением. Вилку следует вставлять в розетку, если она должным образом установлена и заземлена.

Обратитесь за консультацией к квалифицированному электрику или наладчику в случае возникновения сомнений относительно полного понимания приведенных инструкций по выполнению заземления либо правильности осуществленного заземления устройства. В случае необходимости использования удлинителя последний должен быть трехжильным.

1. Для снижения риска, связанного с запутыванием длинного провода или спотыканием о длинный провод, данное устройство оснащено коротким шнуром питания.
2. В случае использования комплекта длинных проводов или удлинителя:
 - 1) Промаркированные расчетные электрические параметры используемого комплекта проводов или удлинителя должны соответствовать расчетным электрическим параметрам устройства.
 - 2) Удлинитель должен быть трехжильным проводом с заземлением.
 - 3) Длинный провод должен быть расположен таким образом, чтобы он не свешивался с прилавка или поверхности стола, где его могли бы потянуть дети, либо о него можно было бы споткнуться.

Условия хранения и транспортировки

Микроволновую печь следует хранить при относительной влажности не выше 80% в закрытых помещениях.

Транспортировать микроволновую печь вертикально (в рабочем состоянии) необходимо любым видом крытого транспорта в имеющейся индивидуальной потребительской таре.

Запрещается подвергать микроволновую печь ударным нагрузкам при погрузочно-разгрузочных работах.

ОСТОРОЖНО!

Опасность получения травм

Осуществление обслуживания или иных ремонтных операций, предполагающих снятие крышки, предназначенной для защиты от воздействия микроволновой энергии, лицом, не являющимся компетентным специалистом, представляет опасность.

Утилизация

- При осуществлении утилизации упаковочного материала: соблюдайте требования местного законодательства, чтобы обеспечить возможность повторного использования упаковочного материала.
- Согласно Директиве ЕС об отходах электрического и электронного оборудования 2012/19/ЕЕС, утилизация старых электроприборов должна осуществляться с обычными несортированными бытовыми отходами. Старые изделия должны собираться отдельно для оптимизации восстановления и переработки материалов, которые они содержат, а также снижения уровня воздействия на здоровье человека и окружающую среду. Перечеркнутый символ «мусорной урны на колесах» напоминает об обязательстве сепарирования изделия при его утилизации. Потребители могут доставлять свои старые электроприборы в пункты сбора отходов общего пользования, другие пункты сбора общего пользования либо, если это позволяет национальное законодательство, возвращать их продавцу при покупке нового изделия. Все основные производители бытовых электроприборов активно разрабатывают системы управления сбором и утилизацией старых приборов.

Посуда

RU

См. раздел «Материалы, которые можно использовать в микроволновой печи, и использования которых в микроволновой печи следует избегать».

Существует неметаллическая посуда, использование которой для подогрева в микроволновой печи может представлять опасность. В случае возникновения сомнений Вы можете протестировать посуду, выполнив нижеуказанную процедуру.

Тестирование посуды:

1. Налейте в контейнер, безопасный для использования в микроволновой печи, 1 чашку холодной воды (250 мл), поместите в него тестируемую посуду.
2. Готовьте на максимальной мощности в течение 1 мин.
3. Осторожно дотроньтесь до тестируемой посуды. Если пустая посуда теплая, она не пригодна для использования.
4. Не превышайте время теста: 1 мин

Материалы, пригодные для использования в микроволновой печи

Посуда	Примечания
Алюминиевая фольга	Только для экранирования. Небольшие кусочки фольги можно использовать для покрытия мяса или свинины, чтобы они не подгорели. При использовании фольги, если она слишком близко от стенок печи, может появиться искрение. Фольга должна быть на расстоянии минимум 2.5см от стенок печи.
Посуда для жарки	Следуйте инструкциям производителя. Дно посуды для жарки должно располагаться на высоте 5мм над поворотным подносом. В противном случае он может повредиться.
Столовая посуда	Только предназначенная для использования в микроволновой печи. Следуйте инструкциям производителя. Не используйте треснувшую посуду или с отколовшимися кусочками.
Стеклобанка	Всегда снимайте крышку. Используйте только для подогрева пищи. Большинство банок не термостойкие и могут треснуть.
Стеклопосуда	Используйте только термостойкую посуду. Удостоверьтесь, что на ней нет металлических частей. Не используйте треснувшую посуду или с отколовшимися кусочками.
Пакет для готовки в печи	Следуйте инструкциям производителя. Не закрывайте пакет металлической проволокой. Сделайте отверстия для выхода пара.
Бумажные тарелки и чашки	Используйте только для кратковременной готовки. Во время использования не оставляйте прибор без присмотра.
Бумажные полотенца	Накрывайте пищу во время повторного нагрева и для впитывания жира. Используйте только для кратковременной готовки.
Пергаментная бумага	Покрывайте пищу, чтобы брызги не попадали на стенки микроволновой печи. Заворачивайте пищу во время выпаривания.
Пластик	Только предназначенная для использования в микроволновой печи. Следуйте инструкциям производителя. На посуде должна быть наклейка "Microwave safe" (Безопасно использовать в микроволновой печи). По мере нагревания пищи некоторые контейнеры размягчаются. В «пакетах для кипячения» и в герметично закрытых пакетах должны быть прорезаны щели или проколоты отверстия, как указано.
Пластиковая плёнка	Только предназначенная для использования в микроволновой печи. Покрывайте пищу для сохранения влаги во время готовки. Не допускается касание пластиковой пленки продуктам.
Термометр	Только предназначенные для использования в микроволновых печах (термометры для измерения температуры мяса и сладостей).
Пропитанная воском бумага	Используется для предотвращения разбрызгивания и сохранения влаги.

Материалы, непригодные для использования в микроволновой печи

Посуда	Примечания
Алюминиевый поднос	Может стать причиной возникновения электрической дуги. Переложите пищу в посуду для микроволновой печи.
Картонная пищевая упаковка с металлической ручкой	Может стать причиной возникновения электрической дуги. Переложите пищу в посуду для микроволновой печи.
Металлические принадлежности или посуда с металлической отделкой	Только предназначенная для использования в микроволновой печи. Следуйте инструкциям производителя. Не используйте треснувшую посуду или с отколовшимися кусочками.
Металлическая проволока	Может стать причиной возникновения электрической дуги и привести к пожару в микроволновой печи.
Бумажные пакеты	Может стать причиной возникновения пожара в микроволновой печи.
Пенопласт	При высокой температуре, пенопласт может расплавиться или испортить жидкость, которая в нем находится.
Деревянная посуда	При использовании деревянной посуды в микроволновой печи, она высыхает и может треснуть или расколоться.

ОЧИСТКА

Убедитесь, что печь отключена от сети питания.

1. После использования печи производите очистку ее внутренней поверхности с помощью слегка влажной ткани.
2. Очистка дополнительных принадлежностей должна осуществляться обычным способом в мыльной воде.
3. Рамку дверцы, дверное уплотнение и смежные детали следует очищать с осторожностью влажной тканью по мере загрязнения.
4. Не используйте едкие чистящие средства или острые металлические скребки для очистки стеклянной дверцы печи, так как они могут повредить поверхность, что может привести к растрескиванию стекла.
5. Совет для более легкой очистки стенок внутренних поверхностей, которых могут касаться разогреваемые продукты:

Поместите в миску пол-лимона, добавьте 300 мл воды и подогревайте на мощности 100% в микроволновой печи в течение 10 минут. Протрите печь с помощью сухой мягкой ткани.

Выявление неисправностей

RU

Неисправность

Работа микроволновой печи вызывает помехи в работе телевизора

Тусклый свет в микроволновой печи.

На дверце конденсируется пар, из вентиляционных отверстий выходит горячий воздух.

Случайное включение пустой микроволновой печи.

Микроволновая печь не включается.

Микроволновая печь не греет

Стекланный поворотный поднос издает шум при работе печи

Из прибора исходят искры.

Возможные причины / Решения

- Использование микроволновой печи может вызвать помехи в работе радио и телевизора. Схожие помехи вызывают небольшие электроприборы, такие как, миксер, пылесос, фен. Это нормально.
- При приготовлении на низком уровне мощности, свет микроволновой печи может потускнеть. Это нормально.
- При приготовлении, из пищи может выходить пар. Влага выводится через вентиляционные отверстия. Небольшое количество пара может конденсироваться в прохладном месте, например, на дверце. Это нормально.
- Запрещается включать печь, когда она пуста. Это очень опасно.
- Штепсель шнура питания неплотно вставлен в розетку. Извлеките его. Затем повторно вставьте его через 10 секунд.
- Короткое замыкание или отключился автоматический выключатель. Замените предохранитель или повторно включите автоматический выключатель (отремонтированный квалифицированным специалистом нашей компании)
- Проверьте исправность розетки с помощью других электроприборов.
- Неплотно закрыта дверца. Плотнее закройте дверцу.
- Стекланный поворотный поднос и кольцевой ролик загрязнены. Для выполнения чистки, прочтите раздел «Уход за микроволновой печью».
- Произвести тщательную очистку прибора; удалить любые следы смазки, части продуктов и т.д. Убедиться в отсутствии металлических предметов вблизи стенок микроволновой печи. Никогда не включать печь, когда она пустая.

Перед обращением в послепродажную службу:

- Убедитесь, что вы не можете устранить неисправность самостоятельно;
- Если это невозможно, обратитесь в авторизованную Службу технической помощи.

! Никогда не обращайтесь к неуполномоченным техническим специалистам.

Отчет:

- Вид неисправности;;
- Модель печи (мод.);
- Серийный номер (S/N).

Эта информация указана на заводской паспортной табличке микроволновой печи.

Instructions for use

MICROWAVE OVEN WITH GRILL AND CONVECTION



Italiano, 1



Español, 21



Português, 41



Français, 61



Deutsch, 81



Nederlands, 101



Polski, 121



Русский, 141



English, 161



Türkçe, 181



Қазақша, 201

MODEL: MWK 434.1 X/HA

Contents

Installation, 162-165

Installation
Placement
Building in
Install the grill pan
Turntable Installation

Setting up your oven, 166

Names of Oven Parts and Accessories
Control Panel and Features
Overall view

Start-up and use, 167-172

Operations instruction

Important safety instructions, 173-175

Utensils, 176

Materials you can use in microwave oven
Materials to be avoided in microwave oven

Maintenance and care, 177

Cleaning

Troubleshooting, 178

Assistance, 179

Installation

EN

! Read these instructions carefully before using your microwave oven, and keep it carefully. If you follow the instructions, your oven will provide you with many years of good service.

! SAVE THESE INSTRUCTIONS CAREFULLY

PRECAUTIONS TO AVOID POSSIBLE EXPOSURE TO EXCESSIVE MICROWAVE ENERGY

- a) Do not attempt to operate this oven with the door open since this can result in harmful exposure to microwave energy. It is important not to break or tamper with the safety interlocks.
- b) Do not place any object between the oven front face and the door or allow soil or cleaner residue to accumulate on sealing surfaces.
- (c) **WARNING:** If the door or door seals are damaged, the oven must not be operated until it has been repaired by a competent person.
- (d) **WARNING:** Ensure that the appliance is switched off before replacing the lamp to avoid the possibility of electric shock.
- (e) Accessible parts may become hot during use. Young children should be kept away.
- (f) Steam cleaner is not to be used.
- (g) Surface of a storage drawer can get hot.
- (h) Do not use harsh abrasive cleaners or sharp metal scrapers to clean the oven door glass since they can scratch the surface, which may result in shattering of the glass.

(i) This appliance can be used by children aged from 8 years and above and persons with reduced physical, sensory or mental capabilities or lack of experience and knowledge if they have been given supervision or instruction concerning use of the appliance in a safe way and understand the hazards involved. Children shall not play with the appliance. Cleaning and user maintenance shall not be made by children unless they are older than 8 and supervised.

ADDENDUM

If the apparatus is not maintained in a good state of cleanliness, its surface could be degraded and affect the lifespan of the apparatus and lead to a dangerous situation.

Installation Important information about installing

- This appliance is NOT intended for use in a commercial environment. Please observe the installation instructions provided and note that this appliance should only be installed by a qualified technician.
- The appliance is fitted with a plug and must only be connected to a properly installed earthed socket.
- In case a new socket is needed, installation and cable connection must only be done by a qualified electrician. If the plug is no longer accessible following installation, a pole disconnecting device must be present on the installation site with a contact gap of at least 3 mm.

- Adapters, multiway strips and extension cords must not be used. Overloading can result in fire.
- If the appliance is not fitted with a supply cord and a plug, the connection equipment must have a contact separation in all poles that provide full disconnection, and the appliance must be incorporated in the fixed wiring in accordance with the wiring rules.

The accessible surface may be hot during operation.



Placement

- **Danger!** Do not disassemble this appliance. Touching internal components of this appliance can cause serious personal injury or death.
- Place the microwave oven on a firm, flat surface.
- Make sure that there is sufficient ventilation around the microwave oven. At the rear and sides keep at least 10 cm free.
- Do not cover the air vents.
- The adjustable feet should not be removed.
- Do not place the microwave oven near a heat source.
- Transmitting and receiving equipment such as radios and televisions can affect the operation of the microwave oven.

Installation dimensions

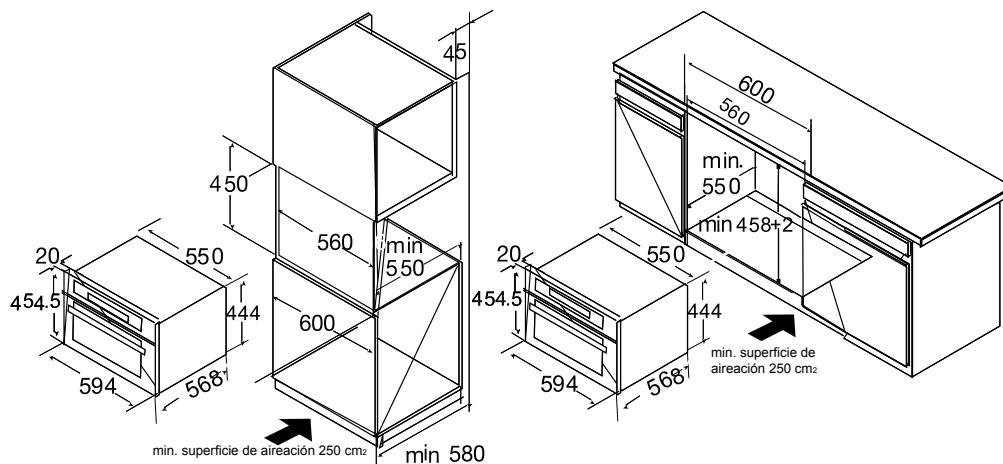

Nota: There should be gap above the oven.

Building in

- Do not hold or carry the appliance by the door handle. The door handle cannot hold the weight of the appliance and may break off.
1. Carefully push the microwave into the box, making sure that it is in the centre.
 2. Open the door and fasten the microwave with the screws that were supplied.

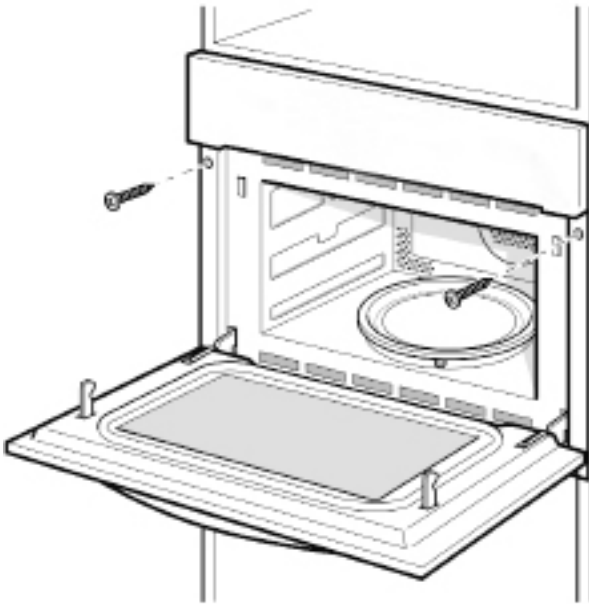

- Fully insert the appliance and centre it.
- Do not kink the connecting cable.
- Screw the appliance into place.
- The gap between the worktop and the appliance must not be closed by additional battens.

Install the grill pan

1. Be sure the angle of the shaft.

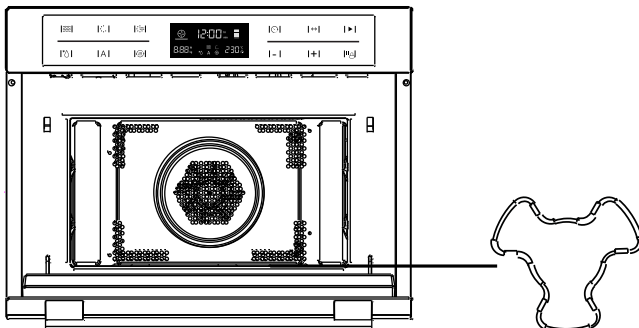

2. Adjust the angle of the grill pan and the shaft.

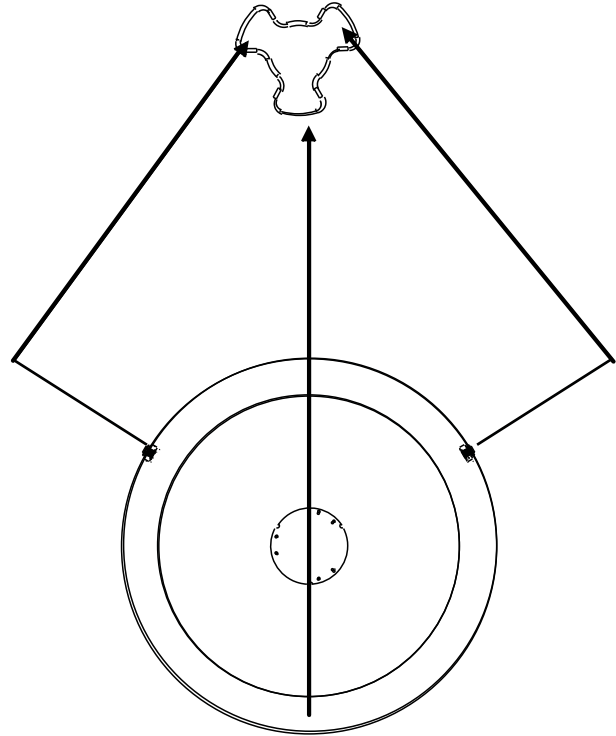

3. Put the pan into the cavity and adjust slightly.

Turntable Installation

- a. Never place the enamel tray upside down. The enamel tray should never be restricted.
- b. The enamel tray must always be used during cooking.
- c. All food and containers of food are always placed on the enamel tray for cooking.
- d. If enamel tray cracks or breaks, contact your nearest authorized service center.

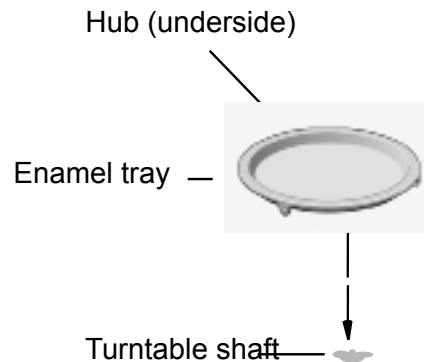

Specifications

Model:	MWK 434.1 X/HA
Rated Voltage:	230V~50Hz
Rated Input Power(Microwave) :	1650W
Rated Output Power(Microwave) :	900W
Rated Input Power(Grill):	1750W
Rated Input Power(Convection):	1750W
Rated Input Power(Combination):	3350W
Oven Capacity:	44L
Turntable Diameter:	360mm
External Dimensions:	595x568x454.5 mm
Net Weight:	Approx. 36 kg
	<p>This appliance conforms to the following European Economic Community directives: 2006/95/EEC dated 12/12/06 (Low Voltage) and subsequent amendments 2004/108/EEC dated 15/12/04 (Electromagnetic Compatibility) and subsequent amendments 93/68/EEC dated 22/07/93 and subsequent amendments 2012/19/EEC and subsequent amendments. 1275/2008 standby/off mode.</p>

Setting up your oven

EN Names of Oven Parts and Accessories

Remove the oven and all materials from the carton and oven cavity Your oven comes with the following accessories:

- Enamel Tray 1
- Turntable ring assembly 1
- Instruction Manual 1

- 1. Control panel
- 2. Grill element
- 3. Light
- 4. Level
- 5. Door glass
- 6. Hinge
- 7. Turntable shaft
- 8. Short Grill Rack
- 9. Long Grill Rack
- 10. Enamel tray
- 11. Square Glay tray
- 12. Square grill rack

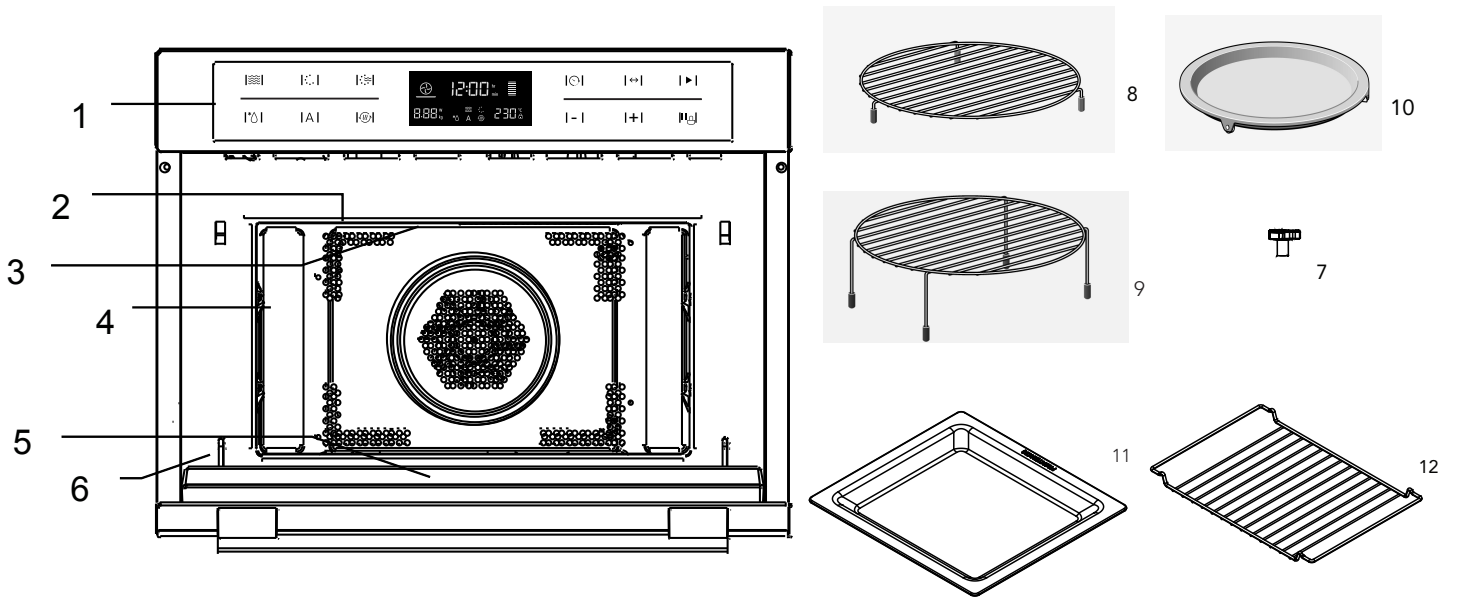

Control Panel and Features



- 1) Microwave
- 2) Heating
- 3) Combination cooking
- 4) Defrost
- 5) Automatic Programs
- 6) Preheating
- 7) Clock
- 8) Select
- 9) Start
- 10) Down
- 11) Up
- 12) Stop/lock

Initial cleaning and heating

- Removing the microwave oven all of the protection foil on the front.
- For more information see the “CLEANING”. Before the first use of the appliance,
- Remove all accessories and wash out of the microwave.
- Electric heating empty containers. New appliances typically smell when first used.
- Before using the electrical appliance to cook food faster to heat it helps to banish odors.
- Before heating, it is best to wipe the microwave oven interior with a damp cloth. In this way, storage and untwisting appliances accumulated in the packaging process in furnace dust or residual packing material can be removed.
- Touch “▶” keys. Appliance turn on, the main menu appears in the display.
- Touch “•••” to choose the convection function.
- Recommended temperature of 160 ° C will be highlighted, along with microwave started directly.
- Raise the temperature to 230 ° C (maximum temperature). This can be achieved by using beside proximity keys or the numeric keypad to achieve.
- Touch “▶” symbol next to the sensor keys. Heat the empty oven for at least an hour.
- When you do this, make sure that the room well ventilated. Close the door to the other room to avoid odor pervaded the House.
- Let the appliance cool down to room temperature. Then solution of neutral detergent mixed with hot water to clean inside the microwave oven, then wipe dry with a clean soft cloth.
- Keep the door open until completely dry in the oven.

Glass Bakeware usage instruction

- Glass Bakeware can not be used on the tray , because the tray will keep turning when functions on.
- Glass Bakeware can be used on embossed position.

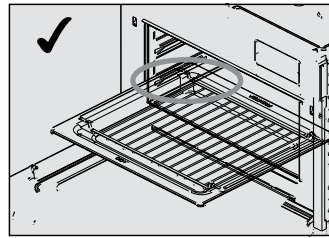

Start-up and use

EN





This microwave oven uses modern electronic control to adjust cooking parameters to meet your needs better for cooking.

1. Clock Setting





When the microwave oven is electrified, "00:00" will blink, buzzer will ring once.

- 1) Press "-" or "+" to set the right time (between 00:00 and 23:59.)
- 2) After you have set the right time, press . The clock has been set.

Nota:

- 1) If you want to change the time, you have to press and hold the  button for 3 seconds. The actual time disappears and then the time will blink in the display. Press "-" or "+" to set the new time and press the  button to confirm the setting.
- 2) If you do not want to see the clock in the display, press  button briefly. The time disappears. Press  again, and the clock appears in the display again.
- 3) When you set the clock, press "-" or "+" when adjusting 10MIN, short press time (each time you adjust 1MIN).*

2. Microwave Cooking

- 1) Press the  button to activate the microwave function. "01:00" is blinking in the display and the microwave icon appears. If no operation in 10 seconds, the current power will be confirmed automatically.
- 2) Press  button to adjust the power microwave power.
- 3) Press  or "-" or "+" to set the microwave power (between 100W to 900W)
- 4) Press  or "-" or "+" to set the cooking time. The max. cooking time depends on the power that has been set. When the power is 900W, the MAX. time is 30 minutes and other powers are 90 minutes.
- 5) Press  button to start cooking.

Microwave Power Chart





Microwave Power	100%	80%	50%	30%	10%
Display	900W	700W	450W	300W	100W

You can see from the table below from which power levels you can choose and for which foods the power levels are suitable.

Power level	Food
900 W	- Boiling water, reheating - Cooking chicken, fish, vegetables
700 W	- Reheating - Cooking mushrooms, shell fish - Cooking dishes containing eggs and cheese
450 W	- Cooking rice, soup
300 W	- Defrosting - Melting chocolate and butter
100 W	- Defrosting sensitive/delicate foods - Defrosting irregularly-shaped foods - Softening ice cream - Allowing dough to rise

3. Defrost Function













In defrost function you only have to choose the program and set the weight. The power, the time and the temperature are already set.

- 1) Press  button to activate the defrost function.  and will light. Time, weight and "def" are shown in the display.
- 2) Press  button.
- 3) Press "-" or "+" to select weight of the menu.
- 4) Press  button to start cooking.

Start-up and use

Functions









EN

Function		Mode		
	Microwave		Microwave	Microwave Use the microwave function to cook and reheat vegetables, potatoes, rice, fish and meat.
	Heating		Hot air	Hot air With hot air you can prepare meals in the same way as you do with a conventional oven. The microwave is not activated. You are advised to preheat the oven before putting the meal in the oven.
			Grill with fan	Grill with fan Use this function to roast meals evenly and at the same time give the meal a brown crust
			Hot air+ Bottom heat	Hot air + Bottom heat Use this function to roast big pieces of meat, pizza, etc.
			Grill	Grill The grill is very suitable to prepare thin pieces of meat and fish.
	Combination		Hot air	Microwave + Hot air Use this function to roast meals quickly.
			Grill with fan	Microwave + Grill with fan
			Hot air+ Bottom heat	Microwave+ Hot air + Bottom heat Use this function to roast big pieces of meat, pizza, etc.
			Grill	Microwave + Grill Use this function to cook meals quickly and at the same time give the meal a brown crust (also au gratin). The microwave and the grill are activated at the same time. The microwave is cooking and the grill is roasting.
A	Auto- programs		P01 -P13	Automatic cooking programs
	Defrost		def	Defrost









Start-up and use

EN







4. Grill Cooking

- 1) Press  button to activate the microwave function.
- 2) Press  or “-” or “+” to select the cooking mode.  indicator lights.
- 3) Press  or “-” or “+” to select grill mode. The default grill power is the third level.  indicator will light when grill function is selected.
- 4) Press  to enter to the grill level.
- 5) Press “-” or “+” to select the level 3 (the MAX.), level 2 or level 1 (the MIN.). Press  to select the time setting mode. The default time is 10 minutes.
- 6) Press “-” or “+” to select the cooking time of grill. The MAX.time is 90 minutes.
- 7) Press  button to start cooking.

5. Convection Cooking

- 1) Press  button to activate the microwave function.
- 2) Press  or “-” or “+” to select the cooking mode.  indicator lights.
- 3) Press  or “-” or “+” to select convection mode.  lights. The default temperature is 180 degrees.
- 4) Press  to enter to the temperature mode.
- 5) Press “-” or “+” to select temperature. The temperature is from 50 to 230 degrees. Press  to select the time setting mode. The default time is 10 minutes.
- 6) Press “-” or “+” to select the cooking time. The MAX. time is 5 hours.
- 7) Press  button to start cooking.











6. Bottom Grill+Convection Cooking

- 1) Press  button to activate the microwave function.
- 2) Press  or “-” or “+” to select the cooking mode  indicator lights.
- 3) Press  or “-” or “+” to select grill fan mode. The default temperature is 180 degrees.  indicator will light when grill fan function is selected.
- 4) Press  to enter to the temperature selection.
- 5) Press “-” or “+” to select the temperature between 100 to 230 degrees. Press  to select the time setting mode. the default time is 10 minutes.









6) Press “-” or “+” to select the cooking time. The MAX time is 5 hours.

7) Press  button to start cooking.











7. Microwave+Bottom Grill+Convection Cooking

- 1) Press  button to activate the microwave function.
- 2) Press  or “-” or “+” to select the combination mode.  and  will light.
- 3) Press  or “-” or “+” to select convection mode. The default temperature is 180 degrees  lights.
- 4) Press  to enter to the temperature selection.
- 5) Press “-” or “+” to select the temperature between 100 to 230 degrees.
- 6) Press  to select the power. The default power is 300W.
- 7) Press “-” or “+” to select 700W, 450W, 300W and 100W.
- 8) Press  to select the time setting mode. The default time is 10 minutes.
- 9) Press “-” or “+” to select the cooking time of grill. The MAX time is 90 minutes.
- 10) Press  button to start cooking.









8. Grill Fan Cooking

- 1) Press  button to activate the microwave function.
- 2) Press  or “-” or “+” to select the cooking mode.  indicator lights.
- 3) Press  or “-” or “+” to select grill fan mode. The default temperature is 120  degrees indicator will light when grill fan function is selected.
- 4) Press  to enter to the temperature selection.
- 5) Press “-” or “+” to select the temperature between 100 to 230 degrees. Press  to select the time setting mode. The default time is 10 minutes.
- 6) Press “-” or “+” to select the cooking time. The MAX. time is 5 hours.
- 7) Press  button to start cooking.

9. Microwave + Grill Cooking

- 1) Press  button to activate the microwave function.
- 2) Press  or “-” or “+” to select the combination mode  and  will light.
- 3) Press  or “-” or “+” to select mode. The default power is level 3.  indicator will light when grill function is selected.
- 4) Press  to enter to the power level selection.
- 5) Press “-” or “+” to select the power.
- 6) Press  to select the power. The default power is 300W
- 7) Press “-” or “+” to select 700W,450W,300W and 100W
- 8) Press  to select the time setting mode. The default time is 10 minutes.
- 9) Press “-” or “+” to select the cooking time . The MAX. time is 90 minutes.
- 10) Press  button to start cooking.











10. Microwave + Convection Cooking

- 1) Press  button to activate the microwave function.
- 2) Press  or “-” or “+” to select the combination mode  and  will light.
- 3) Press  or “-” or “+” to select convection mode. the default temperature is 180 degrees.  lights.
- 4) Press  to enter to the temperature selection.
- 5) Press “-” or “+” to select the temperature between 50 to 230 degrees.
- 6) Press  to select the power. The default power is 300W
- 7) Press “-” or “+” to select 700W,450W,300W and 100W
- 8) Press  to select the time setting mode. The default time is 10 minutes.

- 9) Press “-” or “+” to select the cooking time of grill. The MAX.time is 90 minutes.



- 10) Press  button to start cooking.

11. Microwave + Grill Fan Cooking

- 1) Press  button to activate the microwave function.
- 2) Press  or “-” or “+” to select the combination mode.  and  will light.
- 3) Press  or “-” or “+” to select convection mode. the default temperature is 180 degrees  lights.
- 4) Press  to enter to the temperature selection.
- 5) Press “-” or “+” to select the temperature between 100 to 230 degrees.
- 6) Press  to select the power. The default power is 300W
- 7) Press “-” or “+” to select 700W,450W,300W and 100W
- 8) Press  to select the time setting mode. The default time is 10 minutes.
- 9) Press “-” or “+” to select the cooking time of grill. The MAX.time is 90 minutes.
- 10) Press  button to start cooking.













12. Auto Cook

There are 13 automatic cooking programs. You only have to choose the program and set the weight. The power, the time and the temperature are already set.

- 1) Press “A” button to activate the microwave function.
- 2) Press “-” or “+” to select the cooking mode.  will light when defrost ,auto menu selected. Time, weight,the first number of the automatic programs are shown in the display.
- 3) Press “A” or “-” or “+”, to select auto menu. “P01”,“P02”....“P13” will display
- 4) Press  button.
- 5) Press “-” or “+” to select weight of the menu.
- 6) Press  button to start cooking.

Start-up and use

EN



Program	Category	Item
P01**	Vegetables	Fresh vegetables 
P02**	Side dishes	Potatoes (Peeled/cooked) 
P03**	Reheat	Drink/soup 
P04**	Reheat	Plated meal 
P05**	Reheat	Sauce/stew/dish 
P06*	Side dishes	Potatoes (Roast) 
P07	Poultry/fish	Chicken/fish pieces 
P08*	Bakery	Cake 
P09*	Bakery	Applepie/Pies 
P10*	Bakery	Quiche 
P11*	Convenience	Frozen dishes (Pizza) 
P12*	Convenience	Frozen dishes (Oven Chips) 
P13*	Convenience	Frozen dishes (Lasagne) 

The programmes with a * are preheated. During preheating, the cooking time pauses and the preheating symbol is on. After preheating, you will hear an alarm and the preheating symbol will blink.

The programmes with ** only use the microwave function. If you hear a beep, turn the food. The combi microwave oven starts the next phase automatically.

13. Preheating Function

The preheating function can be activated after you have chosen the functions: Convection, Grill fan, MWconvection, MW-Grill fan, MW+BottomGrill+Convection, BottomGrill+Convection.

- 1) Press "
 - 2) Press "
- If the right temperature is reached, you will hear three beeps. You can stop the preheating by opening the oven door or by pressing the "

Note: The preheating function only works if you have already chosen one of the modes above. During preheating, the microwave function is switched off.

14. Lock-out Function for Children

Lock: In waiting state, press "

there will be a long "beep" denoting entering into the children-lock state and "

Unlock : In locked state, press "

for 3 seconds, there will be a long "beep" denoting that the lock is released, and "

15. Display Specification

- 1) When setting, if no other operation, it will automatically after 10 seconds. E xccloecpkt setting for the time.
- 2) During setting program, after adjusted for 3 seconds, it will after 3 seconds.
- 3) When the oven is in setting state or pause state, including auto menu and defrost program, if no operation in 5 minutes, it will enter into the off state.
- 4) The oven lamp will light all the time if the door is open.
- 5) The oven lamp will light all the time if the oven is paused.
- 6) "

Note: According to different quality and kinds of food, optimal cooking time could change; if the food is not well cooked after the end of automatic cycle, please prolong cooking by using manual settings.

Note: In case of pre-packaged foods that specify set cooking times, use manual settings to follow these instructions.

Important safety instructions

WARNING: To reduce the risk of fire, electric shock, injury to persons or exposure to excessive microwave oven energy when using your appliance, follow basic precautions,

including the following:

1. Warning: Liquids and other foods must not be heated in sealed containers since they are liable to explode.
2. Warning: It is hazardous for anyone other than a competent person to carry out any service or repair operation that involves the removal of a cover which gives protection against exposure to microwave energy.
3. This appliance can be used by children aged from 8 years and above and persons with reduced physical, sensory or mental capabilities or lack of experience and knowledge if they have been given supervision or instruction concerning use of the appliance in a safe way and understand the hazards involved. Children shall not play with the appliance. Cleaning and user maintenance shall not be made by children unless they are older than 8 and supervised.
4. Keep the appliance and its cord out of reach of children less than 8 years.
5. Only use utensils suitable for use in microwave ovens.
6. The oven should be cleaned regularly and any food deposits should be removed.
7. Read and follow the specific: "PRECAUTIONS TO AVOID POSSIBLE EXPOSURE TO EXCESSIVE MICROWAVE ENERGY".
8. When heating food in plastic or paper containers, keep an eye on the oven due to the possibility of ignition.
9. If smoke is emitted, switch off or unplug the appliance and keep the door closed in order to stifle anyflames.
10. Do not overcook food.
11. Do not use the oven cavity for storage purposes. Do not store items, such as bread, cookies, etc. inside the oven.
12. Remove wire twist-ties and metal handles from paper or plastic containers/bags before placing them in the oven.
13. Install or locate this oven only in accordance with the installation instructions provided.
14. Eggs in the shell and whole hard-boiled eggs should not be heated in microwave ovens since they may explode, even after microwave heating has ended.
15. This appliance is intended to be used in household and similar applications such as:
 - staff kitchen areas in shops, offices and other working environments;
 - by clients in hotels, motels and other residential type environments;
 - farm houses;
 - bed and breakfast type environments.
16. If the supply cord is damaged, it must be replaced by the manufacturer, its service agent or similarly qualified persons in order to avoid a hazard.
17. Do not store or use this appliance outdoors.
18. Do not use this oven near water, in a wet basement or near a swimming pool.
19. The temperature of accessible surfaces may be high when the appliance is operating. The surfaces are liable to get hot during use. Keep cord away from heated surface, and do not cover any vents on the oven.

20. Do not let cord hang over edge of table or counter.
21. Failure to maintain the oven in a clean condition could lead to deterioration of the surface that could adversely affect the life of the appliance and possibly result in a hazardous situation.
22. The contents of feeding bottles and baby food jars shall be stirred or shaken and the temperature checked before consumption, in order to avoid burns.
23. Microwave heating of beverages can result in delayed eruptive boiling, therefore care must be taken when handling the container.
24. Children should be supervised to ensure that they do not play with the appliance.
25. The appliances are not intended to be operated by means of an external timer or separate remote-control system.
26. Accessible parts may become hot during use. Young children should be kept away.
27. Steam cleaner is not to be used.
28. During use the appliance becomes hot. Care should be taken to avoid touching heating elements inside the oven.
29. Only use the temperature probe recommended for this oven.(for ovens provided with a facility to use a temperature-sensing probe.)
30. **WARNING:** The appliance and its accessible parts become hot during use. Care should be taken to avoid touching heating elements. Children less than 8 years of age shall be kept away unless continuously supervised.
31. The microwave oven must be operated with the decorative door open.(for ovens with a decorative door.)
32. Surface of a storage cabinet can get hot.

33. If you are heating liquid in the microwave, then you must also place a tea-spoon in the container. This will ensure that the liquid does not boil suddenly after being removed from the microwave cavity.



READ CAREFULLY AND KEEP FOR FUTURE REFERENCE

To Reduce the Risk of Injury to Persons Grounding Installation

DANGER

Electric Shock Hazard

Touching some of the internal components can cause serious personal injury or death. Do not disassemble this appliance.

WARNING

Electric Shock Hazard

Improper use of the grounding can result in electric shock. Do not plug into an outlet until appliance is properly installed and grounded.

This appliance must be grounded. In the event of an electrical short circuit, grounding reduces the risk of electric shock by providing an escape wire for the electric current. This appliance is equipped with a cord having a grounding wire with a grounding plug. The plug must be plugged into an outlet that is properly installed and grounded.

Consult a qualified electrician or serviceman if the grounding instructions are not completely understood or if doubt exists as to whether the appliance is properly grounded. If it is necessary to use an extension cord, use only a 3-wire extension cord.

1. A short power-supply cord is provided to reduce the risks resulting from becoming entangled in or tripping over a longer cord.
2. If a long cord set or extension cord is used:
 - 1) The marked electrical rating of the cord set or extension cord should be at least as great as the electrical rating of the appliance.
 - 2) The extension cord must be a grounding-type 3-wire cord.
 - 3) The long cord should be arranged so that it will not drape over the counter top or tabletop where it can be pulled on by children or tripped over unintentionally.

CAUTION
Personal Injury

Hazard It is hazardous for anyone other than a competent person to carry out any service or repair operation that involves the removal of a cover which gives protection against exposure to microwave energy.

Disposal

- When disposing of packaging material: observe local legislation so that the packaging may be reused.
- The European Directive 2012/19/EEC on Waste Electrical and Electronic Equipment (WEEE), requires that old household electrical appliances must not be disposed of in the normal unsorted municipal waste stream. Old appliances must be collected separately in order to optimise the recovery and recycling of the materials they contain and reduce the impact on human health and the environment. The crossed out “wheeled bin” symbol on the product reminds you of your obligation, that when you dispose of the appliance it must be separately collected. Consumers may take their old appliance to public waste collection areas, other communal collection areas, or if national legislation allows return it to a retailer when purchasing a similar new product. All major household appliance manufacturers are active in the creation of systems to manage the collection and disposal of old appliances.

Utensils

EN

See the instructions on “Materials you can use in microwave oven or to be avoided in microwave oven.” There may be certain non-metallic utensils that are not safe to use for microwaving. If in doubt, you can test the utensil in question following the procedure below.

Utensil Test:

1. Fill a microwave-safe container with 1 cup of cold water (250ml) along with the utensil in question.
2. Cook on maximum power for 1 minute.
3. Carefully feel the utensil. If the empty utensil is warm, do not use it for microwave cooking.
4. **Do not exceed 1 minute cooking time.**

Materials you can use in microwave oven

Utensils	Remarks
Aluminum foil	Shielding only. Small smooth pieces can be used to cover thin parts of meat or poultry to prevent overcooking. Arcing can occur if foil is too close to oven walls. The foil should be at least 1 inch (2.5cm) away from oven walls.
Browning dish	Follow manufacturer’s instructions. The bottom of browning dish must be at least 3/16 inch (5mm) above the turntable. Incorrect usage may cause the turntable to break.
Dinnerware	Microwave-safe only. Follow manufacturer’s instructions. Do not use cracked or chipped dishes.
Glass jars	Always remove lid. Use only to heat food until just warm. Most glass jars are not heat resistant and may break.
Glassware	Heat-resistant oven glassware only. Make sure there is no metallic trim. Do not use cracked or chipped dishes.
Oven cooking bags	Follow manufacturer’s instructions. Do not close with metal tie. Make slits to allow steam to escape.
Paper plates and cups	Use for short-term cooking/warming only. Do not leave oven unattended while cooking.
Paper towels	Use to cover food for reheating and absorbing fat. Use with supervision for a short-term cooking only.
Parchment paper	Use as a cover to prevent splattering or a wrap for steaming.
Plastic	Microwave-safe only. Follow the manufacturer’s instructions. Should be labeled “Microwave Safe”. Some plastic containers soften, as the food inside gets hot. “Boiling bags” and tightly closed plastic bags should be slit, pierced or vented as directed by package.
Plastic wrap	Microwave-safe only. Use to cover food during cooking to retain moisture. Do not allow plastic wrap to touch food.
Thermometers	Microwave-safe only (meat and candy thermometers).
Wax paper	Use as a cover to prevent splattering and retain moisture.

Materials to be avoided in microwave oven

Utensils	Remarks
Aluminum tray	May cause arcing. Transfer food into microwave-safe dish.
Food carton with metal handle	May cause arcing. Transfer food into microwave-safe dish.
Metal or metal-trimmed utensils	Microwave-safe only. Follow manufacturer’s instructions. Do not use cracked or chipped dishes.
Metal twist ties	May cause arcing and could cause a fire in the oven.
Paper bags	May cause a fire in the oven.
Plastic foam	Plastic foam may melt or contaminate the liquid inside when exposed to high temperature.
Wood	Wood will dry out when used in the microwave oven and may split or crack.

CLEANING

Be sure to unplug the appliance from the power supply.

1. Clean the cavity of the oven after using with a slightly damp cloth.
2. Clean the accessories in the usual way in soapy water.
3. The door frame and seal and neighbouring parts must be cleaned carefully with a damp cloth when they are dirty.
4. Do not use harsh abrasive cleaners or sharp metal scrapers to clean the oven door glass since they can scratch the surface, which may result in shattering of the glass.
5. Cleaning Tip---For easier cleaning of the cavity walls that the food cooked can touch:

Place half a lemon in a bowl, add 300ml (1/2 pint) water and heat on 100% microwave power for 10 minutes. Wipe the oven clean using a soft, dry cloth.

Trouble Shooting

EN

Problem

Microwave oven interfering TV reception

Dim oven light

Steam accumulating on door, hot air out of vents

Oven started accidentally with no food in

Oven can not be started.

Oven does not heat.

Glass turntable makes noise when microwave oven operates

There are sparks coming from the appliance.

Possible causes/Remedy

- Radio and TV reception may be interfered when microwave oven operating. It is similar to the interference of small electrical appliances, like mixer, vacuum cleaner, and electric fan. It is normal.
- In low power microwave cooking oven light may become dim. It is normal.
- In cooking, steam may come out of food. Most will get out from vents. But some may accumulate on cool place like oven door. It is normal.
- It is forbidden to run the unit without any food inside. It is very dangerous.
- Power cord not plugged in tightly. Unplug. Then plug again after 10 seconds.
- Fuse blowing or circuit breaker works. Replace fuse or reset circuit breaker (repaired by professional personnel of our company).
- Test outlet with other electrical appliances
- Door not closed well. Close door well.
- Dirty roller rest and oven bottom. Refer to "Maintenance of Microwave" to clean dirty parts.
- Clean the appliance thoroughly; remove any traces of grease, bits of food, etc. Make sure that are no metal abjects close to the oven walls. Never use metal abjects with the shelf. Never operate your oven when it is empty.

Asistenza

EN

Before contacting the After Sales Service:

- make sure you can't fix the anomaly yourself;
 - if you can't, contact an authorized Technical Assistance Service.
- ! Never engage non-authorized technicians.

Report:

- the type of anomaly;
- the oven model (Mod.);
- the serial number (S/N).

This information is on the ratings plate on the Microwave Oven.

Kullanım Talimatları

KONVEKSİYON VE IZGARALI MİKRODALGA FIRIN



Italiano, 1



Español, 21



Português, 41



Français, 61



Deutsch, 81



Nederlands, 101



Polski, 121



Русский, 141



English, 161



Türkçe, 181



Қазақша, 201

MODEL: MWK 434.1 X/HA

İçindekiler

Kurulum, 182-185

Kurulum
Yerleştirme
Parçaları yerleştirme
Izgara tavasının yerleştirilmesi
Döner Platform Kurulum

Fırınınızı Hazır Hale Getirme, 186

Fırın Parça ve Aksesuarlarının İsimleri
Kontrol Paneli ve Özellikleri
Genel Bakış

Başlama ve Kullanma, 187-192

İşlem Talimatları

Önemli Güvenlik Talimatları, 193-195

Ev Aletleri, 196

Mikrodalga fırında kullanılacak maddeler
Mikrodalga fırında kullanılmaması gereken maddeler

Bakım ve muhafaza, 197

Temizleme

Sorun giderme, 198

Destek, 199

Kurulum

TR

! Mikrodalga fırınınızı kullanmadan önce bu talimatları dikkatlice okuyun ve özenle saklayın. Bu talimatları yerine getirdiğiniz takdirde fırınınız size uzun yıllar iyi şekilde hizmet verecektir.

! BU TALİMATLARI ÖZENLE SAKLAYIN

MUHTEMEL AŞIRI MİKRODALGA ENERJİSİNE MARUZİYETİNDEN KAÇINMAKİÇİNALINACAK ÖNLEMLER

a) Bu fırını kapısı açıkken çalıştırmaya çalıştırmayın çünkü bu, mikrodalga enerjisine zararlı bir maruziyete sebebiyet verebilir. Güvenlik bağlantılarını kırmamanız veya kurcalamamanız gerekmektedir.

(b) Fırının ön yüzüyle kapısı arasına herhangi bir nesne yerleştirmeyin veya toprak yahut daha açık tortuların sızdırmazlık yüzeyleri üzerinde birikmesine izin vermeyin.

(c) UYARI: Kapı veya kapı fitilleri zarar görmüşse, bu kısımlar yetkin bir kişi tarafından tamir edilene kadar fırın kullanılmamalıdır.

(d) UYARI: Elektrik çarpması ihtimalini önlemek için lambayı değiştirmeden önce cihazın kapalı olduğundan emin olun.

(e) Erişilebilir parçalar kullanım sırasında ısınabilir. Çocuklar fırından uzak tutulmalıdır.

(f) Buharlı temizleyiciler kullanılmamalıdır.

(g) Biriktirme çekmecesinin yüzeyi ısınabilir.

(h) Fırın kapısının camını temizlemek için sert aşındırıcı temizleyiciler veya keskin metal spatulalar kullanmayın çünkü bunlar yüzeyi çizerek camın kırılmasına sebebiyet verebilir.

(i) Bu cihaz, gözetim altında oldukları, cihazın güvenli bir şekilde kullanımına dair talimat verildikleri ve muhtemel tehlikeleri anladıkları takdirde 8 yaş ve üzeri çocuklar tarafından, sınırlı fiziksel, duyuşsal ve zihinsel becerilere sahip veya deneyim ve bilgi eksikliği olan kişiler tarafından kullanılabilir. Çocuklar cihazla oynamamalıdır. 8 yaşından büyük olmadıkları ve gözetim altında olmadıkları takdirde, cihazın temizlenmesi ve kullanıcı bakımı çocuklar tarafından yapılmamalıdır.

EK

Eğer donanımlar temiz bir şekilde tutulmazsa, yüzey kalitesini kaybedebilir ve bu donanımların ömrünü olumsuz etkileyerek tehlikeli bir duruma yol açabilir.

Kurulum

Kurulum hakkında önemli bilgiler

- Bu cihaz ticari bir amaçla kullanılmaya uygun DEĞİLDİR.
- Lütfen beraberinde verilen kurulum talimatlarını inceleyin ve bu cihazın yalnızca yetkin bir teknisyen tarafından kurulması gerektiğini unutmayın.
- Bu cihaz bir fişle teçhizatlandırılmıştır ve yalnızca uygun bir şekilde kurulmuş topraklı bir prize takılmalıdır.
- Yeni bir prize ihtiyaç duyulması durumunda kurulum ve kablo bağlantıları yalnızca yetkin bir elektrikçi tarafından yapılmalıdır. Kurulumdan sonra prizin artık erişilemez olması durumunda temas aralığı en az 3 mm olan bir kutup ayırma aygıtı kurulum bölgesinde hazır bulundurulmalıdır.

- Adaptörler, çoklu prizler ve uzatma kabloları kullanılmamalıdır. Aşırı yüklemeye yangın çıkmasına neden olabilir.
- Cihazın besleme kablosu ve fişle teçhizatlandırılmamış olması durumunda bağlantı ekipmanının bütün kutuplarda tam ayırma sağlayan bir temas aralığı bulunmalıdır ve elektrik şebekesi kurallarına uygun olarak sabit tesisata bağlanmalıdır.

Çalışma esnasında erişilebilir yüzey ısınabilir.



Yerleştirme

- Tehlike! Bu cihazı sökmeyin. Bu cihazın iç bileşenlerine dokunmak ciddi kişisel yaralanmalara veya ölüme sebebiyet verebilir.
- Mikrodalga fırını sabit ve düz bir yüzeye koyun.
- Mikrodalga fırının etrafında yeterli havalandırmanın olduğundan emin olun. Fırının arka ve yan taraflarında en az 10 cm boşluk bırakın.
- Havalandırma deliklerini kapatmayın.
- Ayarlanabilir ayaklar çıkarılmamalıdır.
- Mikrodalga fırını bir ısı kaynağının yakınına koymayın.
- Radyo ve televizyon gibi verici ve alıcı cihazlar mikrodalga fırının çalışmasını etkileyebilir.

Kurulum boyutları

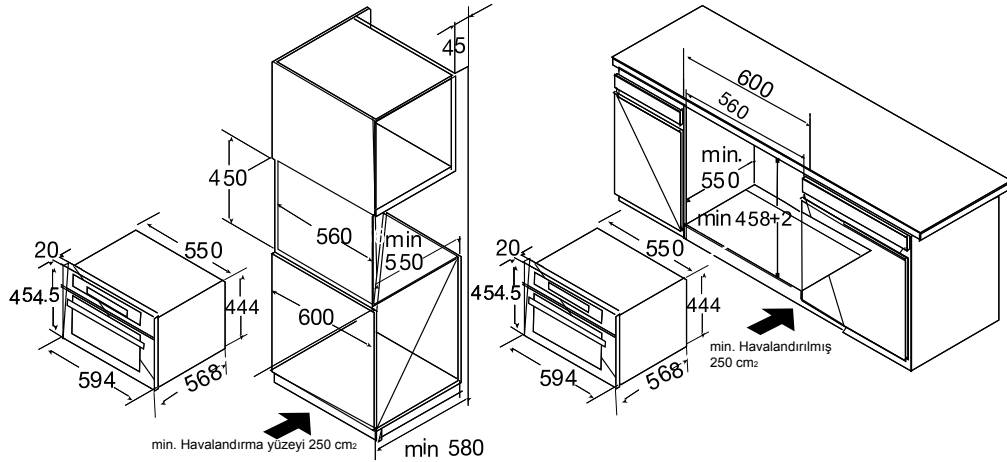

Not: Fırının yukarısında boşluk olmalıdır.

Parçaları yerleştirme

- Cihazı kapı kolundan tutmayın veya taşımayın. Kapı kolu cihazın ağırlığını taşıyamaz ve kırılabilir.
1. Mikrodalgayı dikkatlice kutunun içine itin ve kutunun merkezinde olduğundan emin olun.
 2. Kapıyı açın ve birlikte verilen vidalarla mikrodalgayı sabitleyin.

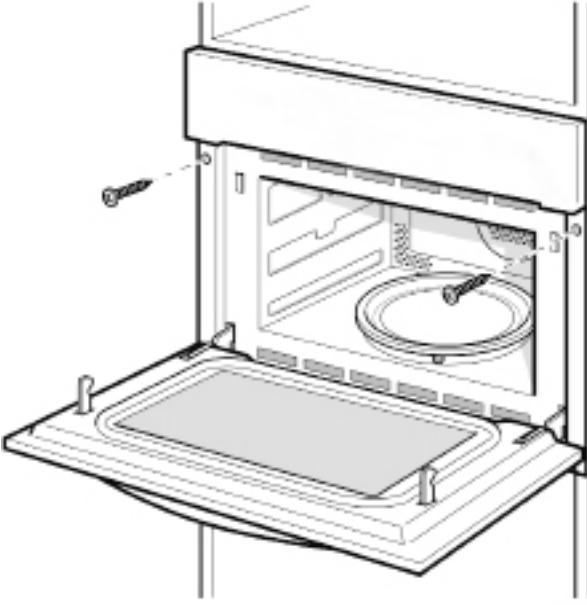

- Cihazın tamamını yerleştirerek ortalayın.
- Bağlantı kablosunu etrafına dolamayın.
- Cihazı yerine vidalayın.
- Tezgâhla cihaz arasındaki boşluk ek tahtalarla kapatılmamalıdır.

Izgara tavasının yerleştirilmesi

1. Şaftın açısının doğru olduğundan emin olun.

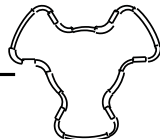
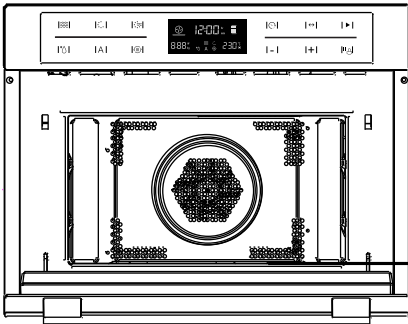

2. Izgara tavasının ve şaftın açısını ayarlayın.

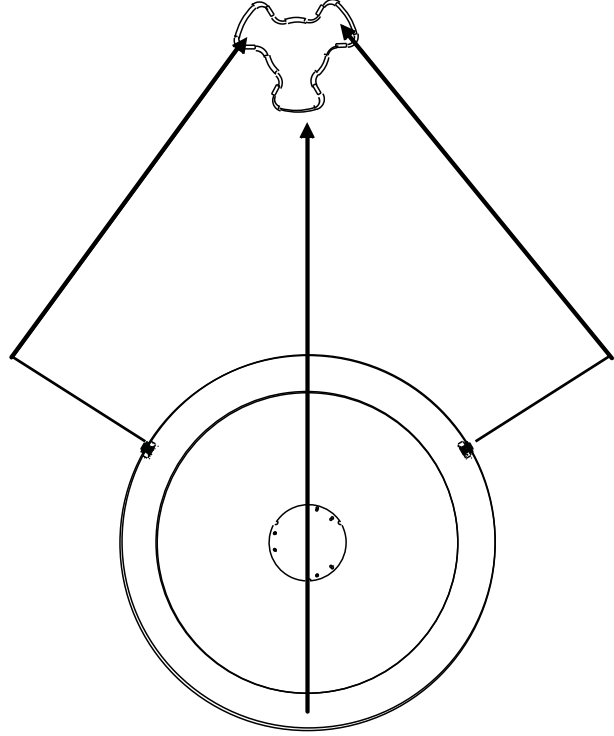

3. Havayı boşluğa yerleştirin ve hafifçe ayarlayın.

Döner levha Kurulum

- a. Emaye tepsi kesinlikle ters yerleştirmeyin. Emaye tepsi kesinlikle sıkıştırılmamalıdır.
- b. Emaye tepsi pişirme esnasında her zaman kullanılmalıdır.
- c. Pişirme için bütün yiyecek ve yiyecek kapları her zaman emaye tepsi üzerine yerleştirilmelidir.
- d. Emaye tepsinin çatlaması veya kırılması durumunda, en yakın yetkili servisle iletişime geçin.

Bağlantı göbeği (alt yüzü)

Emaye tepsi —



Döner platform şaftı —



Özellikler

Model:	MWK 434.1 X/HA
Anma Gerilimi:	230V~50Hz
Anma Giriş Gücü (Mikrodalga):	1650W
Anma Çıkış Gücü (Mikrodalga):	900W
Anma Giriş Gücü (Izgara):	1750W
Anma Giriş Gücü (Konveksiyon):	1750W
Anma Giriş Gücü (Birlikte):	3350W
Fırın Kapasitesi:	44L
Döner Platform Çapı:	360mm
Dış Boyutlar:	595x568x454.5 mm
Net Ağırlık:	Yaklaşık 36 kg
	<p>Bu cihaz aşağıdaki Avrupa Ekonomik Topluluğu direktiflerine uymaktadır: 12/12/06 tarihli 2006/95/EEC (Düşük Voltaj) ve sonraki düzenlemeler 15/12/04 tarihli 2004/108/EEC (Elektromanyetik Uyumluluk) ve sonraki düzenlemeler 22/07/93 tarihli 93/68/EEC ve sonraki düzenlemeler 2012/19/EEC ve sonraki düzenlemeler. 1275 bekleme/kapalı modu</p>

Fırınınızı Hazır Hale Getirme

TR

Fırın Parça ve Aksesuarlarının İsimleri

Fırını ve bütün materyalleri ambalaj ve fırın boşluğundan çıkarın. Fırınınız aşağıdaki aksesuarlarla birlikte gelir:

Emaye Tepsi	1
Döner platform çemberi tertibatı	1
Kullanım Kılavuzu	1

1. Kontrol paneli
2. Izgara parçası
3. Işık
4. Derece
5. Kapı camı
6. Mentеше
7. Döner platform şaftı
8. Kısa Izgara Askısı
9. Uzun Izgara Askısı
10. Emaye tepsi
11. Kare Glay tepsi
12. Kare ızgara askısı

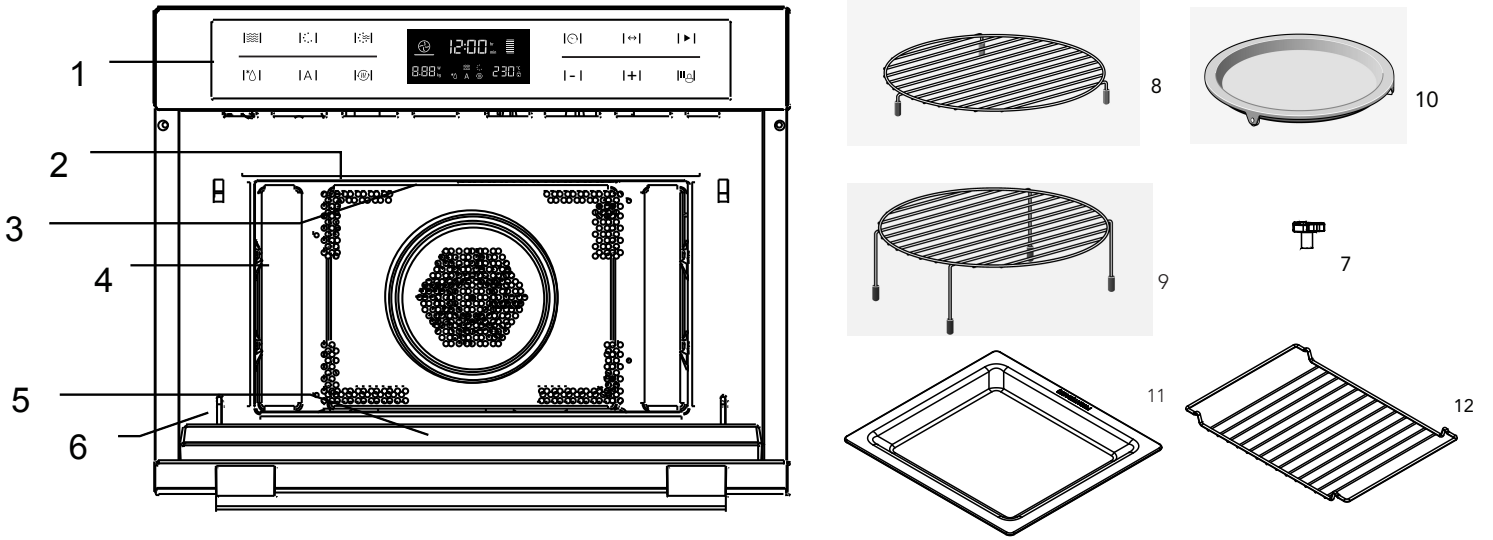

Kontrol Paneli ve Özellikleri



- 1) Mikrodalga
- 2) Isıtma
- 3) Kombinasyon pişirme
- 4) Buz çözme
- 5) Otomatik Programlar
- 6) Ön ısıtma

- 7) Saat
- 8) Seç
- 9) Başlat
- 10) Azalt
- 11) Artır
- 12) Durdur/kilit

İlk temizleme ve ısıtma

- Mikrodalga fırının ön kısmındaki bütün korumayı çıkarma
- Daha fazla bilgi için bakınız “TEMİZLEME” Cihazın ilk kullanımından önce,
- Bütün aksesuarları çıkarıp mikrodalgayı yıkayın.
- Boş kapları elektrikle ısıtın. Yeni cihazlar normal olarak ilk kullanımda bir koku çıkarırlar.
- Elektrikli cihazı yemek pişirmek için kullanmadan önce hızlıca ısıtmak kokunun giderilmesinde faydalı olabilir.
- Isıtmadan önce mikrodalga fırının içinin nemli bir bezle silinmesi tavsiye edilir. Böylece paketleme, depolama ve açma süreçlerinde biriken fırın tozu veya ambalaj tortuları temizlenebilir
- “▶” tuşlarına dokununuz. Cihaz açılır ve ana menü ekranda belirir.
- Konveksiyon fonksiyonunu seçmek için “•••” tuşuna dokununuz.
- 160 ° C’lik tavsiye edilen sıcaklık vurgulanacak ve mikrodalga doğrudan açılacaktır.
- Sıcaklığı 230 ° C’ye çıkarın (maksimum sıcaklık). Bunu yakınlık tuşlarıyla veya sayısal tuş takımını kullanarak yapabilirsiniz.
- Sensör tuşlarının yanında bulunan “▶” sembolüne tıklayın. Boş fırını en az bir saat ısıtın.
- Bunu yaptığınızda odanın iyi havalandırıldığından emin olun. Kokunun eve yayılmasını önlemek için diğer odalara açılan kapıyı kapatın.
- Cihazın oda sıcaklığına soğumasına izin verin. Mikrodalga fırının içini temizlemek için sıcak suyla karışmış yansız bir deterjan kullanabilirsiniz, daha sonra da temiz, yumuşak bir bezle silerek kurulayın.
- Fırın tamamıyla kuruyana kadar kapısını açık tutun.

Cam Pişirme kabı kullanım talimatı

- Cam Pişirme kabı, fonksiyonlar açıkken tepsi dönmeye devam edeceğinden tepsi üzerinde kullanılamaz.
- Cam Pişirme kabı kabartma konumunda kullanılabilir.

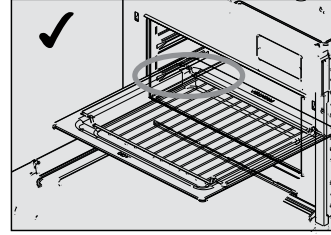

Başlama ve Kullanma

TR

Mikrodalga fırın daha iyi bir pişirme ihtiyacınızı gidermek için pişirme parametrelerini ayarlamak için modern elektrik kontrolünü kullanır.

1. Saati Ayarlama

Mikrodalga fırına elektrik verildiğinde, "00:00" yanıp sönecek ve sesli ikaz bir kere ötecektir.

- 1) İstenilen zamanı ayarlamak için "-" veya "+" tuşlarını kullanın (00:00 ve 23:59 arasında.)
- 2) İstenilen zamanı seçtikten sonra "OK" tuşuna basın. Böylece saat ayarlanmış olur.

Not:

- 1) Eğer zamanı değiştirmek istiyorsanız "OK" tuşuna 3 saniye boyunca basılı tutun. Asıl zamankaybolur ve sonra ekranda zaman yanıp söner. Yeni zamanı ayarlamak için "-" veya "+" tuşlarını kullanın ve ayarları onaylamak için "OK" tuşuna basın.
- 2) Eğer "OK" saati ekranda görmek istemiyorsanız, kısaca "OK" tuşuna basın. Böylece zaman ekrandan kaybolur.
- 3) Saati ayarladığınızda "-" veya "+" tuşlarına basın 10DK ayarlarken kısa süreli basın (her bastığınızda 1DK ayarlarsınız).*

2. Mikrodalgada Pişirme

- 1) Mikrodalga fonksiyonunu aktif hale getirmek için "Mikrodalga" tuşuna basın. Ekranda "01:00" yanıp söner ve mikrodalga simgesi belirir. 10 saniye içerisinde işlem yapılmazsa mevcut güç otomatik olarak onaylanır.
- 2) Mikrodalga gücünü ayarlamak için "Güç" tuşuna basın.
- 3) Mikrodalga gücünü ayarlamak için "Güç" tuşuna basın veya "-" veya "+" tuşlarına basın (100W ve 900W arasında)
- 4) Pişirme süresini ayarlamak için "Zaman" tuşuna basın veya "-" veya "+" tuşuna basın. Maksimum pişirme zamanı ayarlanmış pişirme gücüne göre değişir. Ayarlanan güç 900W ise MAKSİMUM zaman 30 dakikadır. Diğer güçler için MAKSİMUM zaman 90 dakikadır.
- 5) Pişirmeye başlamak için "Başlat" tuşuna basın.

Mikrodalga Güç Çizelgesi

Mikrodalga Gücü	100%	80%	50%	30%	10%
Ekran	900W	700W	450W	300W	100W

Aşağıdaki tabloda hangi güç seviyelerini seçebileceğinizi ve bu güç seviyelerinin hangi yiyecekler için uygun olduğunu görebilirsiniz.

Güç seviyesi	Yiyecek
900 W	- Su kaynatma, tekrar ısıtma - Tavuk, balık ve sebze pişirme
700 W	- Tekrar ısıtma - Mantar, kabuklu deniz ürünleri pişirme - Yumurta ve peynir içeren yiyecekler pişirme
450 W	- Pilav, çorba pişirme
300 W	- Buz çözme - Çikolata ve tereyağı eritme
100 W	- Hassas/yumuşak yiyeceklerin buzunu çözme - Düzensiz şekillere sahip yiyeceklerin buzunu çözme - Dondurma yumuşatma - Hamurun kabarmasına izin verme















3. Buz Çözme Fonksiyonu

Buz çözme fonksiyonunda yalnızca programı seçmeniz ve ağırlığı ayarlamanız gerekir. Güç, zaman ve sıcaklık hâlihazırda seçilmiştir.

- 1) Buz çözme fonksiyonunu aktif hale getirmek için "Buz Çözme" tuşuna basın. "Buz Çözme" ve yanacaktır. Ekranda zaman ağırlık ve "d01" gösterilir.
- 2) "Güç" tuşuna basın.
- 3) Menü'nün ağırlığını seçmek için "-" veya "+" tuşlarına basın.
- 4) Pişirmeye başlamak için "Başlat" tuşuna basın.

Functions















TR

Fonksiyon		Mod		
	Mikrodalga		Mikrodalga	Mikrodalga Mikrodalga fonksiyonunu sebze, patates, pırlav, balık ve eti pişirmek ve tekrar ısıtmak için kullanın.
	Isıtma		Sıcak hava	Sıcak hava Sıcak havayla yemeklerinizi geleneksel fırınlarda hazırladığınız gibi hazırlayabilirsiniz. Mikrodalga aktif değildir. Yemeği fırına koymadan önce fırını ön ısıtmanız tavsiye edilir.
			Havalandırılmış ızgara	Havalandırılmış ızgara Bu fonksiyonu yemekleri eşit oranda kızartmak ve aynı zamanda yemeğe kahverengi bir kabuk vermek için kullanın.
			Sıcak hava + Altın ısı	Sıcak hava + Altın ısı Bu fonksiyonu büyük et, pizza vb parçalarını kızartmak için kullanın.
			Izgara	Izgara Izgara, ince et ve balık parçaları hazırlamak için oldukça uygundur.
 	Kombinasyon		Sıcak hava	Mikrodalga + Sıcak hava Bu fonksiyonu yemekleri hızlı bir şekilde kızartmak için kullanın.
			Havalandırılmış ızgara	Mikrodalga + havalandırılmış ızgara
			Sıcak hava + Altın ısı	Mikrodalga + Sıcak hava + Altın ısı Bu fonksiyonu büyük et, pizza vb parçalarını kızartmak için kullanın.
			Izgara	Mikrodalga + Izgara Bu fonksiyonu yemekleri hızlı bir şekilde pişirmek ve aynı zamanda yemeğe kahverengi bir kabuk vermek için kullanın (aynı zamanda üzeri fırında kızartılmış şekilde) Mikrodalga ve ızgara aynı anda aktif hale gelir. Mikrodalga pişirir ve ızgara kızartır.
A	Otomatik programlar		P01 -P13	Otomatik pişirme programları
	Buz çözücü		def	Buz çözme















Başlama ve Kullanma

TR









4. Izgarada Pişirme







- 1) Mikrodalga fonksiyonunu aktif hale getirmek için  tuşuna basın.
- 2) Pişirme modunu seçmek için  veya  veya  tuşlarına basın. “gösterge yanar.
- 3)  tuşuna basın. Izgara modunu seçmek için  veya  veya  tuşuna basın. Varsayılan ızgara gücü üçüncü düzeydir. Izgara fonksiyonu seçildiğinde “ gösterge ışığı yanacaktır.
- 4) Izgara seviyesini girmek için  tuşuna basın.
- 5) 3. seviye (MAKSİMUM), 2. seviye veya 1. seviyeyi (MİNİMUM) seçmek için  veya  tuşlarına basın. Zaman ayarı modunu seçmek için  tuşuna basın. Varsayılan zaman 10 dakikadır.
- 6) Izgaranın pişirme süresini seçmek için  veya  tuşlarını kullanın. MAKSİMUM süre 90 dakikadır.
- 7) Pişirmeye başlamak için  tuşuna basın.

5. Konveksiyon Pişirme



















- 1) Mikrodalga fonksiyonunu aktif hale getirmek için  tuşuna basın.
- 2) Pişirme modunu seçmek için  veya  veya  tuşlarına basın.
- 3) Konveksiyon modunu seçmek için  veya  veya  tuşlarına basın.  yanar. Varsayılan sıcaklık 180 dakikadır.
- 4) Sıcaklık modunu girmek için  tuşuna basın.
- 5) Sıcaklığı girmek için  veya  tuşlarını kullanın. Sıcaklık 50 dereceden 230 dereceye kadar seçilebilir. Zaman ayarı modunu seçmek için  tuşuna basın. Varsayılan zaman 10 dakikadır.
- 6) Pişirme süresini seçmek için  veya  tuşlarını kullanın. MAKSİMUM süre 5 saattir.
- 7) Pişirmeye başlamak için  tuşuna basın.

6. Izgara Havalı Pişirme













- 1) Mikrodalga fonksiyonunu aktif hale getirmek için  tuşuna basın.
- 2) Pişirme modunu seçmek için  veya  veya  tuşlarına basın.  gösterge ışıkları.
- 3) Izgarada havalı pişirmeyi seçmek için  veya  veya  tuşlarına basın. Varsayılan sıcaklık 180 derecedir göstergesi Izgara havalı pişirme fonksiyonu seçildiğinde yanar.

- 4) Sıcaklık seçeneğini girmek için  tuşuna basın.
- 5) Sıcaklığı 100 derece ile 230 derece arasında seçmek için  veya  tuşlarını kullanın. Zaman ayarı modunu seçmek için  tuşuna basın. Varsayılan zaman 10 dakikadır.
- 6) Pişirme süresini seçmek için  veya  tuşlarını kullanın. MAKSİMUM süre 5 saattir.
- 7) Pişirmeye başlamak için  tuşuna basın.

7. Mikrodalga + Izgarada Pişirme

- 1) Mikrodalga fonksiyonunu aktif hale getirmek için  tuşuna basın.
- 2) Kombinasyon modunu seçmek için  veya  veya  tuşlarına basın.  ve  yanacaktır.
- 3) Modu seçmek için  veya  veya  tuşlarına basın. Varsayılan güç seviye 3'tür. Izgara fonksiyonu seçildiğinde “ gösterge ışığı yanacaktır.
- 4) Güç düzeyi seçeneğini girmek için  tuşuna basın.
- 5) Gücü seçmek için  veya  tuşlarını kullanın.
- 6) Gücü seçmek için  tuşuna basın. Varsayılan güç 300W'tur.
- 7) 700W, 450W, 300W ve 100W seçmek için  veya  tuşlarına basın.
- 8) Zaman ayarı modunu seçmek için  tuşuna basın. Varsayılan zaman 10 dakikadır.
- 9) Pişirme süresini seçmek için  veya  tuşlarını kullanın. MAKSİMUM süre 90 dakikadır.
- 10) Pişirmeye başlamak için  tuşuna basın.

8. Mikrodalga + Konveksiyon Pişirme

- 1) Mikrodalga fonksiyonunu aktif hale getirmek için  tuşuna basın.
- 2) Kombinasyon modunu seçmek için  veya  veya  tuşlarına basın.  ve  yanacaktır.
- 3) Konveksiyon modunu seçmek için  veya  veya  tuşlarına basın. Varsayılan sıcaklık 180 derecedir.  yanar.
- 4) Sıcaklık seçeneğini girmek için  tuşuna basın.
- 5) Sıcaklığı 50 derece ile 230 derece arasında seçmek için  veya  tuşlarını kullanın.

- 6) Gücü seçmek için “↔” tuşuna basın. Varsayılan güç 300W’tur.
- 7) 700W, 450W, 300W ve 100W seçmek için “-” veya “+” tuşlarına basın.
- 8) Zaman ayarı modunu seçmek için “⌚” tuşuna basın. Varsayılan zaman 10 dakikadır.
- 9) Izgaranın pişirme süresini seçmek için “-” veya “+” tuşlarını kullanın. MAKSİMUM süre 90 dakikadır.
- 10) Pişirmeye başlamak için “▶” tuşuna basın.

9. Mikrodalga + Izgarada Havalı Pişirme

- 1) Mikrodalga fonksiyonunu aktif hale getirmek için “☼” tuşuna basın.
- 2) Kombinasyon modunu seçmek için “☼” tuşuna basın veya “-” veya “+” tuşlarını kullanın. “☼” ve “☼” yanacaktır.
- 3) Konveksiyon modunu seçmek için “☼” veya “-” veya “+” tuşlarına basın. Varsayılan sıcaklık 180 derecedir. “☼”
- 4) Sıcaklık seçeneğini girmek için “↔” tuşuna basın.
- 5) Sıcaklığı 100 derece ile 160 derece arasında seçmek için “-” veya “+” tuşlarını kullanın.
- 6) Gücü seçmek için “↔” tuşuna basın. Varsayılan güç 300W’tur.
- 7) 700W, 450W, 300W ve 100W seçmek için “-” veya “+” tuşlarına basın.
- 8) Zaman ayarı modunu seçmek için “⌚” tuşuna basın. Varsayılan zaman 10 dakikadır.
- 9) Izgaranın pişirme süresini seçmek için “-” veya “+” tuşlarını kullanın. MAKSİMUM süre 90 dakikadır.
- 10) Pişirmeye başlamak için “▶” tuşuna basın.

10. Alt ızgara + Isı Yayılmamasıyla Isıtma

- 1) Mikrodalga fonksiyonunu aktif hale getirmek için “☼” tuşuna basın.
- 2) Kombinasyon modunu seçmek için “☼” tuşuna basın veya “-” veya “+” tuşlarını kullanın. “☼” ve “☼” yanacaktır.
- 3) Konveksiyon modunu seçmek için “☼” veya “-” veya “+” tuşlarına basın. Varsayılan sıcaklık 180 derecedir. “⌚”
- 4) Sıcaklık seçeneğini girmek için “↔” tuşuna basın.
- 5) Sıcaklığı 100 derece ile 230 derece arasında seçmek için “-” veya “+” tuşlarını kullanın.

- 6) Gücü seçmek için “↔” tuşuna basın. Varsayılan güç 300W’tur.
- 7) 700W, 450W, 300W ve 100W seçmek için “-” veya “+” tuşlarına basın.

11. Mikrodalga + Alt Izgara + Isı Yayılmamasıyla Isıtma

- 1) Mikrodalga fonksiyonunu aktif hale getirmek için “☼” tuşuna basın.
- 2) Kombinasyon modunu seçmek için “☼” tuşuna basın veya “-” veya “+” tuşlarını kullanın. “☼” ve “☼” yanacaktır.
- 3) Konveksiyon modunu seçmek için “☼” veya “-” veya “+” tuşlarına basın. Varsayılan sıcaklık 180 derecedir. “☼”
- 4) Sıcaklık seçeneğini girmek için “↔” tuşuna basın.
- 5) Sıcaklığı 100 derece ile 230 derece arasında seçmek için “-” veya “+” tuşlarını kullanın.
- 6) Gücü seçmek için “↔” tuşuna basın. Varsayılan güç 300W’tur.
- 7) 700W, 450W, 300W ve 100W seçmek için “-” veya “+” tuşlarına basın.
- 8) Zaman ayarı modunu seçmek için “⌚” tuşuna basın. Varsayılan zaman 10 dakikadır.
- 9) Izgaranın pişirme süresini seçmek için “-” veya “+” tuşlarını kullanın. MAKSİMUM süre 90 dakikadır.
- 10) Pişirmeye başlamak için “▶” tuşuna basın.











12. Otomatik Pişirme

12 adet otomatik pişirme programı mevcuttur. Yalnızca programı seçmeniz ve ağırlığı ayarlamanız gerekir. Güç, zaman ve sıcaklık hâlihazırda seçilmiştir.

- 1) Mikrodalga fonksiyonunu aktif hale getirmek için “A” tuşuna basın.
- 2) “-” veya “+” tuşlarını kullanarak pişirme modunu seçin. Otomatik buz çözme menüsü seçildiğinde “A” yanacaktır. Zaman, ağırlık ve otomatik programların ilk rakamları ekranda gösterilir.
- 3) Otomatik menüyü seçmek için “A” veya “-” veya “+” tuşlarına basın. “P01”, “P02”, “P10” ekranda belirecektir.
- 4) “↔” tuşuna basın.
- 5) Menü’nün ağırlığını seçmek için “-” veya “+” tuşlarına basın.
- 6) Pişirmeye başlamak için “▶” tuşuna basın.

Başlama ve Kullanma

TR

Program	Kategori	Madde
P01**	Sebzeler	Taze sebzeler 
P02**	Mezeler/garnitürler	Patatesler (soyulmuş/pişmiş) 
P03**	Tekrar ısıtma	İçecek/çorba 
P04**	Tekrar ısıtma	Tabakta yemek 
P05**	Tekrar ısıtma	Sos/yahni/yemek 
P06*	Mezeler/garnitürler	Patates (fırında) 
P07	Kümes hayvanları/balık	Tavuk/balık parça 
P08*	Hamur işi	Kek 
P09*	Hamur işi	Elmalı tart/turta 
P10*	Hamur işi	Kiş 
P11*	Kolay yemekler	Dondurulmuş yemek (Pizza) 
P12*	Kolay yemekler	Dondurulmuş yemek (Fırında patates kız.) 
P13*	Kolay yemekler	Dondurulmuş yemek (Lazanya) 



* bulunan programlar ön ısıtmalıdır. Ön ısıtma esnasında pişirme zamanı duraklar ve ön ısıtma sembolü ekranda belirir. Ön ısıtmadan sonra bir alarm sesi duyarsınız ve ön ısıtma sembolü yanıp söner.

** olan programlar yalnızca mikrodalga fonksiyonu kullanır.

Bip sesi duyarsanız, yiyeceği çevirin. Combi mikrodalga fırınınız bir sonraki aşamaya otomatik olarak geçer.



13. Ön Isıtma Fonksiyonu

Ön ısıtma fonksiyonu aşağıdaki fonksiyonları seçtikten sonra aktif hale getirilebilir. Isı yayılması, Izgara fanı, Mikrodalga ısı yayılması, Mikrodalga ızgara + Alt ızgara + Isıyla yayılma + Alt ızgara + Isıyla yayılma

- 1)  tuşuna basın. Ön ısıtma sembolü ekranda belirir.
- 2) Ön ısıtmaya başlamak için  tuşuna basın. İstenilen sıcaklığa erişilmesi durumunda üç bip sesi duyacaksınız. Ön ısıtmayı fırının kapısını açarak veya  tuşuna basarak durdurabilirsiniz.

Not: Ön ısıtma fonksiyonu yalnızca hâlihazırda yukarıda belirtilmiş fonksiyonlardan birini seçmeniz durumunda çalışır. Ön ısıtma esnasında mikrodalga fonksiyonu kapatılır.

14. Çocuklar için Kilitleme Fonksiyonu

Kilitlemek: Bekleme modundayken  tuşuna 3 saniye boyunca basılı tutun, çocuk kilidi moduna girildiğini gösteren uzun bir bip sesi duyulacak ve  göstergesi yanacaktır.

Kilidi açmak: Kilitli konumdayken  tuşuna 3 saniye boyunca basılı tutun.

Kilidin açıldığını gösteren uzun bir bip sesi duyulacak ve  göstergesi kaybolacaktır.

15. Ekran Özellikleri

- (1) Ayarlama yaparken, eğer başka bir işlem yapılmazsa ekran 10 saniye sonra otomatik olarak onaylanacaktır. İlk saat ayarı bu duruma dâhil değildir.
- (2) Program ayarlanması esnasında 3 saniye boyunca ayar yapıldıktan sonra, 3 saniye sonra onaylanacaktır.
- (3) Otomatik menü ve buz çözme programı dâhil olmak üzere fırın ayar veya duraklama halindeyken 5 dakika içerisinde başka bir işlem yapılmazsa, kapalı moda girecektir.
- (4) Kapı açık durumda iken fırın ışığı sürekli yanar.
- (5) Fırın duraklatıldıysa fırın ışığı sürekli yanar.
- (6) Fırın kapısı pişirme esnasında açık olursa pişirmeye devam edilmesi için  tuşuna basılmalıdır.

Not: Yiyeceklerin kalitelerinin ve türlerinin farklı olması nedeniyle, optimum pişirme süresi değişebilir; eğer otomatik çevrim sonunda yiyecekler iyice pişmemişse, lütfen manüel ayarları kullanarak pişirme süresini uzatın.

Not: Pişirme süreleri ambalajlarında belirtilmiş ambalajlı gıdalarda, bu sürelere uymak için manüel ayarları kullanın.

UYARI: Cihazınızı kullanırken yangın, elektrik çarpması, kişilerin yaralanması ve mikrodalga fırın enerjisine aşırı maruziyet risklerini azaltmak için aşağıdakiler de dâhil olmak üzere temel güvenlik tedbirlerini alın:

1. **Uyarı:** Sıvılar ve diğer besinler kapalı kaplarda ısıtılmamalıdır çünkü bu, patlamalarına neden olabilir.
2. **Uyarı:** Mikrodalga enerjisine maruziyete karşı koruyan bir kaplamanın çıkarılmasını gerektiren herhangi bir servis veya tamir işleminin yetkin bir kişiden başkası tarafından gerçekleştirilmesi tehlike arz etmektedir.
3. Bu cihaz, gözetim altında oldukları, cihazın güvenli bir şekilde kullanımına dair talimat verildikleri ve muhtemel tehlikeleri anladıkları takdirde 8 yaş ve üzeri çocuklar tarafından, sınırlı fiziksel, duyuşsal ve zihinsel becerilere sahip veya deneyim ve bilgi eksikliği olan kişiler tarafından kullanılabilir. Çocuklar cihazla oynamamalıdır. 8 yaşından büyük olmadıkları ve gözetim altında olmadıkları takdirde, cihazın temizlenmesi ve kullanıcı bakımı çocuklar tarafından yapılmamalıdır.
4. Cihazı ve kablosunu 8 yaşından küçük çocukların erişemeyeceği yerlerde saklayın.
5. Yalnızca mikrodalga fırınlarda kullanımı uygun olan mutfak eşyalarını kullanın.
6. Fırın düzenli olarak temizlenmeli ve kalabilecek yiyecek kalıntıları alınmalıdır.
7. "AŞIRI MİKRODALGA ENERJİSİNE MUHTEMEL MARUZİYETİ ÖNLEMEK İÇİN ALINACAK TEDBİRLER" kısmını okuyup yerine getirin.
8. Yiyecekleri plastik veya kâğıt kaplarda ısıtırken tutuşma ihtimalinden dolayı fırına dikkat edin.

9. Duman çıkması durumunda cihazı kapatarak prizden çıkarın ve çıkmış olabilecek alevlerin boğularak sönmeleri için kapıyı kapalı tutun.
10. Yiyecekleri fazla pişirerek yakmayın.
11. Fırın boşluğunu bir şeyler muhafaza etmek amacıyla kullanmayın. Fırının içerisindeki kurabiye vb. maddeleri saklamayın.
12. Kâğıt veya plastik kapları/torbalrı fırına koymadan önce bağlarını ve metal kulplarını çıkarın.
13. Bu fırını yalnızca beraberinde verilen kurulum talimatlarına uygun olarak kurun veya taşıyın.
14. Kabuğundaki yumurtalar veya bütün halde katı yumurtalar mikrodalga ısıtması bittikten sonra bile patlayabileceklerinden mikrodalga fırında ısıtılmamalıdır.
15. Bu cihaz ev içi ve buna benzer aşağıdaki gibi mekânlarda kullanılmak üzere tasarlanmıştır: -dükkânlardaki, iş yerlerindeki ve diğer çalışma alanlarındaki Personel mutfaklarında; -oteller, moteller ve diğer yerleşim türü Çevrelerdeki müşteriler tarafından; -çiftlik evleri; -bed and breakfast türü mekânlarda.
16. Fişin hasar görmesi durumunda tehlikeyi önlemek için fiş üretici, servis veya benzeri yetkin bir kişi tarafından değiştirilmelidir.
17. Bu cihazı açık havada muhafaza etmeyin veya kullanmayın.
18. Bu fırını su yakınında, ıslak bir zeminde veya bir havuza yakın kullanmayın.
19. Cihaz çalışırken erişilebilir yüzeylerin ısısı artabilir. Fırının yüzeyleri kullanım sırasında ısınabilir. Kabloyu ısınan yüzeylerden uzak tutun ve fırındaki havalandırma deliklerini kapatmayın.

20. Kablonun bir masa veya tezgâhın köşesinden sarkmasına izin vermeyin.
21. Fırını temiz tutmamak yüzeyin kalitesini kaybetmesine sebep olarak cihazın ömrünü olumsuz etkileyebilir ve muhtemel bir tehlikeli durum doğurabilir.
22. Yanıkları önlemek için biberonların ve bebek besin kavanozlarının içindekiler karıştırılmalı veya çalkalanmalıdır ve sıcaklık tüketimden önce kontrol edilmelidir.
23. İçeceklerin mikrodalgada ısıtılması gecikmiş püsküren kaynamaya yol açabilir, bu yüzden bu içeceklerin kabı dikkatle kullanılmalıdır.
24. Çocuklar cihazla oynamadıklarından emin olmak için gözetim altında tutulmalıdır.
25. Cihaz harici bir zamanlayıcı veya ayrı uzaktan kontrol sistemleriyle kullanılmak üzere tasarlanmamıştır.
26. Erişilebilir parçalar kullanım sırasında ısınabilir. Çocuklar fırından uzak tutulmalıdır.
27. Buharlı temizleyiciler kullanılmamalıdır.
28. Kullanım sırasında cihaz ısınır. Fırının içerisindeki ısınan parçalara dokunmaktan kaçınılmalıdır.
29. Yalnızca bu fırın için tavsiye edilen sıcaklık probunu kullanın (sıcaklık algılayan prob kullanan özelliğe sahip fırınlar için.)
30. UYARI: Cihaz ve erişilebilir parçaları kullanım sırasında ısınır. Isınan parçalara dokunmaktan kaçınılmalıdır. 8 yaşından küçük çocuklar sürekli olarak gözetim altında tutulmadıkları takdirde fırından uzak tutulmalıdır.
31. Mikrodalga fırın dekoratif kapı açık şekilde çalıştırılmalıdır (dekoratif kapısı olan fırınlar için).
32. Biriktirme bölmesinin yüzeyi ısınabilir.

33. Mikrodalgada sıvı ısıttığınız takdirde, sıvının içine bir de çaç kaşığı koymanız gerekmektedir. Bu, sıvının mikrodalga fırın boşluğundan alındıktan sonra birden kaynamayacağından emin olmak içindir.



DİKKATLİCE OKUYUN VE DAHA SONRA DANIŞMAK ÜZERE SAKLAYIN

Kişilerin Yaralanma Riskini Azaltmak için Topraklama Kurulumu

TEHLİKE

Elektrik Çarpma Tehlikesi

Bu cihazın iç bileşenlerinin bazılarında dokunmak ciddi kişisel yaralanmalara veya ölüme sebebiyet verebilir. Bu cihazı sökmeyin.

UYARI

Elektrik Çarpma Tehlikesi

Topraklamanın uygunsuz kullanımı elektrik çarpmasına neden olabilir. Cihaz uygun bir şekilde kurulup topraklaması yapılan kadar cihazı prize takmayın.

Bu cihaza topraklama yapılması zorunludur. Topraklama, elektrik kısa devresi olması durumunda elektrik akımı için bir kaçış kablosu sağlayarak elektrik çarpma riskini azaltır. Bu cihaz topraklama prizi olan bir

Topraklama kablosuyla donanmıştır. Fiş uygun bir şekilde kurulmuş ve topraklanmış bir prize takılmalıdır.

Topraklama talimatlarının tam olarak anlaşılması durumunda veya cihazın uygun şekilde topraklanıp topraklanmadığına dair şüpheniz varsa yetkin bir elektrikçi veya servis elemanına başvurun. Uzatma kablosu kullanmanız gerekiyorsa, 3 telli bir uzatma kablosu kullanın.

1. Daha uzun bir kablonun size dolaşması veya ayağınızın takılmasından doğabilecek riskleri önlemek için kısa bir elektrik kablosu verilmiştir.
2. Uzun bir kablo seti veya uzatma kablosu kullanılırsa:
 - 1)Kablo setinin veya uzatma kablosunun belirtilmiş voltajı en az cihazın voltajı kadar fazla olmalıdır.
 - 2)Uzatma kablosu topraklanmış 3 telli bir kablo olmalıdır.
 - 3)Uzun kablo tezgâh veya masa üzerinden sarkmayacak şekilde ayarlanmalıdır çünkü böyle olursa çocuklar tarafından çekilebilir veya yanlışlıkla ayağınız takılabilir.

DİKKAT**Kişisel Yaralanma Tehlikesi**

Mikrodalga enerjisine maruziyete karşı koruyan bir kaplamanın çıkarılmasını gerektiren herhangi bir servis veya tamir işleminin yetkin bir kişiden başkası tarafından gerçekleştirilmesi tehlike arz etmektedir.

Bertaraf

- Ambalajı bertaraf ederken ambalajın tekrar kullanılabilmesi için yerel düzenlemeleri göz önünde bulundurun.
- 2012/19/EEC sayılı Atık Elektrik ve Elektronik Ekipmanlar (WEEE) üzerine olan Avrupa Direktifi ev eşyası olarak kullanılmış eski elektrikli cihazların normal, ayrılmamış kentsel atık olarak atılmamasını gerektirir. Eski cihazlar içerdikleri materyallerin en iyi şekilde geri kazanım ve geri dönüşümünün yapılabilmesi ve insan sağlığı ve çevre üzerindeki etkilerinin azaltılması için ayrı olarak toplanmalıdır. Ürünün üzerindeki çarpı atılmış çöp kutusu sembolü size ürünü bertaraf ettiğinizde ayrı olarak toplanması gerektiğini hatırlatır. Tüketiciler eski cihazlarını toplu atık toplama bölgelerine, diğer toplum toplama bölgelerine götürebilir veya tüzük izin veriyorsa benzer yeni bir ürün alırken satıcıya verebilir. Bütün büyük ev cihazları üreticileri eski cihazların toplanması ve bertarafını yönetecek sistemler geliştirme konusunda aktiftir

Mutfak Eşyaları

TR

"Mikrodalgada fırında kullanabileceğiniz veya mikrodalgada fırında kullanılmaktan kaçınılması gereken materyaller" kısmındaki talimatlara bakınız.

Mikrodalgada kullanılması uygun olmayan bazı metal olmayan eşyalar olabilir. Eğer emin değilseniz, eşyayı aşağıdaki prosedürü kullanarak test edebilirsiniz.

Eşya Testi:

1. Mikrodalgada kullanılması güvenli bir kabı, söz konusu eşyayla birlikte 1 ölçü soğuk suyla (250ml) doldurun.
2. 1 dakika boyunca maksimum güçte pişirin.
3. Eşyaya dikkatlice dokununuz. Eğer boş eşya ısınmışsa, bu eşyayı mikrodalgada kullanmayın.
4. 1 dakika pişirme süresini geçmeyin

Mikrodalgada fırında kullanılacak maddeler

Mutfak Eşyaları	Açıklamalar
Alüminyum folyo	Yalnızca örtme. Küçük düzgün parçalar, fazla pişmeyi önlemek için et veya kümes hayvanlarının ince parçalarını örtmek için kullanılabilir. Folyonun fırık duvarlarına çok yakın olması durumunda kıvılcımlanma meydana gelebilir. Folyo duvarlardan en az 2,5 cm uzakta olmalıdır.
Yemeği kahverengileştirme	Üreticinin talimatlarını izleyin. Kahverengileşen yemeğin tabanı döner platformun en az 5 mm üzerinde olmalıdır. Uygun olmayan kullanım döner platformun kurulmasına neden olabilir.
Yemek takımı	Yalnızca mikrodalgada kullanılması güvenli olanlar. Üreticinin talimatlarını izleyin. Çatlamış veya yontulmuş tabaklar kullanmayın.
Cam kavanozlar	Her zaman kapağını çıkarın. Yiyeceği yalnızca ılık olana kadar ısıtmak için kullanın. Cam kavanozların birçoğu ısıya dayanıklı değildir ve kırılabilir.
Cam eşyalar	Yalnızca ısıya dayanıklı, fırına uygun cam eşyalar Metal bir kısmının olmadığından emin olun. Çatlamış veya yontulmuş tabaklar kullanmayın.
Fırın pişirme poşetleri	Üreticinin talimatlarını izleyin. Metal bir ipe bağlamayın. Buharın çıkması için yarıklar açın.
Kâğıt tabaklar ve bardaklar	Yalnızca kısa süreli pişirme/ısıtma için kullanın. Pişirme sırasında fırını gözetimsiz bırakmayın.
Kâğıt havlular	Yiyeceği tekrar ısıtırken sarmak için ve yağ emmesi için kullanın. Yalnızca kısa süreli pişirmeler için gözetim altında kullanın.
Parşömen kâğıdı	Sıçramayı önlemek için veya buhar içi sarmak amacıyla kullanın.
Plastik	Yalnızca mikrodalgada kullanılması güvenli olanlar. Üreticinin talimatlarını izleyin. "Mikrodalgada Kullanılması Güvenli" olarak etiketlenmiş olmalıdır. Bazı plastik kaplar içerisindeki yiyecek ısındıkça yumuşar. "Kaynama poşetleri" ve sıkıca kapatılmış plastik torbaların paketinde gösterildiği gibi üzerlerinde yarık açılmalı, delinmeli veya havalandırılmalıdır.
Streç film	Yalnızca mikrodalgada kullanılması güvenli olanlar. Pişirme sırasında nemi tutmak için yiyecekleri kaplamak için kullanın. Streç filmin yiyeceğe temas etmesine izin vermeyin.
Termometreler	Yalnızca mikrodalgada kullanılması güvenli olanlar (et ve şeker termometreleri)
Yağlı kâğıt	Sıçramayı önlemesi ve nem tutması amacıyla yiyeceği sarmak için kullanın.

Mikrodalgada fırında kullanılmaması gereken maddeler

Mutfak Eşyaları	Açıklamalar
Alüminyum tepsi	Kıvılcım çıkmasına neden olabilir. Yiyeceği mikrodalgada kullanılması güvenli bir tabağa alın.
Metal kuplu besin kartonu	Kıvılcım çıkmasına neden olabilir. Yiyeceği mikrodalgada kullanılması güvenli bir tabağa alın.
Metal veya metal işlenmiş eşyalar	Yalnızca mikrodalgada kullanılması güvenli olanlar. Üreticinin talimatlarını izleyin. Çatlamış veya yontulmuş tabaklar kullanmayın.
Metal torba bağları	Kıvılcım çıkmasına neden olabilir ve fırında yangın çıkarabilir.
Kâğıt torbalar	Fırında yangın çıkmasına neden olabilir.
Plastik köpük	Plastik köpük yüksek sıcaklığa maruz bırakıldığında eriyebilir veya içindeki sıvıyı kirlitebilir.
Ahşap	Ahşap malzemeler mikrodalgada fırında kullanıldığında kurur ve çatlayıp kırılabilir.

TEMİZLEME

Cihazı prizden çıkardığınızdan emin olun.

1. Kullanımdan sonra fırının boşluğunu hafif nemli bir bezle silin.
2. Aksesuarları normal şekilde sabunlu suda yıkayın.
3. Kapı çerçevesi, sızdırmaz contalar ve civarındaki parçalar kirlendiklerinde dikkatli bir şekilde nemli bir bezle temizlenmelidir.
4. Fırın kapısının camını temizlemek için sert aşındırıcı temizleyiciler veya kesin metal spatulalar kullanmayın çünkü bunlar yüzeyi çizerek camın kırılmasına sebebiyet verebilir.
5. Temizleme Taktiği---Yiyeceğin temas edebildiği boşluk duvarlarını daha kolay temizlemek için:

Yarım limonu kâseye koyun, 300 ml su ekleyerek %100 güçte mikrodalgada 10 dakika boyunca ısıtın. Yumuşak, kuru bez yardımıyla fırını silerek temizleyin..

Sorun Giderme

TR

Sorun

Mikrodalga fırın TV sinyal alışına karışıyor

Fırın ışığını sönmük

Kapıda buhar birikiyor, havalandırma boşluklarından sıcak hava geliyor

Fırın yanışla içinde yiyecek olmadan çalıştı

Fırın çalışmıyor.

Fırın ısıtmıyor.

Mikrodalga fırın çalıştığında cam döner platform gürültü yapıyor.

Cihazdan kıvılcımlar geliyor.

Muhtemel nedenler/Çözümler

- Mikrodalga fırın çalıştığında radyo ve televizyon sinyaline karışabilir. Bu, mikser, elektrikli süpürge ve elektrikli vantilatör gibi küçük elektrikli aletlerin sinyale karışmasına benzer. Normal bir durumdur.
- Mikrodalgada düşük güçte pişirirken ışık sönmüştür. Normal bir durumdur.
- Pişirme esnasında yiyecekte buhar çıkabilir. Bu buharın çoğu havalandırma deliklerinden atılacaktır. Fakat bir kısmı fırının kapısı gibi daha soğuk bir yerde toplanabilir. Normal bir durumdur.
- Birimi içerisinde yiyecek olmadan çalıştırmak yasaktır. Oldukça tehlikelidir.
- Fiş sağlam şekilde takılmamıştır. Prizden çıkarın. 10 saniye sonra tekrar prize takın.
- Sigorta atması veya devre kesici devreye girmiştir. Sigortayı değiştirin veya devre kesiciyi resetleyin (şirketimizin profesyonel bir çalışanı tarafından tamir edilir).
- Prizi diğer elektrikli cihazlarla test edin.
- Kapı iyi kapanmamıştır. Kapıyı tam kapatın.
- Silindirik kirlenmiştir ve fırın tabanında rahat dönmüyordur. Kirli parçaları temizlemek için "Mikrodalganın Bakımı" kısmına başvurun.
- Cihazı baştan aşağı temizleyin; yağ, yiyecek parçaları gibi şeyleri tamamen temizleyin. Fırın duvarlarına yakın metal nesnelere olmadığından emin olun. Rafla birlikte kesinlikle metal nesnelere kullanmayın. Fırınınızı boşken kesinlikle çalıştırmayın.

Satıř Sonrası Servis ile iletiřime gemeden nce:

- Sorunu kendiniz onaramadıđınızdan emin olun;
- Eđer onaramıyorsanız yetkili bir Teknik Yardım Servisi ile iletiřime gein

! Kesinlikle yetkili olmayan bir teknisyen tutmayın.

Rapor:

- Sorunun tr;
- Fırının modeli (Mod.=);
- Seri numarası (S/N)

Bu bilgi Mikrodalga Fırının zerindeki derecelendirme levhasının zerinde mevcuttur.

Пайдалану нұсқаулығы

ГРИЛЬ ЖӘНЕ КОНВЕКЦИЯСЫ БАР ҚЫСҚА
ТОЛҚЫНДЫ ПЕШ



Italiano, 1



Español, 21



Português, 41



Français, 61



Deutsch, 81



Nederlands, 101



Polski, 121



Русский, 141



English, 161



Türkçe, 181



Қазақша, 201

ҮЛГІ: MWK 434.1 X/HA

Мазмұны

Орнату, 202-205

Орнату
Орналастыру
Ішке ендіру
Гриль табасын орнату
Айналатын дөңгелекті орнату

Пешті реттеу, 206

Пеш бөліктерінің және қосалқы құралдарының атаулары
Басқару тақтасы және мүмкіндіктер
Жалпы көрініс

Іске қосу және пайдалану, 207-212

Пайдалану нұсқаулығы

Қауіпсіздік туралы маңызды нұсқаулар, 213-215

Құралдар, 216

Қысқа толқынды пеште пайдалануға болатын материалдар
Қысқа толқынды пеште пайдалануға болмайтын материалдар

Техникалық қызмет көрсету және күту, 217

Тазалау

Ақаулықтарды жою, 218

Көмек, 219

! Қысқа толқынды пешті пайдалану алдында осы нұсқаулықты мұқият оқып шығыңыз және оны дұрыс сақтаңыз. Егер нұсқауларды орындасаңыз, пеш сізге көп жыл жақсы қызмет көрсетеді.

! ОСЫ НҰСҚАУЛАРДЫ МҰҚИАТ САҚТАҢЫЗ

ЫҚТИМАЛ АРТЫҚ ҚЫСҚА ТОЛҚЫН ҚУАТЫНЫҢ ӘСЕРІН БОЛДЫРМАУДЫҢ САҚТЫҚ ШАРАЛАРЫ

(a) Бұл пешті есігі ашық күйде пайдалануға әрекет жасамаңыз, өйткені бұл қысқа толқынды қуаттың зиянды әсеріне әкелуі мүмкін. Қауіпсіздік құлыптарын бұзбау немесе оларды өзгертпеу маңызды.

(b) Пештің алдыңғы беті мен ескі арасында ешбір зат қоймаңыз, я болмаса, тығыздағыш беттерде кірдің немесе тазалағыш қалдығының жиналуына мүмкіндік бермеңіз.

(c) ЕСКЕРТУ: егер есік немесе есік тығыздағыштары зақымдалса, білікті адам жөндегенше пешті пайдаланбау керек.

(d) ЕСКЕРТУ: ток соғу мүмкіндігін болдырмау үшін шамды ауыстыру алдында құрылғыны өшіріңіз.

(e) Пайдалану кезінде қол жеткізуге болатын бөліктер қызуы мүмкін. Жас балаларды аулақ ұстау керек.

(f) Бумен тазалағышты пайдаланбау керек.

(g) Сақтау тартпасының беті қызуы мүмкін.

(h) Күшті абразивтік тазалағыштарды немесе үшкір металл қырғыштарды есік әйнегін тазалау үшін пайдаланбаңыз, өйткені олар бетке сызат түсіріп, бұл әйнектің сынуына әкелуі мүмкін.

(i) Бұл құрылғыны 8 және одан жоғары жастағы балалар және дене, сезім немесе ақыл-ой қабілеттері төмен немесе тәжірибесі және білімі жоқ адамдар қадағалау астында немесе құрылғыны қауіпсіз пайдалану туралы нұсқаулар берілсе және байланысты қауіптерді түсінсе пайдалана алады. Балалар құрылғымен ойнамауы керек. 8 жастан үлкен болмаса және қадағаланбаса, тазалауды және пайдаланушының техникалық қызмет көрсетуін балалар орындамауы керек.

ҚОСЫМША

Егер құрылғы жақсы, таза күйде ұсталмас, оның беті тозуы және құрылғының қызмет мерзіміне әсер етуі және қауіпті жағдайға әкелуі мүмкін.

Орнату

Орнату туралы маңызды ақпарат

- Бұл құрылғы коммерциялық ортада пайдалануға арналмаған.
- Берілген орнату туралы нұсқауларды сақтаңыз және бұл құрылғыны тек білікті техник орнатуы керек екенін ескеріңіз.
- Құрылғы ашамен жабдықталған және оны тек тиісті түрде орнатылған, жерге қосылған розеткаға жалғау керек.
- Жаңа розетка қажет болған жағдайда орнатуды және кабельді жалғауды тек білікті электрик орындауы керек. Егер орнатудан кейін ашаға қол жеткізу мүмкін болмаса, орнату орнында байланыс саңылауы кемінде 3 мм құрылғыны ажырататын өзек болуы керек.

- Адаптерлерді, көп жақты жолақтарды және ұзартқыш сымдарды пайдалануға болмайды. Артық жүктеме өртке әкелуі мүмкін.
- Егер құрылғы желілік сыммен және ашамен жабдықталмаған болса, қосылым жабдығында барлық өзектерде толық ажыратуды қамтамасыз еттеін байланысты бөлу болуы керек және сымдарды өткізу ережелеріне сай құрылғыда бекітілген сымдар болуы керек.

Қол жеткізуге болатын бет пайдалану кезінде ыстық болуы мүмкін.



Орналастыру

- Қауіпті! Бұл құрылғыны бөлшектемеңіз. Бұл құрылғының ішкі құрамдастарына тию ауыр жарақатқа немесе өлімге әкелуі мүмкін.
- Қысқа толқынды пешті қатты, тегіс бетке қойыңыз.
- Қысқа толқынды пеш айналасында жеткілікті желдету бар екенін тексеріңіз. Артында және бүйірлерінде кемінде 10 см бос қалдырыңыз.
- Ауа саңылауларын жаппаңыз.
- Реттелетін табандарды алмау керек.
- Қысқа толқынды пешті қызу көзінің жанында қоймаңыз.
- Радиолар және теледидарлар сияқты жіберетін және қабылдайтын жабдық қысқа толқынды пештің жұмысына әсер етуі мүмкін.

Орнату өлшемдері

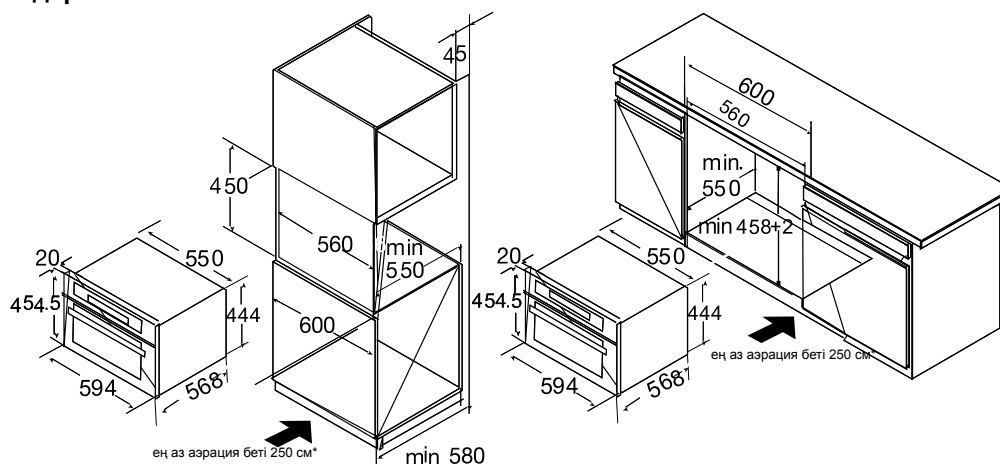

Ескертпе: пеш үстінде саңылау болуы керек.

Ішке ендіру

- Құрылғыны есік тұтқасынан ұстамаңыз немесе алып жүрмеңіз. Есік тұтқасы құрылғының салмағын ұстай алмайды және сынуы мүмкін.

1. Ортасында болуын қадағалап, қысқа толқынды пешті қорапқа жайлап итеріңіз.
2. Есікті ашыңыз және қысқа толқынды пешті жинақтағы бұрандалармен бекітіңіз.

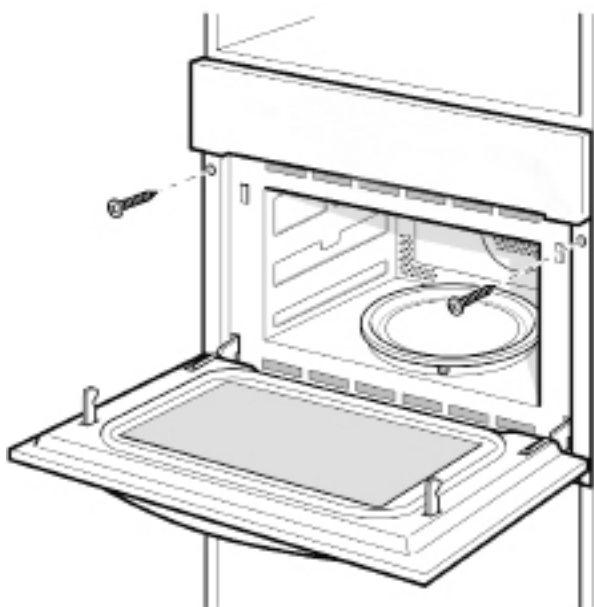

- Құрылғыны толығымен салыңыз және ортаға келтіріңіз.
- Жалғайтын кабельді майыстырмаңыз.
- Құрылғыны орнына бұрандалармен бекітіңіз.
- Жұмыс беті мен құрылғы арасындағы саңылауды қосымша тақтайшалармен жаппау керек.

Гриль табасын орнату

1. Білік бұрышын қараңыз.

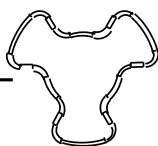
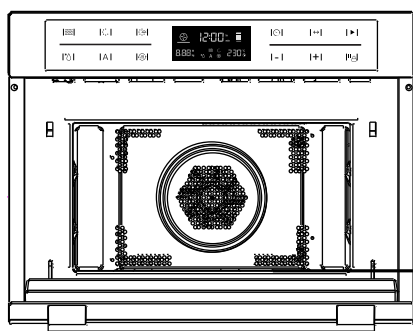

2. Гриль табасының және біліктің бұрышын реттеңіз.

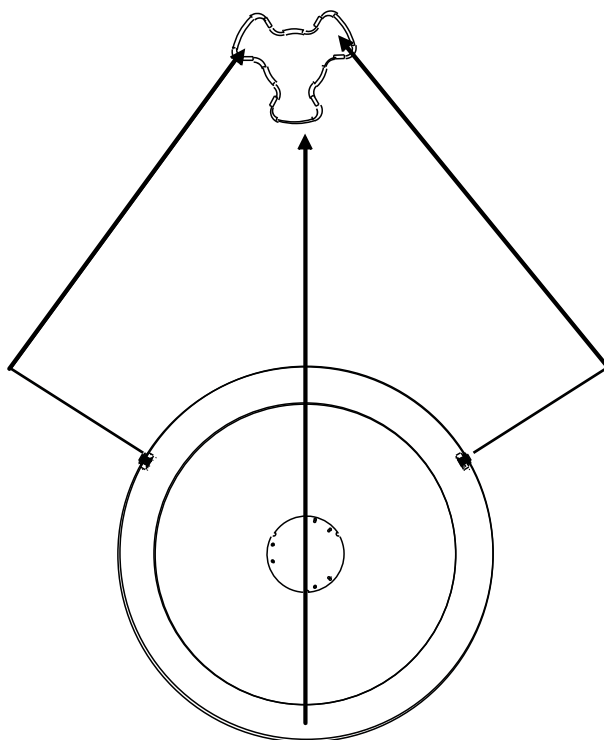

3. Табаны қуысқа қойып, аздап реттеңіз.

Айналатын дөңгелекті орнату

- а. Ешқашан эмальданған науаны аударып қоймаңыз. Эмальданған науа ешқашан қысылмауы керек.
- б. Әзірлеу кезінде әрқашан эмальданған науаны пайдалану керек.
- с. Бүкіл тамақ және тамақ ыдыстары әзірлеу үшін әрқашан эмальданған науаға орналастырылады.
- д. Егер эмальданған науада сынықтар пайда болса, ең жақын өкілетті сервистік орталыққа хабарласыңыз.

Төлке (астында)

Эмальданған науа —

Айналатын дөңгелектің білігі



Техникалық сипаттамалар

Үлгі:	MWK 434.1 X/HA
Номиналды кернеу:	230 В~50 Гц
Номиналды кіріс қуат (қысқа толқындар):	1650 Вт
Номиналды шығыс қуат (қысқа толқындар):	900 Вт
Номиналды кіріс қуат (гриль):	1750 Вт
Номиналды кіріс қуат (конвекция):	1750 Вт
Номиналды кіріс қуат (тіркесім):	3350 Вт
Пеш сыйымдылығы:	44 л
Айналтын дөңгелектің диаметрі:	360 мм
Сыртқы өлшемдері:	595x568x454.5 мм
Таза салмағы:	Шамамен 36 кг
	<p>Бұл құрылғы Еуропалық Бірлестіктің келесі директиваларына сай: 2006/95/ЕЕС, 12/12/06 (Төмен кернеу) және одан кейінгі түзетулер 2004/108/ ЕЕС, 15/12/04 (Электрмагниттік үйлесімділік) және одан кейінгі түзетулер 93/68/ ЕЕС, 22/07/93 және одан кейінгі түзетулер 2012/19/ ЕЕС және одан кейінгі түзетулер.1275/2008 күту/ өшіру режимі.</p>

Пешті реттеу

KZ Пеш бөліктерінің және қосалқы құралдарының атаулары

Картоннан және пеш қуысынан пешті және бүкіл материалдарды алыңыз. Пеште келесі қосалқы құралдар болады:

Эмальданған науа 1
Айналатын дөңгелек сақинасын жинау 1
Пайдалану нұсқаулығы 1

1. Басқару тақтасы
2. Гриль элементі
3. Жарық
4. Деңгей
5. Есік әйнегі
6. Топса
7. Айналатын дөңгелектің білігі
8. Қысқа гриль сәресі
9. Ұзын гриль сәресі
10. Эмальданған науа
11. Шаршы саз науа
12. Шаршы гриль сәресі

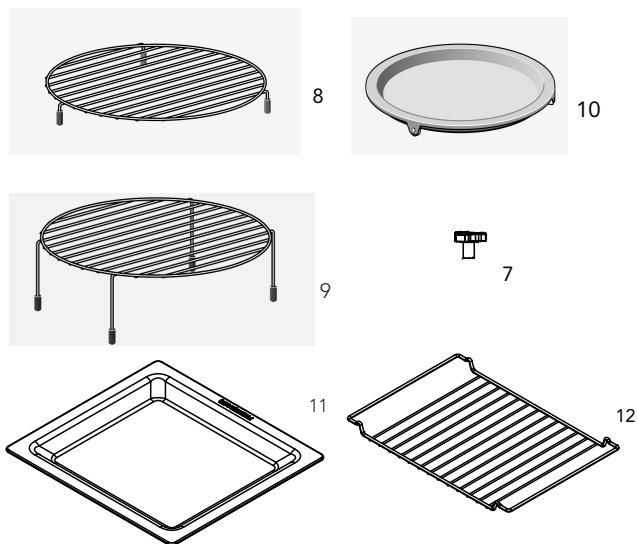
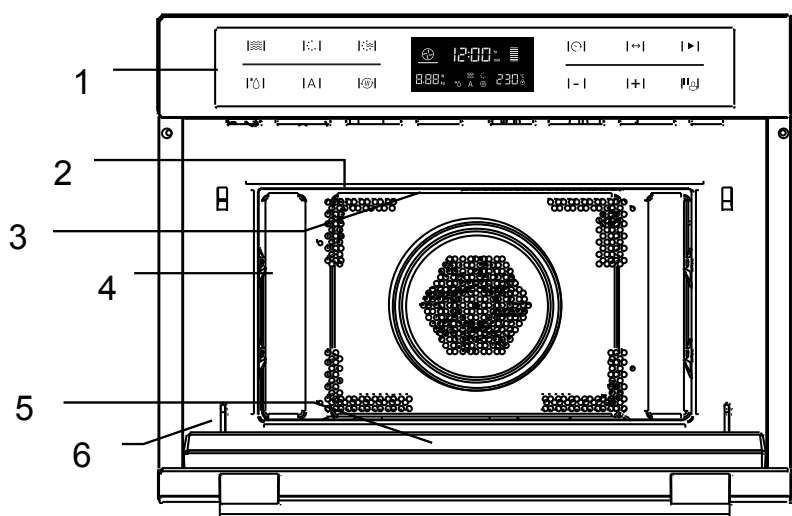

Басқару тақтасы және мүмкіндіктер



1) Қысқа толқындар
2) Қыздыру
3) Тіркесімде әзірлеу
4) Еріту
5) Автоматты бағдарламалар
6) Алдын ала қыздыру

7) Сағат
8) Таңдау
9) Бастау
10) Төмен
11) Жоғары
12) Тоқтату/құлып

Бастапқы тазалау және қыздыру

- Қысқа толқынды пештен алдындағы бүкіл қорғау фольгасын алу.
- Қосымша ақпаратты «ТАЗАЛАУ» бөлімінен қараңыз. Құрылғыны бірінші рет пайдалану алдында,
- Барлық қосалқы құралдарды алыңыз және қысқа толқынды пешті жуыңыз.
- Электрмен қыздырылатын бос ыдыстар. Жаңа құрылғылар әдетте бірінші рет пайдаланғанда иіс шығарады.
- Тамақты тезірек әзірлеу үшін электр құрылғыны пайдалану алдында қыздыру жағымсыз иістерді кетіруге көмектеседі.
- Қыздыру алдында қысқа толқынды пештің ішін дымқыл шүберекпен сүрткен жөн. Осылайша, құрылғыларды сақтау және жаю кезінде орау процесі кезінде пеште жиналған шаңды немесе қалдық орама материалын кетіруге болады
- «▶» пернелерін түртіңіз. Құрылғы қосылады, дисплейде басты мәзір көрсетіледі.
- Конвекция функциясын таңдау үшін «•••» пәрменін түртіңіз.
- 160 ° C ұсынылатын температурасы бөлектеледі, сонымен бірге, қысқа толқындар тікелей басталады.
- Температураны 230 ° C (ең жоғары температура) дейін көтеріңіз. Бұған бүйірдегі жақындық пернелерін немесе сандық пернетақтаны пайдалана отырып жетуге болады.
- Сенсорлы пернелердің жанында «▶» таңбасын түртіңіз. Бос пешті кемінде бір сағат бойы қыздырыңыз.
- Мұны істегенде бөлменің жақсы желдетілетінін тексеріңіз. Жағымсыз иіс үйді алып кетпеуі үшін екінші бөлменің есігін жабыңыз.
- Құрылғыны бөлме температурасына дейін салқындатыңыз. Содан кейін бейтарап жуғыш затты ыстық сумен араластырып, қысқа толқынды пештің ішін тазалаңыз, содан кейін таза, жұмсақ шүберекпен сүртіп алыңыз.
- Пеш толығымен кепкенше есікті ашық ұстаңыз.

Шыны пісіру ыдысын пайдалану нұсқаулығы

- Науада шыны пісіру ыдысын пайдаланбау керек, өйткені функциялар қосуды кезде науа айнала береді.
- Шыны пісіру ыдысын көтеріңкі жерде пайдалануға болады.

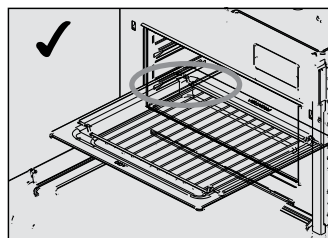

Іске қосу және пайдалану

KZ





Бұл қысқа толқынды пеште жақсырақ әзірлеу үшін қажеттіліктеріңізге сай болуы үшін әзірлеу параметрлерін реттеу үшін заманауи электрондық басқару элементтері пайдаланылады.

1. Сағатты орнату

Қысқа толқынды пешке тоқ келсе, «00:00» жыпылықтайды, зуммер бір рет шылдырлайды.

- 1) “-” немесе “+” түймесін басып, дұрыс уақытты (00:00 және 23:59. арасында) орнатыңыз
- 2) Дұрыс уақытты орнатқаннан кейін  түймесін басыңыз. Сағат орнатылды.

Ескертпе:

- 1) Уақытты өзгерткіңіз келсе  түймесін 3 секунд бойы басып тұру керек. Нақты уақыт кетеді, содан кейін уақыт дисплейде жыпылықтайды. “-” немесе “+” түймесін басып жаңа уақытты орнатыңыз және  түймесін басып, параметрді растаңыз.
- 2) Егер  дисплейде сағатты көргіңіз келмесе,  түймесін қысқа уақытқа басыңыз. Уақыт кетеді. түймесін қайтадан бассаңыз, сағат дисплейде қайтадан көрсетіледі.
- 3) Сағатты орнатқанда 10 минуттан реттесеңіз “-” немесе “+” түймесін басыңыз, қысқа уақыт бойы басыңыз (1 минуттан реттеген сайын).*

2. Қысқа толқындармен әзірлеу

- 1) Қысқа толқындар функциясын белсендіру үшін  түймесін басыңыз. «01:00» дисплейде жыпылықтайды және қысқа толқындар белгішесі көрсетіледі. Егер 10 секунд бойы ешбір әрекет болмаса, ағымдағы қуат автоматты түрде расталады.
- 2) Қысқа толқындардың қуатын реттеу үшін  түймесін басыңыз.
- 3)  немесе “-” немесе “+” түймесін қысқа толқындардың қуатын (100 Вт және 900 Вт арасында) орнату үшін басыңыз
- 4) немесе  tuşuna basın veya “-” veya “+” түймесін әзірлеу уақытын орнату үшін басыңыз. Ең көп әзірлеу уақыты орнатылған қуатқа байланысты. Қуат 900 Вт болғанда ең көп уақыт 30 минут болады және басқа қуаттар 90 минут болады.
- 5) Әзірлеуді бастау үшін  түймесін басыңыз.

Қысқа толқындардың қуаттарының кестесі





Қысқа толқындардың қуаты	100%	80%	50%	30%	10%
Дисплей	900W	700W	450W	300W	100W

Төмендегі кестеден қай қуат деңгейлерін таңдауға болатынын және қуат деңгейлері қай тамақтарға қолайлы екенін көре аласыз.

Қуат деңгейі	Тамақ
900 W	- Су қайнату, қыздыру - Тауық, балық, көкөністер әзірлеу
700 W	- Қыздыру - Саңырауқұлақтарды, шаяндарды әзірлеу - Жұмыртқалар және ірімшік бар тамақтарды әзірлеу
450 W	- Күріш, сорпа әзірлеу
300 W	- Еріту - Шоколадты және майды еріту
100 W	- Сезімтал/нәзік тамақтарды еріту - Пішіні әдеттегіден тыс тамақтарды еріту - Балмұздақты жұмсарту - Қамырды көтеру

3. Еріту функциясы













Еріту функциясында тек бағдарламаны таңдау және салмақты орнату керек. Қуат, уақыт және температура орнатылып қойылған.

- 1) Еріту функциясын белсендіру үшін  түймесін басыңыз.  « жанады, уақыт, салмақ және «def» дисплейде көрсетіледі.
- 2)  түймесін басыңыз.
- 3) Мәзір салмағын таңдау үшін “-” немесе “+” түймесін басыңыз.
- 4) Әзірлеуді бастау үшін  түймесін басыңыз.

Іске қосу және пайдалану

Функция







KZ

Функция		Режим		
	Қысқа толқындар		Қысқа толқындар	Қысқа толқындар Қысқа толқындар функциясын көкөністерді, картопты, күрішті, балықты және етті әзірлеу және қыздыру үшін пайдаланыңыз.
	Қыздыру		Ыстық ауа	Ыстық ауа Ыстық ауа көмегімен тамақтарды дәл кәдімгі пеште сияқты әзірлей аласыз. Қысқа толқындар белсендірілмейді. Тамақты пешке қою алдында пешті алдын ала қыздыру ұсынылады.
			Вентиляторы бар гриль	Вентиляторы бар гриль Бұл функцияны тамақтарды біркелкі қуыру және сонымен бірге тамаққа қоңыр қабықша беру үшін пайдаланыңыз
			Ыстық ауа + төменгі қызу	Ыстық ауа + төменгі қызу Бұл функцияны еттің, пиццаның, т.б. үлкен бөліктерін қуыру үшін пайдаланыңыз.
			Гриль	Гриль Гриль еттің және балықтың жұқа бөліктерін әзірлеу үшін өте қолайлы.
	Тіркесім		Ыстық ауа	Қысқа толқындар + ыстық ауа Бұл функцияны тамақтарды жылдам қуыру үшін пайдаланыңыз.
			Вентиляторы бар гриль	Қысқа толқындар + вентиляторы бар гриль
			Ыстық ауа + төменгі қызу	Қысқа толқындар + ыстық ауа + төменгі қызу Бұл функцияны еттің, пиццаның, т.б. үлкен бөліктерін қуыру үшін пайдаланыңыз.
			Гриль	Қысқа толқындар + гриль Бұл функцияны тамақтарды жылдам әзірлеу және сонымен бірге тамаққа қоңыр қабықша (сондай-ақ, au gratin) беру үшін пайдаланыңыз. Қысқа толқындар және гриль бір уақытта белсендіріледі. Қысқа толқындар әзірлейді және гриль қуырады.
	Автоматты бағдарламалар		P01 -P13	Автоматты әзірлеу бағдарламалары
	Еріту		def	Еріту



Іске қосу және пайдалану

KZ







4. Грильде әзірлеу



- 1) “” түймесін қысқа толқындар функциясын белсендіру үшін басыңыз.
- 2) “” немесе “-” немесе “+” түймесін әзірлеу режимін таңдау үшін басыңыз. индикаторы жанады.
- 3) “” немесе “-” немесе “+” түймесін басып, гриль режимін таңдаңыз. Әдепкі гриль қуаты — үшінші деңгейг. индикаторы гриль функциясы таңдалғанда жанады.
- 4) Гриль деңгейіне кіру үшін “” түймесін басыңыз.
- 5) “-” немесе “+” түймесін 3-деңгейді (MAX. (ЕҢ КӨП)), 2-деңгейді немесе 1-деңгейді (MIN. (ЕҢ АЗ)) таңдау үшін басыңыз “” түймесін уақытты орнату режимін таңдау үшін басыңыз. Әдепкі уақыт — 10 минут.
- 6) “-” немесе “+” түймесін грильдің әзірлеу уақытын таңдау үшін басыңыз. MAX. (ЕҢ КӨП) уақыт — 90 минут.
- 7) Әзірлеуді бастау үшін “” түймесін басыңыз.

5. Конвекциямен әзірлеу











- 1) “” түймесін қысқа толқындар функциясын белсендіру үшін басыңыз.
- 2) “” немесе “-” немесе “+” түймесін әзірлеу режимін таңдау үшін басыңыз.
- 3) “” немесе “-” немесе “+” түймесін конвекция режимін таңдау үшін басыңыз. “” жанады. Әдепкі температура — 180 градус.
- 4) Температура режиміне кіру үшін “” түймесін басыңыз.
- 5) “-” немесе “+” түймесін температураны таңдау үшін басыңыз Температура 50 - 230 градус болады. “” түймесін уақытты орнату режимін таңдау үшін басыңыз. Әдепкі уақыт — 10 минут.
- 6) “-” немесе “+” түймесін әзірлеу уақытын таңдау үшін басыңыз. MAX. (ЕҢ КӨП) уақыт — 5 минут.
- 7) Әзірлеуді бастау үшін “” түймесін басыңыз.

6. Гриль вентиляторымен әзірлеу





- 1) Қысқа толқындар функциясын белсендіру үшін «» түймесін басыңыз.
- 2) Әзірлеу режимін таңдау үшін «», “-” немесе “+” түймесін басыңыз. «» индикатор шамдары.
- 3) Гриль вентиляторы режимін таңдау үшін “”, “-” немесе “+” түймесін басыңыз. Әдепкі температура  180 градус. Гриль вентиляторы функциясы таңдалғанда индикатор жанады.
- 4) Температураны таңдауға кіру үшін “” түймесін басыңыз.



- 5) 100-230 градус арасындағы температураны таңдау үшін “-” немесе “+” түймесін басыңыз. Уақытты орнату режимін таңдау үшін “” түймесін басыңыз. Әдепкі уақыт — 10 минут.
- 6) Әзірлеу уақытын таңдау үшін “-” немесе “+” түймесін басыңыз. MAX. (ЕҢ КӨП) уақыт — 5 сағат.
- 7) Әзірлеуді бастау үшін “” түймесін басыңыз.

7. Қысқа толқындармен + гриль вентиляторымен әзірлеу





- 1) Қысқа толқындар функциясын белсендіру үшін  түймесін басыңыз.
- 2) Тіркесім режимін таңдау үшін , “-” немесе “+” түймесін басыңыз. “” және “” жанады.
- 3) Конвекция режимін таңдау үшін , “-” немесе “+” түймесін басыңыз. Әдепкі температура  180 градус жанады.
- 4) Температураны таңдауға кіру үшін “” түймесін басыңыз.
- 5) 100-230 градус арасындағы температураны таңдау үшін “-” немесе “+” түймесін басыңыз.
- 6) Қуатты таңдау үшін “” түймесін басыңыз. Әдепкі қуат — 300 Вт
- 7) 700 Вт, 450 Вт, 300 Вт және 100 Вт қуатын таңдау үшін “-” немесе “+” түймесін басыңыз
- 8) Уақытты орнату режимін таңдау үшін “” түймесін басыңыз. Әдепкі уақыт — 10 минут.
- 9) Грильдің әзірлеу уақытын таңдау үшін “-” немесе “+” түймесін басыңыз. MAX. (ЕҢ КӨП) уақыт — 90 минут.
- 10) Әзірлеуді бастау үшін “” түймесін басыңыз.

8. Гриль вентиляторымен әзірлеу

- 1) “” түймесін қысқа толқындар функциясын белсендіру үшін басыңыз.
- 2) “” немесе “-” немесе “+” түймесін әзірлеу режимін таңдау үшін басыңыз “” индикаторы жанады.
- 3) “” немесе “-” немесе “+” түймесін гриль вентиляторының режимін таңдау үшін басыңыз. Әдепкі температура — 120 градус, индикатор гриль вентиляторы функциясы таңдалғанда жанады.
- 4) “” түймесін температураны енгізу үшін басыңыз.
- 5) “-” немесе “+” түймесін температураны 100 және 160 градус арасында таңдау үшін басыңыз.
Температура 100, 105, 110, 115, 120, 125, 130, 135, 140, 145, 150, 155, 160.
“” түймесін уақытты орнату режимін таңдау үшін басыңыз. Әдепкі уақыт — 10 минут.

- 6) “-” немесе “+” түймесін әзірлеу уақытын таңдау үшін басыңыз. MAX. (ЕҢ КӨП) уақыт — 5 минут.
- 7) Әзірлеуді бастау үшін  түймесін басыңыз.
- 6) “↔” түймесін қуатты таңдау үшін басыңыз. Әдепкі қуат — 300 Вт.
- 7) “-” немесе “+” түймесін 700 Вт, 450 Вт, 300 Вт және 100 Вт мәндерін таңдау үшін басыңыз.
- 8)  түймесін уақытты орнату режимін таңдау үшін басыңыз. Әдепкі уақыт — 10 минут.
- 9) “-” немесе “+” түймесін әзірлеу уақытын таңдау үшін басыңыз. MAX. (ЕҢ КӨП) уақыт — 90 минут.
- 10)  түймесін әзірлеуді бастау үшін басыңыз.

9. Қысқа толқындармен + грильде әзірлеу









- 1)  түймесін қысқа толқындар функциясын белсендіру үшін басыңыз.
- 2)  немесе “-” немесе “+” түймесін тіркесім режимін таңдау үшін басыңыз,  және  жанады.
- 3)  немесе “-” немесе “+” түймесін режимді таңдау үшін басыңыз. Әдепкі қуат — 3-деңгей. «» индикаторы гриль функциясы таңдалғанда жанады.
- 4) “↔” түймесін қуат деңгейін таңдауға кіру үшін басыңыз.
- 5) “-” немесе “+” түймесін қуатты таңдау үшін басыңыз.

10. Қысқа толқындармен + конвекциямен әзірлеу

- 1)  түймесін қысқа толқындар функциясын белсендіру үшін басыңыз.
- 2)  немесе “-” немесе “+” түймесін тіркесім режимін таңдау үшін басыңыз.  және  жанады.
- 3)  “ немесе “-” немесе “+” түймесін конвекция режимін таңдау үшін басыңыз. Әдепкі температура — 180 градус.  жанады.
- 4) “↔” түймесін температура таңдауға кіру үшін басыңыз.
- 5) “-” немесе “+” түймесін температураны 100 және 180 градус арасында таңдау үшін басыңыз.
- 6) “↔” түймесін қуатты таңдау үшін басыңыз. Әдепкі қуат — 300 Вт.
- 7) “-” немесе “+” түймесін 700 Вт, 450 Вт, 300 Вт және 100 Вт мәндерін таңдау үшін басыңыз.
- 8)  түймесін уақытты орнату режимін таңдау үшін басыңыз. Әдепкі уақыт — 10 минут.

- 9) “-” немесе “+” » түймесін грильдің әзірлеу уақытын таңдау үшін басыңыз. MAX. (ЕҢ КӨП) уақыт — 90 минут.
- 10)  “түймесін әзірлеуді бастау үшін басыңыз.

11. Қысқа толқындармен + гриль вентильаторымен әзірлеу

- 1)  түймесін қысқа толқындар функциясын белсендіру үшін басыңыз.
- 2)  ” немесе “-” немесе “+” түймесін тіркесім режимін таңдау үшін басыңыз.  және  жанады.
- 3)  “ немесе “-” немесе “+” түймесін конвекция режимін таңдау үшін басыңыз. Әдепкі температура — 120 градус. жанады .
- 4) “↔” түймесін температура таңдауға кіру үшін басыңыз.
- 5) “-” немесе “+” түймесін температураны 100 және 160 градус арасында таңдау үшін басыңыз.
- 6) “↔” түймесін қуатты таңдау үшін басыңыз. Әдепкі қуат — 300 Вт.
- 7) “-” немесе “+” түймесін 700 Вт, 450 Вт, 300 Вт және 100 Вт мәндерін таңдау үшін басыңыз.
- 8)  түймесін уақытты орнату режимін таңдау үшін басыңыз. Әдепкі уақыт — 10 минут.
- 9) “-” немесе “+” түймесін грильдің әзірлеу уақытын таңдау үшін басыңыз. MAX. (ЕҢ КӨП) уақыт — 90 минут.
- 10)  “ түймесін әзірлеуді бастау үшін басыңыз.

12. Автоматты түрде әзірлеу

12 автоматты түрде әзірлеу бағдарламасы бар. Тек бағдарламаны таңдау және салмақты орнату керек. Қуат, уақыт және температура орнатылып қойылған.

- 1) “A” түймесін қысқа толқындар функциясын белсендіру үшін басыңыз.
- 2) “-” немесе “+” түймесін әзірлеу режимін таңдау үшін басыңыз “A” еріту, автоматты мәзірі таңдалғанда жанады. Дисплейде уақыт, салмақ, автоматты бағдарламалардың бірінші саны көрсетіледі.
- 3) “A” немесе “-” немесе “+” түймесін автоматты мәзірін таңдау үшін басыңыз. «P01», «P02»... «P10» көрсетіледі.
- 4) “↔” түймесін басыңыз.
- 5) Мәзір салмағын таңдау үшін “-” немесе “+” түймесін басыңыз.
- 6) Әзірлеуді бастау үшін  “ түймесін басыңыз.

Іске қосу және пайдалану

KZ

Бағдарлама	Санат	Элемент
P01**	Көкөністер	Балғын көкөністер
P02**	Қосымша тамақтар	Картоп (аршылған/өзірл)
P03**	Қыздыру	Сусын/сорпа
P04**	Қыздыру	Тәрелкедегі тамақ
P05**	Қыздыру	Соус/буға пісірілген
P06*	Қосымша	Картоп (қуыру)
P07	Құс еті/балық	Тауық/балық
P08*	Нан өнімдері	Торт
P09*	Нан өнімдері	Алма
P10*	Нан өнімдері	Пісірілген крем бар
P11*	Ыңғайлылық	Қатырылған тамақтар (пицца)
P12*	Ыңғайлылық	Қатырылған тамақтар (пеште майға қуырылған картоп)
P13*	Ыңғайлылық	Қатырылған тамақтар

* таңбасы бар бағдарламаларда алдын ала қыздыру бар. Алдын ала қыздыру кезінде әзірлеу уақыты кідіреді және алдын ала қыздыру таңбасы қосулы болады. Алдын ала қыздырудан кейін сіз дабыл естисіз және алдын ала қыздыру таңбасы жыпылықтайды.

** таңбалары бар бағдарламалар тек қысқа толқындар функциясын пайдаланады.

Дыбыстық сигналды естісеңіз, тамақты аударыңыз. Комби қысқа толқынды пеші келесі кезеңді автоматты түрде бастайды.

13. Алдын ала қыздыру функциясы

Алдын ала қыздыру функциясын келесі функцияларды таңдағаннан кейін белсендіруге болады: Convection (Конвекция), Grill fan (Гриль вентиляторы), MW-convection (Қысқа толқындар - конвекция), MW-Grill fan (Қысқа толқындар - гриль вентиляторы).

- 1) түймесін басыңыз. Дисплейде алдын ала қыздыру белгішесі көрсетіледі.
- 2) түймесін алдын ала қыздыруды бастау үшін басыңыз. Дұрыс температураға жетсеңіз, үш дыбыстық сигналды естисіз. Алдын ала қыздыруды пеш есігін ашу арқылы немесе түймесін басу арқылы тоқтатуға болады.

Ескертпе: алдын ала қыздыру функциясы тек жоғарыдағы режимдердің біреуін таңдап қойған болсаңыз ғана жұмыс істейді. Алдын ала қыздыру кезінде қысқа толқындар функциясы өшіріледі.

14. Балаларға арналған құлыптау функциясы

Құлыптау: күту күйінде түймесін 3 секунд бойы басыңыз, балалар құлпы күйіне кіруді білдіретін ұзақ «дыбыстық сигнал» болады және индикаторы жанады.

Құлыпты ашу: құлыпталған күйде түймесін 3 секунд бойы басыңыз, құлыптың ашылғанын білдіретін ұзақ «дыбыстық сигнал» болады және индикаторы кетеді.

15. Дисплейдің техникалық сипаттамалары

- (1) Орнату кезінде басқа әрекет болмаса, ол 10 секундтан кейін автоматты түрде растайды. Бірінші рет сағатты орнатуды қоспағанда.
- (2) Бағдарламаны орнату кезінде 3 секунд бойы реттегеннен кейін ол 3 секундтан кейін растайды.
- (3) Пеш орнату күйінде немесе кідірту күйінде болғанда, соның ішінде, автоматты мәзірде және еріту бағдарламасында болғанда, 5 минут бойы әрекет болмаса, ол өшірулі күйге кіреді.
- (4) Есік ашық болса, пеш шамы тұрақты түрде жанып тұрады.
- (5) Пеш кідірілсе, пеш шамы тұрақты түрде жанып тұрады.
- (6) Әзірлеу процесі барысында пеш есігі ашық болса, әзірлеуді жалғастыру үшін түймесін басу керек.

Ескертпе: Тамақтың әр түрлі сапасына және түрлеріне сай оңтайлы әзірлеу уақыты өзгеруі мүмкін; егер автоматты циклдың соңынан кейін тамақ жақсы әзірленбеген болса, қолмен реттелетін параметрлерді пайдалана отырып әзірлеуді ұзартыңыз.

Ескертпе: Орнатылған әзірлеу уақыттары көрсетілген алдын ала оралған тамақтар жағдайында осы нұсқауларды орындау үшін қолмен реттелетін параметрлерді пайдаланыңыз.

ЕСКЕРТУ: Өрт, ток соғу, адамдардың жарақаттануы немесе құрылғыны пайдаланғанда қысқа толқынды пеш энергиясының артық әсер етуі қауіпін азайту үшін негізгі сақтық шараларын, соның ішінде, келесілерді қолданыңыз:

1. Ескерту: сұйықтықтарды және басқа тамақтарды жабық ыдыстарда қыздырмау керек, өйткені олар жарылуы мүмкін.
2. Ескерту: Білікті адамнан басқа кез келген адамның қысқа толқындар энергиясынан қорғауды беретін қақпақты алуы бар кез келген қызмет көрсету немесе жөндеу әрекетін орындауы қауіпті.
3. Бұл құрылғыны 8 және одан жоғары жастағы балалар және дене, сезім немесе ақыл-ой қабілеттері төмен немесе тәжірибесі және білімі жоқ адамдар қадағалау астында немесе құрылғыны қауіпсіз пайдалану туралы нұсқаулар берілсе және байланысты қауіптерді түсінсе пайдалана алады. Балалар құрылғымен ойнамауы керек. 8 жастан үлкен болмаса және қадағаланбаса, тазалауды және пайдаланушының техникалық қызмет көрсетуін балалар орындамауы керек.
4. Құрылғыны және оның сымын 8 жасқа толмаған балалардан аулақ ұстаңыз.
5. Тек қысқа толқынды пештерде пайдалануға жарамды құралдарды пайдаланыңыз.
6. Пешті жүйелі түрде тазалап тұру және тамақ қалдықтарын кетіріп тұру керек.
7. «ЫҚТИМАЛ АРТЫҚ ҚЫСҚА ТОЛҚЫН ҚУАТЫНЫҢ ӘСЕРІН БОЛДЫРМАУДЫҢ САҚТЫҚ ШАРАЛАРЫ» бөлімін оқыңыз және сол шараларды қолданыңыз.
8. Тамақты пластик немесе қағаз ыдыстарды қыздырғанда пешті қарап тұрыңыз, өйткені тұтану орын алуы мүмкін.
9. Егер түтін шықса, құрылғыны өшіріңіз немесе розеткадан суырыңыз және

кез келген жалындарды басу үшін есікті жабық ұстаңыз.

10. Тамақ әзірлеу уақытын асырып жібермеңіз.
11. Пеш қуысын сақтау мақсатында пайдаланбаңыз. Ішінде нан, печенье, т.б. сияқты заттарды сақтамаңыз.
12. Пешке қою алдында қағаз немесе пластик ыдыстардан/пакеттерден сым бұрағыш қысқыштарды және металл тұтқаларды алыңыз.
13. Осы пешті тек қамтамасыз етілген орнату туралы нұсқауларға сай орнатыңыз немесе орналастырыңыз.
14. Қабықтағы жұмыртқаларды және қатты қайнатылған жұмыртқаларды қысқа толқынды пештерді қыздырмау керек, өйткені олар тіпті қысқа толқындармен қыздыру аяқталғаннан кейін де жарылуы мүмкін.
15. Бұл құрылғы үйде және келесі сияқты ұқсас қолданыстарда пайдалануға арналған:
 - дүкендердегі, кеңселердегі және т.б. қызметкерлердің асүй аумақтарында жұмыс орталарында;
 - қонақ үйлердегі, мотельдердегі және басқа тұрғын орталарындағы клиенттер;
 - ферма үйлері; төсек және таңғы ас түріндегі орталар.
16. Егер қуат сымы зақымдалса, қауіпті болдырмау үшін оны өндіруші, оның қызмет көрсету агенті немесе сол сияқты білікті адамдар ауыстыруы керек.
17. Бұл құрылғыны сыртта сақтамаңыз немесе пайдаланбаңыз.
18. Бұл пешті су жанында, ылғалды негізде немесе бассейн жанында пайдаланбаңыз.
19. Құрылғы жұмыс істеп жатқанда қол жеткізуге болатын беттердің температурасы жоғары болуы мүмкін. Пайдалану кезінде беттер қызып кетеді. Сымды қызған беттен аулақ ұстаңыз және пештегі саңылауларды жаппаңыз.

KZ

20. Сымның үстел немесе сатушы сәресі жиегінен салбырап тұруына жол бермеңіз.
21. Пешті таза күйде ұстамау беттің тозуына әкеліп, бұл құрылғының қызмет мерзіміне теріс әсер етуі және қауіпті жағдайға әкелуі мүмкін.
22. Күйіктерді болдырмау үшін тұтыну алдында тамақтандыру бөтелкелерінің және сәбилер тамағы банкаларының құрамын араластыру немесе сілкіу және температураны тексеру қажет.
23. Сусындарды қысқа толқындармен қыздыру кешіктірілген жарылатын қайнауға әкелуі мүмкін, сондықтан, ыдысты ұстағанда сақ болу керек.
24. Балалардың құрылғымен ойнамауын қадағалау керек.
25. Құрылғылар сыртқы таймер немесе бөлек қашықтан басқару жүйесі арқылы пайдалануға арналмаған.
26. Пайдалану кезінде қол жеткізуге болатын бөліктер қызуы мүмкін. Жас балаларды аулақ ұстау керек.
27. Бумен тазалағышты пайдаланбау керек.
28. Пайдалану кезінде құрылғы қызады. Пеш ішіндегі қыздыру элементтеріне тиіп кетпеу керек.
29. Тек осы пеш үшін ұсынылған температура өлшегішті пайдаланыңыз (температураны сезетін өлшегішті пайдалану мүмкіндігі қамтамасыз етілген пештерде).
30. ЕСКЕРТУ: құрылғы және оның қол жеткізуге болатын бөліктері пайдалану кезінде қызады. Қыздыру элементтеріне тимеуге тырысу керек. Үздіксіз қадағаламаса, 8 жастан кішірек балаларды аулақ ұстау керек.
31. Қысқа толқынды пешті сәндік есігін ашып пайдалану керек (сәндік есігі бар пештерде).
32. Сақтау шкафының беті қызуы мүмкін.

33. Қысқа толқынды пеште сұйықтық қыздырып жатсаңыз, онда сонымен бірге ыдысқа шай қасығын қоюыңыз керек. Бұл қысқа толқынды пеш қуысын алғаннан кейін сұйықтықтың кенет қайнамауын қамтамасыз етеді



МҰҚИАТ ОҚЫП ШЫҒЫҢЫЗ ЖӘНЕ БОЛАШАҚТА АНЫҚТАМА АЛУ ҮШІН САҚТАҢЫЗ

Орнатуды жерге қосатын адамдар үшін жарақаттану қаупін азайту

ҚАУІПТІ

Ток соғу қаупі

Кейбір ішкі құрамдастарға тию ауыр жарақатқа немесе өлімге әкелуі мүмкін. Бұл құрылғыны бөлшектемеңіз.

ЕСКЕРТУ

Ток соғу қаупі

Жерге қосуды дұрыс емес пайдалану ток соғуына әкелуі мүмкін. Құрылғы дұрыс орнатылып, жерге қосылғанша розеткаға қоспаңыз.

Бұл құрылғыны жерге қосу керек. Электр қысқа тұйықталу жағдайында жерге қосу ток үшін шығу сымын қамтамасыз ету арқылы ток соғу қаупін азайтады. Бұл құрылғы жерге қосу ашасы бар жерге қосу сыммен

жабдықталған. Ашаны дұрыс орнатылған және жерге қосылған розеткаға қосу керек.

Жерге қосу туралы нұсқауларды толығымен түсінбесеңіз немесе құрылғының жерге дұрыстап қосылуына қатысты күдік бар болса, білікті электрикке немесе қызмет көрсету маманына хабарласыңыз. Ұзартқыш сымды пайдалану қажет болса, тек 3 сымды ұзартқыш сымды пайдаланыңыз.

1. Ұзынырақ сымға шатасу немесе шалыну нәтижесіндегі қауіптерді азайту үшін қысқа қуатпен қамту сымы қамтамасыз етілген.
2. Егер ұзын сымдар жиыны немесе ұзартқыш сым пайдаланылса:
 - 1) Сымдар жиынының немесе ұзартқыш сымның белгіленген электр көрсеткіші кемінде құрылғының электр көрсеткішімен бірдей болуы керек.
 - 2) Ұзартқыш сым жерге қосылатын 3 тармақты сым болуы керек.
 - 3) Ұзын сымды балалар тартуы мүмкін немесе кездейсоқ шалынуы мүмкін сатушы сәресінен немесе үстел бетінен салбырап тұрмайтындай орналастыру керек.

САҚТЫҚ ЕСКЕРТУ **Жеке жарақат қаупі**

Білікті адамнан басқа кез келген адамның қысқа толқындар энергиясынан қорғауды беретін қақпақты алуы бар кез келген қызмет көрсету немесе жөндеу әрекетін орындауы қауіпті.

Қоқысқа лақтыру

- Орама материалын қоқысқа лақтырғанда: ораманы қайта пайдалану мүмкін болуы үшін жергілікті заңнаманы сақтаңыз.
- 2012/19/ЕЕС қоқыс электр және электрондық жабдық (WEEE) туралы еуропалық директива ескі тұрмыстық электр құрылғыларын қалыпты, сұрыпталмаған қалалық қоқыс ағынына лақтырмауды талап етеді. Құрамындағы материалдарды қалпына келтіруді және қайта өңдеуді оңтайландыру және адам денсаулығы мен қоршаған ортаға әсерді азайту үшін ескі құрылғыларды бөлек жинау керек. Өнімдегі сызылған «дөңгелекті себет» таңбасы құрылғыны қоқысқа бөлек лақтыру міндеттемесі туралы еске салады. Тұтынушылар ескі құрылғысын қоғамдық қоқыс жинау аумақтарына, басқа коммуналдық жинау аумақтарына апара немесе ұлттық заңнама рұқсат етсе, ұқсас жаңа өнімді сатып алғанда оны ритейлерге қайтара алады. Барлық негізгі тұрмыстық құрылғы өндірушілері ескі құрылғыларды жинау және қоқысқа лақтыруды басқару жүйелерін белсенді түрде жасайды.

Құралдар

KZ

“Қысқа толқынды пеште пайдалануға болатын материалдар немесе пайдалануға болмайтын материалдар» бөліміндегі нұсқауларды қараңыз. Қысқа толқындармен әзірлеу үшін пайдалану қауіпті белгілі бір металл емес құралдар бар. Күмәніңіз болса, қарастырылып отырған құралды төмендегі процедураны орындап тексере аласыз.

Қысқа толқынды пеште пайдалануға болатын материалдар

Құралдар	Ескертулер
Алюминий фольга	Тек қалқан. Шағын тегіс бөліктерді артық әзірлеуді болдырмау үшін жұқа ет немесе құс еті бөліктерін жабу үшін пайдалануға болады. Фольга пеш қабырғаларына тым жақын болса, доға пайда болуы мүмкін. Фольга пеш қабырғаларынан кемінде 1 дюйм (2,5 см) қашықтықта болуы керек.
Қызарту ыдысы	Өндірушінің нұсқауларын орындаңыз. Қызарту ыдысының түбі айналатын дөңгелектен кемінде 3/16 дюйм (5 мм) жоғары болуы керек. Дұрыс емес пайдалану айналатын дөңгелектің сынуына әкелуі мүмкін.
Ыдыс	Тек қысқа толқындар үшін қауіпсіз. Өндірушінің нұсқауларын орындаңыз. Жарықтары немесе сынықтары бар ыдыстарды пайдаланбаңыз.
Шыны банкалар	Әрқашан қақпақты алыңыз. Тек тамақты жылы болғанша қыздыру үшін пайдаланыңыз. Шыны банкалардың көпшілігі қызуға төзімді емес және сынуы мүмкін.
Шыны ыдыс	Тек қызуға төзімді пеш шыны ыдысы. Металл қабат жоқ екенін тексеріңіз. Жарықтары немесе сынықтары бар ыдыстарды пайдаланбаңыз.
Пеште әзірлеу пакеттері	Өндірушінің нұсқауларын орындаңыз. Металл қысқышты жаппаңыз. Будың шығуына мүмкіндік беру үшін тесіктер жасаңыз.
Қағаз тәрелкелер және шыныаяқтар	Тек қысқа мерзімді әзірлеу/жылыту үшін пайдаланыңыз. Әзірлеу кезінде пешті қараусыз қалдырмаңыз.
Қағаз сүлгілер	Қыздыру және майды сіңіру үшін тамақты жабу үшін пайдаланыңыз. Қадағалаумен тек қысқа мерзімді әзірлеу үшін пайдаланыңыз.
Пергамент	Шашырауды болдырмау үшін қақпақ немесе бумен әзірлеу үшін орам ретінде пайдаланыңыз.
Пластик	Тек қысқа толқындар үшін қауіпсіз. Өндірушінің нұсқауларын орындаңыз. «Қысқа толқындарға қауіпсіз» жапсырмасы болуы керек. Ішіндегі тамақ қызғанда кейбір пластик ыдыстар жұмсарады. «Қайнату пакеттерін» және тығыз жабылған пластик пакеттерді орамада көрсетілгендей тесу керек.
Пластик орам	Тек қысқа толқындар үшін қауіпсіз. Ылғалды сақтау үшін әзірлеу кезінде тамақты жабу үшін пайдаланыңыз. Пластик орамның тамаққа тиюіне жол бермеңіз.
Термометрлер	Тек қысқа толқындар үшін қауіпсіз (ет және кәмпит термометрлері).
Балауыз қағаз	Шашырауды болдырмау және ылғалды сақтау үшін қақпақ ретінде пайдаланыңыз.

Қысқа толқынды пеште пайдалануға болмайтын материалдар

Құралдар	Ескертулер
Алюминий науа	Доғаны тудыруы мүмкін. Тамақты қысқа толқындар үшін қауіпсіз ыдысқа салыңыз.
Металл тұтқасы бар тамақ қорабы	Доғаны тудыруы мүмкін. Тамақты қысқа толқындар үшін қауіпсіз ыдысқа салыңыз.
Металл немесе металл қабаты бар құралдар	Тек қысқа толқындар үшін қауіпсіз. Өндірушінің нұсқауларын орындаңыз. Жарықтары немесе сынықтары бар ыдыстарды пайдаланбаңыз.
Металл бұрағыш қысқыштар	Доғаны және пеште өртті тудыруы мүмкін.
Қағаз пакеттер	Пеште өртті тудыруы мүмкін.
Пенопласт	Жоғары температура әсер еткенде пенопласт еруі немесе ішіндегі сұйықтықты ластауы мүмкін.
Ағаш	Қысқа толқынды пеште пайдаланғанда ағаш құрғайды және бөлінуі немесе жарылуы мүмкін.

Құралды тексеру:

1. қысқа толқындар үшін қауіпсіз ыдысты 1 шыныаяқ салқын сумен (250 мл), әрі қарастырылып отырған құралмен толтырыңыз.
2. Ең жоғары қуатпен 1 минут бойы әзірлеңіз.
3. Құралды мұқият сезініңіз. Егер бос құрал жылы болса, оны қысқа толқындармен әзірлеу үшін пайдаланбаңыз.
4. 1 минут әзірлеу уақытынан асырмаңыз.

ТАЗАЛАУ

Құралды қуат көзінен ажыратыңыз.

1. Пайдаланудан кейін пештің қуысын аздап дымқыл шүберекті пайдаланып тазалаңыз.
2. Қосалқы құралдарды әдеттегідей сабынды суда тазалаңыз.
3. Лас болса, есік жақтауын, тығыздағышты және іргелес бөліктерді дымқыл шүберекпен мұқият тазалау керек.
4. Пеш есігінің әйнегін тазалау үшін күшті абразивтік тазалағыштарды немесе үшкір металл қырғыштарды пайдаланбаңыз өйткені олар бетке сызат түсіріп, бұл әйнектің сынуына әкелуі мүмкін.
5. Тазалау туралы кеңес---Әзірленген тамақ тиюі мүмкін қуыс қабырғаларын оңайырақ тазалау үшін:

Табакқа лимонның жартысын салыңыз, 300 мл (1/2 пинта) су қосыңыз және 100% қысқа толқындар қуатымен 10 минут қыздырыңыз. Жұмсақ, құрғақ шүберекті пайдаланып пешті тазалап сүртіңіз.

Ақаулықтарды жою

KZ

Мәселе

Қысқа толқынды пеш ТД қабылдауына кедергі келтіруде

Пеш жарығын күңгірттеңіз

Есікте бу жиналады, саңылаулардан ыстық ауа шығады

Пеш кездейсоқ ішінде тамақ болмай іске қосылды

Пешті іске қосу мүмкін емес.

Пеш қызбайды.

Шыны айналатын дөңгелек қысқа толқынды пеш жұмыс істегенде шу шығарады

Құрылғыдан ұшқындар шығады.

Ықтимал себептер/шешім

- Қысқа толқынды пеш жұмыс істеп жатқанда радио және ТД қабылдауына кедергі келтірілуі мүмкін. Бұл миксер, шаңсорғыш және электр вентилятор сияқты шағын электр құрылғылардың кедергілеріне ұқсайды. Бұл қалыпты.
- Қуаты төмен қысқа толқынды әзірлеу пешінде жарық күңгірттенуі мүмкін. Бұл қалыпты.
- Әзірлеу кезінде тамақтан бу шығуы мүмкін. Оның көп бөлігі саңылаулар арқылы шығады. Бірақ біразы пеш есігі сияқты салқын орында жиналуы мүмкін. Бұл қалыпты.
- Құрылғыны ішінде ешбір тамақсыз іске қосуға тыйым салынады. Бұл өте қауіпті
- Қуат сымы тығыз қосылмаған. Розеткадан суырыңыз. Содан кейін 10 секундтан кейін қайтадан розеткаға қосыңыз
- Сақтандырғыш күйіп кетеді немесе автоматты өшіргіш іске қосылады. Сақтандырғышты ауыстырыңыз немесе автоматты өшіргішті ысырыңыз (біздің компанияның кәсіпқой мамандары жөндейді).
- Басқа электр құрылғылар қосылмаған розетканы тексеріп көріңіз
- Есік жақсы жабылмаған. Есікті жақсылап жабыңыз.
- Ролик негізі және пештің түбі лас. Лас бөліктерді тазалау үшін «Қысқа толқынды пешке техникалық қызмет көрсету» бөлімін қараңыз.
- Құрылғыны мұқият тазалаңыз; майдың кез келген іздерін, тамақ бөліктерін, т.б. кетіріңіз. Пеш қабырғаларына металл заттар жақын емес екенін тексеріңіз. Ешқашан сөреде металл заттарды пайдаланбаңыз. Ешқашан пешті бос күйде пайдаланбаңыз.

Сатудан кейін қызмет көрсету орталығына хабарласу алдында:

- мәселені өзіңіз шеше алмайтыныңызды тексеріңіз;
- шеше алмасаңыз, өкілетті техникалық көмек қызметіне хабарласыңыз

! Ешқашан өкілетті емес техниктерді шақырмаңыз.

Есеп:

- мәселе түрі;
- пеш үлгісі (Mod.);
- сериялық нөмір (S/N).

Бұл ақпарат қысқа толқынды пештің көрсеткіштер тақтайшасында берілген.

