

DEUTSCH	Gebrauchsanweisung	Seite 3
ENGLISH	Instructions for use	Page 12
FRANÇAIS	Mode d'emploi	Page 21
NEDERLANDS	Gebruiksaanwijzing	Pagina 30
ESPAÑOL	Instrucciones para el uso	Página 39
PORTUGUÊS	Manual de utilização	Página 48
ITALIANO	Istruzioni per l'uso	Pagina 57
ΕΛΛΑΣ	Οδηγίες χρήσης	Σελίδα 66
SVENSKA	Bruksanvisning	Sidan 75
NORSK	Bruksanvisning	Side 84
DANSK	Brugsanvisning	Side 93
SUOMI	Käyttöohje	Sivu 102
POLSKI	Instrukcje użytkowania	Strona 111
ČESKY	Návod k použití	Strana 120
SLOVENSKY	Návod na použitie	Strana 129
MAGYAR	Használati utasítás	Oldal 138
РУССКИЙ	Инструкции по эксплуатации	Страница 147
БЪЛГАРСКИ	Инструкции по эксплуатации	Страница 156
ROMANA	Instrucțiuni de utilizare	Pagina 165
УКРАЇНСЬКА	Інструкція з експлуатації	Сторінка 174
ҚАЗАҚ ТІЛ	Нұсқаулар игерушілік үшін	Бет 183

STIKKORDREGISTER

Kapittel 1: MONTERING	85
1.1. MONTERE ETT ENKELT APPARAT.....	85
1.2. MONTERE TO APPARATER.....	85
Kapittel 2: FUNKSJONER	85
2.1. 6TH SENSE / GREEN INTELLIGENCE	85
2.2. ON/STAND BY.....	85
2.3. TEMPERATURALARM.....	86
2.4. HURTIGFRYSING	86
2.5. AVRIMING AV FRYSESEKSJONEN.....	86
Kapittel 3: BRUK	86
3.1. ØKE FRYSERENS OPPBEVARINGSKAPASITET	86
3.2. MERKNADER	86
Kapittel 4: TIPS FOR OPPBEVARING AV MAT	87
4.1. LAGRINGSTID FOR FROSSENMAT	87
4.2. TIPS FOR FRYSING OG OPPBEVARING AV FERSK MAT	88
4.3. BRUKE FRYSEELEMENTER	88
4.4. FROSSENMAT: HANDLETIPS	88
Kapittel 5: FUNKSJONSLYDER	89
Kapittel 6: ANBEFALING HVIS APPARATET IKKE ER I BRUK	90
6.1. FRAVÆR/FERIE.....	90
6.2. FLYTTE.....	90
6.3. STRØMBRUDD.....	90
Kapittel 7: VEDLIKEHOLD OG RENGJØRING	90
Kapittel 8: VEILEDNING FOR FEILSØKING	91
8.1. FØR DU KONTAKTER SERVICEAVDELINGEN.....	91
Kapittel 9: SERVICE ETTER SALG	92
Andre:	
FJERNE/SETTE INN FRYSERINTERIØRET	192
OMHENGSLING AV DØR.....	193

MERK:

Instruksene gjelder flere modeller, så det kan være forskjeller. Deler som gjelder kun visse apparater er merket med en asterisk (*).

Funksjoner som gjelder spesielt for den modellen av produktet du allerede har kjøpt, finner du i HURTIGSTARTVEILEDNINGEN.

1. MONTERING

1.1. MONTERE ETT ENKELT APPARAT

For å sikre tilstrekkelig ventilasjon må du la det være rom på begge sider og over apparatet.

Avstanden mellom baksiden av apparatet og veggen bør være minst 50 mm.

Reduksjon av dette rommet vil øke produktets energiforbruk.

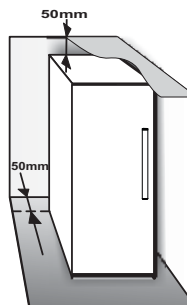

1.2. MONTERE TO APPARATER

Ved montering av fryseren ① og kjøleskapet ② sammen må du sørge for at fryseren står til venstre og kjøleskapet til høyre (som vist i tegningen). Venstre side av kjøleskapet er utstyrt med en spesialanordning som forhindrer kondensproblemer mellom apparater.

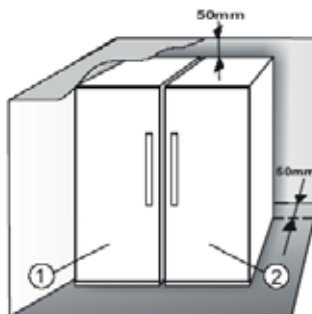

Vi anbefaler å montere to apparater sammen ved bruk av sammenkoplingspakken ③ (som vist på tegningen). Du kan kjøpe den fra serviceavdelingen.



2. FUNKSJONER

2.1. 6TH SENSE ^{sense} / GREEN INTELLIGENCE

Funksjonen 6th Sense/Green Intelligence har som oppgave å opprettholde riktig temperatur i følgende tilfeller:

- Fersk mat legges i fryseren

Funksjonen aktiveres når det legges fersk mat i fryseren og forblir aktiv inntil optimale fryseforhold oppnås, slik at det sørges for best mulig frysekvalitet med lavest mulig strømforbruk.

Merk: Ved siden av mengden av mat som legges i fryseren, påvirker romtemperatur og mengden av mat som allerede ligger i fryseren hvor lenge 6th Sense/Green Intelligence-funksjonen virker. Betydelige variasjoner i varighet er derfor ganske normalt.

2.2. ON/STANDBY

Denne funksjonen slår på fryseren eller setter den på standby. Trykk og hold inne Stand-by-knappen i 3 sekunder for å sette produktet på standby. Det er viktig å huske at denne operasjonen ikke kobler apparatet fra strømmettet. For å slå apparatet på igjen er det bare å trykke og holde On/Stand-by-knappen inne i 3 sekunder.

2.3. TEMPERATURALARM

Temperaturindikatoren (°C) blinker. Alarmen aktiveres når:

- Apparatet kobles til strømforsyningen etter å ha vært ute av bruk i lengre tid
- Temperaturen i fryseeksjonen ikke er tilfredsstillende
- Mengden av fersk mat som legges i fryseren er større enn det som angis på servicemerket
- Døren på fryseren har stått åpen i lang tid.

Alarmindikatoren \triangle slås automatisk av så snart fryseeksjonen når en temperatur på under -12 °C.

2.4. HURTIGFRYSING

Mengden med mat (i kg) som kan fryses i løpet av 24 timer står på apparatets servicemerke.

For at apparatet skal yte optimalt, aktiverer du hurtigfrysingsfunksjonen ved å trykke på temperaturknappen gjentatte ganger helt til 3 dioder blinker og deretter fortsetter å lyse, 24 timer før du plasserer fersk mat i fryseren. Etter å ha lagt fersk mat i fryseren er det vanligvis nok å bruke hurtigfrysefunksjonen i 24 timer. Etter 48 timer deaktiveres hurtigfrysefunksjonen automatisk.

Advarsel:

Når det fryses små mengder mat, kan hurtigfrysefunksjonen deaktiveres etter et par timer for å spare strøm.

3. BRUK

3.1. ØKE FRYSERENS OPPBEVARINGSKAPASITET

Du kan øke oppbevaringskapasiteten til fryseren ved å:

- fjerne kurver/klaffer* slik at det er mulig å oppbevare store produkter.
- plassere matvarene direkte på fryserhyllene.
- fjerne Ice Mate-enheten* og bare den, eller sammen med sokkelen (ved å trekke den ut).
- fjerne flaskestativet*.

2.5. AVRIMING AV FRYSESEKSJONEN

Fryseren bør avrimes en eller to ganger i året eller dersom det har dannet seg spesielt mye is (3 mm tykkelse).

Det er normalt at det danner seg is.

Hvor mye og hvor ofte det danner seg is, avhenger av forhold i rommet og hvor ofte døren blir åpnet.

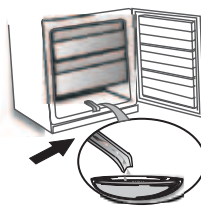

I kombinasjon med 6th Sense/Green Intelligence, styrer den ikke bare sensoren, men sender også kjøleeffekten nøyaktig dit det er behov for den, noe som optimerer energieffektiviteten.

3.2. MERKNADER

- Du må ikke blokkere området rundt luftutløpet (på bakveggen inne i produktet) med matvarer.
- Hvis fryseren er utstyrt med en klaff, er det mulig å maksimere oppbevaringsvolumet ved å fjerne klaffen.
- Alle hyller, klaffer og uttrekkskurver kan fjernes.
- Den innvendige temperaturen i apparatet kan påvirkes av romtemperaturen, hyppig døråpning, samt apparatets plassering. Temperaturinnstillingen må ta hensyn til disse faktorene.
- Med mindre noe annet er angitt, kan apparatets tilbehør ikke vaskes i oppvaskmaskin.

*Kun tilgjengelig på utvalgte modeller. Se i HURTIGSTARTVEILEDNINGEN om denne funksjonen faktisk er tilgjengelig på din modell.

4. TIPS FOR OPPBEVARING AV MAT

Fryseren er det ideelle stedet å oppbevare frossenmat, for å lage isbiter og for å fryse fersk mat i fryserrommet. Maksimalt antall kilogram med fersk mat som kan fryses i løpet av 24 timer er angitt på servicemerket (...kg/24h).

Hvis du bare har en liten mengde mat til oppbevaring i fryseren, anbefaler vi at du bruker de kaldeste områdene av fryserrommet, det vil si øvre eller midtre område, avhengig av modellen (på produktarket finner du hvilket område som anbefales for frysing av fersk mat).

4.1. LAGRINGSTID FOR FROSSENMAT

Tabellen viser anbefalt oppbevaringstid for frossen ferskmat.

MAT	OPPBEVARINGSTID (måned)
Kjøtt	
Storfekjøtt	8 – 12
Svinekjøtt, kalvekjøtt	6 – 9
Lammekjøtt	6 – 8
Kaninkjøtt	4 – 6
Kjøttdeig/innvoller	2 – 3
Pølser	1 – 2
Fjærfe	
Kylling	5 – 7
Kalkun	6
Fugleinnmat	2 – 3
Skalldyr	
Bløtdyr, krabbe, hummer	1 – 2
Krabbe, hummer	1 – 2
Skalldyr	
Østers, uten skall	1 – 2

Fisk	
«Fet fisk» (laks, sild, makrell)	2 – 3
«Mager» (torsk, flyndre)	3 – 4
Lapskaus	
Kjøtt, fjærfe	2 – 3
Meieriprodukter	
Smør	6
Ost	3
Kremfløte	1 – 2
Iskrem	2 – 3
Egg	8
Supper og sauser	
Suppe	2 – 3
Kjøttsaus	2 – 3
Postei	1
Ratatouille	8
Bakverk og brød	
Brød	1 – 2
Kaker (vanlige)	4
Bløtkake	2 – 3
Pannekaker	1 – 2
Ustekt bakverk	2 – 3
Quiche	1 – 2
Pizza	1 – 2

*Kun tilgjengelig på utvalgte modeller. Se i HURTIGSTARTVEILEDNINGEN om denne funksjonen faktisk er tilgjengelig på din modell.

FRUKT OG GRØNNSAKER

MAT	OPPBEVARINGSTID (måned)
Frukt	
Epler	12
Aprikoser	8
Bjørnebær/blåbær	8 – 12
Solbær/rips	8 – 12
Kirsebær/moreller	10
Fersken	10
Pærer	8 – 12
Plommer	10
Bringebær	8 – 12
Jordbær	10
Rabarbra	10
Fruktjuice (appelsin, sitron, grapefrukt)	4 – 6
Grønnsaker	8 – 10
Asparges	6 – 8
Basilikum	12
Bønner	8 – 10
Artisjokker	8 – 10
Broccoli	8 – 10
Rosenkål	8 – 10
Blomkål	10 – 12
Gulrøtter	6 – 8
Selleri	8
Sopp (sjampinjong)	6 – 8
Persille	10 – 12
Paprika	12
Erter	12
Prydbønner	12
Spinat	8 – 10
Tomater	8 – 10
Zucchini	

Vi anbefaler at du merker og daterer alle dine frossenvarer. Å sette på en etikett hjelper deg til å identifisere matvarer og til å vite når de bør brukes før kvaliteten forringes. Du må ikke fryse tint mat på nytt.

4.2. TIPS FOR FRYSING OG OPPBEVARING AV FERSK MAT

- Før du fryser den skal du pakke og forsegle fersk mat i: aluminiumsfolie, plastfolie, luft- og vannrette plastposer, plastbeholdere med lokk eller fryserbeholdere som egner seg for frysing av fersk mat.
- Mat må være fersk, moden og av beste kvalitet for å få frossenmat av høy kvalitet.
- Ferske grønnsaker og frukt bør fortrinnsvis fryses så snart de plukkes for å bevare den opprinnelige næringsverdien, konsistensen, fargen og smaken.

Noe kjøtt, spesielt vilt, bør henges før det fryses.

Merk:

- Varm mat må alltid avkjøles før den legges i fryseren.
- Helt eller delvis tint mat må spises umiddelbart. Du må ikke fryse tint mat på nytt, med mindre den kokes etter tining. Når den er kokt, kan tintet mat fryses på nytt.
- Du må ikke fryse flasker som inneholder væske.

4.3. BRUKE FRYSEELEMENTER*

Fryseelementer hjelper til å hold mat frossen hvis det er et strømbrydd. Den beste måten å bruke dem på er å legge dem over maten som oppbevares i det øverste rommet.

4.4. FROSSENMAT: HANDLETIPS

Når du kjøper frosne matvarer:

- Se etter at emballasjen ikke er skadet (frosne matvarer i skadet emballasje kan ha blitt forringet). Hvis pakken har svulmet opp eller har våte flekker, kan den ha blitt oppbevart under ikke-optimale forhold og tiningen kan allerede ha startet.
- Når du handler bør du kjøpe frossenmat på slutten av handleturen og ta den med hjem i en isolert kjølebagg.
- Når du kommer hjem bør du legge frossenmat i fryseren med en gang.
- Selv mat som bare er tint litt må ikke fryses på nytt. Spis den innen 24 timer.
- Unngå eller reduser temperaturvariasjoner til et minimum. Overhold datomerkingen på pakken.
- Du må alltid følge oppbevaringsinformasjonen på pakken.

*Kun tilgjengelig på utvalgte modeller. Se i HURTIGSTARTVEILEDNINGEN om denne funksjonen faktisk er tilgjengelig på din modell.

5. FUNKSJONSLYDER

Det er normalt at det kommer lyder fra apparatet, siden det har en rekke vifter og motorer som regulerer ytelsen og som slås på og av automatisk.

Noen av funksjonslydene kan reduseres ved å

- Nivellere apparatet og montere det på en flate som er i vater
- Skille fra hverandre og unngå kontakt mellom apparatet og møbler.
- Kontrollere om innvendige komponenter er riktig plassert.
- Kontrollere at flasker og beholdere ikke er i kontakt med hverandre.

Noen av funksjonslydene du kan høre:

- En hveselyd når du slår på apparatet første gang eller etter en lang pause.
- En gurglelyd når kjølemiddel renner inn i rørene.
- En summelyd når vannventilen eller viften starter å virke.
- En knakelyd når kompressoren starter eller når ferdige isbiter faller ned i isboksen.
- Korte klukkelyder når kompressoren slås på og av.

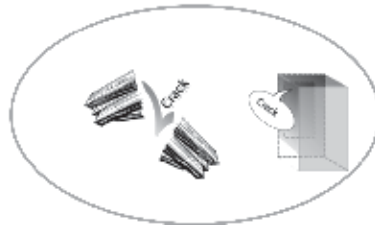
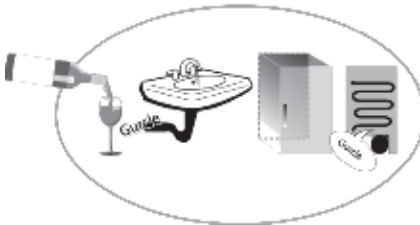
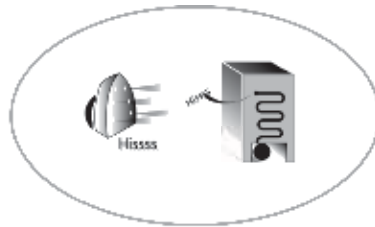
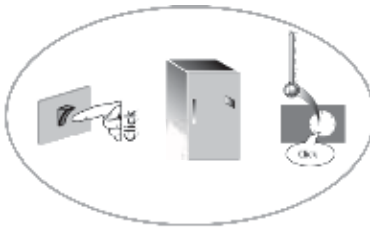

*Kun tilgjengelig på utvalgte modeller. Se i HURTIGSTARTVEILEDNINGEN om denne funksjonen faktisk er tilgjengelig på din modell.

6. ANBEFALING HVIS APPARATET IKKE ER I BRUK

6.1. FRAVÆR/FERIE

Ved lange fravær anbefaler vi å bruke opp maten og kople fra apparatet for å spare strøm.

6.2. FLYTTE

1. Ta ut alle innvendige deler.
2. Pakk dem godt inn og fest dem til hverandre med limbånd slik at de ikke slår mot hverandre eller blir borte.
3. Skru de justerbare føttene slik at de ikke berører støtteflaten.
4. Lukk døren og lås den fast med limbånd, og bruk dessuten limbånd til å feste strømledningen til apparatet.

6.3. STRØMBRUDD

Hvis det oppstår et strømbrudd, må du ringe strømleverandøren og spørre hvor lenge det kommer til å vare.

Merk: Husk at et fullt apparat vil holde seg kald lenger enn et som bare er halvfull.

Hvis det er synlige iskrystaller på maten, kan den fryses igjen, men smak og aroma kan være påvirket.

Hvis maten viser seg å være i dårlig forfatning, er det best å kaste den.

For strømbrudd som varer opptil 24 timer.

1. Hold døren på apparatet stengt. Det vil gjøre at maten holder seg kald lengst mulig.

For strømbrudd som varer lenger enn 24 timer.

1. Tøm fryseren og legg maten i en bærbar fryser. Hvis den typen fryser ikke er tilgjengelig, og tilsvarende, hvis ingen kjøleelementer er tilgjengelig, kan du prøve å bruke den maten som lettest bedervelig.
2. Tøm isbrettet.

7. VEDLIKEHOLD OG RENGJØRING

Før rengjøring eller vedlikehold må du trekke ut strømledningen eller kople fra strømtilførselen. Vask apparatet av og til med en klut og en blanding av lunkent vann og et nøytralt vaskemiddel som er egnet for vask av kjøleskap innvendig. Du må aldri bruke skuremidler. Kjøleskapdeler må aldri rengjøres med brennbare væsker. Dampen kan skape brann- eller eksplosjonsfare. Rengjør utsiden av apparatet og dørtetningen med en fuktig klut og tørk med en tørr klut.

Ikke bruk damprensere.

Kondensatoren, som sitter på baksiden av apparatet, bør rengjøres regelmessig med støvsuger.

Viktig:

- Knappene og displayet på kontrollpanelet må ikke rengjøres med alkohol eller alkoholbaserte midler, men med en tørr klut.
- Rørene i kjølesystemet sitter nær avisingspannen og kan bli varme. Rengjør dem av og til med støvsuger.
- Når du skal ta ut eller sette inn glasshyllen, må du heve fremre del av hyllen slik at den passerer sperren.

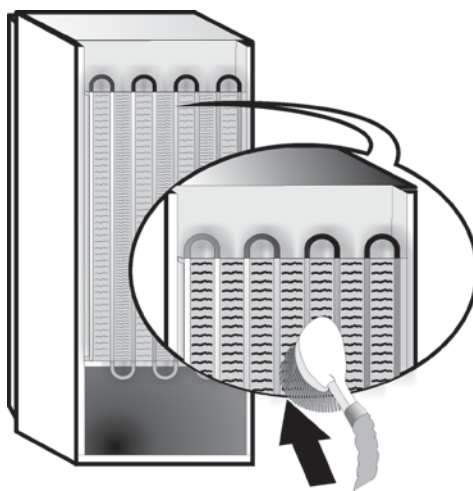

*Kun tilgjengelig på utvalgte modeller. Se i HURTIGSTARTVEILEDNINGEN om denne funksjonen faktisk er tilgjengelig på din modell.

8. VEILEDNING FOR FEILSØKING

8.1. FØR DU KONTAKTER SERVICEAVDELINGEN...

Driftsproblemer er ofte et resultat av små ting som du kan fikse selv uten verktøy av noe slag.

PROBLEM	LØSNING
Apparatet virker ikke:	<ul style="list-style-type: none">• Er strømledningen satt inn i en strømførende kontakt med riktig spenning?• Har du kontrollert verneinnretningene og sikringene i boligens elektriske anlegg?
Hvis det er vann i avisingspannen:	<ul style="list-style-type: none">• Dette er normalt i varmt, fuktig vær. Pannen kan til og med bli halvfull. Sørg for at apparatet er i vater slik at vannet ikke renner ut.
Hvis kantene på skapet, som er i kontakt med dørtetningen, føles varme:	<ul style="list-style-type: none">• Dette er normalt i varmt vær og når kompressoren er i gang.
Hvis lyset ikke virker:	<ul style="list-style-type: none">• Har du kontrollert verneinnretningene og sikringene i boligens elektriske anlegg?• Er strømledningen satt inn i en strømførende kontakt med riktig spenning?• Hvis LED-lampene har gått, må brukeren ringe serviceavdelingen for å få dem skiftet ut med samme type, som kun er tilgjengelig fra våre servicesentre eller autoriserte forhandlere.
Hvis motoren synes å gå for mye:	<ul style="list-style-type: none">• Hvor mye motoren går avhenger av forskjellige ting: antall døråpninger, hvor mye mat som er lagret, romtemperaturen, temperaturinnstillingen.• Er kondensatoren (bak på apparatet) fri for støv og lo?• Er døren ordentlig lukket?• Sitter dørtetningene som de skal?• Motoren går alltid lenger på varme dager eller hvis rommet er varmt.• Hvis døren på apparatet har blitt stående åpen en stund, eller hvis det er lagt inn store mengder mat, vil motoren gå lenger for å kjøle ned apparatet innvendig.
Hvis temperaturen i apparatet er for høy:	<ul style="list-style-type: none">• Er bryterne på apparatet korrekt innstilt?• Er det lagt en stor mengde mat i apparatet?• Kontroller at døren ikke åpnes for ofte.• Kontroller at døren lukkes som den skal.
Hvis dørene ikke kan åpnes og lukkes som de skal:	<ul style="list-style-type: none">• Kontroller at det ikke er pakker med mat som blokkerer døren.• Kontroller at innvendige deler eller den automatiske ismakeren ikke er ute av stilling.• Kontroller at dørtetningene ikke er skitne eller klebrige.• Sørg for at apparatet står i vater.

9. SERVICE ETTER SALG

Før du kontakter serviceavdelingen:

Slå apparatet på igjen for å se om problemet er blitt løst. Hvis ikke, må du kople apparatet fra strømtilførselen og vente omtrent en time før du slår det på igjen.

Hvis apparatet fremdeles ikke fungerer som det skal etter at du har utført kontrollene beskrevet i feilsøkningsveiledningen og slått apparatet på igjen, må du kontakte serviceavdelingen og forklare problemet.

Oppgi:

- apparatets modell og serienummer (som står på servicemerket),
- problemets art,

SERVICE 0000 000 00000



- servicenummeret (nummeret etter ordet SERVICE på dataskiltet på innsiden av apparatet),
- din fullstendige adresse,
- ditt telefonnummer og retningsnummer.

Merk:

Døråpningsretningen kan endres. Hvis dette gjøres av serviceavdelingen, dekkes det ikke av garantien.

