

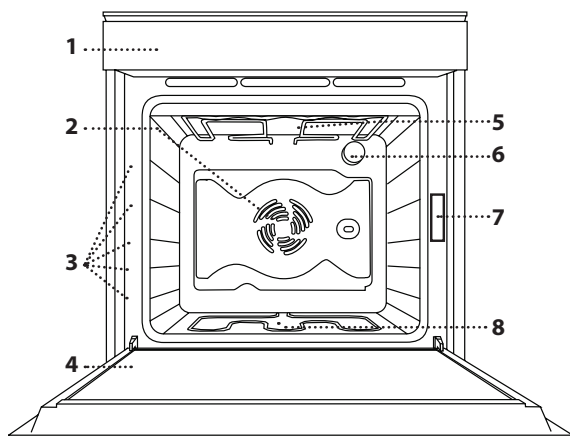

ZAHVALJUJEMO VAM NA KUPOVINI PROIZVODA WHIRLPOOL

Kako bismo vam mogli pružiti potpuniju pomoć, registrirajte svoj uređaj na adresi www.whirlpool.eu/register



Pažljivo pročitajte sigurnosne upute prije upotrebe uređaja.

OPIS PROIZVODA

1. Upravljačka ploča
2. Ventilator
3. Vodilice rešetke (razina je označena na prednjem dijelu pećnice)
4. Vrata
5. Gornji grijač/roštilj
6. Žarulja
7. Identifikacijska pločica (ne skidati)
8. Donji grijač (ne vidi se)

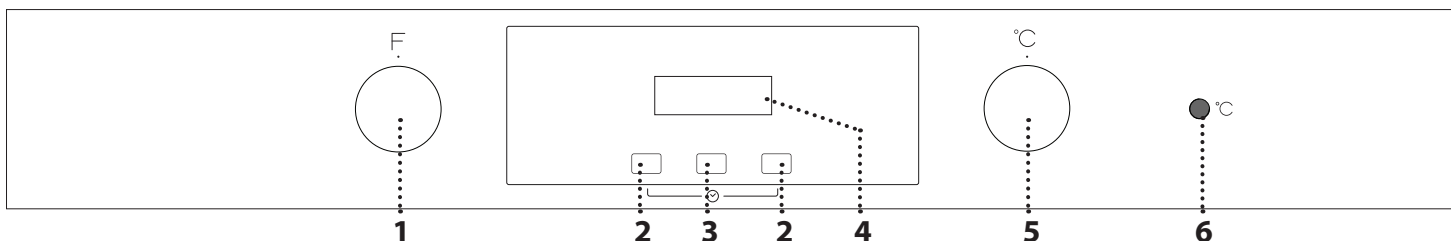
UPRAVLJAČKA PLOČA

1. GUMB ZA ODABIR

Za uključivanje pećnice odabirom funkcije. Okrenite 0 u položaj za isključivanje pećnice.

2. - / + TIPKE

Za smanjenje ili povećanje vrijednosti prikazane na zaslonu.

3. TIPKA ZA POSTAVLJANJE VREMENA

Za odabir raznih postavki: trajanje, završetak pripreme hrane, mjerač vremena.

4. ZASLON
5. GUMB TERMOSTATA

Okrenite za odabir željene temperature prilikom uključivanja odabrane funkcije.

6. LED SVJETLO TERMOSTATA / ZAGRIJAVANJE

Uključuje se tijekom zagrijavanja. Isključuje se kada se dosegne željena temperatura.

Napominjemo: Gumbi se izvlače nakon pritiska. Pritisnite gumb na sredini kako bi iskočili.

DODATNI PRIBOR

Broj komada i vrsta dodatnog pribora može varirati, ovisno o kupljenom modelu. Dodatni pribor koji se ne isporučuje kupuje se odvojeno u postprodajnom servisu.

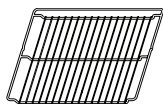

REŠETKA. Upotrebljavajte za pripremu namirnica ili kao nosač tavi, kalupa za kolače i ostalog posuđa prikladnog za upotrebu u pećnici.



PLITICA ZA PRIKUPLJANJE VIŠKA TEKUĆINE. Upotrebljava se kao posuda za pećnicu za pečenje mesa, ribe, povrća, focaccia i sl. ili se postavlja ispod žičane rešetke za prikupljanje sokova pečenja.

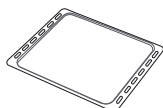

LIM ZA PEČENJE. Upotrebljava se za pečenje kruha i peciva, ali i pečenki, ribe u ovitku itd.

Rešetku vodoravno umetnite tako da je kliznete kroz vodilice rešetke pazeći da je strana s podignutim rubom okrenuta prema gore.

Ostala dodatna oprema kao što je posuda za prikupljanje sokova i lima za pečenje, postavlja se vodoravno, na isti način kao i rešetka.

* Dostupno samo na određenom modelima

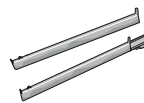
KLIZNE VODILICE.*

Za lakše umetanje ili vađenje dodatne opreme. Skinite zaštitnu plastiku s njih. Postavite pliticu za prikupljanje viška tekućine na teleskopske vodilice i pričvrstite je između stražnjih i prednjih pričvrstnih elemenata.

Klizne vodilice mogu se postaviti na bilo kojoj razini. Za postavljanje kliznih vodilica, pričvrstite gornju kopču vodilice na vodilicu rešetke i do kraja je klizno pomaknite (1). Donju kopču spustite u položaj. Vodilicu učvrstite tako da čvrsto pritisnete donji dio kopče na vodilicu rešetke (2). Provjerite mogu li se vodilice slobodno pomicati. Ove korake ponovite na drugoj vodilici rešetke na istoj razini.

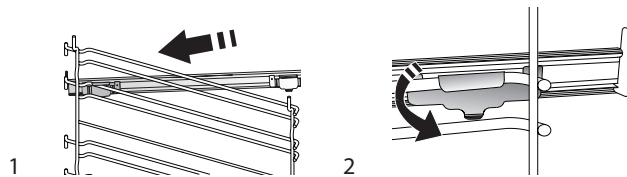
SKIDANJE I PONOVO POSTAVLJANJE VODILICA REŠETKI

Klizne rešetke uklonite tako da podignete vodilice i zatim lagano izvucite donji dio iz sjedišta: vodilice rešetki sada se mogu ukloniti. Vodilice rešetki postavite tako da ih najprije postavite u njihovo gornje sjedište. Držeći ih, klizno ih pomaknite u odjeljak za pečenje, a zatim spustite u položaj donjeg sjedišta.

PRVA UPOTREBA

1. POSTAVLJANJE VREMENA I TONA

Morat ćete postaviti točno vrijeme kada prvi put uključujete uređaj: "AUTO" i "0.00" trepere na zaslonu.



Za postavljanje točnog vremena istovremeno pritisnite tipke **+** i **—**: Postavite točno vrijeme pomoću tipki **+** i **—**.

Pritisnite **tipku za postavljanje vremena** za potvrdu.

Po odabiru željene vrijednosti, možete promijeniti ton alarma: na zaslonu se prikazuje "ton 1".



Za odabir željenog tona, pritisnite tipku **—**, a zatim pritisnite **tipku za postavljanje vremena** za potvrdu.

Napominjemo: Za naknadno mijenjanje točnog vremena, na primjer nakon dugotrajnog nestanka struje, provedite gore opisani postupak.

FUNKCIJE I SVAKODNEVNA UPOTREBA

. ODABIR FUNKCIJE

Funkciju odaberite tako da okrenete **gumb za odabir** prema simbolu funkcije koju trebate.

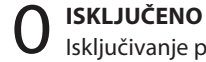

ISKLJUČENO

Isključivanje pećnice.



SVJETLO

Za uključivanje žarulje u pećnici.



KONVENCIONALNO

Za pečenje bilo kojeg jela na samo jednoj razini.

🍽️	🔍	🌡️	🕒	📏
Kolači od dizanog tijesta	✓	160 – 180	35 – 55	2
Keksi / voćne tortice	✓	170 – 180	15 – 40	3
Zamrznuta pizza	✓	250	10 – 15	2
Lazanje / zapečena tjestenina / kaneloni / kolači s voćem	✓	190 – 200	40 – 65	2
Janjetina / teletina / govedina / svinjetina 1 kg	✓	190 – 200	90 – 110	2
Piletina / zečetine / pačetine 1 kg	✓	190 – 200	65 – 85	2
Pečena riba / riba u ovitku 0,5 kg (fileti, cijela)	✓	180 – 200	40 – 60	2



SMART CLEAN (Samo za neke modele)

Djelovanje pare otpuštene tijekom ovog posebnog ciklusa čišćenja na niskoj temperaturi omogućuje lako otklanjanje prljavštine i ostataka hrane. Tu funkciju uključujte samo kada je pećnica hladna i nakon što ste ulili 200 ml vode na dno pećnice. Mjerač vremena postavite na 30 minuta i temperaturu na 90 °C. Po završetku ciklusa pričekajte približno 15 minuta prije otvaranja vrata.



KONVEKCIJSKO PEČENJE

Za pečenje mesa ili pečenje kolača s tekućim punjenjem na jednoj razini. Ova funkcija omogućuje jednoliko, rumeno hrskavo pečenje odozgo i odozdo.

🍽️	🔍	🌡️	🕒	📏
Punjeni kolač	✓	180 – 200	50 – 60	2
Salty cakes (slani kolači)	✓	180 – 200	35 – 55	2
Stuffed vegetables (Punjeno povrće)	✓	175 – 200	40 – 60	2

2. ZAGRIJAVANJE PEĆNICE

Nova pećnica može ispuštati mirise koji su nastali tijekom proizvodnje: to je potpuno uobičajeno. Stoga preporučujemo da prije početka pripreme jela pećnicu zagrijete kako bi se uklonili mogući neugodni mirisi.

Uklonite zaštitne kartone ili prozirne folije iz pećnice i izvadite pribor koji se nalazi u pećnici.

Otprilike jedan sat pećnicu zagrijavajte na 250 °C. Za to vrijeme pećnica mora biti prazna. Slijedite upute za ispravno postavljanje funkcije.

Napominjemo: preporučuje se prozračiti prostoriju nakon prve upotrebe uređaja.



ROŠTILJ

Za roštiljanje odrezaka, kebaba i kobasica, pripremu gratiniranog povrća ili tostiranje kruha. Kod roštiljanja mesa upotrijebite pliticu za sakupljanje viška tekućine kako bi prikupili sokove koji nastaju tijekom pečenja: pliticu postavite na bilo koju razinu ispod rešetke i dodajte 500 ml vode.

🍽️	🔍	🌡️	🕒	📏
Prepečeni kruh	✓	200	2 - 5	4
Riblji fileti/komadi	✓	200	30 - 40 *	4 3
Kobasice / ražnjići / rebarca / pljeskavice	✓	200	30 - 50 *	4 3

* Okrenite hranu na polovici pečenja



TURBO ROŠTILJ

Za roštiljanje velikih komada mesa (butova, rostbifa, pilića). Preporučujemo upotrebu plitice za sakupljanje viška tekućine kako bi prikupili sokove koji nastaju tijekom pečenja: pliticu postavite na bilo koju razinu ispod rešetke i dodajte 500 ml vode.

🍽️	🔍	🌡️	🕒	📏
Pečeno pile 1 – 1,3 kg	-	200	55 - 70 *	2 1
Slabije pečeno goveđe pečenje od 1 kg	-	200	30 - 40 **	2
Pečeni krumpir	-	200	45 - 55 **	2

* Okrenite hranu na polovici pečenja





** Okrenite hranu na dvije trećine pečenja (po potrebi).



ODMRZAVANJE

Brže odleđivanje namirnica. Stavite jelo na srednju razinu. Jelo ostavite zapakirano kako se ne bi osušilo na rubovima.

KAKO ČITATI TABLICE KUHANJA

U tablici se navode recepti , je li zagrijavanje potrebno , temperatura , vrijeme pripreme , dodatni pribor i preporučena razina  pripreme. Vrijeme pečenja započinje u trenutku stavljanja namirnice u pećnicu, ne računajući zagrijavanje (gdje je potrebno). Temperatura i vrijeme pripreme samo su informativni i ovise o količini hrane i vrsti dodatnog pribora koji upotrebljavate. Počnite s najnižim preporučenim vrijednostima pa, ako jelo nije dovoljno pečeno, podesite višu vrijednost. Upotrebljavajte isporučeni dodatni pribor i, po mogućnosti, tamne, metalne kalupe za kolače i posude za pečenje. Možete upotrijebiti i vatrostalne ili kamene posude i pribor, ali imajte na umu da će vrijeme pripreme biti nešto dulje.

Prikazani dodatni pribor:

 rešetka

 kalup za kolače na rešetki

 plitica za sakupljanje viška tekućine / plitica za pečenje

 kalup za kolače na rešetki ili plitica za sakupljanje viška tekućine / plitica za pečenje

 plitica s vodom

. UKLJUČIVANJE FUNKCIJE

Funkciju koju ste odabrali pokrenite tako da okrenete *gumb termostata* kako biste postavili traženu temperaturu.

Funkciju možete prekinuti u bilo kojem trenutku tako da isključite pećnicu, okrenete *gumb za odabir* i *gumb termostata* na 0 i ●.

Kad se uključi funkcija, pali se LED svjetlo termostata, a zatim se, nakon postizanja željene temperature, ponovno isključuje: tada stavite jelo unutra i započnite pečenje.

Napominjemo: Postavljanje namirnica u pećnicu prije završetka zagrijavanja može nepovoljno utjecati na završne rezultate pečenja.

. UPOTREBA ELEKTRONIČKOG PROGRAMATORA

Pritiskom na *tipku za postavljanje vremena*, možete odabrati različite načine održavanja ili programiranja vremena pripreme hrane.

Napominjemo: Nakon nekoliko sekundi bez pritiska na neku tipku, oglasit će se zvučni signal i sve će postavke biti potvrđene.

POSTAVLJANJE MJERAČA VREMENA

Ta opcija ne prekida i ne započinje pripremu, ali omogućuje vam da zaslon upotrebljavate kao mjerač vremena dok je funkcija uključena ili kada je pećnica isključena.

Za uključivanje mjerača vremena, pritisnite *tipku za postavljanje vremena*: simbol  treperi na zaslonu (1).

Pomoću tipki + i — postavite željeno trajanje: odbrojanje započinje nakon nekoliko sekundi. Na zaslonu se prikazuje točno vrijeme i simbol  ostaje uključen, čime se potvrđuje da je mjerač vremena postavljen (2).

Na kraju, dugim pritiskom na *tipku za postavljanje vremena* isključite alarm.



Napominjemo: Kako biste provjerili vrijeme odbrojanja i promijenili ga prema potrebi, ponovno pritisnite tipku za postavljanje vremena na 2 sekunde.

POSTAVLJANJE TRAJANJA

Po odabiru i uključivanju ove funkcije, možete postaviti vrijeme pripreme hrane radi automatskog zaustavljanja.

Dulje pritisnite *tipku za postavljanje vremena*: simbol  treperi (3).

Ponovno pritisnite *tipku za postavljanje vremena*: DUR i AUTO trepere na zaslonu (4).

Postavite trajanje pomoću tipki + i —.

Nakon nekoliko sekundi na zaslonu se prikazuje točno vrijeme, a simbol AUTO ostaje uključen, čime se potvrđuje postavka (5).



Napominjemo: Ako želite vidjeti koliko je vremena preostalo i promijeniti preostalo vrijeme za pripremu hrane, ponovite gore navedene korake.

Po proteku postavljenog vremena pripreme hrane, oglašava se alarm, a priprema hrane prestaje (6).



Dugim pritiskom na *tipku za postavljanje vremena* isključite alarm. Okrenite *gumb za odabir* i *gumb termostata* na 0 i ● za isključivanje pećnice.

POTPUNO AUTOMATSKI PROGRAM / ODGODA POČETKA

Možete odgoditi početak funkcije programiranjem njezinog završetka.

Nakon što ste postavili trajanje, pritisnite *tipku za postavljanje vremena* sve dok se na zaslonu ne prikaže END (7).

Pritisnite tipke + i — za odabir željenog vremena završetka pripreme hrane. Nakon nekoliko sekundi na zaslonu će se prikazati točno vrijeme, simbol  će se ugasisi, a simbol AUTO će ostati upaljen, čime se potvrđuje postavka (8).

Napominjemo: Za pregled i promjenu postavki, ponovite gore navedene korake.

Funkcija će biti zaustavljena sve dok se simbol  ne upali: u tom trenutku pećnica automatski započinje rad u odabranom načinu pripreme hrane (9).

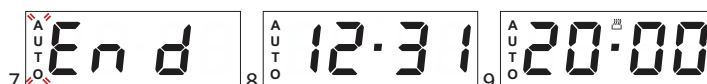

Na kraju, dugim pritiskom na *tipku za postavljanje vremena* isključite alarm. Okrenite *gumb za odabir* i *gumb termostata* na 0 i ● za isključivanje pećnice.

Napominjemo: Ako odaberete samo vrijeme završetka (bez postavljanja trajanja), funkcija odmah započinje s radom. Priprema hrane traje sve do isteka odabranog vremena.

ČIŠĆENJE I ODRŽAVANJE

Provjerite je li se uređaj ohladio prije obavljanja zahvata održavanja ili čišćenja.

Nemojte koristiti uređaje za čišćenje parom.

Ne upotrebljavajte čeličnu vunu, abrazivne žice ili abrazivna/korozivna sredstva za čišćenje jer bi to moglo oštetiti površinu uređaja. Nosite zaštitne rukavice.

Pećnicu morate iskopčati iz napajanja prije bilo kakvih zahvata održavanja.

VANJSKE POVRŠINE

Očistite površine vlažnom krpom od mikro vlakana. Ako su jako prljave, dodajte vodi nekoliko kapi pH neutralnog deterdženta. Dovršite suhom krpom. nemojte koristiti korozivna niti abrazivna sredstva za čišćenje.

Ako bilo koji od tih proizvoda slučajno dođe u dodir s uređajem, odmah očistite vlažnom krpom od mikro vlakana.

UNUTARNJE POVRŠINE

Nakon svake upotrebe ostavite pećnicu da se ohladi i zatim je očistite, po mogućnosti dok je još topla kako biste uklonili sve taloge ili mrlje prouzročene ostacima hrane. Kako biste osušili kondenzaciju koja se stvorila kao rezultat pečenja s visokim udjelom vode, ostavite pećnicu da se do kraja ohladi, a zatim je obrišite krpom ili spužvom. Staklo vrata čistite odgovarajućim tekućim deterdžentom.

Radi lakšeg čišćenja, vrata pećnice mogu se izvaditi.

DODATNI PRIBOR

Dodatni pribor namočite sa sredstvom za pranje posuđa odmah nakon uporabe; upotrijebite rukavice za pećnicu ako su još vrući. Ostatke hrane lako možete ukloniti četkicom ili spužvom.

ZAMJENA ŽARULJE

Isključite napajanje pećnice, odvijte pokrov svjetla, zamijenite žarulju i ponovno zavijte pokrov na svjetlo. Ponovno ukopčajte pećnicu u struju.

Napominjemo: Upotrebljavajte samo halogene žarulje od 20 – 40 W / 230 V, tip G9, T300 °C. Žarulja koja se nalazi u uređaju posebno je namijenjena za kućanske uređaje i nije prikladna za rasvjetu u kućanstvu (Uredba EZ 244/2009). Žarulje su dostupne u našem postprodajnom servisu. Žaruljama ne rukujte goloruki jer bi ih otisci prstiju mogli oštetiti. Ne upotrebljavajte pećnicu prije nego što ponovno postavite pokrov svjetla.

SKIDANJE I POSTAVLJANJE VRATA

Vrata skinite tako da ih do kraja otvorite i podignete zasune dok ne dođu u položaj za odbavljanje (1). Zatvorite vrata koliko god to možete. Čvrsto uhvatite vrata s obje ruke; ne držite ih za ručku. Vrata jednostavno skinite tako da ih nastavljate zatvarati dok ih istovremeno vučete prema gore dok se ne otpuste iz ležišta (2). Stavite vrata sa strane, oslanjajući ih na meku površinu.

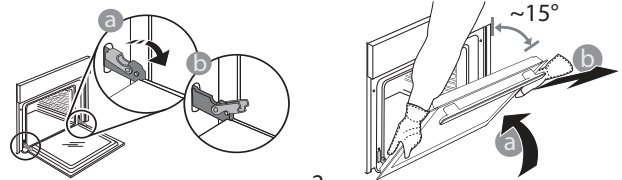

1 Ponovno postavite vrata pomičući ih prema pećnici, poravnavajući kuke šarki s ležištima i učvršćujući gornji dio na njegovo ležište. Spustite vrata pa ih otvorite do kraja. Šarke spustite u njihov početni položaj (3): Provjerite jeste li ih spustili do kraja. Lagano pritisnite kako biste provjerili jesu li šarke u ispravnom položaju.

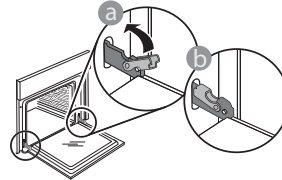

3 Pokušajte zatvoriti vrata i provjerite jesu li poravnata s upravljačkom pločom. Ako nisu, ponovite gore opisane korake: Vrata se mogu oštetiti ako ispravno ne rade.

RJEŠAVANJE PROBLEMA

Što učiniti ako...	Mogući razlozi	Rješenja
Pećnica ne radi.	Nestalo je struje. Došlo je do isključenja iz mreže.	Provjerite ima li struje u mreži i je li pećnica ukopčana u struju. Isključite i ponovno uključite pećnicu kako biste provjerili javlja li se kvar i dalje.



Sigurnosne upute, korisnički priručnik, obrazac proizvoda i podatke o potrošnji energije možete preuzeti tako da:

- posjetite naše web-mjesto **docs.whirlpool.eu**
- upotrebom QR koda
- Možete i **kontaktirati naš postprodajni servis** (broj telefona potražite u knjižici jamstva). Kada se obraćate našem postprodajnom servisu navedite kodove navedene na identifikacijskoj pločici proizvoda.

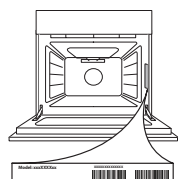

Whirlpool



400011421904