

Egészségvédelmi és biztonsági, használati és kezelési,
valamint **üzembe helyezési** útmutató



www.whirlpool.eu/register



MAGYAR 3

MAGYAR EGÉSZSÉGVÉDELMI ÉS BIZTONSÁGI, HASZNÁLATI ÉS KEZELÉSI, valamint ÜZEMBE HELYEZÉSI ÚTMUTATÓ



KÖSZÖNJÜK, HOGY A WHIRLPOOL TERMÉKÉT VÁLASZTOTTA!
Ahhoz, hogy átfogóbb támogatásban részesüljön, kérjük, regisztrálja
készülékét a www.whirlpool.eu/register oldalon

Tartalomjegyzék

Egészségvédelmi és biztonsági útmutató

BIZTONSÁGI UTASÍTÁSOK	5
KÖRNYEZETVÉDELMI TANÁCSOK	7
MEGFELELŐSÉGI NYILATKOZAT	7

Használati és kezelési útmutató

TERMÉKLEÍRÁS	9
KÉSZÜLÉK	9
MOSÓSZER-ADAGOLÓ	10
KEZELŐPANEL	11
A VÍZ CSATLAKOZTATÁSÁVAL KAPCSOLATOS MŰSZAKI ADATOK	11
AJTÓ	12
DOBVILÁGÍTÁS (ha van)	12
TARTOZÉKOK	12
6 th SENSE LIVE FUNKCIÓ	12
A KÉSZÜLÉK HASZNÁLATA	13
AZ ELSŐ HASZNÁLAT	13
MINDENNAPI HASZNÁLAT	14
PROGRAMOK ÉS OPCIÓK	18
FUNKCIÓK	25
KIJELZŐK	27
AUTOMATIKUS ADAGOLÁS FUNKCIÓ: MOSÓSZER/ÖBLÍTŐ AUTOMATIKUS ADAGOLÁSA	28
AUTOMATIKUS ADAGOLÁS / ELSŐ HASZNÁLAT	29
AUTOMATIKUS ADAGOLÁS / MINDENNAPI HASZNÁLAT	33

TAKARÉKOSSÁGI TIPPEK	34
6 th SENSE LIVE FUNKCIÓ / TELEPÍTÉSI FOLYAMAT	35
6 th SENSE LIVE TÁVIRÁNYÍTÁS / MINDENNAPI HASZNÁLAT	39
6 th SENSE LIVE FUNKCIÓ / GYIK	40
TISZTÍTÁS ÉS KARBANTARTÁS	42
A MOSÓGÉP TISZTÍTÁSA	42
A VÍZELLÁTÓ TÖMLŐ ELLENŐRZÉSE	43
A HÁLÓS SZŰRŐ TISZTÍTÁSA VÍZELLÁTÓ TÖMLŐBEN	44
A MOSÓSZER-ADAGOLÓ TISZTÍTÁSA	45
A VÍZSZŰRŐ TISZTÍTÁSA / A MARADÉK VÍZ LEERESZTÉSE	47
SZÁLLÍTÁS ÉS KEZELÉS	49
HIBAELHÁRÍTÁS	50
AJTÓ – HOGYAN NYITHATÓ HIBA ESETÉN A RUHANEMŰ KIVÉTELÉHEZ	55
VEVŐSZOLGÁLAT	56
Szerelési útmutató	57

BIZTONSÁGI UTASÍTÁSOK

OLVASSA EL ÉS TARTSA BE

A készülék használata előtt olvassa el figyelmesen az alábbi biztonsági útmutatót. Tartsa kéznél az útmutatót a későbbi felhasználás érdekében.

Minden esetben tartsa be a kézikönyvben és a készüléken található fontos biztonsági figyelmeztetéseket.

A gyártó nem vállal jogi felelősséget a biztonsági utasítások figyelmen kívül hagyásából, a készülék nem rendeltetésszerű használatából vagy a készülék kezelőszerveinek helytelen beállításából eredő károkért. Távolítsa el a szállítási csavarokat. A készülékre szállítási csavarokat szerelnek, hogy ne sérüljön a belseje a szállítás során. A készülék használata előtt fontos, hogy eltávolítsa a szállítási csavarokat. Ezután a csavarok helyén maradó lyukakat fedje le a mellékelt 4 db műanyag kupakkal.

Ne nyissa fel erővel az ajtót, és soha ne álljon rá.

BIZTONSÁGI FIGYELMEZTETÉSEK

Kisgyermek (0–3 éves kor) és gyermekek (3–8 éves kor) kizárólag folyamatos felügyelet mellett tartózkodhatnak a készülék közelében.

8 éves vagy idősebb gyermekek, valamint testi, érzékszervi vagy szellemi fogyatékkal élő, illetve tapasztalat vagy ismeretek

hiányában hozzá nem értő személyek a készüléket kizárólag felügyelet mellett vagy a biztonságos használatra vonatkozó tájékoztatást követően és a fennálló kockázatok megértése után használhatják. Ne engedje, hogy a gyermekek játszanak a készülékkel. Gyermekek csak felügyelet mellett végezhetik a készülék tisztítását és karbantartását.

RENDELTESSZERŰ HASZNÁLAT

FIGYELEM: A készülék nem működtethető külső időzítővel vagy külön távvezérlővel.

A készüléket kizárólag háztartási, nem ipari használatra tervezték.

Ne használja a készüléket a szabadban.

Ne tároljon robbanásveszélyes vagy gyúlékony anyagokat (pl. aeroszolos flakont) a készülékben vagy annak közelében. Ne tegyen benzint vagy egyéb gyúlékony anyagot a készülékbe vagy annak közelébe: a készülék véletlen bekapcsolásakor tűz üthet ki.

Ezt a mosógépet kizárólag háztartásokra jellemző mennyiségű, mosógépben mosható ruhanemű kezelésére tervezték.

ÜZEMBE HELYEZÉS

A készülék mozgatását és üzembe helyezését két vagy több személy végezze. A készülék kicsomagolásakor és üzembe helyezésakor

használjon védőkesztyűt.

A készülék beszerelését és javítását képzett szakembernek kell végeznie a gyártó utasításaival és a helyi biztonsági előírásokkal összhangban. Csak akkor javítsa meg vagy cserélje ki a készülék egyes alkatrészeit, ha az adott művelet szerepel a felhasználói kézikönyvben. Gyermekek nem helyezhetik üzembe a készüléket.

Az üzembe helyezés során tartsa távol a gyermekeket a készüléktől. Az üzembe helyezés során és azt követően tartsa a csomagolóanyagot (műanyag zacskók, polisztirolból készült elemek stb.) gyermekek által nem elérhető helyen.

A kicsomagolás után ellenőrizze, hogy a készülék megsérült-e a szállítás során. Problémák esetén vegye fel a kapcsolatot a kereskedővel vagy a legközelebbi vevőszolgálattal.

Az üzembe helyezési műveletek előtt húzza ki a készülék hálózati csatlakozóját. Az üzembe helyezés során ügyeljen arra, hogy a készülék ne károsítsa a tápkábelt. A készüléket csak a megfelelő üzembe helyezést követően kapcsolja be.

Miután üzembe helyezte a készüléket, várjon néhány órát a bekapcsolásával, hogy alkalmazkodhasson a helyiség adottságaihoz.

Ne helyezze üzembe a készüléket olyan helyen, ahol szélsőséges körülményeknek

lehet kitéve: például nem megfelelő szellőzés, 5 °C alatti vagy 35 °C feletti hőmérséklet. A készülék üzembe helyezése során ügyeljen arra, hogy mind a négy láb stabilan álljon a padlón, és szükség esetén állítsa be azokat. Vízmérték segítségével ellenőrizze, hogy a készülék tökéletesen vízszintesen áll-e.

Fa vagy úgynevezett „úszópadló” (például bizonyos parketták vagy laminált padlók) esetén tegye a készüléket egy 60 × 60 cm széles, legalább 3 cm vastag rétegelt lemezre, amelyet a padlóhoz rögzít.

A készülék vízhálózatra történő bekötésekor kizárólag új tömlőket használjon. Tilos a használt tömlők használata, azokat el kell dobni.

A készüléket úgy mozgassa, hogy ne emelje meg a tetejénél fogva.

A vízbevezető tömlő(ke) t a helyi vízszolgáltató előírásainak megfelelően csatlakoztassa a vízhálózatra.

Csak hideg vizet használó típusok esetén: Ne csatlakoztassa a melegvíz-ellátáshoz

Meleg vizet használó típusok esetén: a meleg víz bemeneti hőmérséklete nem haladhatja meg a 60 °C-ot.

Győződjön meg arról, hogy a mosógép alján található szellőzőnyílásokat (ha vannak az Ön készülékén) nem takarja el szőnyeg vagy egyéb anyag. A belépő víznyomásnak a 0,1–1 MPa tartományba kell esnie.

Amennyiben egy szárítógépet szeretne a mosógép tetejére helyezni, először lépjen kapcsolatba a vevőszolgálattal vagy a forgalmazóval, és érdeklődj

meg, hogy ez lehetséges-e. Ez a művelet ugyanis csak akkor engedélyezett, ha a szárítógépet egy megfelelő rögzítőkészlettel a mosógép tetejére erősíti. A készlet a vevőszolgálattól vagy a forgalmazótól szerezhető be.

ELEKTROMOS ÁRAMMAL KAPCSOLATOS FIGYELMEZTETÉSEK

Az érvényben lévő biztonsági előírásoknak megfelelően a beszereléshez egy többpólusú, legalább 3 mm-es érintkezőtávolságú, földelt kapcsoló szükséges.

Ha a hálózati kábel megsérült, azt az eredetivel megegyező kábelre kell cserélni.

A tápkábel cseréjét képzett szakembernek kell elvégeznie

a gyártó utasításainak és az érvényben lévő biztonsági előírásoknak megfelelően.

Vegye fel a kapcsolatot a hivatalos vevőszolgálattal.

Ha a készülékre szerelt csatlakozó nem megfelelő a hálózati aljzathoz, kérje szakképzett villanyszerelő segítségét.

A tápkábelnek elég hosszúnak kell lennie ahhoz, hogy a házba beszerelt készülék csatlakoztatható legyen a hálózati aljzathoz. Ne feszítse meg a tápkábelt.

Ne használjon hosszabbítót, elosztót vagy adaptert.

Ne használja a készüléket akkor, ha a hálózati tápkábel vagy a villásdugó sérült, továbbá ha a készülék nem működik megfelelően, vagy ha megsérült vagy leesett. A hálózati tápkábelt ne helyezze meleg felületek közelébe.

Beszerelés után az elektromos alkatrészeknek hozzáférhetetlennek kell lenniük a felhasználó számára.

Ne érjen a készülékhez nedves testrel, és ne használja a készüléket, ha mezítláb van.

HELYES HASZNÁLAT

Ne lépje túl a megengedett maximális mennyiséget. Nézze meg a programtáblázatban jelölt megengedett maximális mennyiséget.

Zárja el a csapot, amikor nem használja.

Ne használjon oldószert (pl. terpentint, benzolt), oldószert tartalmazó mosószert, súrolóport, ablaktisztítót vagy általános tisztítószert, illetve gyúlékony folyadékot. Ne mosson a mosógépben előzőleg oldószerral vagy gyúlékony folyadékkal kezelt anyagokat.

TISZTÍTÁS ÉS KARBANTARTÁS

Soha ne használjon gőzzel tisztító berendezéseket.

A készülék tisztításakor és karbantartásakor viseljen védőkesztyűt.

A karbantartási műveletek előtt húzza ki a készülék hálózati csatlakozóját.

KÖRNYEZETVÉDELMI TANÁCSOK

A CSOMAGOLÓANYAGOK HULLADÉKKEZELÉSE

A csomagolóanyag 100%-ban újrahasznosítható, és el van látva az újrahasznosítás jelével . A csomagolás egyes részeinek hulladékkezelését felelősségteljesen, a hulladékok ártalmatlanítására vonatkozó helyi rendelkezések szerint kell elvégezni.

A HÁZTARTÁSI KÉSZÜLÉKEK LESELEJTÉZÉSE

A készülék kiselejtezésekor tegye azt használhatatlanná: vágja le a tápkábelt, távolítsa el az ajtókat és kihúzható elemeket (ha vannak), így elkerülhető, hogy a gyermekek könnyedén bemásszanak és a készülékbe szoruljanak.

Ez a készülék újrahasznosítható  vagy újrafelhasználható anyagok felhasználásával készült. Leselejtezésekor a helyi hulladékelhelyezési szabályokkal összhangban járjon el. Az elektromos háztartási készülékek kezelésére, hasznosítására és újrafeldolgozására vonatkozó további információért forduljon az illetékes helyi hatósághoz, a háztartási hulladékok begyűjtését végző vállalathoz vagy az üzlethez, ahol a készüléket vásárolta. Ez a készülék az elektromos és elektronikus berendezések hulladékairól szóló 2012/19/EK irányelv szerinti jelölésekkel rendelkezik.

A termék megfelelő hulladékkezelésével elkerülhetők a környezetet és az emberi egészséget érintő esetleges negatív következmények, amelyek a termék nem megfelelő ártalmatlanítása esetén fennállnak. A terméken vagy a kísérő dokumentumokon található  jel azt jelzi, hogy a készüléket nem szabad háztartási hulladékként kezelni, hanem az elektromos és elektronikai készülékeknek megfelelő gyűjtőhelyen kell leadni.

MEGFELELŐSÉGI NYILATKOZAT

A Whirlpool Europe S.r.l. - Socio Unico ezúton kijelenti, hogy ez a WIFI-vel működő háztartási készülék megfelel az 1999. március 9-i, rádióberendezésekről és az elektronikus hírközlő

végberendezésekről, valamint megfelelőségük kölcsönös elismeréséről szóló 1999/5/EK irányelv (R&TTE irányelv) alapvető követelményeinek és más vonatkozó előírásainak.

Az eredeti megfelelőségi nyilatkozat másolata és az R&TTE irányelv teljes terjedelmükben beszerezhető az ügyfélszolgálatnál (az elérhetőségeket lásd a garancialevélen).

The following statements refer to the portions of this software based in part on FreeRTOS v7.0.2, <http://www.freertos.org>. The use of this software is governed by the terms of GNU General Public License v. 2, which is available at: <http://www.gnu.org/licenses/gpl-2.0.html>. A copy of the source code may be obtained by written request for the software by name to opensource@whirlpool.com, along with the address for delivery.

The following statements refer to those portions of the software copyrighted by Eclipse Foundation, Inc. Copyright (c) 2007, Eclipse Foundation, Inc. and its licensors. All rights reserved. Redistribution and use in source and binary forms, with or without modification, are permitted provided that the following conditions are met:

- Redistributions of source code must retain the above copyright notice, this list of conditions and the following disclaimer.
- Redistributions in binary form must reproduce the above copyright notice, this list of conditions and the following disclaimer in the documentation and/or other materials provided with the distribution.
- Neither the name of the Eclipse Foundation, Inc. nor the names of its contributors may be used to endorse or promote products derived from this software without specific prior written permission.

THIS SOFTWARE IS PROVIDED BY THE COPYRIGHT HOLDERS AND CONTRIBUTORS "AS IS" AND ANY EXPRESS OR IMPLIED WARRANTIES, INCLUDING, BUT NOT LIMITED TO, THE IMPLIED WARRANTIES OF MERCHANTABILITY AND FITNESS FOR A PARTICULAR PURPOSE ARE DISCLAIMED. IN NO EVENT SHALL THE COPYRIGHT OWNER OR CONTRIBUTORS BE LIABLE FOR ANY DIRECT, INDIRECT, INCIDENTAL, SPECIAL, EXEMPLARY, OR CONSEQUENTIAL DAMAGES (INCLUDING, BUT NOT LIMITED TO, PROCUREMENT OF SUBSTITUTE GOODS OR SERVICES; LOSS OF USE, DATA, OR PROFITS; OR BUSINESS INTERRUPTION) HOWEVER CAUSED AND ON ANY THEORY OF LIABILITY, WHETHER IN CONTRACT, STRICT LIABILITY, OR TORT (INCLUDING NEGLIGENCE OR OTHERWISE) ARISING IN ANY WAY OUT OF THE USE OF THIS SOFTWARE, EVEN IF ADVISED OF THE POSSIBILITY OF SUCH DAMAGE.

Portions of this software are copyright (c) Sawtooth Consulting Ltd. 2006-2015 All rights reserved.

Portions of this software are copyright (c) Arraynet, Inc. 2015 All rights reserved.

The following statements refer to those portions of the software copyrighted by Swedish Institute of Computer Science. Copyright (c) 2001-2004 Swedish Institute of Computer Science. All rights reserved. Redistribution and use in source and binary forms, with or without modification, are permitted provided that the following conditions are met:

1. Redistributions of source code must retain the above copyright notice, this list of conditions and the following disclaimer.
2. Redistributions in binary form must reproduce the above copyright notice, this list of conditions and the following disclaimer in the documentation and/or other materials provided with the distribution.
3. The name of the author may not be used to endorse or promote products derived from this software without specific prior written permission.

THIS SOFTWARE IS PROVIDED BY THE AUTHOR "AS IS" AND ANY EXPRESS OR IMPLIED WARRANTIES, INCLUDING, BUT NOT LIMITED TO, THE IMPLIED WARRANTIES OF MERCHANTABILITY AND FITNESS FOR A PARTICULAR PURPOSE ARE DISCLAIMED. IN NO EVENT SHALL THE AUTHOR BE LIABLE FOR ANY DIRECT, INDIRECT, INCIDENTAL, SPECIAL, EXEMPLARY, OR CONSEQUENTIAL DAMAGES (INCLUDING, BUT NOT LIMITED TO, PROCUREMENT OF SUBSTITUTE GOODS OR SERVICES; LOSS OF USE, DATA, OR PROFITS; OR BUSINESS INTERRUPTION) HOWEVER CAUSED AND ON ANY THEORY OF LIABILITY, WHETHER IN CONTRACT, STRICT LIABILITY, OR TORT (INCLUDING NEGLIGENCE OR OTHERWISE) ARISING IN ANY WAY OUT OF THE USE OF THIS SOFTWARE, EVEN IF ADVISED OF THE POSSIBILITY OF SUCH DAMAGE.

The following statements refer to those portions of the software copyrighted by Marvell International Ltd. Copyright (c) Marvell International Ltd. All rights reserved.

DISCLAIMER. THIS SOFTWARE IS PROVIDED BY THE COPYRIGHT HOLDERS AND CONTRIBUTORS "AS IS" AND ANY EXPRESS OR IMPLIED WARRANTIES, INCLUDING, BUT NOT LIMITED TO, THE IMPLIED WARRANTIES OF MERCHANTABILITY AND FITNESS FOR A PARTICULAR PURPOSE ARE DISCLAIMED. IN NO EVENT SHALL THE COPYRIGHT OWNER OR CONTRIBUTORS BE LIABLE FOR ANY DIRECT, INDIRECT, INCIDENTAL, SPECIAL, EXEMPLARY, OR CONSEQUENTIAL DAMAGES (INCLUDING,

BUT NOT LIMITED TO, PROCUREMENT OF SUBSTITUTE GOODS OR SERVICES; LOSS OF USE, DATA, OR PROFITS; OR BUSINESS INTERRUPTION) HOWEVER CAUSED AND ON ANY THEORY OF LIABILITY, WHETHER IN CONTRACT, STRICT LIABILITY, OR TORT (INCLUDING NEGLIGENCE OR OTHERWISE) ARISING IN ANY WAY OUT OF THE USE OF THIS SOFTWARE, EVEN IF ADVISED OF THE POSSIBILITY OF SUCH DAMAGE.

TERMÉK- LEÍRÁS

KÉSZÜLÉK

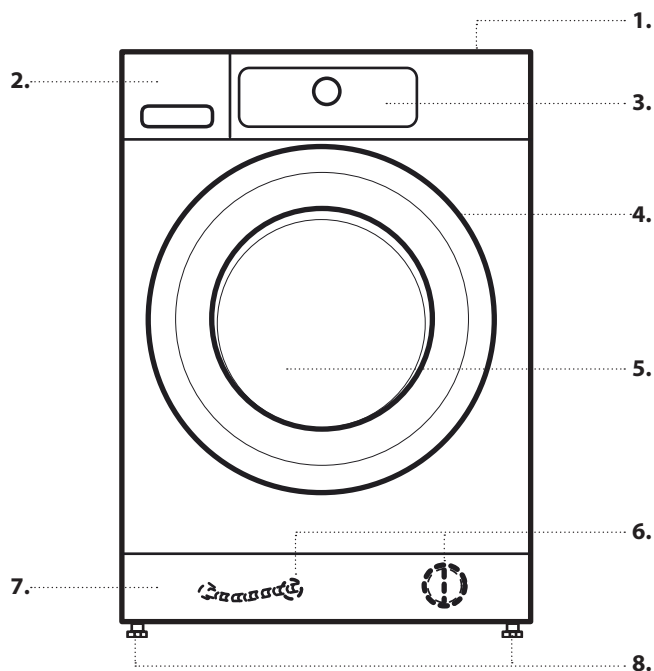

1. Fedlap
2. Mosószer-adagoló
3. Kezelőpanel
4. Ajtófogantyú
5. Ajtó
6. Vízsűrítő/vészhelyzeti leeresztő tömlő (ha van)
- a lábazati lemez mögött -
7. Lábazati lemez (levehető)
8. Állítható lábak (4)

MOSÓSZER-ADAGOLÓ

AUTOMATIKUS ADAGOLÁS:

FONTOS: A mosószeres rekeszekbe („1” és „2”) **kizárólag folyékony mosószert** töltsön; ne használjon mosóport.

1. 1. tartály

- Folyékony általános mosószert VAGY
- Folyékony speciális mosószert (pl. színes ruhák, gyapjú, sportruházat stb. esetén)

Maximálisan betölthető mennyiség: 600 ml.

FONTOS: Ne töltsön öblítőt az 1. tartályba.

2. 2. tartály

- Textilöblítő VAGY
- Folyékony mosószert (általános vagy speciális mosószert, pl. színes ruhák, gyapjú vagy sportruházat esetén)

Maximálisan betölthető mennyiség: 400 ml.

Válassza ki a kívánt beállítást a HASZNÁLATI ÉS KEZELÉSI ÚTMUTATÓ „AUTOMATIKUS ADAGOLÁS – ELSŐ HASZNÁLAT” részében bemutatott lehetőségek közül. A rekeszek takaróelemén lévő címkék megfordíthatók és kicserélhetők úgy, hogy a választott beállítást jelezzék.

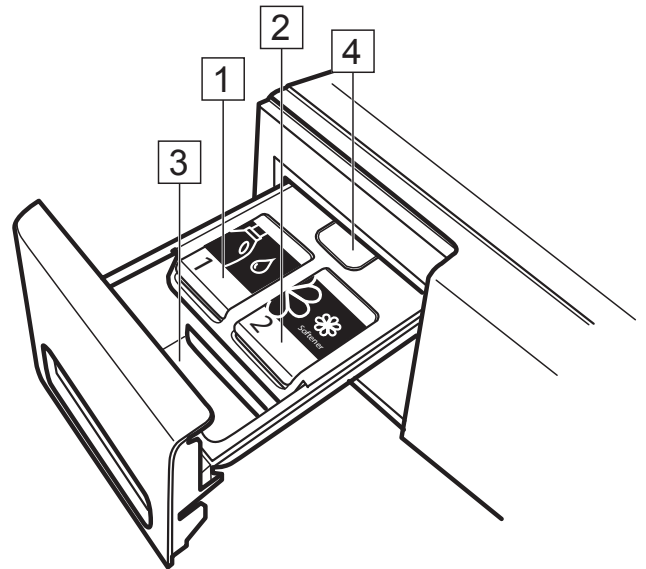
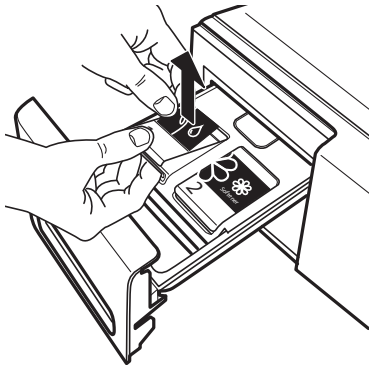

KÉZI ADAGOLÁS:

3. Mosószert-adagoló rekesz kézi adagoláshoz

- Mosópor vagy folyékony mosószert
- Adalékok

Mosópor használatakor ügyeljen arra, hogy a rekeszt csak a „max” jelzésig töltsen.



4. Kioldó gomb

Nyomja meg, ha a tisztításhoz ki kívánja venni a mosószert-adagolót.

KÜLÖNBÖZŐ TÍPUSÚ RUHANEMŰKHOZ AJÁNLT MOSÓSZEREK

Ruhanemű típusa	Hőmérséklet-tartomány	Ajánlott mosószertípus
Fehér, strapabíró ruhanemű	(hideg–95 °C)	Nagy teljesítményű mosószerek
Fehér, kényes ruhanemű	(hideg–40 °C)	Fehéritőt és/vagy optikai fehéritőt tartalmazó, kímélő mosószerek
Világos/pasztell árnyalatú színek	(hideg–60 °C)	Fehéritőt és/vagy optikai fehéritőt tartalmazó mosószerek
Intenzív színek	(hideg–60 °C)	Fehéritő/optikai fehéritő nélküli, színes ruhákhoz használható mosószerek
Fekete/sötét színek	(hideg–60 °C)	Speciális mosószerek fekete/sötét ruhaneműkhöz

* Az adott mosógéphez megfelelő öblítőszer kiválasztásához a www.whirlpool.eu weboldalon

nyújtunk segítséget.

KEZELŐPANEL

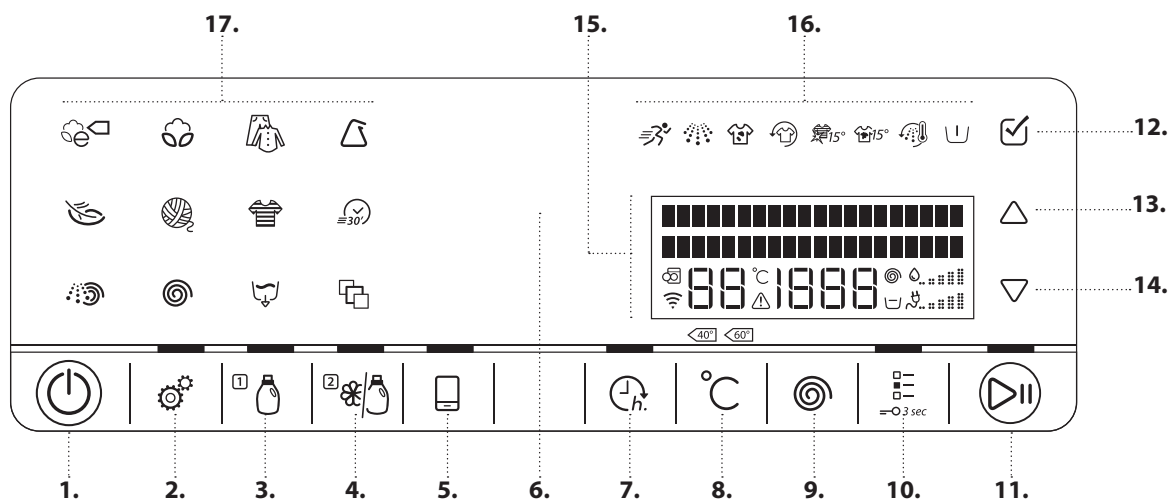

1. Be/Ki gomb
(Megnyomásával és nyomva tartásával alaphelyzetbe állítás/leeresztés)
2. Beállítások gomb
3. Automata adagolás / 1. tartály
4. Automata adagolás / 2. tartály
5. Távirányítás gomb
6. Érzékelő funkció kijelzője
7. Befejezés gomb
8. Hőmérséklet gomb
9. Centrifuga-fordulatszám gomb
10. Opciók gomb
(ha lenyomva tartja: gombok lezárása)
11. Start/Szünet gomb
12. OK gomb (jóváhagyáshoz)
13. FEL gomb
14. LE gomb
15. Kijelző
16. Opciók jelzései
17. Programbeállító gombok

A VÍZ CSATLAKOZTATÁSÁVAL KAPCSOLATOS MŰSZAKI ADATOK

VÍZCSATLAKOZTATÁS

VÍZELLÁTÁS

Hideg

VÍZCSAP

3/4"-es menetes tömlőcsatlakozó

A TÁPVÍZ MINIMÁLIS NYOMÁSA

100 kPa (1 bar)

A TÁPVÍZ MAXIMÁLIS NYOMÁSA

1000 kPa (10 bar)

AJTÓ

Az ajtó kinyitásához húzza meg a fogantyút

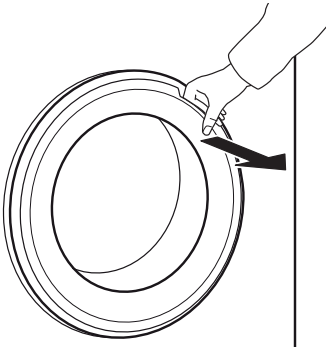

Az ajtó bezárásához a fogantyút megfogva nyomja be az ajtót kattanásig.

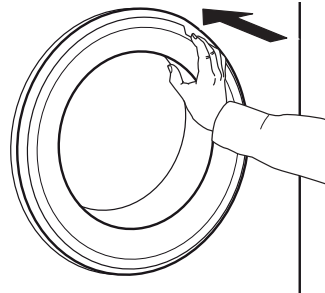

DOBVILÁGÍTÁS (HA VAN)

- A programválasztás során: a ruhanemű betöltésekor a világítás bekapcsol.
- A program elindítása után a betöltött ruhanemű észlelése során a világítás be-, majd kikapcsol.
- A program végén, az ajtó kinyitásakor a világítás rövid időre bekapcsol a ruhanemű kivételéhez. Ezután energiatakarékossági okból kikapcsol, a visszakapcsoláshoz érintse meg bármelyik gombot.

TARTOZÉKOK

Érdeklődjön a vevőszolgálatnál, hogy az alábbi alkatrészek rendelkezésre állnak-e az adott mosógéphez (vagy szárítógéphez).

RÖGZÍTŐKÉSZLET POLCA, amellyel rögzítheti a szárítógépet a mosógép tetején, hogy helyet takarítson meg, és megkönnyítse a szárítógépbe való bepakolást és az abból való kipakolást magas helyzetben.

6th SENSE LIVE FUNKCIÓ

A 6th Sense Live funkció segítségével az Ön készüléke az internetre tud csatlakozni.

Az okostelefonján/tabletjén levő 6th Sense Live alkalmazással az alábbi funkciókat tudja elérni:

- a készülék állapotának figyelése,
- információk a program állapotáról,
- program beállítása és indítása,
- futó program módosítása vagy alapbeállítások visszaállítása,
- további tartalmak elérése.

Műszaki követelmények:

- Vezeték nélküli router 2,4 GHz WIFI b/g/n internetkapcsolat. Ne feledje, hogy a készüléket olyan helyen kell üzembe helyezni, ahol az el tudja érni a vezeték nélküli hálózatot (megfelelő jelerősség).

- Android felhasználók számára: Android 4.3 (vagy újabb) rendszert futtató, 1280x720 (vagy jobb) képfelbontású okostelefon.
- iOS felhasználók számára: iOS 8 (vagy újabb) rendszert futtató okostelefon vagy táblagép.

A funkció használatához töltsse le és telepítse a 6th Sense Live alkalmazást a külső eszközre, majd segítségével regisztrálja a mosógépet, és csatlakoztassa azt az otthoni vezeték nélküli hálózatra.

A 6th Sense Live funkció használatával kapcsolatos részleteket lásd a „6th Sense Live funkció / Telepítési folyamat” részben, illetve a 6th Sense Live alkalmazásban.

A KÉSZÜLÉK HASZNÁLATA

AZ ELSŐ HASZNÁLAT

A mosógép a csatlakoztatás után automatikusan bekapcsol. Ekkor be kell állítani a kijelző nyelvét. A kívánt nyelv kiválasztásához nyomja meg a FEL/LE gombot, majd a jóváhagyáshoz nyomja meg az OK gombot.



Ezt követően beállíthatja a vízkeménységet az Ön lakóhelyén megfelelő értékre. Ez az Automatikus adagolás funkció megfelelő működése érdekében javasolt. Válasszon a lágy, közepes és kemény opciók közül, majd a jóváhagyáshoz nyomja meg az OK gombot.

Végül adja meg, hogy az automatikus adagolórendszer 2. tartályában öblítőszer vagy mosószer kíván-e használni (lásd az AUTOMATIKUS ADAGOLÁS c. részeket).

A kezdeti beállítások szükség esetén később módosíthatók.

A gyártási eljárás maradványainak eltávolításához:

1. Válassza ki a „Pamut” programot 95 °C-on.
 2. Töltsön be kis mennyiségű mosóport (a mosószer gyártója által az enyhén szennyezett ruhaneműkhöz ajánlott mennyiség legfeljebb 1/3-át) a mosószer-adagoló „kézi adagolás” rekeszébe .
- Kapcsolja ki az automatikus adagolás gombjait (1. tartály és 2. tartály): tartsa lenyomva addig, amíg a gomb világítása kialszik.

3. Indítsa el a programot ruhanemű nélkül.

A programok kiválasztásával és indításával kapcsolatos információkat lásd a „MINDENNAPI HASZNÁLAT” című részben.

AUTOMATIKUS ADAGOLÁS FUNKCIÓ

A mosógép mosószer-adagolója egy kétrekeszes rendszerrel rendelkezik, amely lehetővé teszi a folyékony mosószer és az öblítőszer automatikus adagolását.

A funkció használata előtt kövesse a HASZNÁLATI ÉS KEZELÉSI ÚTMUTATÓ „AUTOMATIKUS ADAGOLÁS – ELSŐ HASZNÁLAT” részében megadott utasításokat a következő lépések végrehajtásához:

1. A megfelelő vízkeménységi osztály beállítása

2. A 2. tartály tartalmának meghatározása.

Alapértelmezett beállításként az 1. tartály a mosószer (a főmosáshoz használt mosószer), a 2. tartály pedig textilöblítő adagolására szolgál. Ha nem használ öblítőszer, a 2. tartályhoz állítson be egy másik mosószer.

3. Ellenőrizze/módosítsa az előre beállított adagolási mennyiségeket.

Alapértelmezett beállításként a rendszer az alábbi adagolási értékeket használja:

- 1. tartály: 80 ml mosószer
- 2. tartály: 30 ml mosószer

A gyári adagolási értékeket módosítani kell a használni kívánt mosószer és öblítőszer csomagolásán jelzett adagolási értékekre.

Az automatikus adagolás funkció beállítását követően töltsön a tartályokba a megfelelő szert, és helyezze fel a címkéket a tartályokra a HASZNÁLATI ÉS KEZELÉSI ÚTMUTATÓ „AUTOMATIKUS ADAGOLÁS – ELSŐ HASZNÁLAT” részében található utasításoknak megfelelően.

MINDENNAPI HASZNÁLAT

A RUHANEMŰ SZÉTVÁLOGATÁSA

1. A ZSEBEK KIÜRÍTÉSE

- A pénzérmék, tűk stb. megsérthetik a ruhákat, és a mosógépet is károsíthatják.
- A papír zsebkendő és más hasonló tárgyak apró darabokra szakadnak, ezeket mosás után kézzel kell eltávolítani.



2. HÚZZA FEL A CIPZÁRAKAT, GOMBOLJA BE A Gombokat, KAPCSOLJA BE A CSATOKAT. CSATOLJA BE AZ ÖVEKET, KÖSSÉ ÖSSZE A SZALAGOKAT.

- Kisebb méretű (nejlonharisnya, öv stb.) vagy kapszot tartalmazó ruhaneműk (melltartók stb.) mosásához használjon mosószákat vagy cipzárral zárható párnahuzatot. Mindig vegye le a függönyakasztókat, vagy a függönnyt az akasztókkal együtt egy pamutzsákban mossa.



3. VÁLOGASSA SZÉT A RUHÁKAT AZ ANYAG TÍPUSA / A KEZELÉSI ÚTMUTATÓN SZEREPLŐ SZIMBÓLUMOK SZERINT

Pamut, kevert szálás, könnyen kezelhető/műszálás, gyapjú, kézzel mosható darabok.

- Szín
A színes és a fehér darabokat válassza szét. Az újonnan vásárolt színes ruhákat mossa elkülönítve.
- Méret
Különböző méretű ruhadarabokat mosson együtt, mivel így javítható a mosás hatékonysága és a ruhák eloszlása a dobben.
- Kímélőprogram
A kényes ruhaneműket mossa külön, mivel ezek kímélő mosást igényelnek.

A MOSÓGÉP HASZNÁLATA

1. A RUHANEMŰ BETÖLTÉSE

- Nyissa ki az ajtót, és tegye be a ruhaneműt. Egyszerre egy darabot tegyen a dobba, és ne töltsen túl a készüléket. Tartsa be a programtáblázatban megadott maximális ruhamennyiséget. Túlzott ruhamennyiség esetén nem lesz megfelelő a mosási eredmény, és a ruhák összegyűrődnek.



2. ZÁRJA BE AZ AJTÓT

- Ügyeljen arra, hogy a ruhanemű ne akadjon be az ajtó üvege és a gumitömítés közé.
- Az ajtó becsukásakor kattánás hallatszik.



3. NYISSA KI A CSAPOT

- Ellenőrizze, hogy a mosógép csatlakozik-e az ellátóvezetékre.
- Nyissa ki a vízcsapot.



4. A MOSÓGÉP BEKAPCSOLÁSA

- Nyomja meg a Be/Ki gombot. Animáció látható, és hangjelzés hallatszik. Ha a kijelzőn látható a program jelzése, a mosógép használatra kész.
- Az utoljára használt programbeállítás megjelenik a kezelőpanelen.



5. ÁLLÍTSA BE A KÍVÁNT PROGRAMOT

Program kiválasztása

Nyomja meg a Program ikont a kezelőpanelen. A kijelzőn megjelenik a program neve, az alapértelmezett időtartam, hőmérséklet és centrifugálási sebesség, valamint a maximális ruhamennyiség. A programokkal kapcsolatos további információkért lásd a PROGRAMOK ÉS OPCÍÓK részt, illetve a Mindennapi használati útmutatót.

A hőmérséklet módosítása (ha szükséges)

- Nyomja meg a Hőmérséklet gombot; a kijelzőn látható, hogy beállítható a hőmérséklet.
- Nyomja meg többször egymás után a Hőmérséklet gombot,
- vagy tartsa lenyomva a FEL/LE gombot addig, amíg a kívánt hőmérséklet meg nem jelenik a kijelzőn.



A centrifuga fordulatszámának módosítása (ha szükséges)

- Nyomja meg a Centrifugálás gombot; a kijelzőn látható, hogy beállítható a centrifugálási sebesség.
- Nyomja meg többször egymás után a Centrifugálás gombot,
- vagy tartsa lenyomva a FEL/LE gombot addig, amíg a kívánt centrifugálási sebesség vagy az Öblítőstop jelzés meg nem jelenik a kijelzőn.



Ha a centrifuga fordulatszámának a „0” értéket állítja be, akkor a program végén a mosógép leereszti az öblítővizet. Ilyenkor nem történik centrifugálás. Az Öblítőstop választása esetén a program az öblítési fázis végén leáll. Ilyenkor a ruha az öblítővízben marad. További információkért lásd a PROGRAMOK ÉS OPCÍÓK / Öblítőstop részt.

Adja meg az opciókat, ha szükséges

- Nyomja meg az Opciók gombot. A programhoz választható opciók megjelennek a kijelzőn.
- Az opciók listájában a FEL/LE gombokkal lépkedhet.



- Opció kiválasztásához nyomja meg az OK gombot; az opció szimbóluma kigyullad a kijelzőn.



Bizonyos opciók nem használhatók együtt. Opció kiválasztásakor ilyen esetben a nem használható opció automatikusan kikapcsol. Egyes opciók/funkciók közvetlenül a gomb megnyomásával választhatók ki:



Ha ilyen opció nem elérhető az adott programnál, az a gomb megnyomásakor automatikusan kikapcsol.

További információkért lásd a PROGRAMOK ÉS OPCÍÓK részt.

6. MOSÓSZER ADAGOLÁSA

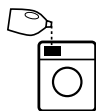

- Ha **kézzel** kívánja hozzáadni a mosószert, húzza ki a mosószert-adagolót, és töltsse be a mosószert (és az adalékokat) most, a MOSÓSZER-ADAGOLÓ részben leírtak szerint. Tartsa be a mosószert csomagolásán található adagolási ajánlásokat. Ha az ELŐMOSÁS vagy KÉSLELTETETT BEFEJEZÉS opciót választotta, tartsa be a PROGRAMOK ÉS OPCIOK, valamint a FUNKCIÓK részben található ajánlásokat. Ezután gondosan csukja be a mosószert-adagolót.
- Ha azt szeretné, hogy a mosógép **automatikusan** adagolja a mosószert, kapcsolja be az Automatikus adagolás funkciót (lásd az OPCIOK, FUNKCIÓK ÉS KIJELZÉSEK / Automatikus adagolás részt). A mosószert az automatikus adagolórendszer adja hozzá a program indítása után. A megfelelő adagolás érdekében ügyeljen arra, hogy az Automatikus adagolórendszer a használt mosószert és öblítőszer szerint legyen beállítva (lásd az AUTOMATIKUS ADAGOLÁS / MINDENNAPI HASZNÁLAT részt).

A mosószert/adalékanyag megfelelő adagolása azért fontos, mert ezzel

- optimalizálja a tisztítási eredményt,
- elkerüli, hogy a ruhaneműben irritatív hatású mosószertmaradványok legyenek,
- a mosószert felesleg elkerülésével pénzt takarít meg,
- óvja a mosógép alkatrészeit a vízkövesedéstől,
- a környezet szüségtelen mértékű terhelésének elkerülésével a környezetet is óvja

7. A PROGRAM INDÍTÁSA



- Nyomja meg és tartsa lenyomva a Start/Szünet gombot, amíg a gomb folyamatosan nem világít; ekkor a program elindul.
- A dob forog, a rendszer felméri a betöltött ruhák súlyát. A kijelzőn a súlyérzékelés jelzése, a kezelőpanelen pedig animáció látható.
- A program kijelzőn látható hátralévő időtartama változó lehet. A program időtartamára olyan tényezők is kihatással lehetnek, mint a ruhanemű egyenetlen elhelyezkedése vagy a habképződés. Miközben a rendszer újraszámolja a programból hátralévő időt, a kijelzőn az érzékelés jelzése, a kezelőpanelen pedig animáció látható.
- Ha a mosógép érzékeli, hogy a ruhák eloszlása nem egyenletes, automatikusan megpróbálja kiegyensúlyozni a töltetet. A kijelzőn a súlyérzékelés jelzése látható.

A betöltött ruhák nem megfelelő eloszlásával kapcsolatos további információkért lásd a Hibaelhárítás részt.

8. FOLYAMATBAN LÉVŐ PROGRAM BEÁLLÍTÁSAINAK MÓDOSÍTÁSA (SZÜKSÉG ESETÉN)

A program végrehajtása közben is módosíthatja a beállításokat. A módosítások érvénybe lépnek, feltéve, hogy a megfelelő programszakasz még nem fejeződött be. Ha a módosítás nem lehetséges, a gomb megnyomásakor hibajelzés hallható.

• A hőmérséklet és a centrifugálási sebesség módosításához:



Nyomja meg a Hőmérséklet vagy a Centrifugálási sebesség gombot; a kijelzőn látható, hogy beállítható a hőmérséklet vagy a centrifugálási sebesség. Nyomja meg többször a gombot, amíg a kívánt érték meg nem jelenik a kijelzőn. Vagy válassza ki a kívánt értéket a FEL/LE gombokkal.



• Opció hozzáadásához vagy törléséhez:



Nyomja meg az Opciók gombot; a kijelzőn megjelennek a programhoz választható opciók. Opció kiválasztásához vagy törléséhez nyomja meg az OK gombot. A közvetlenül gombbal kiválasztható opciók esetén a kiválasztáshoz vagy a törléshez nyomja meg a gombot.



• A későbbi befejezési idő módosításához:

Nyomja meg a Befejezés gombot; a kiválasztott késleltetés villog a kijelzőn. Az érték a villogás közben a FEL/LE gombokkal módosítható.



A beállítás módosítása után a program automatikusan folytatódik. A folyamatban lévő program véletlen (például gyermekek által történő) módosításának elkerülése érdekében használja a Gombzár  funkciót (lásd a FUNKCIÓK részt).

A folyamatban lévő program beállításai a következőképpen is módosíthatók:

- Nyomja meg a Start/szünet gombot a folyamatban lévő program szüneteltetéséhez





- Módosítsa a beállításokat
- A programot a „Start/szünet” gomb ismételt megnyomásával folytathatja.

Ha módosította a programot, ne töltsön be mosószeret az új programhoz.

9. FUTÓ PROGRAM SZÜNETELTETÉSE ÉS AZ AJTÓ KINYITÁSA (SZÜKSÉG ESETÉN)



A program indítása után a kijelzőn látható, hogy a program meddig állítható le újabb ruhák betöltéséhez.

- Nyomja meg és tartsa lenyomva a Start/Szünet gombot a folyamatban lévő program szüneteltetéséhez 
- Feltéve, hogy a vízszint és a hőmérséklet nem túl magas, az „ajtó nyitása” kijelzés világít. Az ajtót kinyithatja például további ruhanemű behelyezése vagy véletlenül berakott darabok kivétele céljából. 
- A programot a Start/Szünet gomb megnyomásával folytathatja

10. FOLYAMATBAN LÉVŐ PROGRAM LEÁLLÍTÁSA (SZÜKSÉG ESETÉN)











- Nyomja meg és tartsa lenyomva a Be/Ki gombot, amíg a kijelzőn meg nem jelenik a „program törölve” üzenet. A készülék leereszti a vizet. A program befejeződik, az ajtó nyitható. 













11. A MOSÓGÉP KIKAPCSOLÁSA A PROGRAM VÉGÉN









- A kijelzőn látható, hogy a mosási ciklus befejeződött, és az „ajtó nyitása” jelzés világít. A ruhák kivehetők. 
- Nyomja meg a Be/Ki gombot a mosógép kikapcsolásához. Ha nem kapcsolja ki a mosógépet, az energiatakarékossági okokból, körülbelül 15 perccel a program vége után automatikusan kikapcsol. 
- Hagyja félig nyitva az ajtót, hogy a mosógép megszáradhasson.

PROGRAMOK ÉS OPCIÓK

A ruhanemű típusának megfelelő program kiválasztásához kövesse a ruhákon lévő kezelési címke utasításait.

PROGRAM	Mosás típusa és javaslatok	Kezelési címkek	Beállítások
ECO PAMUT 	Mérsékelten szennyezett pamut ruhanemű. Általános mosóprogram 40 °C-on és 60 °C-on pamut ruhanemű mosásához, valamint a legkedvezőbb program a víz- és energiafogyasztás szempontjából. Az energiacímken szereplő értékek alapján.		MAX. TÖLTET: max. HŐMÉRSÉKLET-TARTOMÁNY: hidegtől 60 °C-ig CENTRIFUGA MAX. FORDULATSZÁMA: max. VÁLASZTHATÓ OPCIÓK: Intenzív öblítés, Gyorsmosás, Színes 15°, Ruhafressítés
PAMUT 	Mérsékelten vagy nagyon szennyezett erős ruhaneműk (pl. törülközők, alsónemű, asztal- és ágynemű), amelyek pamutból és lenvászonból készültek.		MAX. TÖLTET: max. HŐMÉRSÉKLET-TARTOMÁNY: hidegtől 95 °C-ig CENTRIFUGA MAX. FORDULATSZÁMA: max. VÁLASZTHATÓ OPCIÓK: Előmosás, Forró öblítés, Bio folteltisztító 15°, Erősen szennyezett, Intenzív öblítés, Gyorsmosás, Színes 15°, Ruhafressítés
VEGYES 	Enyhén vagy erősen szennyezett, pamutból, lenvászonból, műszálból vagy ezek keverékéből készült ruhanemű. Hatékony egyórás program. Egy mosásba csak hasonló színű ruhákat tegyen be.	 	MAX. TÖLTET 7,0 kg HŐMÉRSÉKLET-TARTOMÁNY: hidegtől 60 °C-ig CENTRIFUGA MAX. FORDULATSZÁMA: max. VÁLASZTHATÓ OPCIÓK: Forró öblítés, Bio folteltisztító 15°, Intenzív öblítés, Gyorsmosás, Színes 15°, Ruhafressítés
MŰSZÁL 	Mérsékelten szennyezett ruhaneműk, amelyek műszálakból (mint például poliészter, poliakril, viszkóz) vagy azokkal kevert pamutból készültek.		MAX. TÖLTET 4,0 kg HŐMÉRSÉKLET-TARTOMÁNY: hidegtől 60 °C-ig CENTRIFUGA MAX. FORDULATSZÁMA: max. VÁLASZTHATÓ OPCIÓK: Előmosás, Bio folteltisztító 15°, Erősen szennyezett, Intenzív öblítés, Gyorsmosás, Színes 15°, Ruhafressítés
KÍMÉLŐ-PROGRAM 	Kényes szövetből készült, óvatos kezelést igénylő, finom ruhanemű.		MAX. TÖLTET 3,0 kg HŐMÉRSÉKLET-TARTOMÁNY: hidegtől 40 °C-ig CENTRIFUGA MAX. FORDULATSZÁMA: 1000 VÁLASZTHATÓ OPCIÓK: Előmosás, Gyorsmosás, Színes 15°, Ruhafressítés

PROGRAM	<i>Mosás típusa és javaslatok</i>	<i>Kezelési címkék</i>	<i>Beállítások</i>
GYAPJÚ	 Woolmark címkével ellátott és gépben mosható jelzésű gyapjú ruhaneműk, valamint selyemből, lenvászonból, gyapjúból és viszkózból készült, kézzel mosható jelzésű textíliák. Vegye figyelembe a gyártónak a kezelési címkén feltüntetett ajánlásait.	 	MAX. TÖLTET 2,0 kg HŐMÉRSÉKLET-TARTOMÁNY: hidegtől 40 °C-ig CENTRIFUGA MAX. FORDULATSZÁMA: 1000 VÁLASZTHATÓ OPCÍÓK: Gyorsmosás, Színes 15°, Ruhafrissítés
30' GYORS-MOSÁS	 Pamutból, műszálból és ezek keverékéből készült, enyhén szennyezett ruhanemű foltok nélkül. Felfrissítő program.	 	MAX. TÖLTET: 3,0 kg HŐMÉRSÉKLET-TARTOMÁNY: hidegtől 30 °C-ig CENTRIFUGA MAX. FORDULATSZÁMA: max. VÁLASZTHATÓ OPCÍÓK: Színes 15°, Ruhafrissítés
SZÍNES	 Pamutból, műszálból vagy ezek keverékéből készült, kis vagy szokásos mértékben szennyezett ruhanemű; kényes ruhanemű is. Segít megőrizni a ruhanemű színét. Használjon a ruhanemű színének megfelelő mosószert.	  	MAX. TÖLTET 7,0 kg HŐMÉRSÉKLET-TARTOMÁNY: hidegtől 60 °C-ig CENTRIFUGA MAX. FORDULATSZÁMA: 1000 VÁLASZTHATÓ OPCÍÓK: Előmosás, Bio folttisztító 15, Erősen szennyezett, Gyorsmosás, Színes 15°, Ruhafrissítés
CENTRIFUGA	 Különálló intenzív centrifugálási program. Nagy mennyiségű mosnivalóhoz megfelelő.		MAX. TÖLTET: max. HŐMÉRSÉKLET-TARTOMÁNY: hideg CENTRIFUGA MAX. FORDULATSZÁMA: max. VÁLASZTHATÓ OPCÍÓK: Ruhafrissítés
ÖBLÍTÉS+CENTRIFUGÁLÁS	 Különálló öblítő- és intenzív centrifugálási program. Nagy mennyiségű mosnivalóhoz megfelelő.		MAX. TÖLTET: max. HŐMÉRSÉKLET-TARTOMÁNY: hideg CENTRIFUGA MAX. FORDULATSZÁMA: max. VÁLASZTHATÓ OPCÍÓK: Intenzív öblítés, Ruhafrissítés
SZIVATTYÚZÁS	 Különálló program a víz leeresztéséhez centrifugálás nélkül. Akkor használatos, ha az Öblítőstop funkció aktív, és a vizet a nedves ruhák centrifugálása nélkül kívánja leereszteni. A Szivattyúzás program helyett választható a „0” centrifugálási sebesség, ekkor az Öblítőstop funkció centrifugálás nélkül fut le. Kényes ruhaneműk, például finom anyagok és függönyök esetén használatos.		

PROGRAM	Mosás típusa és javaslatok	Kezelési címkék	Beállítások
SPECIÁLIS PROGRAMOK 	A következő programok beállításához válassza a „speciális programok” állást. A FEL/LE gombokkal válassza ki az alábbi programok egyikét. A kiválasztott programot a „>” ikon jelzi. A kiválasztott program jóváhagyásához nyomja meg az OK gombot.		
ING	Pamutból, lenvászonból, műszálás anyagokból és ezek keverékéből készült ingek és blúzok. Kíméletesen tisztítja a finom anyagokat.	 	MAX. TÖLTET 3,0 kg HŐMÉRSÉKLET-TARTOMÁNY: hidegtől 40 °C-ig CENTRIFUGA MAX. FORDULATSZÁMA: 1000 f/p VÁLASZTHATÓ OPCÍÓK: Előmosás, Színes 15°, Gyorsmosás, Ruhafressítés
PAPLAN	Nagyméretű mosnivalók, mint pl. hálósákok, mosható paplanok, fürdőszobaszőnyegek, tollal vagy szintetikus anyagokkal töltött párnák és paplanok. Nagyméretű ruhák mosásakor és centrifugálásakor használatos. Kövesse a ruha kezelési címkéjén feltüntetett gyártói utasításokat	 	MAX. TÖLTET: 3,5 kg HŐMÉRSÉKLET-TARTOMÁNY: hidegtől 60 °C-ig CENTRIFUGA MAX. FORDULATSZÁMA: 1000 f/p VÁLASZTHATÓ OPCÍÓK: Előmosás, Bio folteltisztító 15°, Intenzív öblítés, Forró öblítés, Színes 15°, Gyorsmosás, Ruhafressítés
ÁGYNEMŰ	Pamutból, műszálból vagy a kettő keverékéből készült fehér vagy színes ágynemű. Csökkenti a mikrobák számát, emellett kíméletesen tisztít, és a kényes ágyneműk mosására is alkalmas. Az alapos öblítés segít megakadályozni, hogy mosószer- vagy pollenrészecskék maradjanak az anyagon.	 	MAX. TÖLTET: 3,5 kg HŐMÉRSÉKLET-TARTOMÁNY: hidegtől 95 °C-ig CENTRIFUGA MAX. FORDULATSZÁMA: max. VÁLASZTHATÓ OPCÍÓK: Előmosás, Bio folteltisztító 15°, Intenzív öblítés, Forró öblítés, Színes 15°, Gyorsmosás, Ruhafressítés
KASMÍR	Kiváló minőségű kasmír ruhaneműk, amelyek géppel vagy kézzel moshatók. A gyapjúszövetekhez folyékony mosószer használjon. Kövesse a ruha kezelési címkéjén feltüntetett gyártói utasításokat.		MAX. RUHAMENNYISÉG: 2,0 kg HŐMÉRSÉKLET-TARTOMÁNY: hidegtől 40 °C-ig CENTRIFUGA MAX. FORDULATSZÁMA: 400 f/p VÁLASZTHATÓ OPCÍÓK: Színes 15°, Gyorsmosás, Ruhafressítés

PROGRAM	Mosás típusa és javaslatok	Kezelési címkék	Beállítások
SPORT	Közepesen szennyezett és átizzadt, pamutdzsörzéből és mikroszálas anyagból készült sportruházat. Ez a program előmosási ciklust is tartalmaz. Ha szennyezett sportruházatot mos, az előmosáshoz szükséges mosószert közvetlenül a mosógép dobjába is helyezheti mosószer-adagoló golyó segítségével. Ne használjon öblítőszert, mivel az károsíthatja a sportruházatban lévő elasztánt.	 	MAX. TÖLTET: 4,0 kg HŐMÉRSÉKLET-TARTOMÁNY: hidegtől 40 °C-ig CENTRIFUGA MAX. FORDULATSZÁMA: max. VÁLASZTHATÓ OPCÍÓK: Előmosás, Bio folteltisztító 15°, Intenzív öblítés, Színes 15°, Gyorsmosás, Ruhafressítés
FARMER	Közepesen szennyezett pamut farmerruházat és erős, farmerszerű anyagból készült ruhadarabok, pl. nadrágok és dzsekik. Sötét farmerruházat esetén azt javasoljuk, hogy használjon sötét ruhaneműkhöz megfelelő speciális mosószert.		MAX. TÖLTET: 6,0 kg HŐMÉRSÉKLET-TARTOMÁNY: hidegtől 60 °C-ig CENTRIFUGA MAX. FORDULATSZÁMA: max. VÁLASZTHATÓ OPCÍÓK: Előmosás, Bio folteltisztító 15°, Erősen szennyezett, Intenzív öblítés, Forró öblítés, Színes 15°, Gyorsmosás, Ruhafressítés
BABARUHA	Normál mértékben szennyezett pamut és/vagy lenvászon babaruhák. A mosógép még alaposabban kiöblíti a habot, és így segít megóvni a babák érzékeny bőrét.		MAX. TÖLTET: 6,0 kg HŐMÉRSÉKLET-TARTOMÁNY: hidegtől 60 °C-ig CENTRIFUGA MAX. FORDULATSZÁMA: max. VÁLASZTHATÓ OPCÍÓK: Intenzív öblítés, Színes 15°, Gyorsmosás, Ruhafressítés
MINIMÁLIS TÖLTET	Tartós anyagokból készült pamut és/vagy műszálas mosnivalók. Ideális a kis mennyiségű mosnivaló energiatakarékos mosásához. A foltokat célszerű előkezelni. Kényes ruhaneműkhöz nem használható.	 	MAX. TÖLTET: 1,0 kg HŐMÉRSÉKLET-TARTOMÁNY: hidegtől 40 °C-ig CENTRIFUGA MAX. FORDULATSZÁMA: max. VÁLASZTHATÓ OPCÍÓK: Intenzív öblítés, Színes 15°, Gyorsmosás, Ruhafressítés

AZ OPCIÓK GOMBBAL KIVÁLASZTHATÓ OPCIÓK



A programtáblázat áttekintést nyújt a programok és opciók lehetséges kombinációiról.

A programok és opciók nem minden lehetséges kombinációja választható ki. Bizonyos opciók nem kombinálhatók egymással.

Ilyen esetben a nem kombinálható opciók jelzés villog, majd kikapcsol és hangjelzés hallható.

ELŐMOSÁS



Egy előmosási ciklust ad a kiválasztott mosási programhoz. Erősen szennyezett (pl. homokot vagy szemcsés szennyeződést tartalmazó) ruhákhoz. – Alaposan rázza ki a ruhákat, mielőtt a dobba helyezné őket.

Mosószer hozzáadása az előmosási ciklushoz

- automatikusan: kapcsolja be az automatikus adagolórendszert (lásd a FUNKCIÓK / Automatikus adagolás részt)

- kézzel: az előmosási ciklushoz szükséges mosószert a program indítása előtt közvetlenül a dobba helyezze mosószer-adagoló golyó segítségével.

FORRÓ ÖBLÍTÉS



Az öblítési ciklus egy forró vizes öblítéssel végződik, amely fellazítja a szövetszálakat, majd egy rövidebb, kímélő centrifugálási ciklus következik.

Ha a ruhákat röviddel a program lejáta után veszi ki, azok kellemesen meleg hőmérsékletűek.

BIO FOLTTISZTÍTÓ 15°



Segít mindenféle folt eltávolításában, kivéve a zsír-/olajfoltokat. A program egy hideg vizes mosási szakasszal kezdődik. Kb. 10 perccel meghosszabbítja a program időtartamát.

A makacs foltokat célszerű előkezelni. Nem választható ki pamuthoz 95 °C-on.

SZÍNES 15°



Segít megővni a ruhaneműk színét azáltal, hogy hideg vízben mossa őket (15 °C). Megspórolja a víz felmelegítéséhez használt energiát, ugyanakkor jó mosási eredményt biztosít.

Győződjön meg róla, hogy a mosószer megfelel a hideg mosási hőmérsékleteknek (15 vagy 20 °C).

Nem választható ki pamuthoz 95 °C-on.

Enyhén szennyezett, színes, folt nélküli mosnivalóhoz megfelelő.

RUHAFRISSÍTÉS

Segítségével megőrizhető a ruhanemű frissessége, ha nem tudja kivenni a ruhákat közvetlenül a program lejárta után.

A mosógép a program lejárta után néhány perccel elkezdti időnként átforgatni a ruhaneműt.

Ez a forgás legfeljebb körülbelül 6 órán át tart a program vége után. A műveletet bármikor leállíthatja bármely gomb megnyomásával; ekkor az ajtó kinyílik, és kiveheti a ruhaneműt.

ERŐSEN SZENNYEZETT

Segít megtisztítani az erősen szennyezett, foltos ruhaneműt a folteltávolító adalékok hatékonyságának optimalizálásával. Töltse be a megfelelő mennyiségű folteltávolító adalékanyagot (port) a kézi adagolású mosószerrekeszbe a mosószerrel együtt. Ehhez az opcióhoz csak mosóport használjon. Tartsa be a gyártó adagolási utasításait.

Meghosszabbíthatja a programot akár 15 perccel is.
FONTOS: Folttisztítók és oxigén alapú fehéritők használatához alkalmas. **Klór- vagy perboráttartalmú fehéritők használata tilos!**

INTENZÍV ÖBLÍTÉS

Az öblítési szakasz meghosszabbítása segít elkerülni a mosószermaradványokat a ruhaneműn. Különösen megfelelő bébiruhaneműk mosásához, allergiától szenvedő személyek számára és olyan területeken, ahol lágy a víz.

GYORSMOSÁS

Gyorsabb mosást tesz lehetővé. Lerövidíti a program időtartamát, ugyanakkor megtartja a jó mosási eredményt. Csak enyhén szennyezett ruhaneműhöz ajánlott. Nem választható ki pamuthoz 95 °C-on.

A MEGFELELŐ GOMB MEGNYOMÁSÁVAL KÖZVETLENÜL KIVÁLASZTHATÓ OPCIÓK

HŐMÉRSÉKLET



Ha módosítani kívánja a hőmérsékletet, nyomja meg a Hőmérséklet gombot, majd válassza ki a kívánt értéket a FEL/LE gombbal.

A mosógép bekapcsolásakor a kezelőpanelen az utoljára használt program és hőmérséklet látható. Ha módosítja a programot, a kijelzőn megjelenik az adott programhoz tartozó alapértelmezett hőmérséklet.

CENTRIFUGA



Ha módosítani kívánja a centrifugálási sebességet, nyomja meg a Centrifugálás gombot, majd válassza ki a kívánt értéket a FEL/LE gombbal.
A „0” centrifugálási sebesség beállításakor a készülék a program végén leereszti az öblítővizet, és nem futtatja le a befejező centrifugálási ciklust.

A mosógép bekapcsolásakor a kezelőpanelen az utoljára használt program és centrifugálási sebesség látható. Ha módosítja a programot, a kijelzőn megjelenik az adott programhoz tartozó alapértelmezett centrifugálási sebesség.

ÖBLÍTŐSTOP



(a Centrifugálás gombbal választható ki)

A program végén nem indul el a ruhanemű automatikus centrifugálása. A ruhanemű az utolsó öblítővízben marad, és a program nem folytatódik. A kijelzőn látható, mikor lép a mosógép az Öblítőstop ciklusba.
Megfelelő kényes ruhaneműkhöz, amelyek nem, vagy csak alacsony fordulatszámon centrifugálhatók. Nem megfelelő selyemhez. Az Öblítőstop funkció megszakításához váltson a következők valamelyikére:

- víz leeresztése centrifugálás nélkül: a Centrifugálás vagy a FEL/LE gombokkal válassza ki a „0” centrifugálási sebességet. Vagy válassza a Szivattyúzás programot. Ezután nyomja meg a Start/Szünet gombot; a készülék leereszti a vizet, és a program befejeződik.
- a ruhanemű centrifugálása: az alapértelmezett centrifuga-fordulatszám villog – indítsa el a centrifugálási ciklust a Start/Szünet gomb megnyomásával. Vagy válasszon másik centrifugálási sebességet a Centrifugálás vagy a FEL/LE gombok megnyomásával, végül nyomja meg a Start/Szünet gombot.

FUNKCIÓK

BE-/KIKAPCSOLÁS



A mosógép bekapcsolása: nyomja le a gombot, amíg a Start/Szünet gomb világítani nem kezd.

A mosógép kikapcsolása a program végén: nyomja meg és tartsa lenyomva a gombot, amíg a lámpa ki nem alszik.

Egy futó program megszakítása: nyomja meg és tartsa lenyomva a gombot, amíg a kijelzőn meg nem jelenik a „program törölve” üzenet; a mosógép a program végén vízleeresztési ciklust végez.

START/SZÜNET



• A program elindítása a beállítások elvégzése után

• Egy futó program megszakítása
• Szüneteltetett program folytatása

GOMBZÁR



Ezzel a funkcióval lezárhatók a kezelőpanelen lévő gombok és billentyűk, így elkerülhető azok véletlen működtetése (például kisgyermekes esetén).

A mosógépnek bekapcsolt állapotban kell lennie.

Nyomja meg és tartsa lenyomva legalább 3 másodpercig az opció gombját –

a kijelzőn látható, hogy a gombok le vannak zárva.



A kapcsolók és a gombok le vannak zárva. Az egyetlen működő funkció a Be/Ki gomb a mosógép kikapcsolásához. – A gombzár akkor is aktív marad, ha ki-, majd ismét bekapcsolja a mosógépet.

A gombok és a kapcsolók lezárásának feloldásához nyomja meg és tartsa lenyomva legalább 3 másodpercig az opció gombját, amíg a kijelzőn meg nem jelenik a gombok feloldását jelző szimbólum.

AUTOMATIKUS ADAGOLÁS



Lásd az Adagolási javaslat – Első használat / Mindennapi használat című külön részt.

TÁVIRÁNYÍTÁS



Lásd a 6th Sense Live funkció / Telepítési folyamat és a 6th Sense Live távirányítás / Mindennapi használat című külön részeket.

BEFEJEZÉS



Későbbre halasztja a program befejezését. Segítségével kedvezőbb energiaárakat használhatunk (például éjszaka), illetve a mosás befejezését egy adott időpontra időzíthetjük.

Ha a mosószert kézzel adja hozzá: ennél a funkciónál folyékony mosószer helyett mosóport használjon, amikor a kézi adagoláshoz feltölti a mosószeres rekeszt. Adja meg a késleltetési időt (max. 23 óra 30 perc).

- Válassza ki a programot, a hőmérsékletet és a funkciókat.
- Nyomja meg a Befejezés gombot: kigyullad a gomb jelzőfénye, és a kijelzőn megjelenik, hogy beállítható a késleltetett befejezés ideje.
- A program végéig hátralévő idő beállításához használja a FEL/LE gombot.
- A beállítások elvégzése után nyomja meg a Start/Szünet gombot: kigyullad a gomb felett lévő lámpa. A kijelzőn megjelenik a ciklus indulását jelző üzenet, majd elindul a hátralévő idő visszaszámlálása. Az ajtó zárja bezáródik.



- A beállított késleltetés lejártakor a program automatikusan elindul. A program indulása után a kijelzőn megjelenik a programból hátralévő idő és a program aktuális szakasza. A késleltetett indítás törléséhez
- nyomja meg a Start/Szünet gombot a késleltetett indítás törléséhez; a kiválasztott program azonnali indításához nyomja meg ismét a Start/Szünet gombot.
- A teljes programbeállítás törléséhez nyomja meg és tartsa lenyomva a Be/Ki gombot.

A súlyelosztás, a habképződés mérséklése és egyéb, előre nem látható tényezők befolyásolhatják a program időtartamát, ezért előfordulhat, hogy az a Befejezés funkciónál megadott időpontnál hamarabb vagy később ér véget. Ilyen esetben a program végén a kijelzőn látható, hogy a program hamarabb vagy később fejeződött be.

BEÁLLÍTÁSOK



A következő beállítások módosíthatók:
Nyelv (= kijelző nyelve) / Gombok hangereje / Ciklus vége jelzés / Kijelzőkontraszt / Vízkeménység / Eco üzemmód (automatikus kikapcsolás a program végén) / Adagoló be- és kikapcsolása (az automatikus mosószer-adagolás be- és kikapcsolása) / Kalibrálás (a rekeszekre vonatkozó adagolási mennyiség igazítása a mosó- vagy az öblítőszer esetén javasolt mennyiséghez) / 2. tartály tartalma (= mosószer vagy öblítőszer megadása a 2. tartályhoz) / Gyári beállítások (= gyári beállítások visszaállítása).

- Nyomja meg és tartsa lenyomva a Beállítások gombot legalább 3 másodpercig.
- A FEL/LE gombokkal válassza ki a megváltoztatni kívánt beállítást; a kiválasztott elemet nyíl jelzi. A jóváhagyáshoz nyomja meg az OK gombot.
- Módosítsa a beállítást a FEL/LE gombokkal; a jóváhagyáshoz nyomja meg az OK gombot.
- A Beállítások üzemmódból való kilépéshez nyomja meg a Beállítások gombot, vagy várjon néhány másodpercet, amíg a készülék automatikusan kilép a Beállítások üzemmódból.

KIJELZŐK



AZ AJTÓ KINYITHATÓ

Ez a jelzés világít

- a program elindítása előtt,
- ha egy programot szüneteltet, és a víz szintje nem túl magas/a ruha nem túl forró ebben a fázisban,
- ha a program befejeződött, és a ruhanemű kiszedhető



VÍZ- ÉS ENERGIAFO- GYASZTÁS MÉRÉSE

Tájékoztató a programbeállítás víz- és energiafogyasztásáról. Minél kevesebb kijelzés világít, annál gazdaságosabb a programbeállítás. Ezt a súlyérzékelési fázis után is módosíthatja.



KAPCSOLAT ÁLLAPOTA

Ha a mosógépet már csatlakoztatta az internetre (lásd a 6th Sense Live távirányítás / Telepítési folyamat részt a használati és kezelési útmutatóban), és a rádió be van kapcsolva, ez a jelzőfény a WIFI-routeren keresztül biztosított internetkapcsolat állapotát jelzi.

Ha a mosógép bekapcsolásakor a kapcsolat állapota jelzőfény villog: a mosógép csatlakozni próbál. Ha folyamatosan világít, azt jelenti, hogy a készülék sikeresen kapcsolódott az internetre.

A vezeték nélküli jel erősségét jelzés mutatja (ha a jelzés összes eleme világít, a jelerősség kiváló)

VÍZKÖMENTESÍ- TÉS

A készülék vízkömentesítésére egy rendszeresen megjelenő üzenet figyelmeztet. Az adott mosógéphez (WPRO) megfelelő vízkömentesítő kiválasztásához a www.whirlpool.eu weboldalon nyújtunk segítséget. Az emlékeztető üzenet törléséhez nyomja meg az OK gombot.



HIBAÜZENETEK

További információért lásd a Hibaelhárítás részt.

AUTOMATIKUS ADAGOLÁS FUNKCIÓ: MOSÓSZER/ÖBLÍTŐ AUTOMATIKUS ADAGOLÁSA

AUTOMATIKUS ADAGOLÁS:

1. 1. tartály

- Folyékony általános mosószer
VAGY
- Folyékony speciális mosószer

Maximálisan betölthető mennyiség: 600 ml

2. 2. tartály

- Textilöblítő
VAGY
- Folyékony mosószer (általános vagy speciális mosószer, pl. színes ruhák, gyapjú vagy sportruházat esetén)

Maximálisan betölthető mennyiség: 400 ml.

Automatikusan adagolja a **folyékony mosószert** és a **textilöblítő szert** (ha van) a mosószer-adagoló tartályaiból. A helyes adagolás érdekében a funkciót az „AUTOMATIKUS ADAGOLÁS / ELSŐ HASZNÁLAT” részben található utasítások szerint kell beállítani.

FONTOS:

- Ne töltsön a tartályokba mosóport; mosópor csak kézi adagolás esetén használható (lásd a „MOSÓSZER-ADAGOLÓ” részt).
- Öblítőszer automatikus adagolás esetén kizárólag a 2. tartályban használható; az öblítőszer kézi adagolása nem lehetséges.

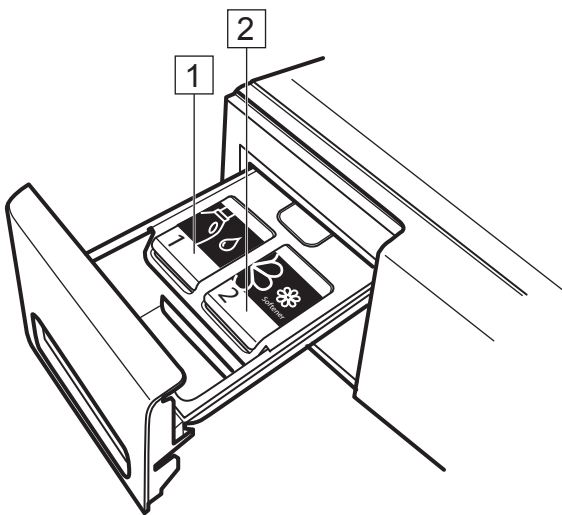

AUTOMATIKUS ADAGOLÁS / ELSŐ HASZNÁLAT

Az Automatikus adagolás funkció használata előtt el kell végeznie néhány lépést.

1. A megfelelő vízkeménységi fok beállítása.

A mosószer megfelelő adagolása – többek között – a helyi vízkeménységtől függ. Kemény víz esetén több mosószerre van szükség, mint lágy víz esetén. A megvásárolt mosógépen a „lágy” vízkeménységi fok van beállítva.

Tájékozódjon a helyi víz keménységéről az interneten vagy a vízszolgáltatónál, de meghatározhatja azt a mosógéphez mellékelt, vízkeménységet mérő tesztcsík segítségével is (ha van). Ha a használt víz nem „lágy” keménységű, ennek megfelelően be kell állítani a mosógépen a vízkeménységet:

- Nyomja meg és tartsa lenyomva a Beállítások gombot, amíg a kijelzőn meg nem jelenik a Beállítások menü. 
- Válassza ki a vízkeménységet a képernyőn látható menüben a Fel/Le gombokkal. Hagyja jóvá az OK gombbal.



- Válassza ki a használt víznek megfelelő vízkeménységi fokot a „lágy”, „közepes” és „kemény” lehetőségek közül. Hagyja jóvá az OK gombbal.



- A Beállítások üzemmódból történő kilépéshez válassza a Kilépés lehetőséget a képernyőn, vagy nyomja meg ismét a Beállítások gombot.



2. A 2. tartály tartalmának meghatározása.

Alapértelmezett beállításként az 1. tartály mosószer (a főmosáshoz használt mosószer), a 2. tartály pedig textilöblítő adagolására szolgál. Ha nem használ öblítőszer, a 2. tartályhoz állítson be egy másik mosószer (például gyapjúhoz, színes ruhákhoz vagy sportruházathoz ajánlott speciális mosószer).

- Nyomja meg és tartsa lenyomva a Beállítások gombot, amíg a kijelzőn meg nem jelenik a Beállítások menü. 



- Válassza a mosószer vagy az öblítőszer lehetőséget. Hagyja jóvá az OK gombbal.









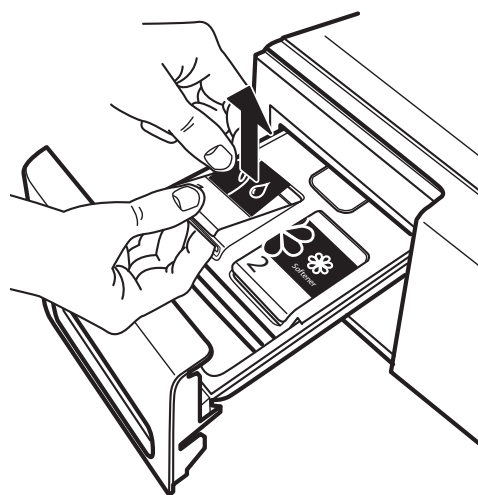



- A Beállítások üzemmódból történő kilépéshez válassza a Kilépés lehetőséget a képernyőn, vagy nyomja meg ismét a Beállítások gombot.

3. A tartályfeliratok elhelyezése.

A tartályokon látható feliratok megfordíthatók és felcserélhetők. Arra emlékeztetnek, hogy milyen szert adott meg az automatikus adagolású tartályokhoz.



Helyezze el a feliratokat az alábbi lehetséges kombinációk szerint:

1. tartály tartalma		2. tartály tartalma
Főmosáshoz használt folyékony mosószer 	és	 Textilöblítő
Főmosáshoz használt folyékony mosószer 	és	 Speciális folyékony mosószer
Speciális folyékony mosószer 	és	 Textilöblítő
Főmosáshoz használt folyékony mosószer 	és	 Főmosáshoz használt folyékony mosószer
Speciális folyékony mosószer 	és	 Főmosáshoz használt folyékony mosószer

Példa: Ha nem használ öblítőszert, a 2. tartályba speciális (pl. gyapjúhoz vagy sportruházathoz ajánlott) folyékony mosószer tölthető. Ilyen esetben a főmosáshoz használt mosószer címkéjét az 1. tartályra, a „Colors” (színes ruhák) címkét pedig a 2. tartályra kell helyezni (lásd a „Tartályok testreszabása” című részt).

A címke eltávolításához nyissa fel a tartály fedelét. Fogja meg a címke szélét a tartály fedelén lévő kis nyílásnál, és óvatosan vegye ki.

Helyezze a címkét a tartály fedelére úgy, hogy először a címke alján lévő kis fület illeszti be. Ezután nyomja le a címkét a helyére.

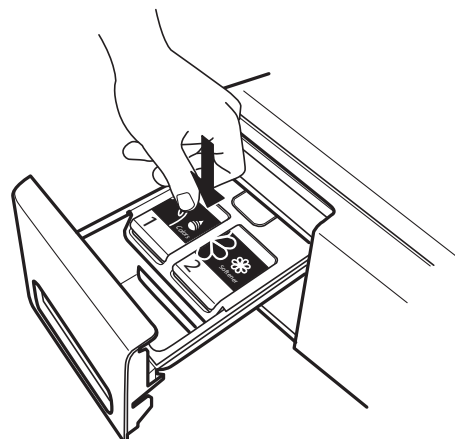
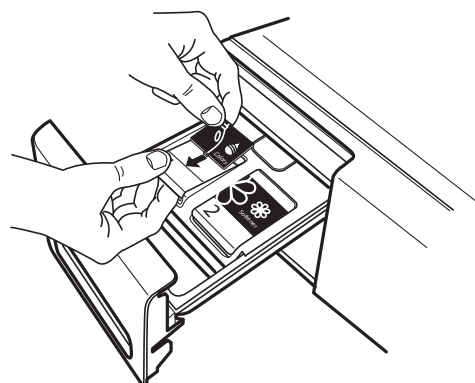
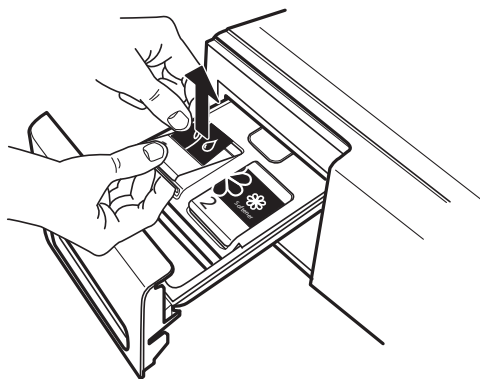
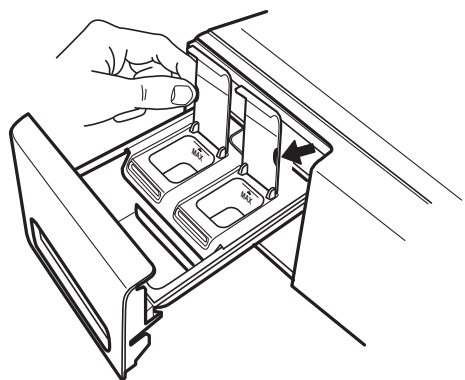

4. A tartályokba adagolt mennyiségek beállítása.

A különböző mosószerek koncentrációja jelentősen eltérhet; ezért az automatikus adagolás értékeit a használt mosó- és öblítőszernek megfelelően állítsa be.

A mosógép gyári adagolási beállításai a következők:

- 1. tartály: 80 ml MOSÓSZER
- 2. tartály: 30 ml ÖBLÍTŐSZER

Először tájékozódjon a használt folyékony mosószer és öblítő ajánlott adagolási mennyiségeiről:

- Folyékony mosószer esetén: keresse meg a közepes vízkeménység és közepes szennyezettség esetén ajánlott adagolási mennyiséget a mosószer csomagolásán.
- Öblítőszer esetén: keresse meg az ajánlott adagolási mennyiséget az öblítőszer csomagolásán.

Ha a javasolt adagolási mennyiségek eltérnek a mosógép gyári beállításaitól, módosítani kell az automata adagolórendszer adagolási értékeit.

- Nyomja meg és tartsa lenyomva a Beállítások gombot, amíg a kijelzőn nem látható, hogy belépett a Beállítások üzemmódba.
- Nyomja meg a FEL/LE gombot, és lépjen a „10. KALIBRÁLÁS” lehetőségre, majd a jóváhagyáshoz nyomja meg az OK gombot.



- Válassza ki a „...ml MOSÓSZER” (1. tartály) vagy a „...ml ÖBLÍTŐ/MOSÓSZER” (2. tartály) lehetőséget a FEL/LE gombokkal, majd a jóváhagyáshoz nyomja meg az OK gombot. A kijelzőn megjelenik a kiválasztott tartályhoz tartozó, aktuálisan mentett érték.



- Módosítsa a kijelzett adagolási értéket a FEL/LE gombokkal. Ezután hagyja jóvá az új adagolási értéket; az érték mellett pipa látható.



- A Beállítások menüből történő kilépéshez válassza a „VISSZA” lehetőséget; majd válassza ki és hagyja jóvá a „KILÉPÉS” lehetőséget. Vagy várjon néhány másodpercet, amíg a készülék automatikusan kilép a Beállítások menüből.

5. Mosószer és öblítő töltése a tartályokba

Ekkor a tartályokba betölthető a mosószer vagy az öblítő.

Vegye figyelembe a következőket:

- az 1. tartályba maximálisan betölthető mennyiség: 600 ml
- a 2. tartályba maximálisan betölthető mennyiség: 400 ml

- **az 1. tartályba nem tölthető** öblítőszer
- **soha ne töltsön mosóport a tartályokba**

Nyissa fel a tartály fedelét, és óvatosan töltsse be a folyékony mosó- vagy öblítőszerrel. Ne lépje túl a MAX jelzést.

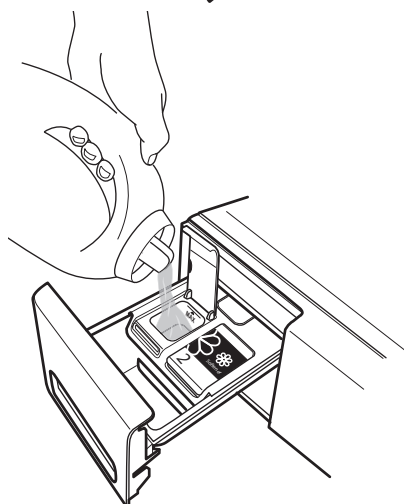
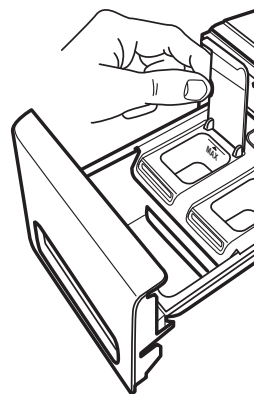

Zárja vissza a tartály fedelét, majd tolja vissza a mosószer-adagolót az adagolórekeszbe. Az automatikus adagolórendszer használatra kész.

Ha nem kívánja használni az automatikus adagolás funkciót, hanem kézzel szeretné hozzáadni a mosószert.

A funkció a következőképpen kapcsolható ki:

- Nyomja meg és tartsa lenyomva a Beállítások gombot, amíg a kijelzőn nem látható, hogy belépett a Beállítások üzemmódba.
- Nyomja meg a FEL/LE gombot, és lépjen a „9. AUTOMATIKUS ADAGOLÁS” lehetőségre, majd a jóváhagyáshoz nyomja meg az OK gombot.



- A funkció be- vagy kikapcsolásához nyomja meg a FEL/LE gombot, majd a jóváhagyáshoz használja az OK gombot.



- A Beállítások menüből történő kilépéshez válassza a „VISSZA” lehetőséget; majd válassza ki és hagyja jóvá a „KILÉPÉS” lehetőséget. Vagy várjon néhány másodpercet, amíg a készülék automatikusan kilép a Beállítások menüből.

A mosószer kézi adagolásához kizárólag a kézi mosószer-adagoló rekeszt használja (lásd a Mosószer-adagoló részt) – ne használja a tartályokat!

AUTOMATIKUS ADAGOLÁS / MINDENNAPI HASZNÁLAT

Ellenőrizze, hogy a mosószer-adagoló megfelelően van-e behelyezve

Ha a mosószer-adagoló nem megfelelően van behelyezve, nem indítható el program, és a készülék a kijelzőn jelzi, hogy az adagolót be kell helyezni. Ha a mosószer-adagolót elmozdítják a helyéről, a folyamatban lévő program megszakad; miután a mosószer-adagolót visszahelyezte a megfelelő helyzetbe, a programot újra kell indítani.

Ellenőrizze, hogy be van-e kapcsolva az automatikus adagolás

Program beállításakor a kezelőpanelen lévő „automatikus adagolás” gombok alapértelmezett beállításként be vannak kapcsolva (kivéve, ha kikapcsolta az automatikus adagolás funkciót – lásd a FUNKCIÓK / BEÁLLÍTÁSOK részt). A gombok kigyulladás, ami azt jelenti, hogy az automatikus adagolás mindkét tartály esetén aktív.



Ha szeretné, hogy a mosógép automatikusan adagolja a mosó- és öblítőszeret, ellenőrizze, hogy az adott tartályhoz tartozó gomb világít-e.

A tartályok kikapcsolása

Ha például

- olyan speciális mosószert kíván használni, amely nem alkalmas a tartályokhoz,
 - nem kíván öblítőszeret használni a mosáshoz,
- kapcsolja ki az automatikus adagolást az adott tartálynál: nyomja meg a tartályhoz tartozó gombot a kezelőpanelen.

Ha a mosószert kézzel kívánja hozzáadni,

- kapcsolja ki mindkét tartály gombját (ha mindkét tartályban van mosószert)
- VAGY
- ha öblítőt kíván használni a mosáshoz, hagyja bekapcsolva a 2. tartály gombját, ellenkező esetben kapcsolja ki (ha a 2. tartályban van öblítő).

A tartályokban lévő mosó- és öblítőszer

Ha az egyik tartályban alacsony a mosó- vagy öblítőszer mennyisége, a mosógép bekapcsolásakor és a program végén az alacsony szintre figyelmeztető jelzés látható a kijelzőn.

Emellett a megfelelő tartályhoz tartozó gomb jelzőfénye rövid ideig villog. Az üzenet első megjelenése után a jelzett tartályban lévő mennyiség általában még két vagy három programhoz elegendő.

Mosószer betöltéséhez: Nyissa fel a megfelelő tartály fedelét, és óvatosan töltsse be a mosószert (vagy az öblítőszeret, ha a 2. tartályhoz ez van beállítva). **Ügyeljen arra, hogy ne lépje túl a MAX. szint jelölését** az öblítőszer betöltésekor.

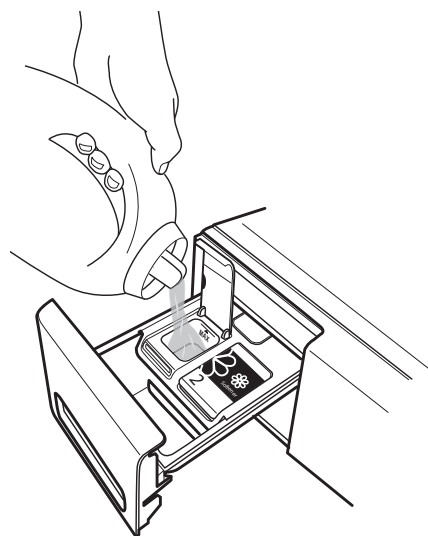
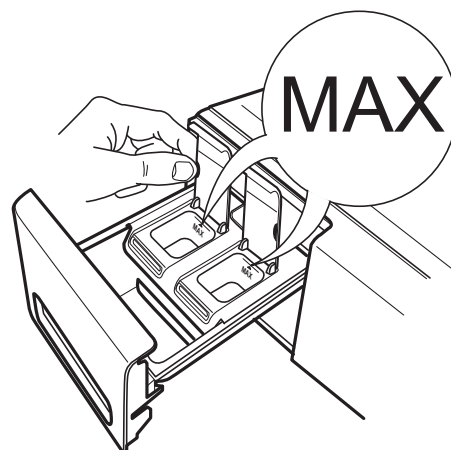
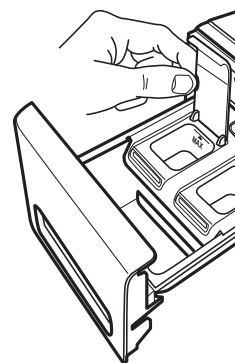

TAKARÉKOSSÁGI TIPPEK

- Érje el a legjobb energia-, víz-, mosószerfogyasztást és időt a programokhoz javasolt legnagyobb terhelés alkalmazásával (lásd a programtáblázatot).
- Ne lépje túl a mosószer gyártójának utasításaiban szereplő mosószeradagokat. Használja az Automatikus adagolás funkciót; a funkció előkészítéséhez lásd az „Automatikus adagolás – első használat” című részt.
- Csak az erősen szennyezett ruhákhoz használja az Előmosás programot.
- Mosás előtt kezelje elő a foltokat folteltávolítóval, illetve áztassa be a beszáradt foltokat, így csökkenthető a forró vizes mosási program szükségessége.
- Spóroljon az energiával, és használja a 60 °C-os mosási programot a 95 °C-os helyett, illetve a 40 °C-os programot a 60 °C-os helyett. Pamut ruhaneműhöz az Eco pamut  program javasolt 40 °C vagy 60 °C hőmérsékleten.
- Spóroljon az energiával és az idővel, és válassza a nagy sebességű centrifugálást, csökkentve ezzel a ruhanemű víztartalmát a szárítógép használata előtt.
- Az enyhén szennyezett, színes ruhákhoz a Színes 15° opciót válassza. Ezzel a víz fűtésekor energiát takarít meg.
- A Távirányítás üzemmóddal a mosógép beprogramozható úgy, hogy a mosógép akkor kapcsoljon be, amikor alacsonyabbak az energiaköltségek.

6th SENSE LIVE FUNKCIÓ / TELEPÍTÉSI FOLYAMAT

A készülék távolról történő felügyeletéhez és vezérléséhez el kell végezni a telepítési eljárást.

A telepítési lépéseket csak egyszer kell elvégezni. Az ismételt telepítésre mindössze akkor lehet szükség, ha módosítja a router beállításait (a hálózat nevét vagy a jelszót).

MŰSZAKI KÖVETELMÉNYEK

- Vezeték nélküli router 2,4 GHz WIFI b/g/n internetkapcsolat.
- Android felhasználók számára: Android 4.3 (vagy újabb) rendszert futtató, 1280x720 (vagy jobb) képfelbontású okostelefon.
- iOS felhasználók számára: iOS 8 (vagy újabb) rendszert futtató okostelefon vagy tablet.

A TELEPÍTÉSI FOLYAMAT ELŐTT

1. Töltse le az ingyenes 6th Sense Live alkalmazást az App Store áruházból, és telepítse okostelefonjára vagy táblagépre.

A SAID-kód 13 alfanumerikus karakterből áll. Ide feljegyezheti a készülék SAID-kódját:

SAID: _ _ _ _ _

2. Ha még nem rendelkezik felhasználói fiókkal, hozzon létre egyet, és az alkalmazás funkcióinak használatához iratkozzon fel a szolgáltatásra. A 6th Sense Live funkció használatához el kell fogadnia az alkalmazáshoz mellékelt felhasználási feltételeket.

3. Regisztrálja mosógépét az alkalmazás utasításai szerint. A regisztrációs folyamathoz szüksége lesz a készülék „Smart Appliance Identifier” (SAID) azonosítójára.

A SAID-kód feljegyzéséhez:

- nyomja meg a Beállítás gombot
- a Beállítás menüben válassza ki a Live lehetőséget a FEL/LE gombokkal, majd nyomja meg az OK gombot
- válassza ki a SAID menüpontot a FEL/LE gombokkal, majd nyomja meg az OK gombot.



4. A készüléket olyan helyre helyezze, ahol megfelelő a vezeték nélküli hálózat vétele (jó a jelerősség). A WIFI-hálózat jelerősségének ellenőrzéséhez kapcsolja be a routert, és kapcsoljon ki minden egyéb adatkapcsolatot (pl. a mobiltelefonét). Az okoskészüléket a router közelében használja. Ha a jelerősség nem megfelelő, WIFI-erősítő használatára lehet szükség (nincs mellékelve a készülékhez).

5. Ha a router WPS 2.0 (vagy újabb verziójú) funkcióval rendelkezik, a készülék routerhez történő csatlakoztatásához kövesse az automatikus telepítési eljárás lépéseit. Ha a router nem támogatja a WPS funkciót, kövesse a kézi telepítési eljárás lépéseit.

AUTOMATIKUS TELEPÍTÉSI FOLYAMAT

Ezt az eljárást kell követnie, ha a router támogatja a WPS 2.0 (vagy újabb verziójú) funkciót

1. Kapcsolja be a routert, és a WPS („Wi-Fi Protected Setup”) funkciót. Kigyullad a WPS jelzőfény, és a funkció körülbelül 2 percig aktív.

2. Bekapcsolt WPS funkció mellett nyomja meg a Távvezérlés gombot. Ezzel megnyílik a Live menü. Ha nem így történik, a FEL/LE gombokkal válassza ki a Live menüpontot a Beállítások menüben, majd nyomja meg az OK gombot.

3. A kijelző menüjében válassza ki a Telepítés lehetőséget a FEL/LE gombokkal, majd nyomja meg az OK gombot. A Kapcsolat állapota jelzőfény gyorsan villogni kezd.

4. A routerrel való kapcsolat létrejöttkor a Kapcsolat állapota jelzőfény lassan villogni kezd.

Ha a Kapcsolat állapota jelzőfény folyamatosan világít, a kapcsolat létrejött, és a mosógép csatlakozik az internetre.

5. A beállítás befejeződött.



KÉZI TELEPÍTÉSI FOLYAMAT

Ennél az eljárásnál a rendszer a „Micro Access Point” technológiát használja, erre akkor van szükség, ha a router nem támogatja a WPS funkciót

1. A telepítési eljárás előtt jegyezze fel az otthoni vezeték nélküli hálózat nevét (SSID), jelszavát, valamint a mosógép SAID-kódját.

2. Kapcsolja be a routert, és ellenőrizze, hogy van-e aktív internetkapcsolat.

3. Nyomja meg a Távírányítás gombot. Ezzel megnyílik a Live menü. Ha nem így történik, a FEL/LE gombokkal válassza ki a Live menüpontot a Beállítások menüben, majd nyomja meg az OK gombot.



4. A Live menüben válassza ki a Telepítés lehetőséget a FEL/LE gombokkal, majd nyomja meg az OK gombot.



A mosógép vezeték nélküli hálózatot (SSID) fog létrehozni. A hálózat neve a „WP_” előtagból és a MAC-címből áll (pl. WP_88_A1_23_6F_78_C3).



A Kapcsolat állapota jelzőfény gyorsan villogni kezd.



5. Kapcsolja be a WIFI-t az okoskészüléken.

6. Keresse meg a készüléken a mosógép vezeték nélküli hálózatát (SSID), és válassza ki. A név formátuma:

WP_XX_XX_XX_XX_XX_XX

– az „XX” betűket és számokat jelöl.

Minden készülék saját SSID-névvel rendelkezik.

7. Az SSID kiválasztása után meg kell adni a jelszót. Hálózati jelszóként használja a SAID nevét (lásd „A telepítési folyamat előtt” című rész 3. pontját) az első három karakter nélkül.

SAID: X X X _ _ _ _ _ _ _ _ _ _

8. Várja meg, amíg a készülék jelzi, hogy csatlakozott a WP-hálózatra.

9. Nyisson meg a készüléken egy tetszőleges böngészőt, és írja be a címsorba a **192.168.10.1** számsort.

10. Nyomja meg az „Enter” vagy „Ugrás” gombot. A böngészőben megnyílik a SMART weboldal. Ez a mosógép WIFI-hálózatának konfigurációs oldala.

11. Válassza ki az otthoni WIFI-hálózatot az elérhető hálózatokat tartalmazó legördülő listából.

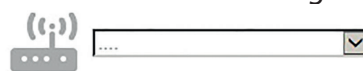

Ha az otthoni vezeték nélküli hálózat rejtve van, válassza az „Egyéb” (-->) lehetőséget, majd írja be a hálózat nevét (SSID) és a biztonsági protokollt.

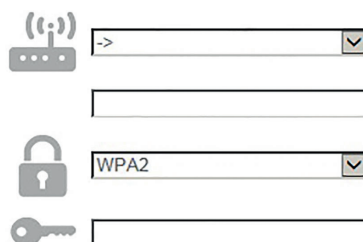

12. Adja meg a WIFI-hálózat jelszavát. Ne feledje: az ilyen típusú jelszavaknál megkülönböztetjük a kis- és nagybetűket.

13. Kattintson a „Küldés” gombra, és várjon 15 másodpercet.

14. A routerrel való kapcsolat létrejöttkor a Kapcsolat állapota jelzőfény lassan villogni kezd. Ha a Kapcsolat állapota jelzőfény folyamatosan világít, a kapcsolat létrejött, és a mosógép csatlakozik az internetre.



15. A beállítás befejeződött.

VISSZAÁLLÍTÁSI FOLYAMAT

A visszaállítás akkor szükséges, ha módosítjuk a router beállításait (hálózati név és jelszó), illetve ha a mosógép nem tud csatlakozni a felhőhöz.

1. A Beállítás menüben válassza ki a Live lehetőséget a FEL/LE gombokkal, majd nyomja meg az OK gombot.



2. A Live menüben válassza ki a Visszaállítás lehetőséget a FEL/LE gombokkal, majd a jóváhagyáshoz nyomja meg az OK gombot. Ez az opció csak akkor látható, ha a mosógép beállítása megtörtént.



3. A rendszer a kijelzőn megjelenő üzenetben rákérdez, hogy biztosan el kívánja-e végezni a műveletet. Válassza az „Igen” opciót a FEL/LE gombokkal, majd a beállítások törlésének folytatásához nyomja meg az OK gombot. Megkezdődik a beállítások törlése.



4. A beállítási folyamat végét üzenet jelzi.

5. Ha ismét használni kívánja a Live funkciót, meg kell ismételnie a telepítési eljárást.

6th SENSE LIVE TÁVIRÁNYÍTÁS / MINDENNAPI HASZNÁLAT

A Távírányítás üzemmóddal távolról vezérelhető a mosógép mobiltelefon vagy táblagép használatával.

A Távírányítás funkció használatához néhány műszaki eszköz és előzetes beállítás szükséges. Részletes információkért lásd a „6th Sense Live funkció / Telepítési eljárás” részt.

1. Ellenőrizze, hogy a router be van-e kapcsolva, és él-e az internetkapcsolat.

2. Kapcsolja be a mosógépet.



3. Tegye be a ruhákat, csukja be az ajtót, töltsse be a mosószeret, és ellenőrizze, hogy a vízcsapnyitva legyen.

4. Ellenőrizze, hogy a Kapcsolat állapota jelzőfény folyamatosan világít-e.



5. Nyomja meg a Távírányítás gombot. A gomb kigyullad, az ajtó bezáródik, és a kezelőpanelen lévő gombok és kapcsolók nem használhatók. Kizárólag a „Távírányítás”, a „BE/KI” és a „Gombzár” gombok működnek továbbra is. A mosógép ekkor Távírányítás üzemmódban működik, és készen áll az alkalmazással történő használatra.



6. Az alkalmazással program állítható be és indítható el, módosítható a folyamatban lévő program (ha az ennek megfelelő szakaszban van), újraindítható a folyamatban lévő program, valamint megismerhető a program állapota.

Ha távírányítással indít el egy programot, annak végén a mosógép automatikusan kilép a Távírányítás üzemmódból, majd kikapcsol. A Távírányítás menüből manuálisan is kiléphet a Távírányítás gombbal. Ekkor ismét elérhetővé válnak a mosógép kezelőszervei.

6th SENSE LIVE FUNKCIÓ / GYIK

KÉRDÉS	VÁLASZ
Van különbség az Android és az iOS rendszert használó mobiltelefonok (vagy táblagépek) között?	Tetszőleges operációs rendszer használható, nincs különbség.
Milyen WIFI-protokollokat támogat a készülék?	A mosógépbe szerelt rádióhullámú készülék az európai országokban érvényes WIFI b/g/n beállítást támogatja.
Melyik WPS-verziót támogatja a készülék?	A készülék a WPS 2.0 és újabb verziójú funkciót támogatja. A router által használt WPS-beállítás a router dokumentációjában található.
Milyen beállításokkal, konfigurációval kell rendelkeznie a router szoftverének?	A szükséges beállítások: <ul style="list-style-type: none">• 2,4 GHz, WIFI b/g/n• aktív DHCP és NAT További információért lásd a router dokumentációját.
Használható a tetheringhez router helyett 3G-adatátvitel?	Igen, de a felhő alapú szolgáltatásokat olyan készülékekhez tervezték, amelyek állandó internetkapcsolattal rendelkeznek.
Hogyan ellenőrizhető, hogy az otthoni internetkapcsolat és a vezeték nélküli funkció működik-e?	A látható hálózat megkereshető táblagép, mobiltelefon és/vagy számítógép segítségével, és ellenőrizhető a kapcsolat állapota. Kapcsoljon ki minden egyéb adatkapcsolatot (pl. a mobiltelefonét) a művelet megkezdése előtt.
Hol találom a vezeték nélküli hálózatom nevét és jelszavát?	Ezek az információk általában a routerre ragasztott címkén találhatóak. Ha nem találja, írja be a címsorba a „http://router IP-címe” címet, így a csatlakoztatott eszközről nyithatja meg a router beállításait.
Mi a teendő, ha a szomszéd használja a WIFI-csatornát?	Ellenőrizze, hogy az otthoni WIFI-hálózat csatornáját használja-e másik router. Ha igen, állítsa be a routert úgy, hogy interferenciától mentes csatornát használjon. További információért lásd a router dokumentációját.
Hogyan ellenőrizhető, hogy be van-e kapcsolva a készülék vezeték nélküli funkciója?	Ellenőrizze, hogy folyamatosan világít-e a Kapcsolat állapota jelzőfény. Az okoskészülék segítségével ellenőrizze a 6 th Sense Live alkalmazásban, hogy a készülék hálózata látható-e, illetve csatlakozik-e a felhő alapú szolgáltatáshoz.
Mekkora távolság szükséges a router és a mosógép között?	A hatótávolság nagyban függ a falak alapanyagától. A jelerősség kétféleképpen ellenőrizhető. Ha a mosógép rádiófrekvenciás készüléke be van állítva, a jel erőssége a Live menüben ellenőrizhető. Ha az RSSI érték -75-nél nagyobb, a kapcsolat megfelelő (pl. -60 esetén a kapcsolat megfelelő; -80 esetén a kapcsolat nem megfelelő). <ul style="list-style-type: none">• Ha a mosógép rádiófrekvenciás készüléke még nincs beállítva, a jelerősség táblagép (vagy más, az otthoni hálózatra csatlakoztatható, vezeték nélküli készülék) segítségével ellenőrizhető, melyet a mosógép közelébe kell helyezni (a jelerősség mérésére szolgáló szoftverek letölthetők az internetről).
Mi akadályozhatja meg, hogy a jel eljusson a készülékhez?	Ellenőrizze, hogy rendelkezik-e olyan eszközzel, amely az internet teljes sávzélességét használja, és ügyeljen arra, hogy az internetre csatlakoztatott otthoni készülékek száma ne haladja meg a routernél megengedett maximális számot.
Mi a teendő, ha a vezeték nélküli kapcsolat nem ér el a mosógépig?	Használjon az otthoni WIFI-lefedettség növelésére szolgáló speciális eszközt, például Access Point, WiFi repeater vagy Power-line bridge készüléket (nincs mellékelve a mosógéphez).

KÉRDÉS	VÁLASZ
Kicseréltem a routert, mi a teendő?	Megtarthatja a meglévő beállításokat (hálózati nevet és jelszót), vagy törölheti az előző beállításokat a készülékről (a visszaállítási folyamattal), és ismét elvégezheti a telepítési folyamatot (lásd a „Live távirányítás / Telepítési eljárás” részt).
Módosítottam az otthoni hálózat beállításait, mi a teendő?	Törölni kell az előző beállításokat a készülékről (a visszaállítási folyamattal), és ismét el kell végezni a telepítési folyamatot (lásd a „Live távirányítás / Telepítési eljárás” részt).
Mi történik áramkimaradáskor?	Ha visszatér az áramszolgáltatás, a Távirányítás funkció ki van kapcsolva. <ul style="list-style-type: none"> • Ha a mosógépen be van állítva a befejezési idő, a késleltetés visszaszámlálása automatikusan folytatódik, és a mosás a megfelelő időben indul. • Ha a mosógépen program futott, az áramszolgáltatás visszatértekor a mosógép ott folytatja a programot, ahol az megszakadt. Nem kell ismét megnyomni a START gombot, akkor sem, ha a Távirányítás funkció ki van kapcsolva.
Mi a teendő, ha a Kapcsolat állapota jelzőfény továbbra is lassan villog, és nem folyamatosan világít?	Ha a Kapcsolat állapota jelzőfény nem világít folyamatosan, a mosógép csatlakozott a routerre, de nem tud csatlakozni az internetre. Ha csatlakoztatni kívánja a készüléket az internetre, ellenőrizze a router és/vagy a csatorna beállításait. <i>A router megfelelő beállításai:</i> A NAT-funkció legyen bekapcsolva; a tűzfal és a DHCP protokoll legyen megfelelően beállítva. Támogatott titkosítás: WEP, WPA, WPA2. Lásd a router dokumentációját. <i>Csatorna beállításai:</i> Ha az internetszolgáltató korlátozza az internetre csatlakoztatható MAC-címek számát, előfordulhat, hogy a mosógép nem csatlakoztatható a felhő alapú szolgáltatáshoz. A MAC-cím a készülékek (pl. számítógép) egyedi azonosítója. Kérjen segítséget az internetszolgáltatótól, hogyan csatlakoztatható az internetre új eszköz (nem számítógép, azaz pl. mosógép).
Hol találom a mosógép MAC-címét?	A Beállítás menüben válassza ki a Live lehetőséget a FEL/LE gombokkal, majd nyomja meg az OK gombot. A Live menüben válassza ki a MAC lehetőséget a FEL/LE gombokkal, majd nyomja meg az OK gombot. A MAC-cím alfanumerikus karakterekből áll.

TISZTÍTÁS ÉS KARBANTARTÁS

⚠ VIGYÁZAT

A tisztítási és karbantartási műveletek előtt kapcsolja ki a mosógépet, és válassza le azt az elektromos hálózatról.

Ne használjon gyúlékony folyadékokat a mosógép tisztítására.

A MOSÓGÉP TISZTÍTÁSA

KÜLSŐ RÉSZEK

A mosógép külső részeinek tisztításához puha, nedves törülőruhát használjon.



Ne használjon üvegtisztítót vagy általános célú tisztítószeret, illetve súrolószert vagy hasonló anyagokat a kezelőpanel tisztításához – ezek az anyagok károsíthatják a nyomtatott jelzéseket.

BELSŐ RÉSZEK

Ha nem használja rendszeresen a Pamut programot 95 °C-on, időnként futtassa le ezt a programot ruhák betöltése nélkül, így a készülék belseje tisztán tartható.

A mosógép vízkömentesítéséhez használjon megfelelő vízkömentesítő terméket (a listát lásd a www.whirlpool.eu weboldalon).

A VÍZELLÁTÓ TÖMLŐ ELLENŐRZÉSE

Rendszeresen ellenőrizze a vízbevezető tömlő repedéseit vagy morzsalékossá válását. A sérült tömlőt cserélje ki egy, a vevőszolgálaton vagy szakkereskedőn keresztül beszerzett új tömlőre. A tömlő típusától függően:

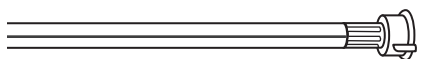
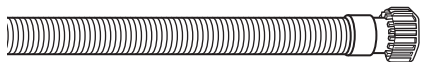

Ha a bevezető tömlő átlátszó burkolattal rendelkezik, ellenőrizze rendszeresen, hogy észlelhető-e az elszíneződés helyi megerősödése. Ha igen, akkor a tömlő szivároghat, és cserét igényel.

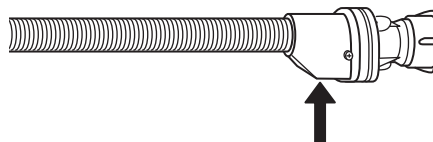
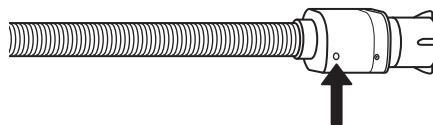

Vízzáró tömlők esetén: ellenőrizze a kis biztonsági szelepet a vizsgálóablakban (lásd a nyilat). Ha piros, akkor a vízzáró funkció aktiválódott, és a tömlőt újra kell cserélni.

A tömlő lecsatlakoztatásához nyomja meg a kis kioldógombot (ha van) a csatlakozási pont alatt, miközben lecsavarja a tömlőt.

A HÁLÓS SZŰRŐ TISZTÍTÁSA A VÍZELLÁTÓ TÖMLŐBEN

1. Zárja el a vízcsapot, és csavarja le a vízbevezető tömlőt.

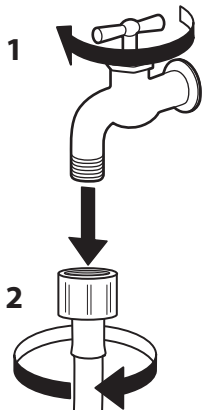

2. Óvatosan tisztítsa meg a tömlő végében lévő hálós szűrőt egy puha kefével.

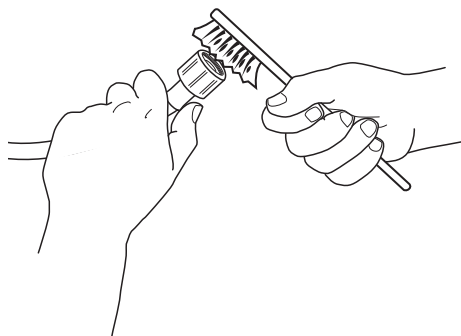

3. Kézzel csavarja le a vízbevezető csövet a mosógép hátuljáról. Húzza ki a hálós szűrőt a mosógép hátoldali szelepből egy fogóval, és óvatosan tisztítsa meg.

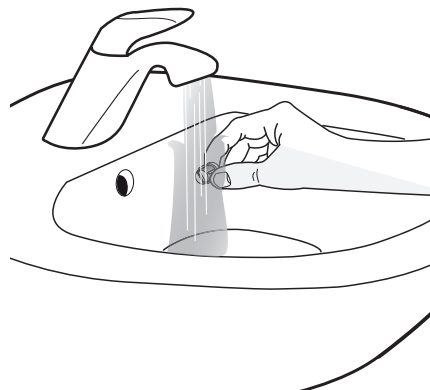
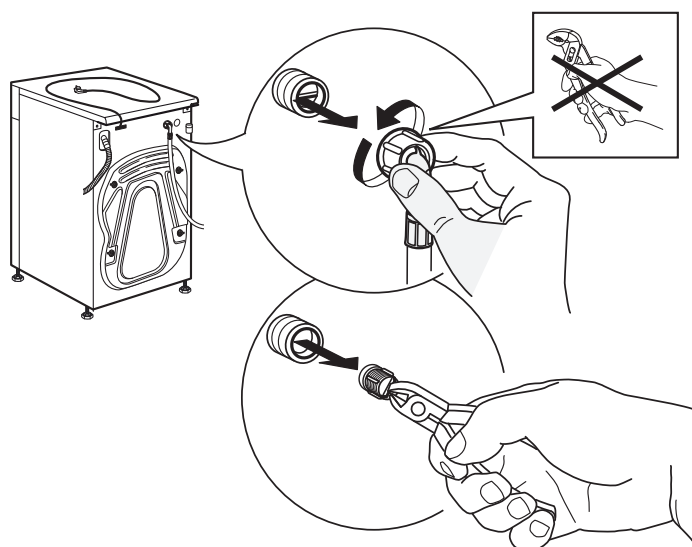

4. Tegye vissza a hálós szűrőt. Csatlakoztassa a bevezető tömlőt a vízcsapra és a mosógépre. A tömlő csatlakoztatásához ne használjon eszközt. Nyissa ki a vízcsapot, és ellenőrizze, hogy minden csatlakozás kellően szoros legyen.

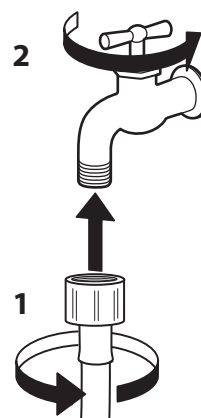
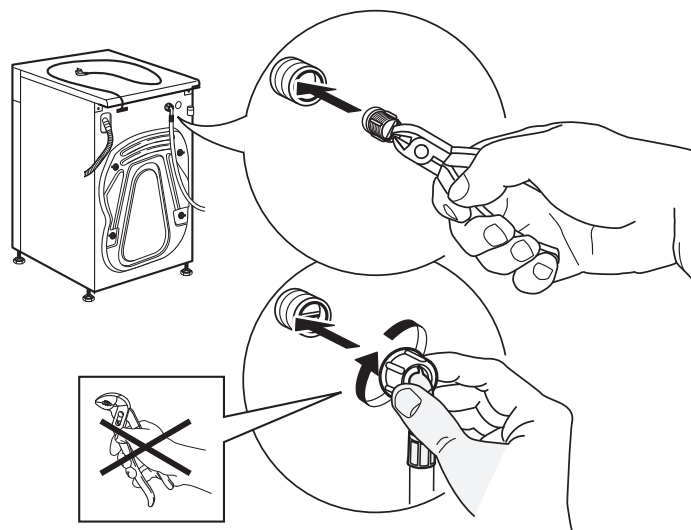

A MOSÓSZER-ADAGOLÓ TISZTÍTÁSA

1. Vegye ki a mosószert- adagolót. Ehhez nyomja le a kioldógombot, és húzza ki az adagolót.

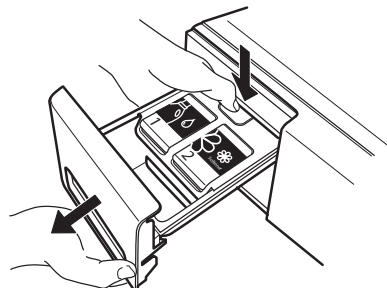

2. Óvatosan vegye le a mosószert- adagoló fedelét. A művelet közben ügyeljen a fedél alsó részén lévő funkcionális részekre.

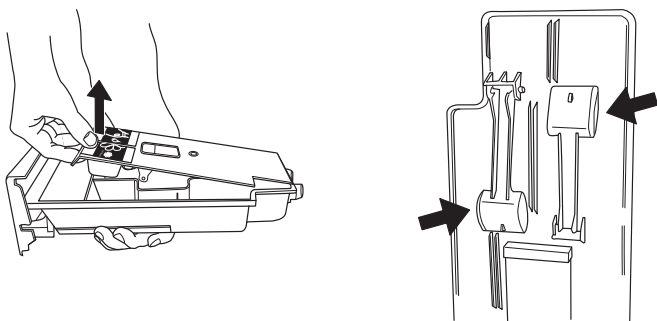

3. OPCIONÁLIS: Ha a tartályban nagyobb mennyiségű mosószert vagy öblítőszer található, az összegyűjthető, és később felhasználható. A mosószert- adagoló alján lévő két gumitömítést kivehető. Szükség esetén vegye ki a tömítést, és engedje egy tartályba a mosószert vagy az öblítőszer.

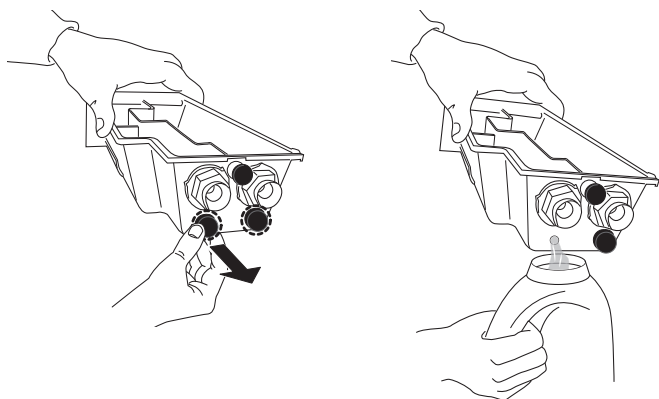

4. Óvatosan tisztítsa meg az alkatrészeket folyó víz alatt. Távolítsa el a mosószert- és öblítőszer- maradványokat. Különösen ügyeljen arra, hogy ne károsítsa a tartály fedelének hátsó részén lévő funkcionális részeket.

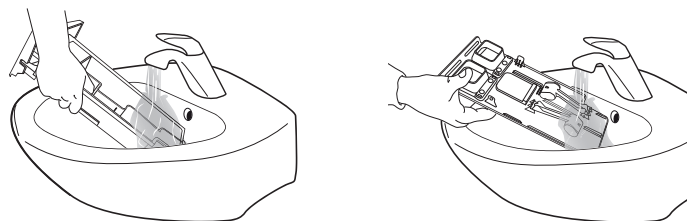

5. Törölje szárazra az alkatrészeket egy puha ruhával.

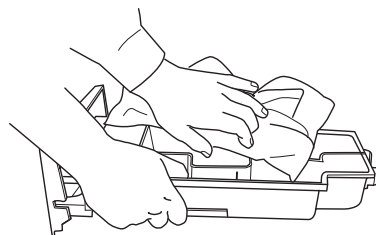

6. Ha kivette a gumitömítéseket a tartály leürítéséhez (3. lépés): Tegye vissza a gumitömítéseket. **Ügyeljen arra, hogy tökéletesen zárjanak,** így elkerülhető, hogy a mosószert véletlenül kifolyjon.

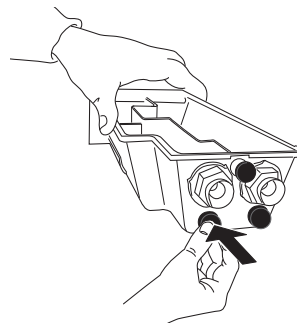

-
- 7.** Szerelje össze a mosószer-adagolót, majd tolja vissza az adagolórekeszbe. Ellenőrizze, hogy teljesen betolta-e; ellenkező esetben a mosógép nem fog működni.

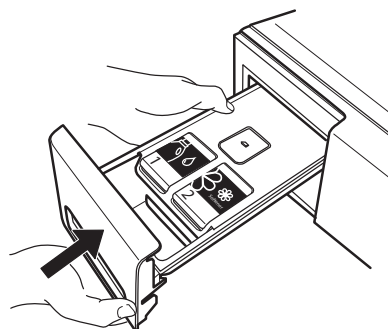

A VÍZSZŰRŐ TISZTÍTÁSA / A MARADÉK VÍZ LEERESZTÉSE

⚠ VIGYÁZAT

A vízszűrő tisztítása, illetve a maradék víz leeresztése előtt kapcsolja ki a mosógépet, és csatlakoztassa le az elektromos hálózatról. Ha meleg vizes mosási programot használt, a víz leeresztése előtt várja meg, amíg a víz lehűl.

Rendszeresen tisztítsa a vízszűrőt, így megelőzhető, hogy a vizet a vízszűrő eltömődése miatt ne lehessen leereszteni. Ha a víz nem tud lefolyni, a kijelzőn figyelmeztetés látható, hogy a vízszűrő esetleg eltömődött.

1. A lábazati lemez eltávolítása: A lábazati lemez kioldásához nyomja be a lemez jobb és bal oldali szélét, majd vegye le a lemezt.

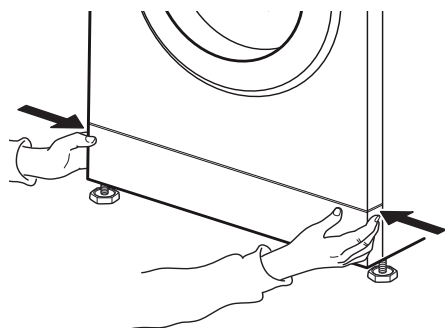

Ha a mosógépmodellnek nincs vészleeresztő csöve: helyezzen egy széles, lapos tartályt a vízszűrő alá, hogy a leeresztett vizet összegyűjthesse.

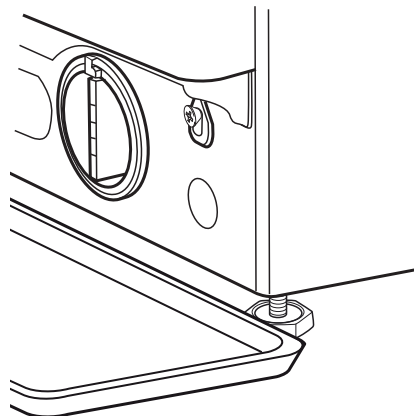

2. Tartály a víz leeresztéséhez: Ha a mosógépmodellnek van vészleeresztő csöve: helyezzen el egy lapos tartályt a víz leeresztéséhez. Vegye ki a másodlagos vízleeresztő csövet a mosógép aljáról.

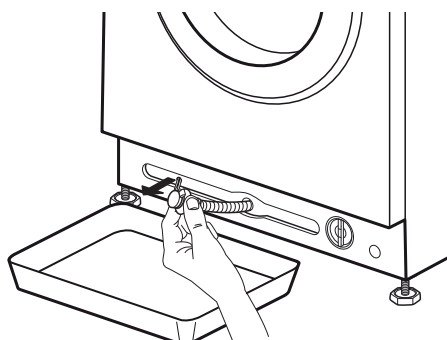

3. A víz leeresztése: Ha a mosógépmodellnek van vészleeresztő csöve: vegye ki a tömlő végéből a dugót, és eressze le a vizet a tartályba. Ha a tartály megtelt, helyezze vissza a dugót, és ürítse ki a tartályt. Ismétlje az eljárást addig, amíg víz folyik ki. Ezután szorosan zárja le a vészleeresztő csövet a dugóval, és erősítse vissza a mosógép aljára.

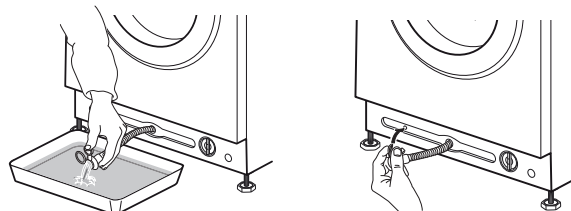

Ha a mosógépmodellnek nincs vészleeresztő csöve: óvatosan fordítsa el a szűrőt az óramutató járásával ellentétes irányba, míg víz nem folyik ki. A szűrő eltávolítása nélkül hagyja a vizet kifolyni.

Ha a tartály megtelt, az óramutató járásába elforgatva zárja el a vízszűrőt. Ürítse ki a tartályt. Ismétlje addig az eljárást, míg ki nem folyt az összes víz.

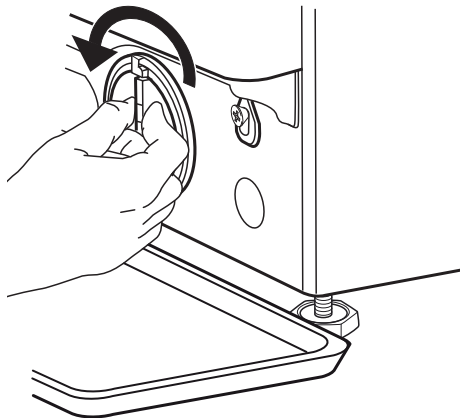

4. A szűrő eltávolítása: Helyezzen egy pamut törlőruhát a szűrő alá, mellyel egy kis mennyiségű vizet fel tud itatni. Az óramutató járásával ellentétes irányba elforgatva vegye ki a vízszűrőt.

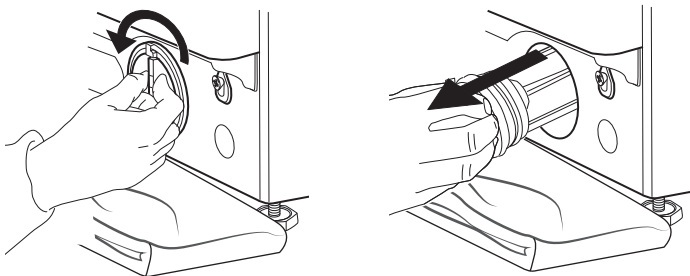

5. Tisztítsa meg a vízszűrőt: távolítsa ez a szűrőben lévő maradék vizet, majd folyó víz alatt tisztítsa meg a szűrőt.

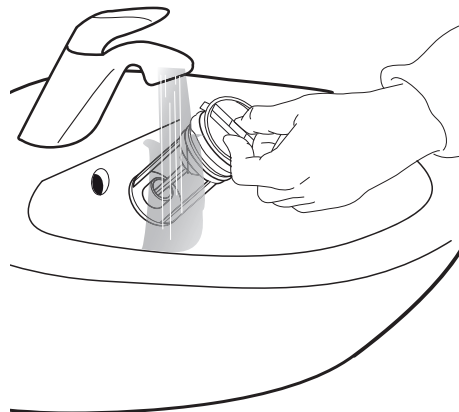

6. Helyezze vissza a vízszűrőt, majd illessze a helyére a lábazati lemezt: az óramutató járásának irányába elforgatva illessze a helyére a vízszűrőt. Ügyeljen arra, hogy a szűrőt teljesen becsavarja; a szűrő karjának függőlegesen kell állnia. A vízszűrő szoros rögzülésének ellenőrzéséhez öntsön kb. 1 liter vizet a mosószer-adagolóba. Ezután szerelje vissza a lábazati lemezt.

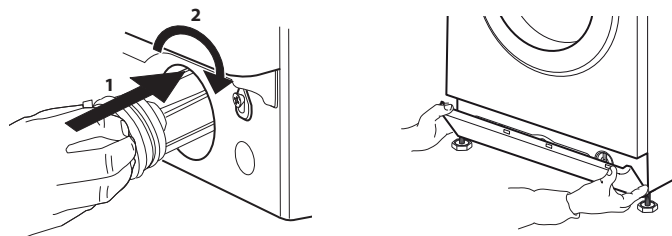

SZÁLLÍTÁS ÉS KEZELÉS

VIGYÁZAT

Ne emelje a mosógépet a tetejénél fogva.

- 1.** Húzza ki a hálózati csatlakozót, és zárja el a vízcsapot.
- 2.** Ellenőrizze, hogy a gép ajtaja és a mosószer-adagoló megfelelően be van-e zárva.
- 3.** Csatlakoztassa le a vízbevezető csövet a vízcsapról, majd a vízleeresztő csövet a lefolyóról. Távolítsa el a tömlőkben maradt vizet, majd rögzítse őket úgy, hogy a szállítás során ne sérülhessenek meg.

- 4.** Szerelje vissza a szállítási csavarokat. Ehhez hajtsa végre fordított irányban a szállítási csavarok eltávolításához az Üzembe helyezési útmutatóban szereplő lépéseket.

Fontos megjegyzés: A mosógépet ne szállítsa úgy, hogy a szállítási csavarok nincsenek becsavarozva.

HIBAELHÁRÍTÁS

A mosógép számos automatikus biztonsági és tájékoztató funkcióval rendelkezik. Ezek észlelik, ha hiba történt vagy karbantartás szükséges, és megfelelően tájékoztatnak is erről.

Gyakran olyan apró hibákról van szó, amelyek néhány percen belül megoldhatók. Hiba esetén az érzékelő funkció jelzése villoghat a kezelőpanel közepén.

PROBLÉMA	LEHETSÉGES OK	MEGOLDÁS
A mosógép nem indul, egy jelzőfény sem világít	Nincs csatlakoztatva a tápellátáshoz	Csatlakoztassa a mosógépet a konnektorba
	A konnektor nem működik, vagy a biztosíték lekapcsolt	Ellenőrizze a működést egy lámpával, javíttassa meg a hibás alkatrészeket
	Áramszünet van	A mosógép automatikusan folytatja a működést, amint az áramellátás visszatér
A mosógép nem indul el, bár a Start/Szünet gombot megnyomta	Az ajtó nincs megfelelően becsukva	Nyomja befelé az ajtót, míg kattantást nem hall
	A gombzár aktiválva van	A gombzár deaktiválásához nyomja legalább 3 másodperc hosszan a kulcs ikonnal ellátott gombot
	Rosszul van behelyezve a mosószer-adagoló	Tolja be teljesen a mosószer-adagolót az adagolórekeszbe
A mosógép leáll program közben, és a Start/Szünet lámpa villog	Az Öblítőstop (= öblítési helyzet gomb) funkció aktiválva van	A víz leeresztésével vagy a ruhanemű centrifugálásával fejezze be az öblítőstop funkciót (lásd: „Öblítőstop” – FUNKCIÓK ÉS OPCIÓK).
	A program félbeszakadt, talán kinyitották az ajtót	Ellenőrizze, hogy az ajtó csukva van-e. A programot a Start/Szünet gomb megnyomásával folytathatja
	A biztonsági rendszer aktiválódott: a hibajelzők világítanak, és/vagy a kijelzőn hibajelzés (F...) látható; lehetséges, hogy a vízcsap zárva van	Lásd a „Hibajelzők” részt. Ellenőrizze, hogy a vízcsap nyitva legyen, és a vízbevezető cső ne legyen megtörve.
A mosószer-adagolóban a program befejezése után mosószermaradványok vannak	Túl alacsony a bejövő víz nyomása; a víztömlő hálós szűrője el lehet tömődve	Ellenőrizze, hogy a vízcsap megfelelően működik-e. Ellenőrizze a víztömlő hálós szűrőjét, lásd: TISZTÍTÁS ÉS KARBANTARTÁS / A hálós szűrő tisztítása a vízellátó tömlőben

PROBLÉMA	LEHETSÉGES OK	MEGOLDÁS
A mosógép centrifugálás közben rázkódik	A szállítási csavarok nincsenek eltávolítva (!)	Távolítsa el a szállítási csavarokat az ÜZEMBE HELYEZÉSI ÚTMUTATÓ utasításainak megfelelően
	A mosógép négy lába nem egy szintben áll	Állítsa be a lábakat (ÜZEMBE HELYEZÉSI ÚTMUTATÓ). Ellenőrizze, hogy a mosógép szilárd aljzaton, vízszintesen álljon.
A centrifuga fordulatszáma „0” villog a kezelőpanelen, és/vagy a ruhanemű nedves marad	A betöltött ruhanemű nem volt kiegyensúlyozva, és a mosógép védelme érdekében a centrifugálási ciklus kimaradt	Ha a nedves ruhákat centrifugálni szeretné, adjon hozzájuk több, különböző méretű ruhaneműt, majd indítsa el az Öblítés és centrifugálás programot. Kerülje a kis számú, de nagyméretű, nedvszívó ruhaneműk betöltését / mosson különböző méretű ruhákat egy mosás során
A centrifugálás gyenge eredményű	A centrifuga gomb alacsony centrifugálási fordulatszámra van állítva.	Válassza ki és indítsa el a Centrifugálás programot nagyobb fordulatszámmal (ha lehetséges).
	A centrifugálás közbeni kiegyensúlyozatlanság megakadályozta a végső centrifugálási ciklust.	Lásd a fenti sort.
	Az excesszív habképződés megakadályozta a centrifugálást.	Indítsa el az Öblítés és centrifugálás programot. Kerülje a túl sok mosószer adagolását. Állítsa be és használja az Adagolási javaslat funkciót.
Mosószermaradékok a ruhaneműn a mosás után	Túl sok mosószert használ / a mosószer rossz minőségű.	Ne használjon túl sok mosószert. Kefélje le a szövetet. Használja az Intenzív öblítés opciót (ha lehetséges). Használjon mosószert/speciális mosószert a fekete és sötét színű ruhákhoz.
A mosógép program közben leáll / a program nem folytatható / állás közben a kijelzőn animáció látható	Dobmozgás nélküli programfázis van folyamatban.	Egyes mosóprogramoknál a 2 percnél is hosszabb állási fázisok a normál működés részei.
	A program excesszív habképződés miatt megszakadt (pl. a mosószer túladagolása miatt). Többször is megismétlődhet, míg a habképződés kellően mérséklődik.	A program automatikusan folytatódik, amint a habképződés kellően csökken. Ha a kijelzőn a „Fod” (= túladagolási hiba) szöveg látható, akkor a teendőért lásd a HIBAJELZÉSEK ÉS -ÜZENETEK című táblázatot.
	A hálózati feszültség túl magas vagy túl alacsony.	A program automatikusan folytatódik, amint a hálózati feszültség a megfelelő tartományba kerül.

PROBLÉMA	LEHETSÉGES OK	MEGOLDÁS
A program időtartama számottevően hosszabb vagy rövidebb a programtáblázatban vagy a kijelzőn jelzettnél.	A mosógép alkalmazkodik azokhoz a tényezőkhöz, melyek az időtartamra kihatással lehetnek. Ilyenek például a betöltött ruha mennyisége, az excesszív habképződés, a kiegyensúlyozatlan ruhatöltet, a túl hideg bevezetett víz miatt megnyúlt felmelegítési idő stb. A program időtartamának újraszámítása során a kijelzőn animáció látható.	Ne töltsön be kevés, ám nagy méretű, erősen nedvszívó ruhát / eltérő méretű ruhadarabokat mosson együtt. Ne adagolja túl a mosószert – vegye figyelembe a mosószert gyártójának adagolási utasításait. Állítsa be és használja az Adagolási javaslat funkciót.
Az ajtó zárva van, hibajelzéssel vagy anélkül, és a program nem fut.	Az ajtó zárva van áramkimaradás esetén.	A program automatikusan folytatódik, amint a hálózati áramellátás visszatér.
	A mosógép leállt (mint fent, „A mosógép program közben leáll...” című részben).	A program automatikusan folytatódik, amint a leállás oka megszűnik.
	A vízszint vagy a hőmérséklet túl magas, vagy egy elektromos alkatrész elromlott.	A hibával kapcsolatos teendőket lásd a Hibajelzések „Szerviz: ajtózár hiba” / FdL / F29 című részében.
A dobvilágítás (ha van) nem működik.	Az izzót ki kell cserélni.	Csereizzóért vegye fel a kapcsolatot a vevőszolgálattal.
A program nem indítható el; a kijelzőn látható információ szerint a mosószert-adagoló nem megfelelően van behelyezve.	A mosószert-adagoló nincs teljesen betolva a rekeszbe; az adagoló nem érintkezik a rekesz hátsó részén található csatlakozási ponttal.	Óvatosan tolja be a mosószert-adagolót a rekeszbe ütközésig.
A kijelzőn a „Demó üzemmód” üzenet látható	A mosógép kereskedelmi partnereknek szánt bemutató üzemmódja nem lett kikapcsolva a bemutató után	Nyomja meg egyszerre a kezelőpanelen jobbról a második gombot és balról a második gombot. A készülék kilép a bemutató üzemmódból, és a mosógép az utasításoknak megfelelően működtethető.

HIBAJELZÉSEK ÉS -ÜZENETEK

Az alábbiakban a lehetséges hibák okait és megoldásait foglaljuk össze.

Ha a hiba annak okának megszüntetését követően is fennáll, nyomja meg és tartsa lenyomva legalább három másodpercig a Be/Ki gombot.

Ha a hiba ezek után is fennáll, zárja el a vízcsapot, kapcsolja ki, majd válassza le az elektromos hálózatról a mosógépet, és vegye fel a kapcsolatot a vevőszolgálattal.

A hibajelzés világít	A kijelzőn látható üzenet	Lehetséges ok	Lehetséges megoldás
	Nyissa ki a csapot	Nincs vagy nincs elegendő vízellátás <ul style="list-style-type: none"> A vízcsap zárt A bevezető tömlő megtekeredett A vízcsap víznyomása túl alacsony A bevezető tömlő hálós szűrője eldugult A vízbevezető tömlő megfagyott 	Nyissa ki a vízcsapot. Ügyeljen arra, hogy a vízbevezető tömlő ne legyen megcsavarodva Ellenőrizze, hogy megfelelő-e a víznyomás Tisztítsa meg a tömlőben lévő hálós szűrőt (TISZTÍTÁS ÉS KARBANTARTÁS). A mosógépet olyan környezetben helyezze el, ahol a hőmérséklet legalább 5 °C. A probléma megoldása után nyomja meg a Start/Szünet gombot. Ha a probléma továbbra is fennáll, nyomja be a Be/Ki gombot legalább három másodperc hosszan.
	Eltömődött vízszűrő	A használt vizet a készülék nem szivattyúzza le <ul style="list-style-type: none"> Az elvezető tömlő megtekeredett Az elvezető tömlő eldugult vagy befagyott A szűrő eldugult A szivattyú eldugult 	Ellenőrizze, hogy nincs-e megtekeredve az elvezető tömlő. A mosógépet olyan környezetben helyezze el, ahol a hőmérséklet legalább 5 °C. Tisztítsa meg a vízszűrőt A VÍZSZÜRŐ TISZTÍTÁSA című fejezetben foglaltak szerint. A probléma megoldása után nyomja meg a Start/Szünet gombot. Ha a probléma továbbra is fennáll, nyomja be a Be/Ki gombot legalább három másodperc hosszan.
	Hab túlfolyása	A program excesszív habképződés miatt megszakadt (pl. a mosószer túladagolása miatt). Ez a megszakadás többször is megismétlődhet, míg a habképződés kellően mérséklődik.	Indítsa el az Öblítés és centrifugálás programot az Intenzív öblítés opciót is beállítva. Vegye figyelembe a mosószer gyártójának adagolási utasításait. Állítsa be és használja az Adagolási javaslat funkciót. Ellenőrizze, hogy a szűrő tiszta-e.
	Rossz súlyelosztás	A betöltött ruhanemű nem volt kiegyensúlyozva, és a mosógép védelme érdekében nem indult el a centrifugálási ciklus	Ha a nedves ruhákat centrifugálni szeretné, adjon hozzájuk több, különböző méretű ruhaneműt, majd indítsa el az Öblítés és centrifugálás programot. Kerülje a kevés, de nagyméretű, nedvszívó ruhaneműből álló töltetet. Különböző méretű ruhákból állítsa össze a mosási töltetet.

Jelzés a kezelőpanelen	Lehetséges ok	Lehetséges megoldás
 Az ajtónyitás jelzőfény villog	Az ajtó nem zárható be	Óvatosan nyomja befelé az ajtót a zár területén, hogy megfelelően záródjon. Ezután nyomja meg a Start/Szünet gombot. Ha a probléma továbbra is fennáll, nyomja be a Be/Ki gombot legalább három másodperc hosszan.

Világít a hibajelzés	A kijelzőn látható üzenet	Lehetséges ok	Lehetséges megoldás
	FdL (vagy F29)	Az ajtó nem zárható be.	<p>Óvatosan nyomja befelé az ajtót a zár területén, majd nyomja be a Be/Ki gombot legalább három másodperc hosszan.</p> <p>Ha forró ciklus van kiválasztva, várja meg, míg a mosógép lehűl, majd nyomja be újra a Be/Ki gombot legalább három másodperc hosszan. Kapcsolja be a mosógépet. Ha a hiba továbbra is fennáll, ellenőrizze és adott esetben szüntesse meg a hiba lehetséges okát „A szűrő tisztítása” hibánál jelzett módon. Ezután kapcsolja be ismét a mosógépet. Ha az ajtózár nem old ki, nyomja be a Be/Ki gombot legalább három másodperc hosszan.</p> <p>Ha az ajtózár továbbra sem old ki, a teendőket lásd az AJTÓ – HOGYAN NYITHATÓ HIBA ESETÉN című részben. A víz leeresztése/az ajtó kinyitása előtt várja meg, míg a víz kellően lehűl (forró mosóprogramok esetén).</p>
	Hívja a szervizt F24	<p>Túl sok ruhanemű lett betöltve egy kis töltésű programhoz</p> <p>Túl sok bevezetett víz</p>	<p>Válassza ki és indítsa el az „Öblítés és centrifugálás” programot, hogy megfelelően befejezze a megszakított mosási programot. Ne terhelje túl a mosógépet. Vegye figyelembe a programtáblázat szerint az adott programhoz tartozó, maximális betöltési mennyiséget.</p> <p>Zárja el a vízcsapot. A víz elvezetéséhez nyomja meg és tartsa lenyomva legalább 3 másodpercig a Be/Ki gombot. Várja meg, míg a leeresztési fázis véget ér (a kijelzőn megjelenik az End felirat). Nyissa ki újra a vízcsapot. – Ha a víz azonnal elkezd beáramlani a mosógépbe (anélkül, hogy egy programot elindított volna), akkor egy elektromos alkatrész hibásodott meg. Zárja el a vízcsapot, kapcsolja ki a mosógépet, majd csatlakoztassa le az elektromos hálózatról. Vegye fel a kapcsolatot a vevőszolgálattal.</p>
	Hívja a szervizt F02	Vízlezárási hiba – víz szivárog ki a tálca alján.	Nyomja meg a Start/Szünet gombot. Ha a probléma továbbra is fennáll, nyomja be a Be/Ki gombot legalább három másodperc hosszan. Ha a probléma továbbra is fennáll, vegye fel a kapcsolatot a vevőszolgálattal.
	Hívja a szervizt F04–F99	Hiba egy elektromos alkatrészben	A hiba visszaállításához nyomja be a Be/Ki gombot legalább 3 másodpercig. Ha a hiba továbbra is fennáll, kapcsolja ki a mosógépet, zárja el a vízcsapot, és szüntesse meg a tápellátást. Vegye fel a kapcsolatot a vevőszolgálattal.

AJTÓ – HOGYAN NYITHATÓ HIBA ESETÉN A RUHANEMŰ KIVÉTELÉHEZ

Kapcsolja ki, majd válassza le az elektromos hálózatról a mosógépet. Zárja el a vízcsapot. Várja meg, míg a dob forgása leáll. Soha ne nyissa ki az ajtót, ha a dob forgásban van. Magas hőmérsékletű mosás esetén várja meg, míg a víz és a ruhanemű lehűl.

Az ajtó kinyitása előtt mindig eresse le a vizet – ehhez vagy nyomja le és tartsa lenyomva a „rES” feliratú kijelzőn való megjelenéséig a Be/Ki gombot, vagy A MARADÉK VÍZ LEERESZTÉSE fejezetben ismertetett módon manuálisan eresse le a vizet.

Az ajtónak az alábbi szakaszban ismertetett kinyitása előtt tekintse át „Az ajtó zárva van, hibajelzéssel vagy anélkül, és a program nem fut” című részt. Az ajtózár magától is oldódhat, ha megszűnik egy olyan állapot, mint például egy áramkimaradás.

Ha a ruhaneműt azonnal ki szeretné venni, elsőként próbálja meg kioldani az ajtózárát a HIBAJELZÉSEK ÉS -ÜZENETEK részben (FdL vagy F29) ismertetett

módon. Az alábbi eljárást csak akkor végezze el, ha az ajtó nem nyitható ki a fent említett szakaszokban leírt módokon.

Áramkimaradás esetén a mosógép az áramellátás helyreállításakor ott folytatja a programot, ahol az félbeszakadt.

Ha a mosógép meghibásodik, és az ajtózár be van kapcsolva, ám a ruhaneműt ki kell vennie:

1. Elsőként eresse le a maradék vizet a „Maradék víz leeresztése” című részben ismertetett módon

2. Egy csavarhúzóval csavarja ki a csavart.

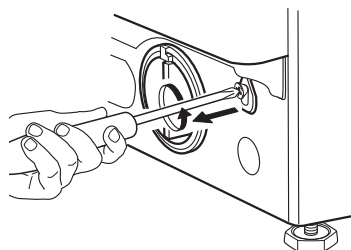

3. Ezután húzza lefelé a „Door open” feliratú szíjat. Az ajtó ekkor kinyílik, és a ruhanemű kivehető.

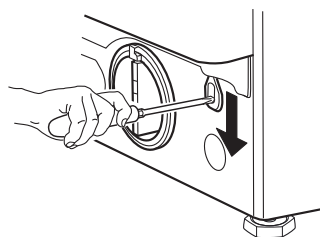

4. Ezután rögzítse ismét a szíjat a csavar szoros visszacsavarozásával.

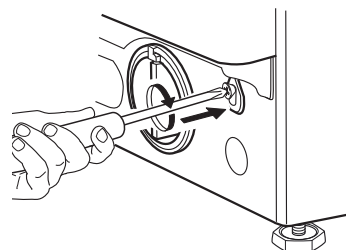

5. Szerelje vissza a lábazati lemezt

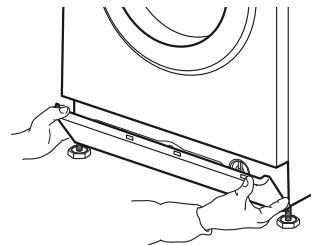

VEVŐSZOLGÁLAT

MIELŐTT A VEVŐSZOLGÁLATOT HÍVJA

1. Ellenőrizze, hogy a probléma megoldható-e a **HIBAELHÁRÍTÁS** részben leírtak alapján.

2. Kapcsolja ki, majd kapcsolja be újra a mosógépet, hogy lássa, fennáll-e még a hiba.

HA A HIBA EZEK UTÁN IS FENNÁLL, HÍVJA FEL A VEVŐSZOLGÁLATOT

Hívja a garanciafüzetben található telefonszámot, vagy kövesse a **weboldalon** (www.whirlpool.eu) megadott utasításokat

Mindig közölje

- a hiba rövid leírását,
- a mosógép modellszámát (az ajtó belső oldalán lévő adattáblán található),
- a szervizszámot (az ajtó belső oldalán lévő szervizcímkén található; a „Service” szó utáni számsor),
- saját címét és telefonszámát.

SERVICE 0000 000 00000



Javítás esetén a javítás megfelelő elvégzése és az eredeti pótalkatrészek használata érdekében forduljon hivatalos vevőszolgálatunkhoz.

Gyártó:
Whirlpool Europe s.r.l. - Socio Unico
Viale Guido Borghi 27
21025 Comerio (VA)
Italy

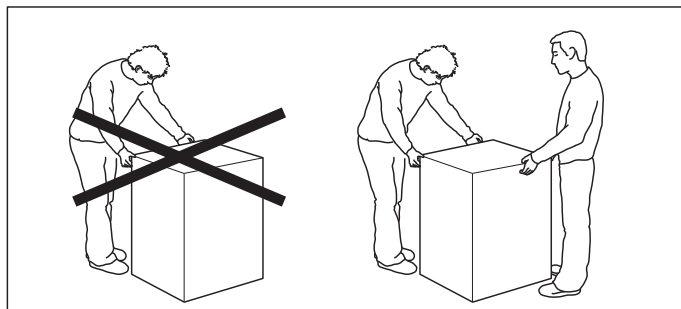
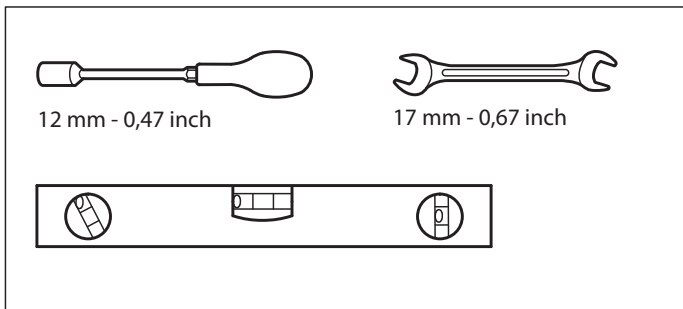

1.

2.

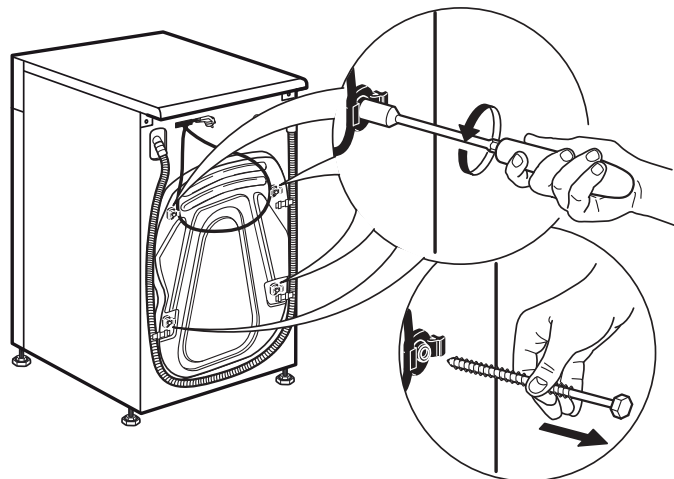
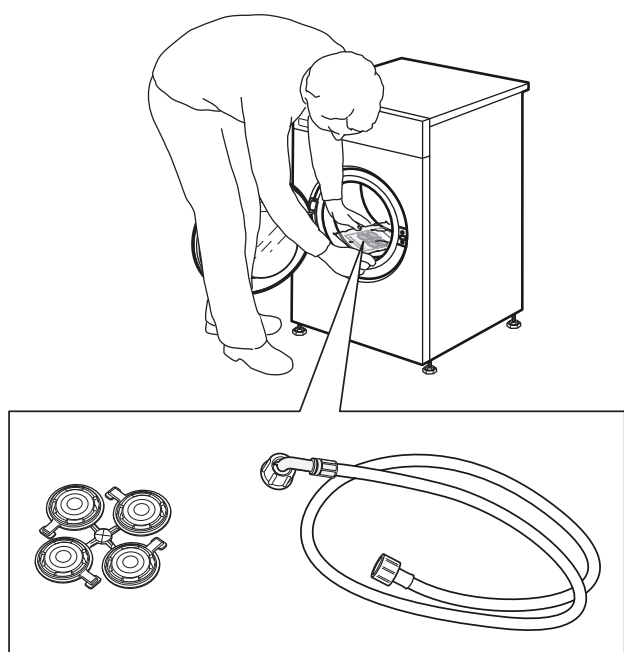

3.

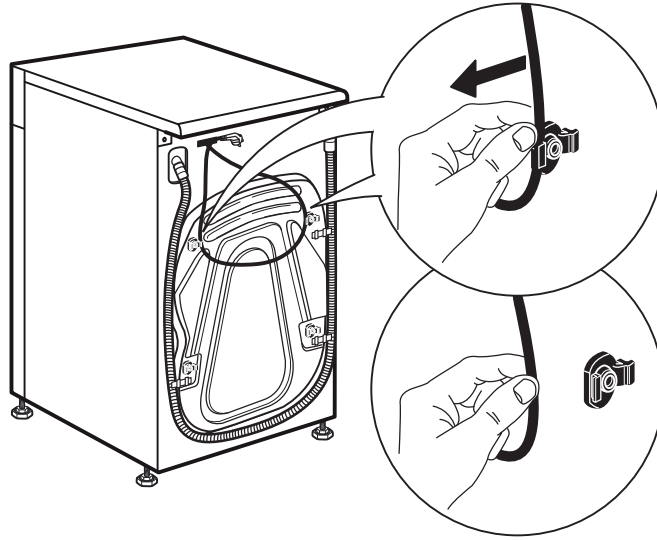

4.

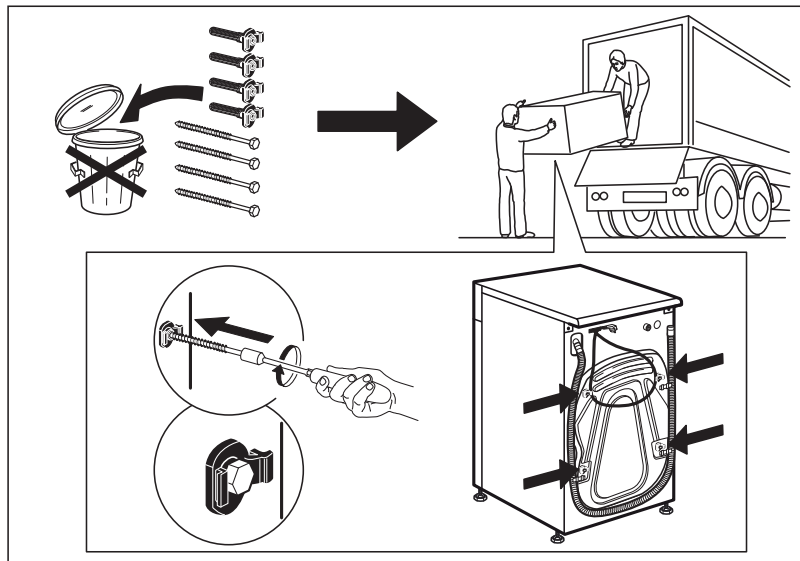
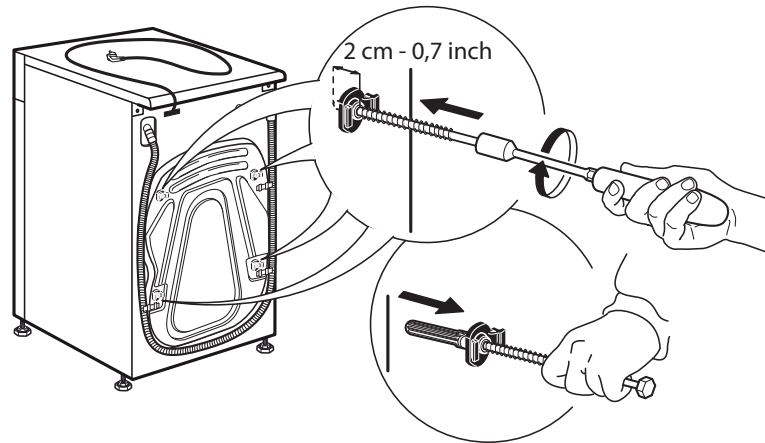

5.

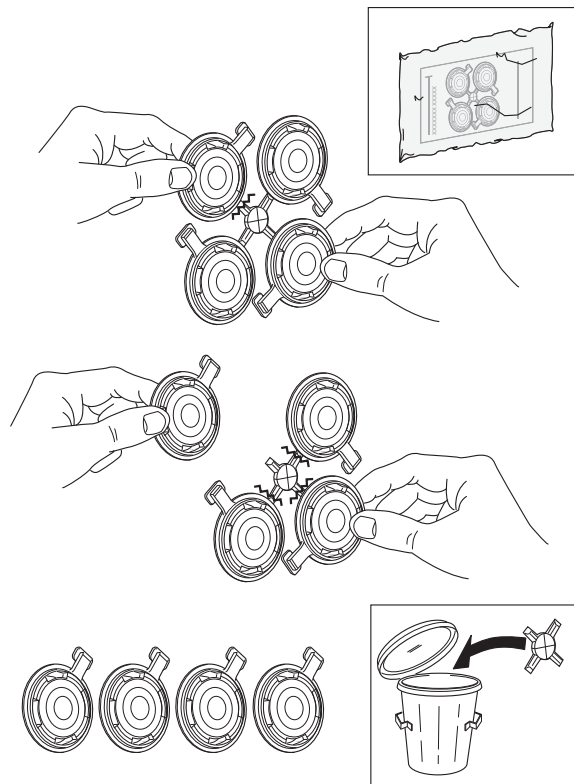

6.

7.

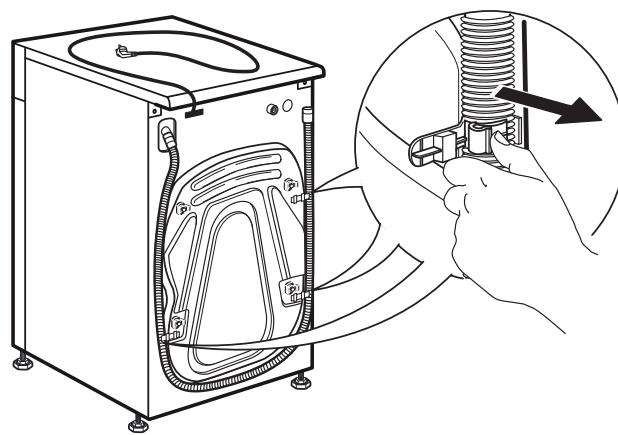
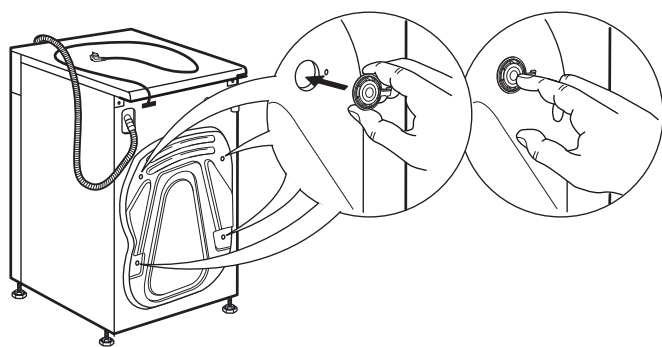

8.

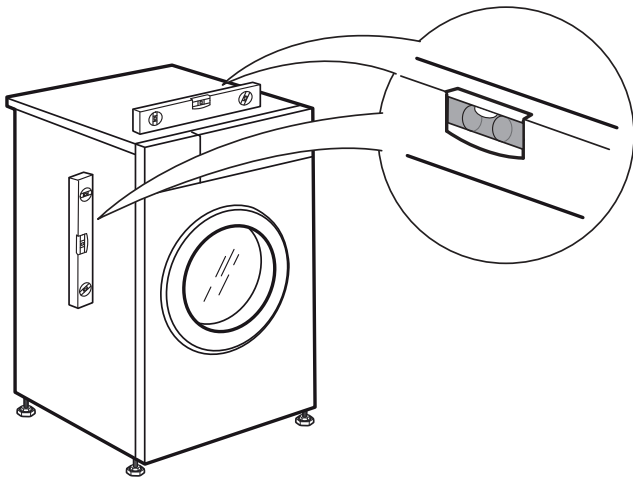

9.

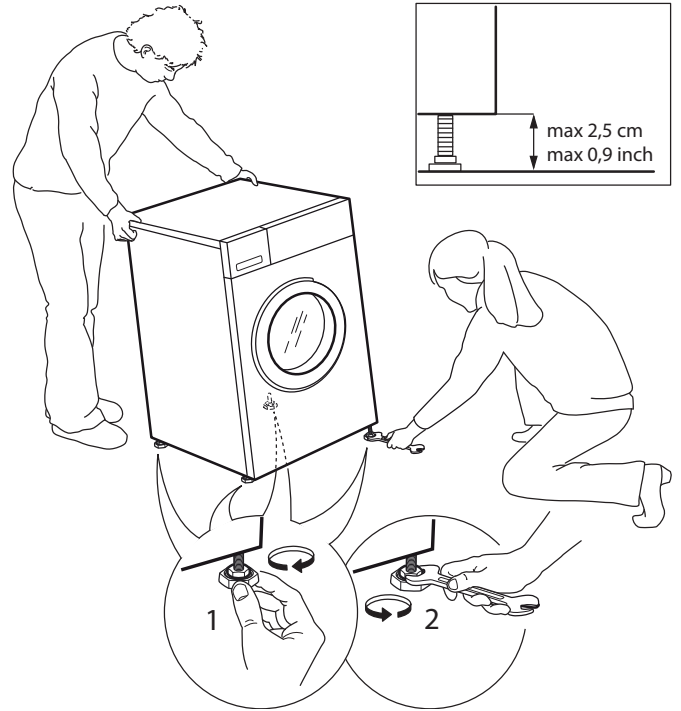

10.

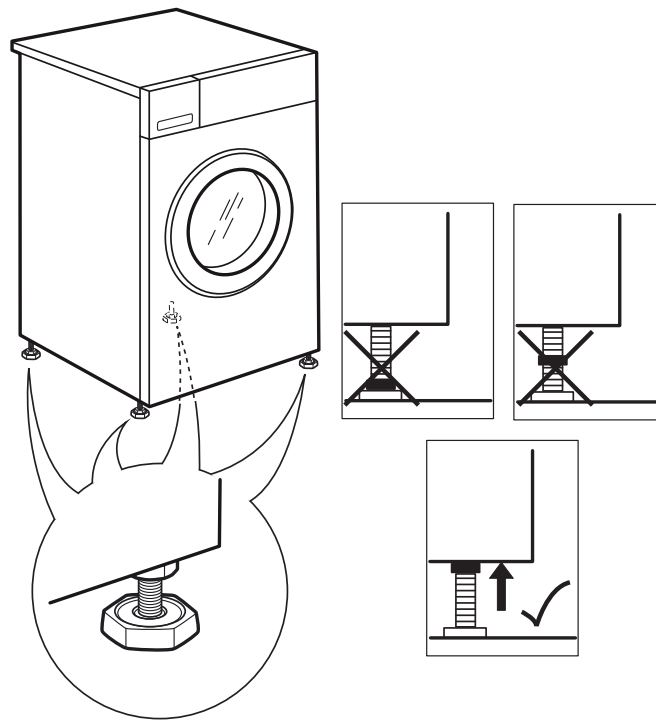

11.

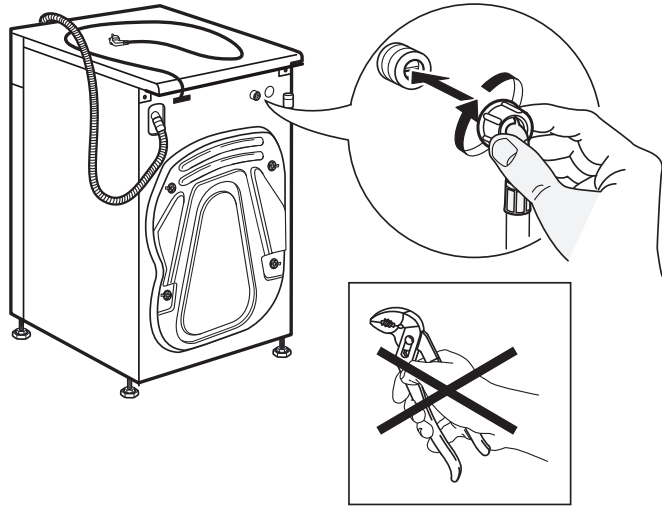

12.

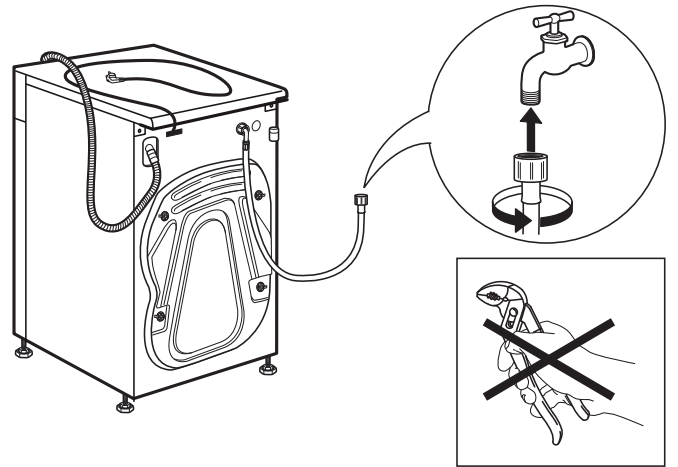

13.

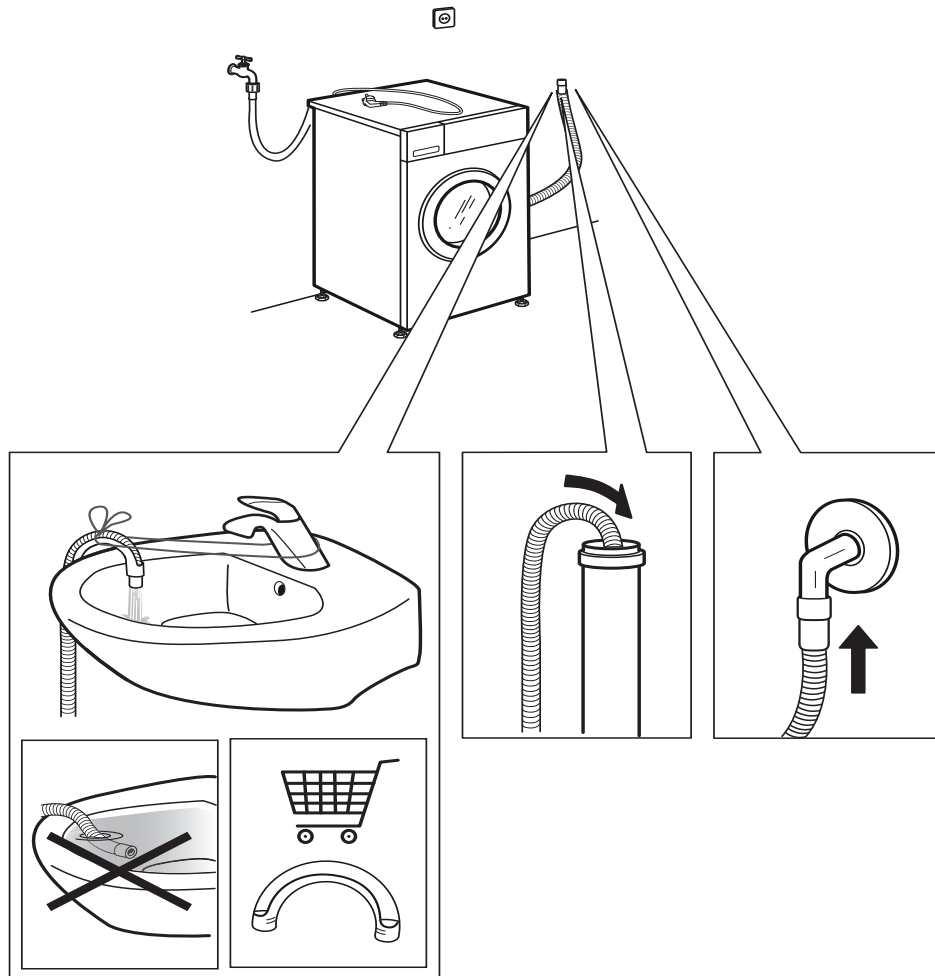

14.

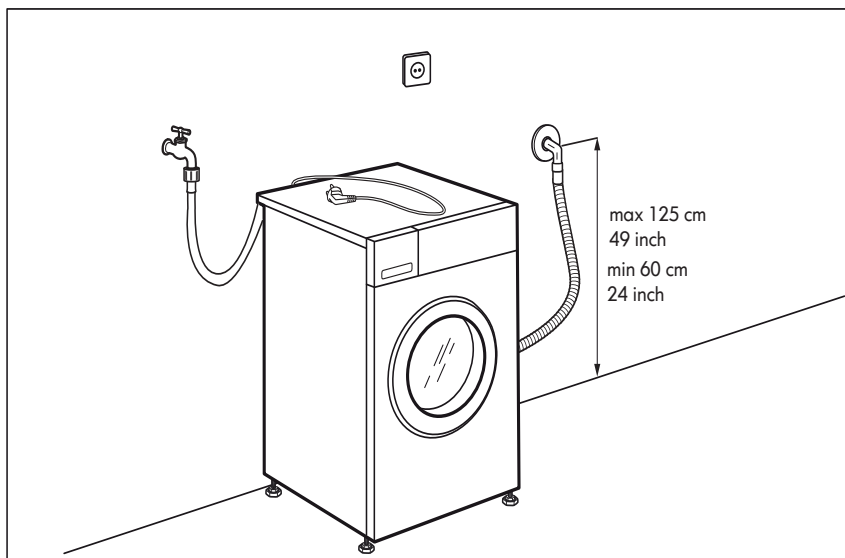
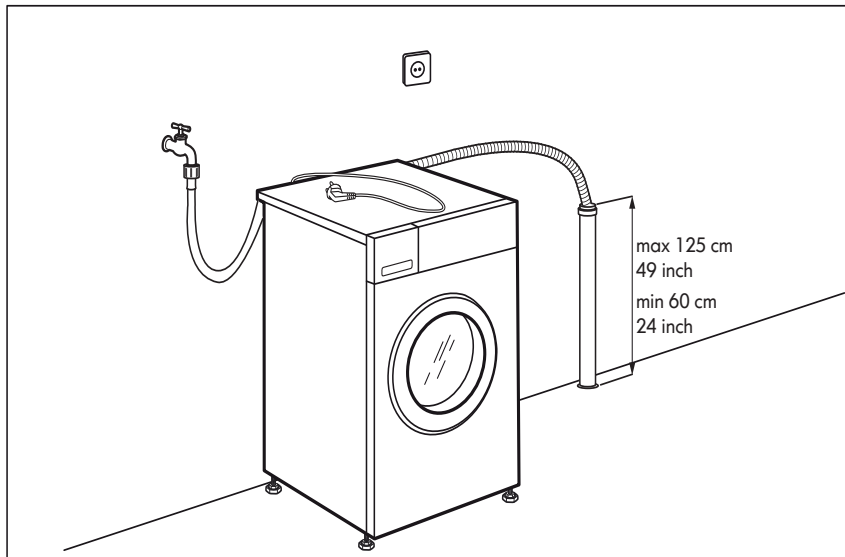
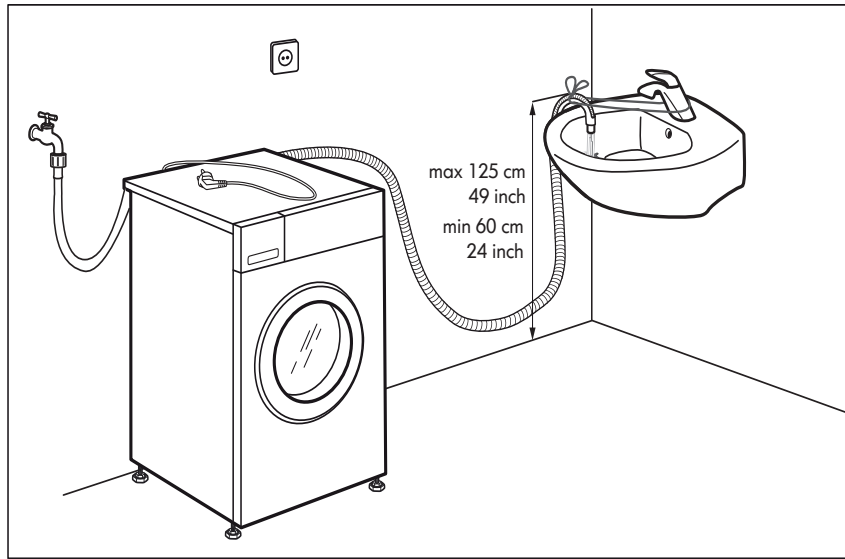

15.

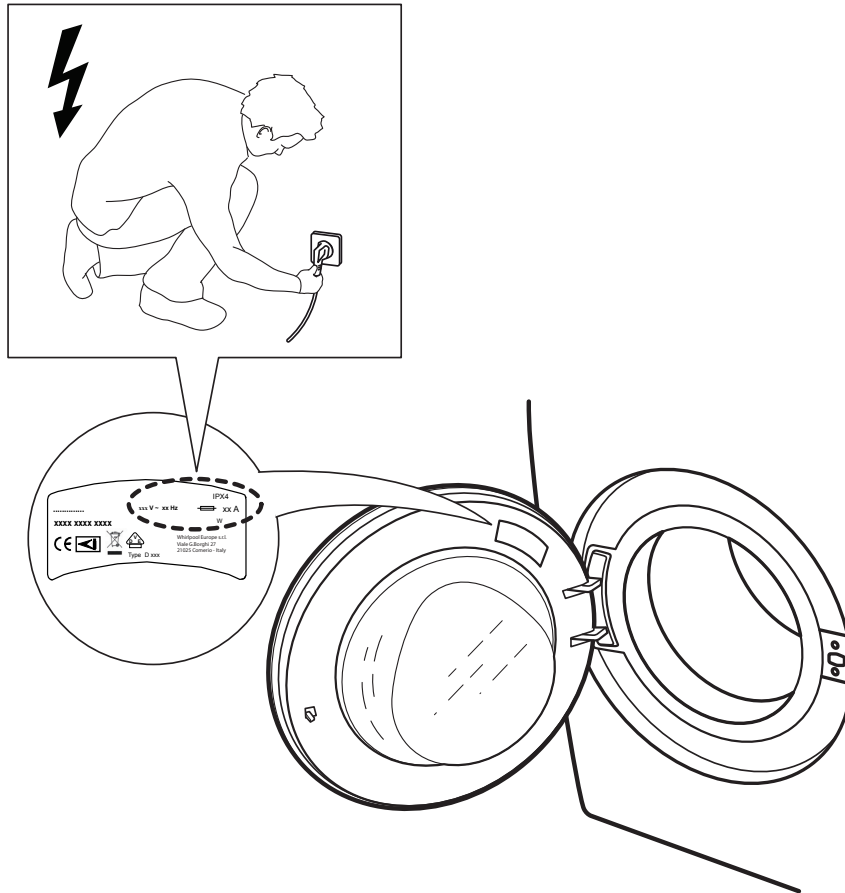

16.

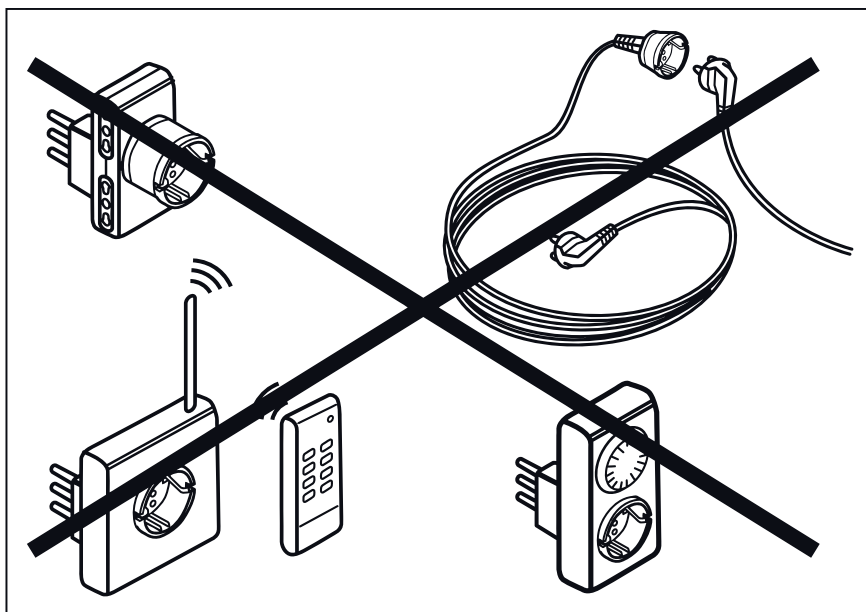



400010871400

