

ANTES DE UTILIZAR EL LAVAVAJILLAS POR PRIMERA VEZ, LEA ATENTAMENTE ESTA GUÍA DE REFERENCIA RÁPIDA Y LAS INSTRUCCIONES DE MONTAJE.

EL PANEL DE ESTE LAVAVAJILLAS SE ACTIVA PULSANDO CUALQUIER BOTÓN, EXCEPTO EL BOTÓN DE CANCELACIÓN. POR RAZONES DE AHORRO DE ENERGÍA, CUANDO NO SE INICIA UN CICLO, EL PANEL SE APAGA AUTOMÁTICAMENTE DESPUÉS DE 30 SEGUNDOS.

PANTALLA DE TIEMPO DE LAVADO

Muestra la duración del ciclo y el tiempo restante (h:min). Con el "Inicio diferido" seleccionado, muestra el tiempo que falta para que se inicie el programa (h.00), por debajo de 1h (0:min). Si aparece el mensaje "Fx Ey" en la pantalla, consulte la página 9, apartado "Qué hacer si...".

INDICADOR DE SAL

Cuando está encendido (al final del ciclo), es necesario llenar el depósito de sal.

INDICADOR DE ABRILLANTADOR

Cuando está encendido (al final del ciclo), es necesario llenar el dosificador de abrillantador.

5019 396 03658

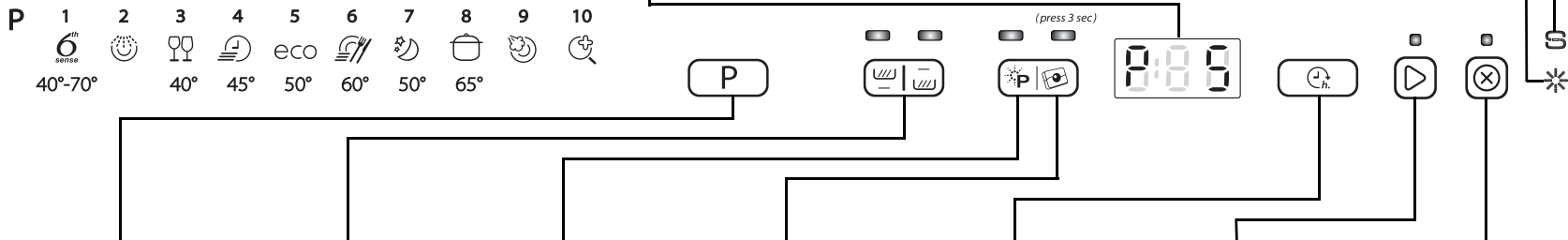

BOTÓN DE SELECCIÓN DE PROGRAMAS
 Pulse el botón "P" repetidamente hasta que aparezca el número del programa deseado en la pantalla (P1...Px); consulte la "Tabla de programas" en la página siguiente.

MULTIZONA
 Permite seleccionar las zonas de lavado. Pulse este botón repetidamente para seleccionar las zonas de lavado:

- ambos cestos
- sólo el cesto inferior
- sólo el cesto superior (incluida la bandeja para cubiertos)
- se enciende el indicador











POWER CLEAN
 Gracias a los chorros suplementarios, esta opción proporciona un lavado más a fondo y energético en el cesto inferior, en el área específica. Esta opción se recomienda para el lavado de ollas y cacerolas (consulte la página 7). Pulse este botón para activar la opción Power Clean (se ilumina el indicador). Para obtener un resultado óptimo en los lavados que no sean Power Clean y ahorrar tiempo y agua, debe desactivarse la opción de lavado Power Clean.

FUNCIÓN DE PASTILLA
 Esta función permite optimizar el rendimiento de los ciclos según el tipo de detergente utilizado. Pulse el botón de pastilla durante 3 segundos (hasta que se encienda el indicador) si está utilizando la combinación adecuada de detergentes en tableta (abrillantador, sal y detergente en 1 dosis). Si usa detergente en polvo o líquido, el indicador de pastilla del panel de control deberá permanecer apagado.

BOTÓN DE INICIO DIFERIDO
 Pulse repetidamente el botón para retrasar el inicio del programa. Puede ajustarse de 1 a 24 horas. Cada vez que se pulsa el botón, el número visualizado aumenta 1 hora. Al llegar a 24 vuelve a comenzar desde 0. Pulse el botón de inicio. El lavado se inicia en cuanto llegue la hora programada.

BOTÓN DE INICIO/REANUDACIÓN
 Pulse este botón para iniciar el programa seleccionado: el indicador se enciende y apaga al final del programa. Si durante un ciclo de lavado se abre la puerta, el ciclo se interrumpe temporalmente: el indicador de inicio parpadea. Para reanudar el ciclo, pulse el botón de inicio y cierre la puerta antes de que transcurran 3 segundos.

BOTÓN DE CANCELACIÓN
 Pulse este botón para desactivar el panel de control.
Si se pulsa con un programa en marcha, se cancela el programa y la máquina desagua durante 1 minuto (en la pantalla aparece 0:01).
Si se pulsa cuando el lavavajillas está apagado, se desagua todo el líquido que quede en la máquina (proceso de 1 minuto).

Tabla de programas					Detergente	Consumo			Fase de secado
Programas		Opciones disponibles	Instrucciones de carga	Litros		kWh	Minutos ¹⁾		
P1	 6th Sense Power Clean	40-70 °C	Power Clean Multizona diferido	Se utiliza para los lavados de vajilla con suciedad normal y residuos de comida secos. Detecta el nivel de suciedad de los platos y ajusta el programa según proceda. Cuando el sensor detecta el nivel de suciedad aparece una animación en la pantalla y se actualiza la duración del ciclo. La opción Power Clean se activa automáticamente con este programa. Para desactivar esta opción pulse el botón Power Clean en el panel de control.	X	7-14	1,00-1,65	80-165	Completa
P2	 Prelavado	frío	Multizona diferido	Vajilla que se va a lavar más tarde.	—	4,0	0,03	14	NO
P3	 Frágil	40 °C	Multizona diferido	Suciedad ligera, por ejemplo vasos y copas.	X	10,0	0,85	100	Breve
P4	 Rápido	45 °C	Multizona diferido	Vajilla poco sucia, sin residuos secos.	X	11,0	0,80	30	NO
P5	 Ecológico²⁾	50 °C	Power Clean multizona diferido	Vajilla con suciedad normal. Programa de ahorro energético.	X	11,5	0,93	240	Completa
P6	 Diario rápido	60 °C	Multizona diferido	Vajilla con suciedad normal.	X	10,0	1,30	80	Completa
P7	 Silencioso	50 °C	Multizona diferido	Vajilla con suciedad normal, ciclo delicado y silencioso gracias a la reducida presión de los aspersores (39 dbA).	X	13,0	1,20	290	Breve
P8	 Intensivo	65 °C	Power Clean multizona diferido	Programa recomendado para vajilla muy sucia, en especial para ollas o sartenes.	X	14,0	1,60	145	Completa
P9	 Vapor		Power Clean multizona diferido	Programa que incluye acción de vapor para ablandar la suciedad en vajilla, ollas y sartenes. Ya no es necesario dejar en remojo ni enjuagar a mano.	X	14,0	1,70	180	Completa
P10	 Higiene³⁾		Power Clean multizona diferido	Vajilla con suciedad normal o muy sucia, con acción antibacteriana suplementaria. La interrupción del programa (por ej. al abrir la puerta) puede afectar a la eliminación de los gérmenes.	X	13,0	1,50	118	Completa

1) Datos relacionados con los programas obtenidos conforme a la norma EN 50242 bajo condiciones normales (sin opciones adicionales); pueden variar según las condiciones. En los programas con sensor, se pueden observar diferencias de hasta 20 minutos después de la calibración automática del sistema.

2) Programa de referencia para etiqueta de datos energéticos de conformidad con las normas EN 50242. - Nota para las instituciones encargadas de la realización de las pruebas: se puede solicitar información detallada sobre la prueba de comparación de carga según la normativa europea y otras pruebas a la dirección siguiente: "nk_customer@whirlpool.com".

3) La acción antibacteriana ha sido probada por el Instituto Pasteur de Lille (Francia), en base a la Norma NF EN 13697 de noviembre de 2001.

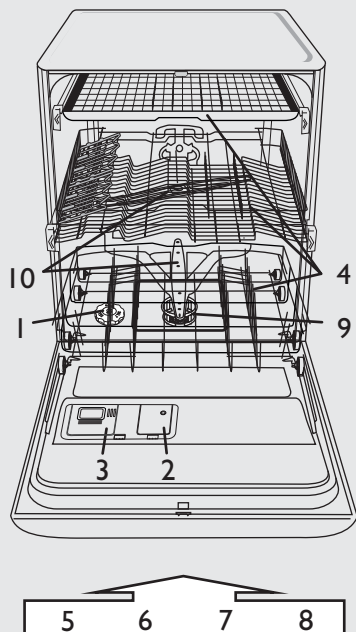

La dureza del agua debe ajustarse sólo antes del primer lavado, o bien, si ha cambiado la dureza del agua.

i El nivel de dureza del agua se ajusta en fábrica para un nivel medio-duro (nivel 4).

! Aunque utilice pastillas con sal, es necesario añadir sal porque la acción de este tipo de detergentes no es suficiente en caso de aguas duras.

! Antes del primer uso, es necesario llenar el depósito de sal, independientemente del nivel de dureza del agua (consulte la descripción del punto 1 "Comprobación diaria").

- Pulse y mantenga pulsados al mismo tiempo los botones de **selección de programas** y **cancelación** durante al menos 3 segundos.
- En la pantalla aparecerá la dureza actual del agua.
- Pulse el botón de **selección de programas** para aumentar el ajuste. El valor varía de 1 a 7 (cuando el nivel alcanza 7, la siguiente vez que se pulsa el botón de inicio, el nivel vuelve a 1).
- Espere 30 segundos (el panel de mandos se apaga) o pulse el botón de **Inicio/reanudación** para guardar el ajuste.

1. Solicite información a la compañía del agua sobre la dureza del agua...				2. ...configure el valor en el lavavajillas	Recomendaciones sobre el uso del detergente	
Grados alemanes °dH	Grados franceses °fF	Grados ingleses °eH	Grado de dureza del agua	El valor introducido se muestra en la pantalla.	Gel o polvo (abrillantador y sal)	Pastillas
0 - 5	0 - 9	0 - 6,3	Blanda	1	Vaya al paso 1 (consulte "Comprobación diaria")	si el nivel del agua es duro, es necesario añadir más sal (vaya al paso 1 "Comprobación diaria")
6 - 10	10 - 18	7 - 12,6	Media	2		
11 - 15	19 - 27	13,3 - 18,9	Normal	3		
16 - 21	28 - 37	19,6 - 25,9	Media-duro	4		
22 - 28	38 - 50	26,6 - 35	Dura	5		
29 - 35	51 - 63	35,7 - 44,1	Muy dura	6		
36 - 50	64 - 90	44,8 - 62,4	Extremadamente dura	7		

Llenado del depósito de sal - Disuelve el depósito calcáreo (no es necesario si el agua es "blanda")

Comprobación diaria

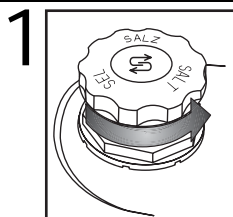

Indicador visual (según el modelo). Desenrosque la tapa.

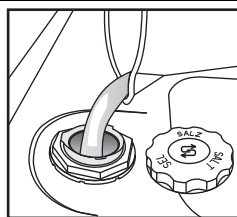

Llene de agua el depósito de sal sólo antes del primer lavado.

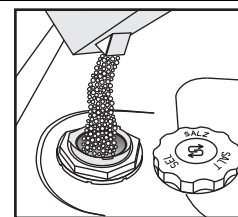

Añada sal (¡nunca detergente!) min. 0,8 kg/máx. 1 kg

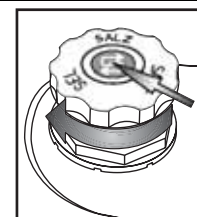

Enrosque la tapa. Es necesario eliminar los residuos de sal alrededor del tapón. Algunos depósitos de sal incluyen un indicador de nivel en el tapón (consulte más adelante cómo realizar la comprobación).

- 1- Depósito de sal
- 2- Dosificador de abrillantador
- 3- Dosificador de detergente
- 4- Sistema de cestos
- 5, 6, 7, 8- Funciones disponibles en el panel
- 9- Filtros
- 10- Brazos aspersores

! Cuando se añade sal regeneradora, se debe iniciar inmediatamente el programa de lavado (el programa Prelavado solo no es suficiente). Si la solución salina deja residuos o granos de sal, podría producirse corrosión y podrían dañarse irremediablemente los componentes de acero inoxidable. La garantía no es aplicable si las fallos de deben a estas circunstancias.

(según el modelo)

Indicador de sal en el panel de control

i El indicador de sal puede permanecer encendido durante varios ciclos de lavado. Si el agua es blanda, no es necesario utilizar sal.

El indicador luminoso se enciende cuando ES NECESARIO AÑADIR SAL.

Indicador de sal en la tapa del depósito de sal

Verde: BIEN.

Claro: ES NECESARIO AÑADIR

2

Indicador visual

Si fuera necesario, abra la tapa B (presione el botón correspondiente).

Añada **abrillantador** hasta la línea de llenado ~150 ml

La dosis de abrillantador puede ajustarse al detergente que se usa. Cuanto más bajo es el ajuste, menos cantidad de abrillantador se dispensa (ajuste de fábrica: posición 4). Pulse el botón para abrir la cubierta B. Utilice una moneda o similar, gire la flecha al ajuste deseado. Después de ajustar la configuración de abrillantador, vuelva a cerrar la cubierta.

(según el modelo)

<p>i Compruebe el indicador de abrillantador para comprobar el nivel del dosificador.</p>	<p>Indicador de abrillantador en el panel de control</p> <p> El indicador luminoso se enciende cuando ES NECESARIO AÑADIR ABRILLANTADOR.</p>	<p>Indicador de abrillantador en el dosificador</p> <p> Oscuro: BIEN. Claro: ES NECESARIO AÑADIR</p>
	<p>! Use solamente abrillantadores recomendados para lavavajillas domésticos. Limpie inmediatamente el abrillantador que pueda haberse derramado. Esto evita la formación de exceso de espuma, que puede causar un malfuncionamiento del lavavajillas.</p>	<p>i Si aparecen rayas: reduzca la cantidad girando el selector a un ajuste inferior (1-3). Si la vajilla no se ha secado completamente: aumente la cantidad girando el selector a un ajuste superior (5-6). Los platos de plástico tienen más dificultades para secarse y un ajuste de abrillantador más alto no mejorará la situación.</p>

3

Abra la tapa A (presione el botón correspondiente).

Coloque el detergente: **Pastillas/polvo/líquido** en el compartimento más grande. Compruebe las recomendaciones del fabricante del detergente en el paquete del producto.

Cierre la tapa apretando las pestañas correspondientes.

Rellene el dosificador de detergente inmediatamente antes de iniciar el programa de lavado.

Utilice una pastilla por ciclo de lavado, que se coloca en el dosificador de detergente.

Pueden utilizarse todos los tipos de pastilla, pero es absolutamente necesario añadir sal con las de tipo 2 en 1.

Es posible que algunas pastillas no puedan disolverse completamente durante los ciclos cortos (Rápido, Frágil, Lavado a mano). Colocando la pastilla en el fondo del compartimento se puede ayudar a resolver el problema.

4

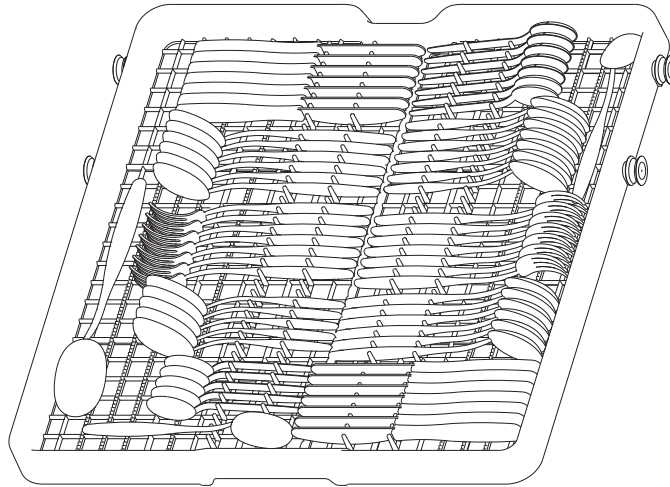

Cómo desmontar la bandeja para cubiertos (si es posible): puede ser útil desmontar la bandeja para cubiertos para colocar copas altas en el cesto superior.

- Abra los dos seguros (D) para extraer la bandeja. Cuando la bandeja para cubiertos está colocada en su sitio, los seguros deben estar siempre cerrados.

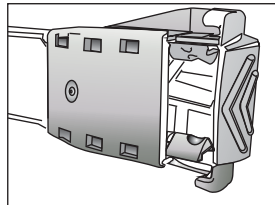

D - CERRADO

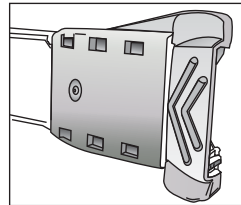

D - ABIERTO

Coloque los cubiertos con el mango entre las clavijas.

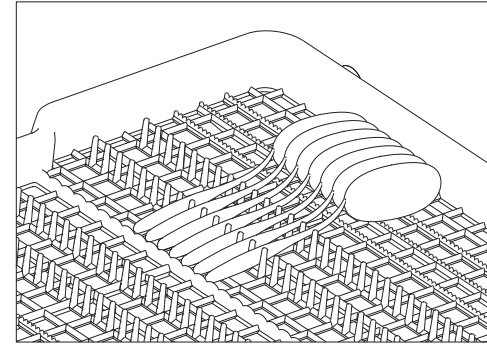

Los cuchillos y la cubtería con mangos abultados pueden colocarse con la parte opuesta al mango entre las clavijas.

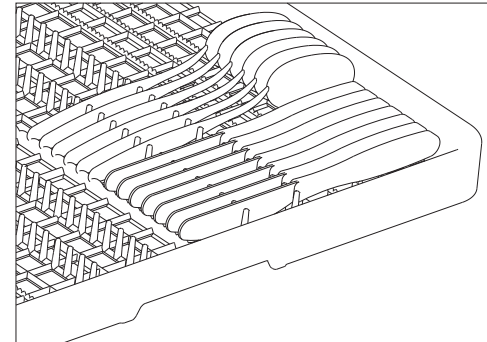

4

En el cesto superior se pueden colocar vasos, tazas y tazones y, en la parte derecha la vajilla de postres. Las **aletas plegables (A)** en posición abierta permiten colocar copas altas, utensilios lagos o tazas de café. Los **soportes para platos (B)** pueden plegarse para cargar cuencos.

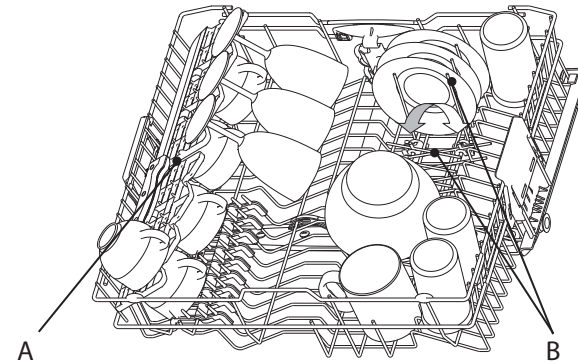
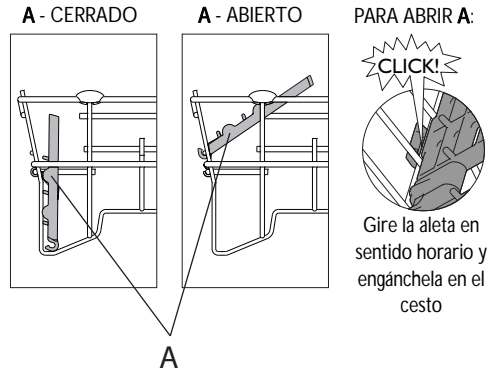

Puede colocar vajilla de hasta \varnothing 20 cm en el cesto superior SOLO si está situado en la posición inferior (consulte más abajo cómo ajustar el cesto superior).

Cómo ajustar la altura del cesto superior (si es posible): es muy útil poder levantar el cesto superior para tener más espacio en el cesto inferior, o bien, bajarlo para colocar copas altas.

- Sujete y extraiga las dos asas laterales (C) (deben estar al mismo nivel) y suba o baje el cesto superior.

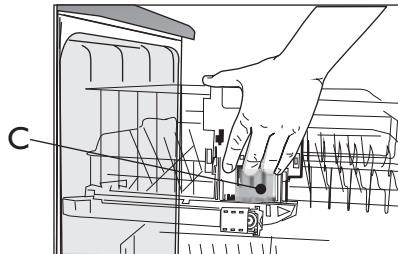

Cómo desmontar el cesto superior (si es posible): puede ser útil desmontar el cesto superior para colocar cosas que abultan en el cesto inferior.

- Abra los dos seguros (D) para extraer el cesto. Cuando el cesto superior esté en su lugar, los seguros deben estar siempre cerrados.

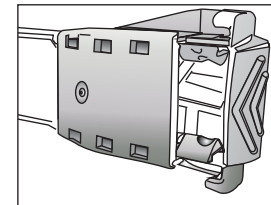

D - CERRADO

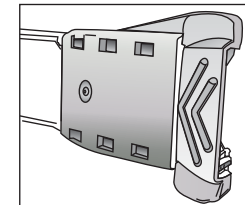

D - ABIERTO

4

En el cesto inferior se pueden colocar platos y ollas. Los **soportes verticales para platos (E)**: se pueden plegar para ampliar el espacio disponible para colocar ollas.

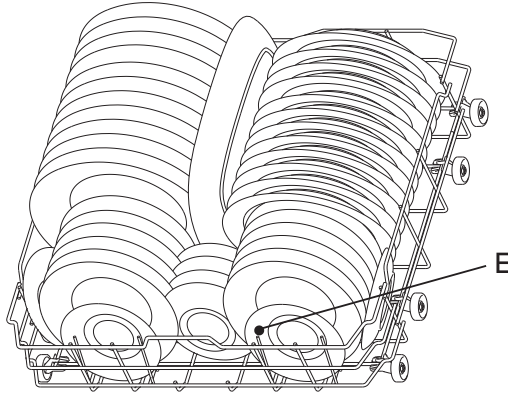

Cuando se selecciona "Media carga/Multizona" la **cesta para los cubiertos - F** (de algunos modelos) puede colocarse en el cesto inferior.

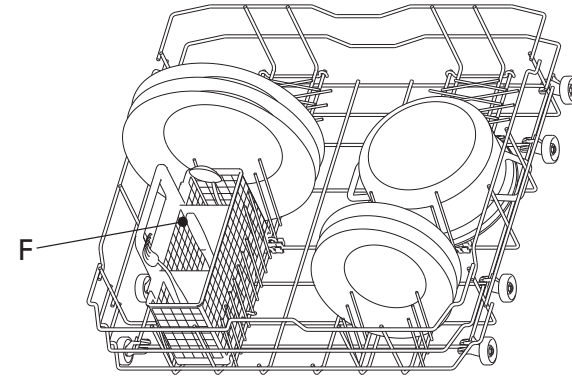

Power Clean utiliza chorros de agua especiales en la parte posterior de la cavidad para limpiar mejor los utensilios muy sucios.

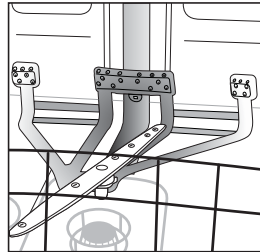

Cómo utilizar Power Clean

1. Ajuste el área Power Clean (G) plegando los soportes traseros para platos y para colocar ollas.

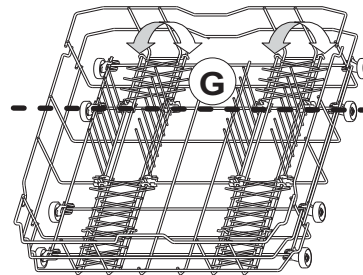

2. Coloque las ollas y cazuelas inclinadas verticalmente en el área Power Clean. **Las ollas deben estar inclinadas hacia los chorros potentes.**

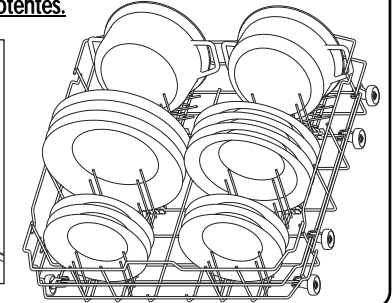
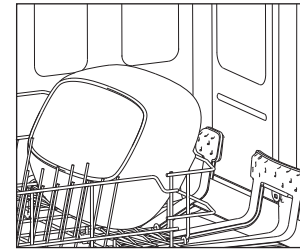

Coloque la vajilla de forma que el agua no se acumule en el interior de los recipientes, asegurándose de que el brazo aspersor pueda girar libremente. Use solamente vajilla y platos adecuados para lavavajillas. No use el lavavajillas para utensilios de madera, aluminio, lata, cubiertos de plata ni vajilla decorada (no vidriada). Coloque la vajilla (platos, cuencos, ollas, etc.) en los cestos de modo que discurra el agua adecuadamente.

5

Encendido del lavavajillas. Pulse cualquier botón (excepto el botón de cancelación) para encender el panel de control e Iniciar la programación.

Selección del programa

6 Descripción general de los programas

En el apartado "Cuadro" aparece una ilustración con el número máximo de programas. Los programas disponibles en su lavavajillas se encuentran en el panel (página 1).



Elija el programa de acuerdo con la Tabla de programas incluida (página 2).

La duración del programa depende de las condiciones ambientales de la vivienda, la temperatura, la presión, etc.

Ciclo de lavado

7

La puerta del lavavajillas debe estar cerrada y la llave del agua debe estar abierta.

Para detener un programa (por ejemplo, si desea introducir un utensilio):

- Abra la puerta con cuidado (el programa se detiene) e introduzca el utensilio.
- ¡Cuidado con el vapor caliente!
- Pulse el botón de **Inicio** y cierre la puerta antes de que transcurran 3 segundos (el programa se reanuda desde donde se interrumpió).

Para cancelar el programa de lavado:

- Abra la puerta, pulse el botón de **cancelación** y cierre la puerta.
- (El lavavajillas desagua durante 1 minuto y se apaga).

Para cambiar el programa en curso:

- Abra la puerta, pulse el botón de **cancelación** para cancelar el programa en curso y cierre la puerta.
- (El lavavajillas desagua durante 1 minuto y se apaga).
- Abra la puerta y pulse cualquier botón, excepto el botón de **cancelación** para encender el lavavajillas.
- Seleccione un nuevo programa.
- Pulse el botón de **Inicio** y cierre la puerta antes de que transcurran 3 segundos.

Apagado del lavavajillas. Todo es correcto....

8

Una vez que finaliza el programa, el lavavajillas pasa al modo de **reposo** automáticamente. Se apagan todos los indicadores luminosos.

Tenga cuidado al abrir la puerta: puede salir vapor caliente.

Vacíe el lavavajillas comenzando por el cesto inferior para evitar que caigan gotas de agua en la vajilla situada debajo.



Para obtener resultados de secado aún mejores, deje la puerta del lavavajillas abierta sólo un poco antes de descargarla, para que se disipe el vapor, ayudando a que los platos se sequen. La parte inferior de la encimera de la cocina debe estar protegida (consulte las instrucciones de montaje).

Limpieza y mantenimiento

9

Filtros
Compruebe su estado y límpielos, si fuera necesario.

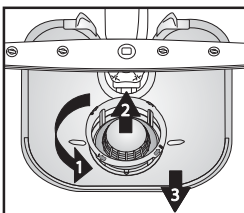

Desenrosque el microfiltro (1), extraígalo (2) y límpielo bien (3)...

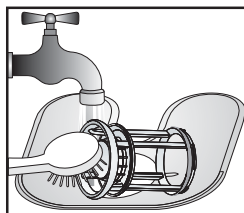

Enjuáguelo en agua corriente...

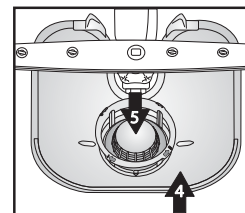

Introdúzcalo



Enrosque el microfiltro.
¡TENGA EN CUENTA LA MARCA!

Solución de pequeños problemas...

10

Brazos aspersores
Elimine bloqueos o depósitos.

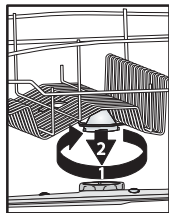

Desenrosque y extraiga el brazo superior...

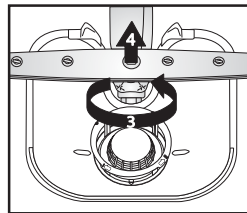

Desenrosque y extraiga el brazo inferior...

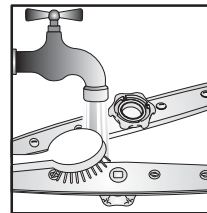

Limpie las boquillas de los aspersores con agua corriente (utilice palillos, si fuera necesario)...

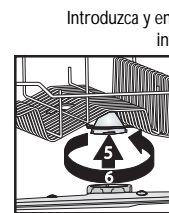

Introduzca y enrosque completamente el brazo inferior y el superior.





Si el lavavajillas no funciona correctamente, realice las siguientes comprobaciones para solucionar la anomalía antes de llamar al Servicio de Asistencia Técnica. La mayoría de los fallos se pueden resolver siguiendo los pasos siguientes, restaurando el funcionamiento normal del lavavajillas.

Cómo aparecen las anomalías en la pantalla:

El número de función "F"x parpadea

Parpadea el número de error "E"y

Pausa de 0,5 s.

El lavavajillas ...	Causas posibles...	Soluciones...
...no funciona/no se pone en marcha	<ul style="list-style-type: none"> - El lavavajillas debe conectarse. - No se ha cerrado la puerta del lavavajillas. - La función de inicio diferido está activada. 	<ul style="list-style-type: none"> - Revise la caja eléctrica de su domicilio para verificar si hay suministro eléctrico. - Compruebe si está cerrada la puerta del lavavajillas. - Compruebe si se ha seleccionado la función de inicio diferido (si procede). Si es así, el lavavajillas no funcionará hasta que haya transcurrido el tiempo seleccionado. Si es necesario, realice un restablecimiento pulsando el botón de cancelación o inicie el ciclo inmediatamente pulsando el botón de inicio.
...muestra "F6 E2"	<ul style="list-style-type: none"> - La llave del agua está cerrada. - Tubo de entrada del agua doblado o filtros de entrada de agua obstruidos. 	<ul style="list-style-type: none"> - La llave del agua debe estar abierta. - El tubo de entrada de agua no debe estar doblado y el filtro de entrada correspondiente en el conector de la llave de paso no debe estar obstruido.
...muestra "F6 E7" o "F6 E1"	<ul style="list-style-type: none"> - La presión del agua es demasiado baja. - Tubo de entrada del agua doblado o filtros de entrada de agua obstruidos. 	<ul style="list-style-type: none"> - La llave del agua debe estar completamente abierta durante la entrada de agua (capacidad mínima: 0,5 litros por minuto). - El tubo de entrada de agua no debe estar doblado y el filtro de entrada correspondiente en el conector de la llave de paso no debe estar sucio.
...muestra "F6 E3"/el programa de lavado ha terminado demasiado rápido (la vajilla está sucia y mojada)	<ul style="list-style-type: none"> - Filtros sucios u obstruidos. - Agua insuficiente en el sistema de alimentación de agua del lavavajillas. - El tubo de desagüe está incorrectamente instalado. - Exceso de espuma en el interior. 	<ul style="list-style-type: none"> - Los filtros no deben estar sucios ni obstruidos. - Los utensilios tipo recipiente (cuencos, tazas, etc.) deben estar colocados boca abajo en el cesto. - El tubo de desagüe debe estar instalado correctamente (en el caso de lavavajillas empotrados a cierta altura, es necesario dejar 200-400 mm como mínimo desde el borde inferior del aparato). Consulte las instrucciones de montaje. - Repita el lavado sin detergente o espere a que desaparezca la espuma.
...muestra "F8 E1"	<ul style="list-style-type: none"> - Filtros sucios. - Tubo de desagüe doblado. - La conexión del tubo del sifón está cerrada. 	<ul style="list-style-type: none"> - Limpie los filtros. - El tubo de desagüe no debe estar doblado. - El disco de cierre de la conexión del tubo del sifón debe haberse retirado.

Después de realizar la operación anterior, se debería restablecer la indicación de fallo. En la mayoría de los casos el fallo desaparece.

Restablecimiento:

- ➔ Pulse el botón de cancelación.
- ➔ Cierre la puerta.
- ➔ El lavavajillas desagua durante hasta 1 minuto.
- ➔ El lavavajillas ya está listo para el reiniciar el funcionamiento.

La vajilla y los cubiertos...	Causas posibles...	Soluciones...
<p>... no están perfectamente limpios/tienen residuos de comida</p>	<ul style="list-style-type: none"> - Espacio insuficiente entre los platos (distribución incorrecta de los utensilios tipo recipiente en el cesto). 	<ul style="list-style-type: none"> - Disponga la vajilla de modo que los objetos no se toquen entre sí. Los utensilios tipo recipiente (cuencos, tazas, etc.) deben estar colocados boca abajo en el cesto.
	<ul style="list-style-type: none"> - Detergente insuficiente; detergente caducado o almacenado incorrectamente. 	<ul style="list-style-type: none"> - Si fuera necesario, utilice más detergente; respetando las indicaciones del fabricante respecto a las cantidades. Guarde siempre el detergente en un lugar seco y no lo guarde por periodos excesivamente largos de tiempo.
	<ul style="list-style-type: none"> - Temperatura no lo suficientemente elevada para vajilla muy sucia. 	<ul style="list-style-type: none"> - Para la vajilla muy sucia, seleccione un programa con temperatura más alta (consulte la Tabla de programas, en el apartado "Tabla" de la página 2).
	<ul style="list-style-type: none"> - Se han cargado los cestos inferior y superior, pero se ha utilizado la función de media carga/multizona. 	<ul style="list-style-type: none"> - Si se selecciona la función de media carga/multizona (si procede), recuerde que solo se puede cargar el cesto superior, o bien, solo el cesto inferior para incrementar la eficacia de lavado y obtener resultados óptimos.
	<ul style="list-style-type: none"> - Se utiliza con frecuencia el programa Eco 50 °C. 	<ul style="list-style-type: none"> - En caso de utilizar con frecuencia el programa Eco 50 °C (si procede), de vez en cuando se debería seleccionar el programa Intensivo 65 °C (si procede).
	<ul style="list-style-type: none"> - Brazos aspersores obstruidos, filtros sucios o montados incorrectamente. 	<ul style="list-style-type: none"> - Los brazos aspersores no deben estar obstruidos; los filtros no deben estar sucios y deben estar montados correctamente (ver "Limpieza y mantenimiento" en la página 8).
	<ul style="list-style-type: none"> - Los brazos aspersores no giran porque la vajilla o los cubiertos los obstaculizan. 	<ul style="list-style-type: none"> - Los brazos aspersores deben girar libremente y no deben quedar obstaculizados por la vajilla o los cubiertos.
<p>... se ha encendido el indicador de sal</p>	<ul style="list-style-type: none"> - Utilice pastillas para agua más blanda. 	<ul style="list-style-type: none"> - Seleccione la opción de pastilla. Si no está disponible, es normal que se encienda el indicador de sal.
<p>... tienen residuos acumulados: residuos de sal regeneradora</p>	<ul style="list-style-type: none"> - Agua demasiado dura. 	<ul style="list-style-type: none"> - En zonas con agua muy dura, se requiere más sal regeneradora (consulte la página 3 "Cómo ajustar la dureza del agua").
	<ul style="list-style-type: none"> - La tapa del depósito de sal está abierta. 	<ul style="list-style-type: none"> - Cierre la tapa del depósito de sal correctamente.
	<ul style="list-style-type: none"> - No hay suficiente abrillantador. 	<ul style="list-style-type: none"> - Si se utiliza detergente de acción combinada, intente agregar más abrillantador.
<p>... no se secan</p>	<ul style="list-style-type: none"> - Los recipientes de plástico no se secan correctamente. 	<ul style="list-style-type: none"> - Los materiales sintéticos no suelen secarse bien; si siguen mojados al final del ciclo, séquelos con un trapo.
	<ul style="list-style-type: none"> - Vajilla limpia que se ha dejado en el lavavajillas durante mucho tiempo después de finalizar el ciclo (por ejemplo, cuando se utiliza la función de inicio diferido). 	<ul style="list-style-type: none"> - En estos casos, la presencia de gotas de agua en la vajilla y en los laterales del lavavajillas es normal. Abra la puerta 5 minutos antes de sacar la vajilla.
	<ul style="list-style-type: none"> - Distribución incorrecta de los recipientes en el cesto. 	<ul style="list-style-type: none"> - Coloque la vajilla de forma que el agua no se acumule en el interior de los recipientes.
	<ul style="list-style-type: none"> - Cantidad de abrillantador incorrecta. 	<ul style="list-style-type: none"> - Aumente la cantidad de abrillantador (consulte el apartado "Añadir abrillantador" en la página 4).
	<ul style="list-style-type: none"> - Se ha elegido el programa rápido. 	<ul style="list-style-type: none"> - El programa rápido 40 °C/45 °C está diseñado para el lavado rápido de vajilla poco sucia. Si se utiliza para una carga completa o vajilla muy sucia, puede que la vajilla no se seque completamente. En estos casos, seleccione un programa normal. Para obtener los mejores resultados, abra la puerta después de que haya finalizado el programa y espere 15 minutos antes de vaciar el lavavajillas.

La vajilla y los cubiertos...	Causas posibles...	Soluciones...
... tienen piezas de plástico descoloridas	- Zumo de tomate/zanahoria.	- La salsa de tomate, por ejemplo, puede ocasionar decoloración de las piezas de plástico. Se recomienda el detergente en polvo ya que permite cantidades ligeramente más elevadas para mantener la blancura de las piezas. Deben utilizarse programas con temperaturas más altas.
... cristal opaco, etc.	- Vajilla no apta para su lavado en lavavajillas (porcelana).	- Use solamente vajilla y platos adecuados para lavavajillas.
... depósitos que se pueden eliminar en cristal	- Se ha utilizado un programa incorrecto para cristal.	- Los platos deben colocarse juntos, evitando que se toquen. No coloque el cristal junto en los cestos. Utilice el programa adecuado para cristal.
... los vasos no brillan	- Se han utilizado vasos no aptos para su lavado en lavavajillas (porcelana).	- Algunos tipos de vasos no se pueden limpiar en lavavajillas.
... depósitos permanentes en el cristal	- Efecto arco iris.	- Este fenómeno es irreversible. Para el futuro recomendamos: <ul style="list-style-type: none"> - Cambiar el sistema de control de la dosificación del abrillantador. - Tener cuidado y utilizar la cantidad de detergente recomendado. - Con las pastillas de acción combinada, consulte las recomendaciones del fabricante del detergente.
... las tazas de té se oscurecen y no desaparece la suciedad después de lavarlos en el lavavajillas.	- Causa desconocida.	- Este fenómeno es inevitable. La teína altera los colores permanentemente.
... manchas de óxido	- No se ha utilizado el programa de prelavado.	- Los residuos de alimentos con contenido de sal o ácidos pueden formar manchas de óxido incluso en los cubiertos de acero inoxidable. Utilice siempre el programa de prelavado, si la vajilla debe lavarse más tarde.
... otras manchas	- La dosificación de abrillantador es demasiado reducida.	- En el caso de que aparezcan manchas, aumente la dosis de abrillantador (consulte la página 4, "Añadir abrillantador"). - Si se utiliza detergente de acción combinada, intente agregar más abrillantador.
... rayas	- La dosificación de abrillantador es demasiado elevada.	- En el caso de que aparezcan rayas, reduzca la dosis de abrillantador (consulte la página 4, "Añadir abrillantador"). - Si utiliza un detergente de acción combinada que incluye abrillantador, no añada abrillantador adicional.
... espuma	- Dosis de abrillantador/detergente inadecuados.	- Utilice sólo la cantidad necesaria de detergente/abrillantador, ya que las cantidades excesivas pueden provocar un exceso de espuma.

Si tras efectuar las comprobaciones anteriores, persiste la anomalía, apague el aparato, desconecte el cable de la toma de corriente y cierre la llave de agua. Contacte al Servicio Técnico (consulte la garantía). Antes de contactar con nuestro Servicio Técnico, anote lo siguiente:

- la descripción del fallo,
- el tipo y modelo de lavavajillas,
- el código de servicio (el número indicado en la placa de características adhesiva en el interior de la puerta, en el lateral derecho):

Service: 0000 000 00000 00 0000 000000



1. Embalaje

El material de embalaje es 100% reciclable, como indica el símbolo de reciclaje .

2. Eliminación del embalaje y verificaciones

Después de desembalar, asegúrese de que el lavavajillas no ha sufrido daños y que la puerta cierra correctamente. Si tiene dudas, contacte a un técnico calificado o a su distribuidor local.

3. Antes de utilizar el lavavajillas por primera vez

- El lavavajillas está diseñado para funcionar a una temperatura ambiente de entre 5 °C y 45 °C.
- El lavavajillas ha sido probado por el fabricante para garantizar su funcionamiento correcto. Dichas pruebas pueden dejar pequeñas gotas o marcas de agua que desaparecerán con el primer lavado.

4. Ahorro de energía y agua

- No enjuague la vajilla bajo el chorro del agua.
- Utilice siempre el lavavajillas con carga completa; de lo contrario, seleccione la función "Media carga/Multizona" (si hubiera).
- Si se dispone de una fuente de energía ecológica como calefacción por paneles solares, bombas de calor o sistemas de calefacción central, el lavavajillas se puede conectar a la toma de agua caliente siempre que no se superen temperaturas de 60 °C. Asegúrese de que el tubo de entrada de agua es del tipo correspondiente ("70 °C Max" o "90 °C Max").

5. Seguridad para los niños

- Mantenga los materiales de embalaje fuera del alcance de los niños.
- No se debe permitir que los niños jueguen con el lavavajillas.
- Almacene el detergente, el abrillantador y la sal fuera del alcance de los niños.

6. Advertencias de seguridad

- El lavavajillas no está diseñado para ser usado por niños o por personas con discapacidad física o mental, a menos que tengan una supervisión adecuada por parte de un adulto capaz de garantizar un uso seguro del aparato.
- No haga funcionar el lavavajillas al aire libre.
- No almacene materiales inflamables en las proximidades del lavavajillas.
- El agua del lavavajillas no es potable.
- No emplee disolventes en el interior del lavavajillas: **existe riesgo de explosión.**
- Tenga cuidado cuando la puerta esté abierta: **existe riesgo de tropezar con ella.**
- La puerta abierta del lavavajillas sólo puede soportar el peso del cesto cargado cuando se extrae. No coloque objetos sobre la puerta, ni se siente ni suba sobre ella.
- Los artículos afilados pueden ocasionar heridas (por ej., cuchillos), y deben ser puestos en el canastillo para cubertería con el extremo afilado hacia abajo. Los utensilios de mango largo deben ser dispuestos horizontalmente en el estante superior, con el extremo afilado hacia la parte delantera del lavavajillas.

- Antes de realizar una limpieza o mantenimiento, desconecte el enchufe de la toma eléctrica y cierre la llave del agua; también en el caso de producirse algún fallo de funcionamiento.
- Las reparaciones y las modificaciones técnicas deben ser llevadas a cabo exclusivamente por un técnico cualificado.

7. Resistencia a las heladas

Si el lavavajillas se coloca en un ambiente expuesto al riesgo de helarse, debe desaguar completamente. Cierre la llave del agua, retire los tubos de entrada y de salida y deje que desague completamente. Compruebe que en el depósito de la sal haya al menos 1 kg de sal regeneradora disuelta para proteger el aparato de temperaturas de hasta -20 °C. Es posible que se indique un mensaje de error al reanudarse el programa (consulte la página 9).
"F6 E2": El aparato debe permanecer al menos 24 horas a una temperatura mínima de 5 °C. Una vez resueltos estos fallos, realice un restablecimiento (consulte el capítulo "Qué hacer en caso de...").

8. Eliminación

- Este aparato está fabricado con materiales reciclables. Si usted decide deshacerse del lavavajillas, debe desecharlo siguiendo la normativa local en materia de desechos. Inutilícelo cortando el cable de alimentación eléctrica. Para evitar situaciones de posible peligro para los niños (por ej., peligro de asfixia), rompa la cerradura de la puerta para que no pueda volver a cerrarse.
- Este electrodoméstico está marcado de acuerdo con la Directiva europea 2002/96/CE sobre residuos de aparatos eléctricos y electrónicos (RAEE). Al asegurarse de que este lavavajillas sea desechado adecuadamente, usted puede ayudar a evitar consecuencias potencialmente dañinas para el medio ambiente y la salud. Un desecho inadecuado de un aparato de este tipo, como desecho doméstico, puede tener efectos perjudiciales para el

medio ambiente. El símbolo  que figura en el producto, o en los documentos que lo acompañan, indica que no deberá tratarse como un desecho doméstico y que se deberá trasladar a un centro de recogida para el reciclaje de equipos eléctricos y electrónicos. El desecho debe ser realizado siguiendo las regulaciones ambientales locales sobre la eliminación de residuos. Para mayor información sobre el tratamiento, recuperación y reciclaje de este lavavajillas, contacte a su autoridad local competente, el servicio de recolección de desechos domésticos o la tienda en la que compró el producto.

Declaración de conformidad CE

Este aparato se ha diseñado, fabricado y distribuido de acuerdo con las normas de seguridad de las directivas de la CE: 2006/95/CE, 89/336/CE, 93/68/CE y 2002/95/CE (Directiva RoHS). 

Capacidad de carga: Servicio de 14 comensales.

La garantía no cubre las averías causadas por un uso incorrecto del aparato.

Nos reservamos el derecho de hacer modificaciones técnicas.