

INNHOLDSFORTEGNELSE

VIKTIG SIKKERHETSINFORMASJON	2	RENGJØRING OG VEDLIKEHOLD	20
SAMSVARSERKLÆRING	5	FEILSØKINGSLISTE	21
MILJØINFORMASJON	5	ETTERSALGSSERVICE	21
MONTERING	6	AVHENDING AV BRUKTE HUSHOLDNINGSAPPARAT	21
INSTALLERING AV APPARATET	6		
FØR TILKOBLING	6		
ETTER TILKOBLING	6		
HUSHOLDNINGSAPPARATET	7		
TILBEHØR	7		
BESKRIVELSE AV BETJENINGSPANELET	8		
KNOTTER OG BERØRINGSTASTER	8		
VENSTRE DISPLAY	8		
HØYRE DISPLAY	8		
INNSTILLING AV KLOKKEN	9		
PÅ/AV	9		
JET STARTFUNKSJON	9		
PAUSE/GJENOPPTA/OMSTART TILBEREDING	9		
AVKJØLING	10		
VALG AV FUNKSJON	10		
INNSTILLING AV MATKLASSER	10		
INNSTILLING AV VEKT	11		
SNU MAT	11		
INNSTILLING AV NIVÅ TIL GRILL	11		
INNSTILLING AV TEMPERATUR	11		
INNSTILLING AV VARMEEFFEKT I MIKROBØLGEOVNEN	12		
INNSTILLING AV VARIGHET	12		
RASK FORVARMING	12		
TASTELÅS	12		
TABELL MED FUNKSJONSBEKRIVELSER	13		
TILBEREDNINGSTABELL	15		
TESTEDE OPPSKRIFTER	18		
RÅD OG FORSLAG VED BRUK	19		

VIKTIG SIKKERHETSINFORMASJON

Disse instruksene er også tilgjengelige på nettsiden: www.whirlpool.eu

DIN OG ANDRES SIKKERHET ER SVÆRT VIKTIG

Denne bruksanvisningen og selve husholdningsapparatet er utstyrt med viktige meldinger om sikkerhet. Disse må alltid leses og følges.



Dette er faresymbolet, som gjelder sikkerhet, og advarer om mulig risiko for brukeren og andre.

Alle sikkerhetsvarslene er merket med faresymbolet og følgende ord:

**FARE**

Viser en farlige situasjon, som dersom den ikke unngås, vil forårsake alvorlige skader.

**ADVARSEL**

Viser en farlige situasjon, som dersom den ikke unngås, vil kunne forårsake alvorlige skader.

Alle sikkerhetsvarslene gir spesifikke detaljer om foreliggende, mulig risiko og angir hvordan du kan redusere risikoen for personskade, materiell skade eller elektrisk støt som følge av feil bruk av apparatet. Ta nøye hensyn til følgende anvisninger:

- Ta vare på bruksanvisningen tilgjengelige for fremtidig bruk.
- Bruk beskyttende hansker for å foreta all utpakking og installasjon.
- Flytting og montering av produktet må utføres av to eller flere personer.
- Apparatet må alltid frakobles strømmettet før installasjon.
- Forsikre deg om at installasjonen og den elektriske tilkoblingen utføres av en kvalifisert elektriker som følger produsentens anvisninger og i samsvar med gjeldende lokale sikkerhetsforskrifter. Forsøk aldri å reparere eller skifte ut noen av delene til apparatet dersom det ikke uttrykkelig oppfordres til dette i bruksanvisningen.
- Utskifting av strømkabelen skal kun foretas av en kvalifisert elektriker. Kontakt et autorisert servicesenter.
- Det er påbudt å jorde apparatet.
- Strømledningen må være lang nok til at det innebygde apparatet kan tilkobles strømmettet.
- For at installasjonen skal oppfylle kravene i sikkerhetsforskriftene, må det benyttes en forskriftmessig omnipolar bryter med en kontaktåpning på minst 3 mm.
- Bruk ikke skjøteledninger eller mellomsockel.

- Apparatet må ikke kobles til en kontakt som kan styres ved en fjernkontroll eller timer.
- Ikke dra i strømledningen.
- De elektriske komponentene må ikke være tilgjengelige etter installasjonen.
- Ikke berør apparatet med våte kroppsdeler og ikke betjen apparatet barføttet.
- Apparatet er kun beregnet på mattilberedning i privat husholdning. All annen bruk er ulovlig (f.eks.: varmerom eller utendørs bruk). Produsenten fraskriver seg ethvert ansvar for skader på personer, dyr eller eiendom hvis disse rådene og forholdsreglene ikke overholdes.
- Dette apparatet er beregnet til innbygging. Det må ikke brukes frittstående.
- Tilgjengelige deler av ovnen kan bli varme under bruk. Det må utvises forsiktighet for å unngå å berøre varmeelementene.
- Svært små (0–3 år) og små barn (3–8) skal holdes på avstand så sant de ikke er under konstant oppsyn.
- Barn fra 8 år og oppover og personer med nedsatt sansevne eller fysisk eller psykisk funksjonsevne, eller manglende erfaring og kunnskap kan kun bruke dette apparatet under tilsyn eller hvis de har fått opplæring i trygg bruk av apparatet og forstår farene det innebærer. Barn må ikke leke med maskinen. Renhold og vedlikehold må ikke utføres av barn dersom de ikke holdes under oppsyn.
- Berør aldri varmeelementene på apparatet eller de innvendige flatene under eller rett etter bruk: fare for forbrenning. Pass på at ikke varme deler på apparatet kan komme i kontakt med tekstiler eller annet brennbart materiale før alle komponentene er helt avkjølt.
- Når tilberedningen er ferdig, må du være forsiktig når du åpner døren til apparatet og vente til all den varme luften eller dampen gradvis har fått slippe ut. Ventilasjonsåpningene må aldri tildekkes.
- Bruk ovnsvotter når du skal fjerne gryter og annet utstyr, og pass på at du ikke kommer i kontakt med varmeelementene.
- Plasser aldri brennbart material i eller i nærheten av apparatet: Hvis apparatet så blir slått på ved en feiltakelse, kan det føre til brann.
- Ikke bruk mikrobølgeovnen din for å varme opp noe som ligger i lufttette, forseglede beholdere. Trykket øker og kan forårsake skader når beholderne åpnes eller de kan eksplodere.

- Bruk ikke din mikrobølgeovn for å tørke tekstiler, papir, urter, krydder, treverk, blomster, frukt eller annet brennbart material.
Det kan føre til brann.
- Ikke la apparatet være uten tilsyn, spesielt viktig er dette når du bruker papir, plast eller annet brennbart material under tilberedningsprosessen.
Papir kan forkulles eller brenne, og noen plasttyper kan smelte dersom de brukes ved oppvarming av mat.
- Bruk beholdere som kun er egnet til bruk i mikrobølgeovn.
- Væske kan overopphetes til over kokepunktet uten at du ser bobler.
Dette kan føre til at den varme væsken plutselig koker over.
- Ikke bruk mikrobølgeovnen til frityrsteking, siden du ikke kan kontrollere temperaturen på oljen.
- Rør godt og kontroller temperaturen før servering når du varmer opp barnemat eller drikke i tåteflasker eller glass.
Husk å fjerne lokket og smokken før oppvarming.
- Hvis du bruker alkoholholdige drikker i tilberedningen (f.eks. rom, cognac, vin), må du huske at alkohol fordamper ved høye temperaturer.
Man kan derfor risikere at alkoholdunsten antennes når den kommer i kontakt med varmeelementet.
- Overopphetet fett og olje tar lett fyr.
Vær alltid ekstra påpasselig når du koker mat i fett, olje eller alkohol (f.eks. rom, cognac, vin).
- Ikke bruk mikrobølgeovnen for å tilberede hele egg, verken med eller uten skall. De kan eksplodere selv etter at oppvarmingen er avsluttet.
- Dersom material inne i eller utenfor apparatet skulle ta fyr eller du ser røyk, må du holde døren lukket og slå apparatet av. Trekk ut strømledningen eller slå av strømmen ved å koble ut sikringen eller kretsbyteren.
- Ikke overkok maten. Det kan føre til brann.
- Rengjøring er det eneste vedlikeholdsarbeidet som vanligvis er nødvendig.
Dersom du ikke holder apparatet rent, kan overflatene bli ødelagte. Dette kan ha sterk innvirkning på apparatets levetid og kan føre til farlige situasjoner.
- Bruk aldri damprengjøringsutstyr.
- Bruk ikke skuremidler eller skarpe skraperedskap av metall for å rengjøre glasset i apparatets dør. Dette kan ripe glassets overflate, noe som kan føre til at glasset slår sprekker.

- Ikke bruk etsende kjemikalier eller damper i dette apparatet. Denne typen apparat er spesielt produsert for å varme opp eller tilberede mat. Den er ikke beregnet på industriell bruk eller laboratorier.
- Du må aldri fjerne et deksel. Dørpakningene og området rundt dem må kontrolleres regelmessig for skader. Hvis disse områdene er skadet, må du ikke bruke apparatet før det er reparert av en faglært servicetekniker.
- Service skal kun utføres av en autorisert servicetekniker. Det er farlig for ikke autoriserte personer å utføre servicearbeid eller reparasjoner som innebærer å fjerne et deksel på denne ovnen. Dekslene beskytter mot mikrobølgeenergien.

SAMSVARERKLÆRING

Dette apparatet, som er beregnet på å komme i kontakt med næringsmidler, er i overensstemmelse med det Europeiske Regelverket (CE) nr. 1935/2004 og er blitt prosjektert, fremstilt og solgt i samsvar med de sikkerhetsmessige kravene i "Lavspenningsdirektivet" 2006/95/EU (som erstatter 73/23/EØF og senere endringer) og kravene til beskyttelse i "EMC"-direktivet 2004/108/EU.

MILJØINFORMASJON

Avhending av emballasje

Emballasjematerialet er 100 % gjenvinnbart og er merket med gjenvinningssymbolet (♻️). Det er svært viktig at emballasjematerialet avhendes ifølge gjeldende miljøforskrifter.

Tips for energisparing

- Forvarm mikrobølgeovnen kun dersom dette er oppgitt i tilberedningstabellen eller i oppskriften.
- Bruk mørke lakkerte eller emaljerte former, da de absorberer varmen mye bedre.
- Slå av apparatet 10/15 minutter før den innstilte tilberedningstiden er over. Hvis matvarene har lang tilberedningstid, vil de likevel fortsette å steke selv etter at apparatet er slått av.

Avfallsbehandling av apparatet

- Dette apparatet er merket i samsvar med EU-direktiv 2012/19/EU om kassering av elektriske og elektroniske produkter (WEEE).
- Ved å sørge for at dette produktet kasseres forskriftmessig, bidrar du til å forhindre de mulige negative konsekvensene for miljø og helse som kan forårsakes av feil avfallsbehandling av dette produktet.
- Symbol  på produktet eller på dokumentene som medfølger indikerer at dette apparatet ikke må behandles som vanlig husholdningsavfall, men transporteres til en innsamlingsstasjon for resirkulering av elektrisk og elektronisk utstyr.

MONTERING

Etter at du har pakket ut apparatet, må du påse at det ikke har blitt skadet under transporten og at apparatets dør lukker seg skikkelig.

Dersom du oppdager noen problemer, må du kontakte forhandleren eller den nærmeste Service-avdelingen.

For å unngå eventuelle skader, må apparatet tas ut av polystyrenbunnen kun rett før det skal installeres.

Barn må ikke utføre installasjonsoperasjoner. Hold barn på sikker avstand ved installasjon av apparatet. Hold emballasjematerial (plastposer, polystyrendeler, osv.) utenfor barnas rekkevidde, både under og etter installasjonen av apparatet.

MONTERING AV APPARATET

Les alle sikkerhetsanbefalingene på sidene 2, 3, 45 før apparatet installeres.

Følg monteringsinstruksene på side I ved installasjon av apparatet.

FØR TILKOBLING

Kontroller at spenningen på typeplaten samsvarer med spenningen hjemme der du bor.

Du må ikke fjerne beskyttelsesdekslene for mikrobølgeovns luftinntak som er plassert på sideveggen inne i ovnen. De hindrer at fett og matpartikler kan trenge inn i mikrobølgeovns luftinntakskanaler.

Forsikre deg om at mikrobølgeovns ovnsrom er tomt før du installerer.

Forsikre deg om at apparatet ikke er skadet. Kontroller at mikrobølgeovns dør lukker godt til mot dørkarmen og at den innvendige dørtetningslisten ikke er skadet. Tøm mikrobølgeovnen og rengjør innvendig med en myk, fuktig klut.

Bruk ikke apparatet dersom dets hovedledninger er skadde, dersom den ikke arbeider skikkelig, eller dersom den har blitt skadd eller sluppet ned. Senk ikke hovedledningene ned i vann. Hold ledningen borte fra varme overflater. Elektrisk sjokk, brann eller andre farlige situasjoner kan oppstå.

Dersom strøm ledningen er for kort, må du påse at en kvalifisert elektriker eller servicemann monterer en kontakt nær apparatet.

Strømledningen må være lang nok til at det innebygde apparatet kan tilkobles strømmettet.

For at installasjonen skal oppfylle kravene i sikkerhetsforskriftene, må det benyttes en forskriftmessig omnipolar bryter med en kontaktåpning på minst 3 mm.

ETTER TILKOBLING

Apparatet kan bare startes når mikrobølgeovns dør er skikkelig lukket.

Det er påbudt å jorde dette apparatet. Produsenten fraskriver seg ethvert ansvar for skader på personer, dyr eller ting som skyldes at dette kravet ikke etterfølges.

Produsentene er ikke økonomisk ansvarlige for problemer som forårsakes av at brukeren ikke følger disse anvisningene.

Undersiden av apparatet må ikke være tilgjengelig etter installasjon.

For at apparatet skal fungere korrekt, er det viktig å sørge for fritt rom mellom kjøkkenbenken og den øvre overflaten på ovnen.

HUSHOLDNINGSAPPARATET

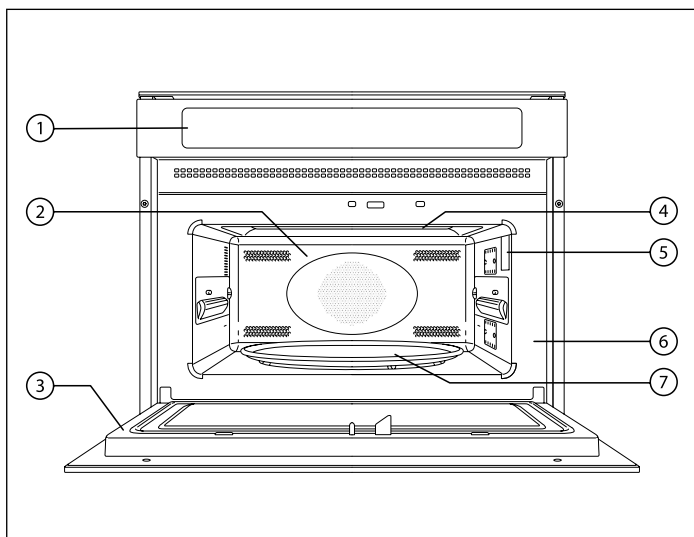

1. Kontrollpanel
2. Ovnsrommet
3. Dør
4. Øvre varmeelement
5. Lys
6. Dataskilt (må ikke fjernes)
7. Roterende glasstallerken

TILBEHØR

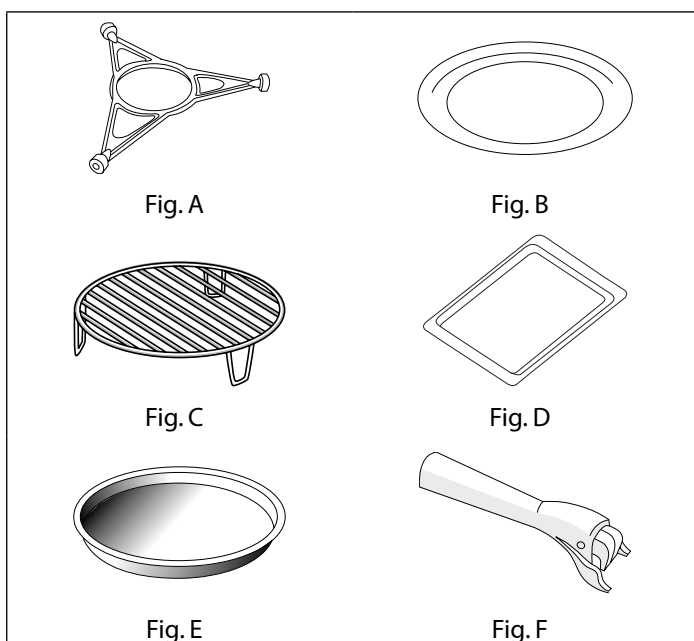

A. Holder for den roterende tallerkenen.
Skal kun benyttes med den roterende glasstallerkenen.

B. Roterende glasstallerken.
*Skal brukes ved alle tilberedingscykluser.
Skal plasseres på den roterende støtten.*

C. Rist.
For å steke og bake.

D. Stekeplate (kun enkelte modeller).
Må aldri brukes sammen med mikrobølger.

E. Crisp-plate (kun enkelte modeller).
Bruk den roterende glasstallerkenen som støtte.

F. Crisp-håndtak (kun enkelte modeller).
For å fjerne den varme crisp-platen.

Mengden og type tilbehør kan variere i henhold til hvilken modell som kjøpes.

TILBEHØR SOM IKKE MEDFØLGER

Annet tilbehør kan kjøpes fra ettersalgsservicen.

MERK: *alt tilbehør kan vaskes sikkert i oppvaskmaskin.*

BESKRIVELSE AV BETJENINGSPANELET

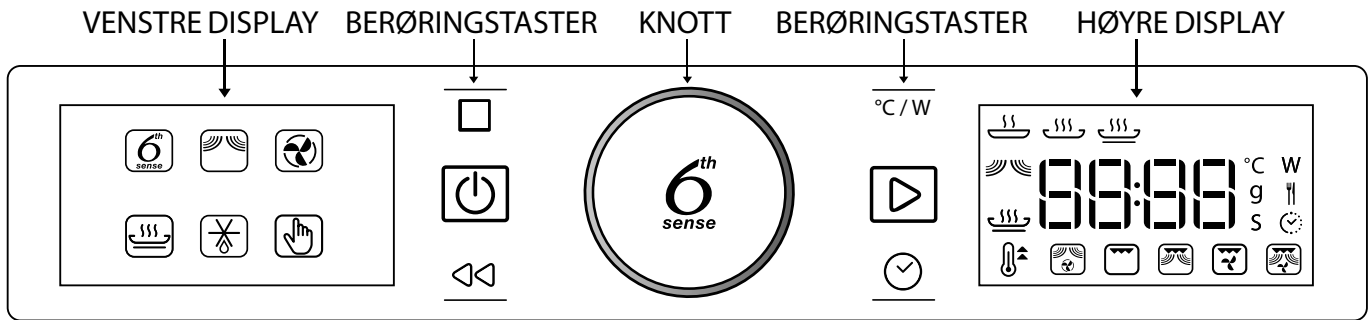

KNOTTER OG BERØRINGSTASTER

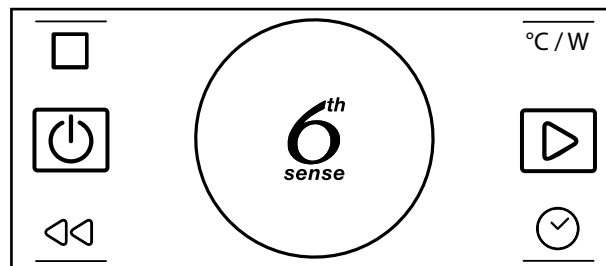

ROTERTENDE BRYTER

Drei bryteren for å bla gjennom funksjonene og endre stekeinnstillingene.

6th SENSE KNAPP

Trykk denne for å velge, stille inn, få tilgang til og bekrefte funksjoner og parametre og også starte stekeprogram.

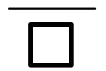

PAUSE – For å ta en pause i stekezyklusen.



EFFEKT – For å tilpasse temperatur, grillnivå eller mikrobølgeeffekt.



ON/OFF – For å slå apparatet ON eller OFF til enhver tid.



START – For å bruke stekefunksjonene.



TILBAKE – for å gå tilbake til foregående skjermbilde.



TID – For å stille inn klokken og regulere varigheten til stekezyklusen.

VENSTRE DISPLAY

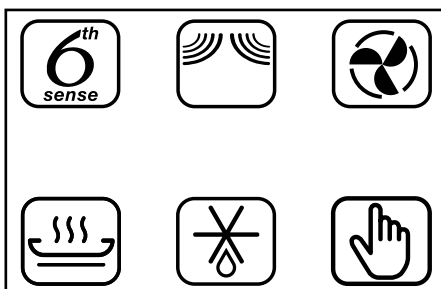

Dette displayet viser de viktigste stekefunksjonene. Funksjonene som kan velges har kraftigere belysning.

Symbolene indikerer funksjonen. For en ytterligere beskrivelse, se tabellen på side 13.

HØYRE DISPLAY

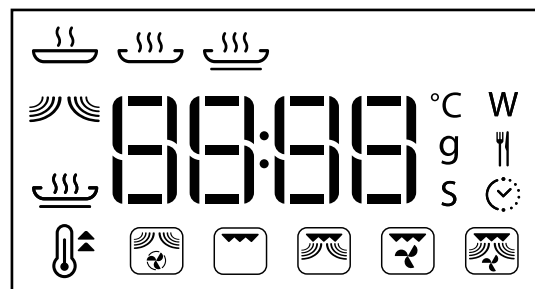

Displayet viser klokkeslett og samlet visning for 6th Sense (6th sense) og Manuelle (touch) stekefunksjoner og detaljer ved alle funksjonene og hjelper til å justere alle stekeparametrene.

1.1 INNSTILLING AV KLOKKEN

Når apparatet slås PÅ for første gang, må klokken stilles inn.

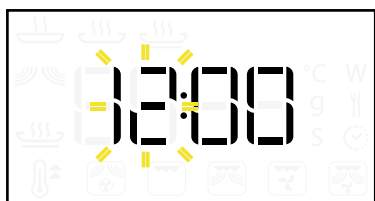

Vri for å stille inn timene.

Trykk for å bekrefte.



Vri for å stille inn minuttene.

Trykk for å bekrefte.

MERK: for å skifte tiden etterpå, når apparatet er slått AV, hold nede i minst ett sekund og gjenta operasjonene ovenfor.

Ved strømbrudd må klokken stilles inn på nytt.

1.2 PÅ/AV

Når apparatet er slått AV, vises kun 24-timers klokken.



Trykk for å slå ovnen PÅ (hold i 1 s).

Når apparatet er slått PÅ, er begge display aktive. Knotten og alle berøringstastene fungerer.



MERK: ved å trykke på stanses alltid en aktiv stekecyklus og apparatet slås AV.

2 JET START

For å hoppe over den hjulpede innstillingen av modus og starte umiddelbart stekecyklusen ved å benytte maksimal mikrobølgeeffekt (900 W) og en standard varighet som er stilt inn på 30 sekund.

Sett maten inn i mikrobølgeovnen og lukk døren.

Trykk for å starte.

MERK: denne funksjonen er kun tilgjengelig når apparatet er slått AV.

Hver gang du trykker , øker du varigheten med 30-sekund om gangen.

Det er alltid mulig å endre default-innstillingene mens stekecyklusen pågår. Se avsnitt 7.3 og 8.

Tilbehør som ikke er tillatt for denne funksjonen: Rist, stekeplate, crisp-plate.

3 PAUSE/GJENOPPTA/OMSTART STEKEING

PAUSE I STEKEINGEN

Trykk for å ta en pause i stekecyklusen.

Du kan ta pause i steking for å kontrollere, snu eller røre i maten ved å åpne døren.

Innstillingen vil bli beholdt i 10 minutter.

GJENOPPTA STEKEINGEN

Trykk for å gjenoppta steking etter en pause.

ENDT STEKEING

Når steketiden er over, vil høyre display vise "End" og summeren vil pipe.



Trykk for å eliminere signalet.

OMSTART I STEKEINGEN

Trykk for å forlenge steking med 30 sekund når END vises. Hver gang det trykkes på knappen, forlenges steketiden med ytterligere 30 sekunder.

MERK: apparatet beholder innstillingene i 60 sekunder hvis du åpner og lukker døren etter at steking er avsluttet.

4 AVKJØLING

Når en funksjon er avsluttet, kan apparatet foreta en avkjølingsfase.

Høyre display viser "Cool On".

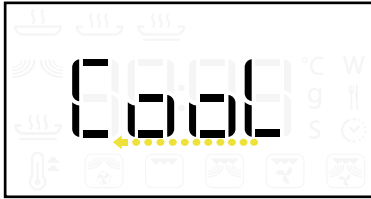

Etter denne prosedyren, slår apparatet seg av automatisk.

MERK: avkjølingsprosedyren kan avbrytes ved å åpne døren og den vil eventuelt aktiveres på nytt, dersom det er nødvendig, ved å lukke den igjen.

5 VALG AV FUNKSJON

For å velge mellom seks forskjellige hovedfunksjoner og ytterligere stekesykluser. For beskrivelse, se den spesifikke tabellen på sidene 13 og 14.



Vri for å velge en hovedfunksjon på venstre display.

Trykk for å bekrefte valget.

Velg den spesielle stekefunksjonen 6th Sense eller de manuelle stekefunksjonene for å få tilgang til den tilhørende tastgruppen på høyre display.

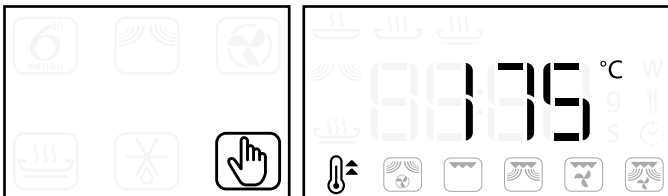

Vri for å velge ønsket funksjon på høyre display.

Trykk for å bekrefte.

MERK: apparatet vil huske den siste funksjonen som ble valgt.

6 INNSTILLING AV MATKLASSER

Når Jet Defrost og 6th Sense funksjonene benyttes må apparatet vite hvilken matklasse som tilberedes for å oppnå best mulig resultat.

For å få tilgang til ønsket funksjon: etter å ha valgt ønsket funksjon, vises matklassens symbol og klassen blinker på høyre display.



Vri for å velge matklassen (se tabellene nedenfor).

Trykk for å bekrefte og fortsette med hjulpet modus for å stille inn matens vekt (se avsnitt 6.1).



JET DEFROST (HURTIGTINING)



6th SENSE OPPVARMING



6th SENSE STEKEING



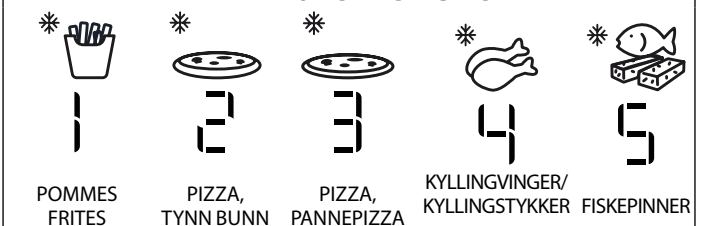

6th SENSE CRISP



MERK: for mat som ikke er listet opp i tabellen eller for vekt som avviker fra det som anbefales, velg Mikrobølge eller Manuell stekefunksjon.

6.1 INNSTILLING AV VEKT

For å kunne hjelpe til med steking, trenger 6th Sense funksjonene  og Jet Defrost  å kjenne vekten til maten.

Apparatet beregner automatisk den ideelle effekten og varighet for hver matklasse.





Display viser default-verdiene og "g" blinker.



Vri  for å stille inn vekten mellom de forhåndsinnstilte verdiene.

Trykk  for å bekrefte og starte funksjonen.



7.1 INNSTILLING AV NIVÅ TIL GRILL

For å stille inn effektnivået til Grillens , Grill Kombi , Turbo Grill  og Turbo Grill Kombi  stekefunksjoner. Det finnes definerte effektnivå for grilling: 1 (lav), 2 (mid), 3 (høy).

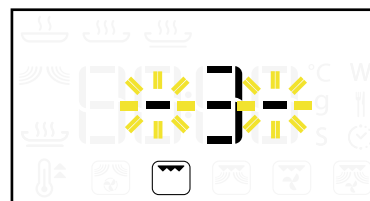
Default-verdien vises mellom to blinkende "--" symbol.





Vri  for å stille inn ønsket grillnivå.

Trykk  for å bekrefte og fortsette med hjulpet modus eller trykk  for rask start.

MERK: ved å presse $\overline{C/W}$ i løpet av stekesyklusen, er det mulig å stille inn grillnivået.

6.2 SNU MAT

Når noen av de 6th Sense funksjonene  og Jet Defrost  benyttes, kan apparatet stanse (avhengig av matklassen som er valgt og vekten) og minne deg på at du må snu maten.



Åpne døren og snu maten.



Lukk døren.

Trykk  for å starte stekesyklusen på nytt.



MERK: i Jet Defrost  modus, fortsetter apparatet automatisk etter to minutter dersom maten ikke er snudd. Opptiningstiden blir lengre i dette tilfellet.

7.2 INNSTILLING AV TEMPERATUR



For å regulere temperaturen for alle stekesyklusene, hvor det er mulig (Rask forvarming , Tvungen luft , Tvungen luft Kombi ).

Default-verdien vises og ikonene for C°/F° blinker.







Vri  for å stille inn ønsket temperatur.



Trykk  for å bekrefte og fortsette med hjulpet modus eller trykk  for rask start.

MERK: ved å presse $\overline{C/W}$ i løpet av stekesyklusen, er det mulig å stille inn temperaturen.

7.3 INNSTILLING AV MIKROBØLGEEFFEKTEN



For å stille inn effektnivået for alle stekesyklusene, hvor det er mulig (Mikrobølger , Grill Kombi , Turbo Grill Kombi , Tvungen Luft Kombi .

Default-verdien vises og "W" blinker.



Vri  for å stille inn ønsket effekt.



Trykk  for å bekrefte og fortsette med hjulpet modus eller trykk  for rask start.

MERK: ved å trykke $\overline{C/W}$ mens stekesyklusen pågår, er det mulig å regulere mikrobølgeeffekten.

9 RASK FORVARMING



For rask forvarming av ovnsrommet til mikrobølgeovnen. Se den fullstendige beskrivelsen på side 15.

Velg ikonet på høyre display.

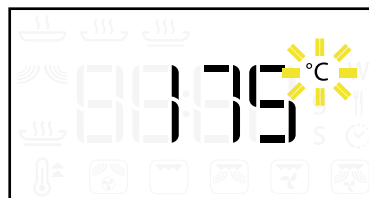
Trykk  for å bekrefte.



Vri  for å stille inn måltemperaturen.

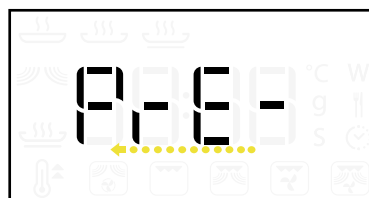

Trykk  eller  for å starte rask forvarming.



Når apparatet når måltemperaturen, begynner en summer å pipe.

Sett ikke mat inn i ovnsrommet før den raske fasen for forvarming er avsluttet.

8 INNSTILLING AV VARIGHET



For å stille inn varigheten til en stekesyklus, med unntak av 6th Sense  og Rask forvarming  funksjonene.

Default-verdien vises og  blinker.



Vri  for å stille inn varigheten.



Trykk  eller  for å bekrefte og starte stekesyklusen.

MERK: ved å presse  i løpet av stekesyklusen, er det mulig å stille inn varigheten.

Hver gang du trykker , øker du varigheten med 30-sekund om gangen.

10 TASTSPERRE

For å låse kontrollpanelets knapper.

Hold  nede i minst 5 sekunder.









For å deaktivere.





Hold  nede i minst 5 sekunder.













MERK: av sikkerhetsmessige hensyn, kan apparatet alltid slås AV i løpet av en stekesyklus ved å trykke .

























TABELL MED FUNKSJONSBEKRIVELSER



Den tradisjonelle funksjonen		MIKROBØLGE	Mikrobølgefunksjonen tillater å steke og varme opp mat og drikke raskt.
		VARMLUFT	Denne funksjonen tillater å bruke ildfaste tallerkener. Stekesyklusen er den samme som for en tradisjonell ovn. Den er nyttig for steking av marengs, småkaker, sukkerbrød, souffléer, fjærfe og steker. Plasser maten på risten, så får luften sirkulere skikkelig rundt maten. Bruk stekeplaten (hvis den er tilgjengelig) når du steker små stykker.
		CRISP	Denne eksklusive Whirlpool funksjonen hjelper deg å oppnå perfekt gyldenbrunt resultat både på toppen og under maten. Ved å benytte både Mikrobølger and Grillsteking, vil Crisp-platen raskt nå den riktige temperaturen og begynne å brune og sprøsteke maten. Bruk denne funksjonen for å varme opp og tilberede pizza og annen deigbasert mat. Den er også egnet for steking av egg og bacon, pølser, poteter, pommefrites, hamburgere og annet kjøtt, osv. uten å tilføre olje (eller ved å tilføre en svært begrenset mengde olje). Crisp-platen må benyttes med denne funksjonen: plasser det midt på den roterende tallerkenen. Bruk grillvotter eller det vedlagte crisp-håndtaket når du skal ta ut den varme crisp-platen.
		JET DEFROST (HURTIGTINING)	Denne funksjonen tillater deg å tine kjøtt, fjærkre, fisk, grønnsaker og brød raskt og automatisk*. Hurtig tining bør bare brukes for mat som har en nettovekt mellom 100 g 2,5 kg. I løpet av nedtiningsprosessen, skal apparatet stanse og minne deg om at du må "SNU" maten. Plasser alltid maten på den roterende glashtallerkenen. Husk at noen minutters hviletid alltid gir bedre resultat.
6 th Sense-funksjoner		 6th Sense OPPVARMING	Takket være den 6 th Sense teknologien, tillater denne funksjonen automatisk * oppvarming av retter. Bruk denne funksjonen når du vil varme ferdiglaget mat som enten er frossen, kjøleskapskald eller romtemperert. Husk at noen minutters hviletid alltid gir bedre resultat, spesielt gjelder dette for frossen mat. Dekk alltid over maten når du bruker denne funksjonen bortsett fra når du varmer opp supper. Plasser maten på en ildfast tallerken som er egnet for mikrobølgeovner og tradisjonelle ovner.
		 6th SENSE TILBEREDNING	Takket være den 6 th Sense teknologien, tillater denne funksjonen deg automatisk * å steke retter. Plasser maten på en ildfast tallerken som er egnet for mikrobølgeovner og tradisjonelle ovner.

























				
1	2	3	4	5
FROSSEN MAT	FROSNE GRØNNSAKER	FROSSENT BRØD	FROSSENT FJÆRKRE	FROSSEN FISK























				
1	2	3	4	5
TALLERKENRETT	FROSSEN PORSJON	FROSSEN LASAGNE	SUPPE	DRIKKE

				
1	2	3	4	5
BAKTE POTETER	FERSKE GRØNNSAKER	FROSNE GRØNNSAKER	HERMETISKE GRØNNSAKER	POPKORN

6 th Sense-funksjoner		 <p>6th Sense CRISP</p>	<p>Takket være den 6th Sense teknologien, tillater denne funksjonen deg automatisk * å oppnå et perfekt gyldenbrunt resultat både på toppen og under maten. Plasser maten på crisp-pannen.</p> <table border="1" data-bbox="592 250 1487 483"> <tr> <td data-bbox="592 250 770 338">  </td> <td data-bbox="770 250 949 338">  </td> <td data-bbox="949 250 1128 338">  </td> <td data-bbox="1128 250 1307 338">  </td> <td data-bbox="1307 250 1487 338">  </td> </tr> <tr> <td data-bbox="592 338 770 423">1</td> <td data-bbox="770 338 949 423">2</td> <td data-bbox="949 338 1128 423">3</td> <td data-bbox="1128 338 1307 423">4</td> <td data-bbox="1307 338 1487 423">5</td> </tr> <tr> <td data-bbox="592 423 770 483">POMMES FRITES</td> <td data-bbox="770 423 949 483">PIZZA, TYNN BUNN</td> <td data-bbox="949 423 1128 483">PIZZA, PANNEPIZZA</td> <td data-bbox="1128 423 1307 483">KYLLINGVINGER/ KYLLINGSTYKKER</td> <td data-bbox="1307 423 1487 483">FISKEPINNER</td> </tr> </table>						1	2	3	4	5	POMMES FRITES	PIZZA, TYNN BUNN	PIZZA, PANNEPIZZA	KYLLINGVINGER/ KYLLINGSTYKKER	FISKEPINNER
																		
1	2	3	4	5														
POMMES FRITES	PIZZA, TYNN BUNN	PIZZA, PANNEPIZZA	KYLLINGVINGER/ KYLLINGSTYKKER	FISKEPINNER														
Manuelle funksjoner		 <p>RASK FORVARMING</p>	<p>Bruk denne funksjonen til å forvarme det tomme ovnsrommet til mikrobølgeovnen.</p> <p>Vent til forvarmingen er avsluttet før du setter inn maten.</p> <p>På slutten av fasen for forvarming, piper en summer. Uten videre samhandlinger, vil apparatet holde temperaturen konstant i 20 minutter og deretter slå seg av.</p>															
		 <p>KOMBIVARMLUFT</p>	<p>Denne funksjonen kombinerer funksjonene til mikrobølge og tvungen luft, dette betyr at du raskt kan steke ovnsbakte retter. Den er nyttig når du vil tilberede steker, fjærkre, bakte poteter, frosne ferdigretter, sukkerbrød, småkaker, fisk og pudding.</p> <p>Plasser alltid maten på risten, så får luften sirkulere skikkelig rundt maten.</p>															
		 <p>GRILL</p>	<p>Denne funksjonen tillater deg å brune maten, slik at du oppnår en grill eller gratinert effekt.</p> <p>Den er nyttig for å brune mat som ost i toast, varm sandwich, potet croquettes, pølser og grønnsaker. Plasser maten på risten. Snu maten i løpet av denne stekesyklusen.</p> <p>Pass på at redskapene som benyttes er varmeresistente og ildfaste før de brukes til grilling. Vi anbefaler at du forvarmer grillen i 3-5 minutter på effektnivå -3- til grillen.</p>															
		 <p>GRILL KOMBI</p>	<p>Denne funksjonen kombinerer oppvarming med mikrobølger og grill, dette tillater deg å steke og grille raskt. Den er nyttig ved steking av lasagne, fisk og potetgratenger. Plasser maten på risten eller den roterende glasstallerkenen.</p> <p>Det maksimalt mulige effektnivået som kan innstilles når du bruker grill kombi, er begrenset til et fabrikkinnstilt nivå.</p>															
		 <p>TURBOGRILL</p>	<p>Denne funksjonen fordeler varm luft inne i ovnsrommet til mikrobølgeovnen under grillingen, dette betyr at gode resultat ved steking av fjærfe eller store kjøttstykker (lårstek, roastbiff, kylling) kan oppnås.</p> <p>Plasser maten på risten. Snu maten under tilberedningen.</p> <p>Pass på at redskapene som benyttes er varmeresistente og ildfaste før de brukes til grilling. Ovnsrommet til mikrobølgeovnen trenger ikke å forvarmes.</p>															
		 <p>TURBO KOMBIGRILL</p>	<p>Denne funksjonen kombinerer mikrobølger, grill og fordeling av luft. Den er nyttig for å koke og steke mat som fjærkre, stuede grønnsaker og bakte poteter.</p> <p>Plasser maten på risten eller den roterende glasstallerkenen.</p>															

* For Jet Defrost  og alle 6th Sense  funksjonene, beregner apparatet automatisk stekeparametrene for å oppnå best mulig resultat basert på vekten og type mat som er listet opp.

TILBEREDNINGSTABELL										
MATVARER	FUNKSJON	KATEGORI	HANDLING	TEMP.	FORVARM	TID	EFFEKT	GRILL	TILBEHØR (hvis det er tilgjengelig)	TIPS
Bakte epler			STEKE				160-350	2		
Drikke (100-500 g)		5	OPPVARMING							Utildekket
Brød (Helt brød, boller eller rundstykker) 100 g-1 kg		5	TINING							Husk at noen minutters hviletid gir bedre resultat
Brød			BAKE	180-200	y	30-35			Bakeform på rist	
Kyllingvinger (200-500 g)		4	CRISP						Crisp-panne	
Smør			SMELTE				350			
			MYK				160			
Kaker			BAKE	175		28-30	90			
Ved tilbereding av gryteretter			STEKE				500			Lokk
Ost			STEKE				500			
			MYK				160			
Halv kylling			STEKE				500-650	2		
Kyllinglår			STEKE				350-500	1		
Kyllingstykker (200-500 g)		4	CRISP						Crisp-panne	Smør crisp-pannen med olje
Hel kylling			STEKE	210-220	n	50-60			Form på rist	
Sjokolade			SMELTE				350			
Småkaker			BAKE	170-180	y	10-12			Stekeplate	
Middagstallerken (250-500 g)		1	OPPVARMING							Lokk
Eggretter			STEKE				500			
Fisk (hel eller fileter)			STEKE				650			
		3	TINING							Husk at noen minutters hviletid gir bedre resultat
			GRILL					1		
Bakt fisk			STEKE				160-350	1		
Fiskepinner (200-500 g)		5	CRISP						Crisp-panne	Snu når det er nødvendig
Fiskegrateng			STEKE				350-500	1		







MATVARER	FUNKSJON	KATEGORI	HANDLING	TEMP.	FORVARM	TID	EFFEKT	GRILL	TILBEHØR (hvis det er tilgjengelig)	TIPS
Frossen grateng			STEKE				160-350	1		
Frossen lasagne (250-500 g)		3	OPPVARMING							Lokk
Frossen porsjon (250-500 g)		2	OPPVARMING							
Frosne grønnsaker (200-800 g)		3	STEKE							Lokk. Rør når det er nødvendig
Frukt crumble			STEKE				160-350	2		
Grillspidd			GRILL					2		
Hamburgere			GRILL					1		
Is			MYK				90			
Lasagne			STEKE				350-500	2		
Kjøtt (Kjøttdeig, koteletter, biffer eller steker)			STEKE				750			
		1	TINING							Husk at noen minutters hviletid gir bedre resultat
Marengs			BAKE	100-120	y	40-50			Stekeplate	
Pannepizza (200-500 g)		3	CRISP						Crisp-panne	
Pizza tynn bunn (200-500 g)		2	CRISP						Crisp-panne	
Popcorn (100 g)		5	STEKE							En pose ad gangen.
Poteter (pommes frites) (200-500 g)		1	CRISP						Crisp-panne	Fordel pommes frites i et jevnt lag på Crisp-pannen
Poteter (200-800 g)		2	STEKE							Kutt de i like store biter. Tilfør 2-4 spiseskjeer vann. Lokk. Rør når det er nødvendig
Poteter (stekte)			STEKE				500-650	2		
Poteter (bakte) (200-1000 g)		1	STEKE							Snu når det er nødvendig.
Kylling (hel, stykker eller fileter)		2	TINING							Husk at noen minutters hviletid gir bedre resultat
Roastbiff, medium (1.3-1.5 kg)			STEKE	170-180	n	40-60			Form på rist	
			STEKE	150-160	y	40-60			Form på rist	Snu halvveis

MATVARER	FUNKSJON	KATEGORI	HANDLING	TEMP.	FORVARM	TID	EFFEKT	GRILL	TILBEHØR (hvis det er tilgjengelig)	TIPS
Svinestek (1.3-1.5 kg)			STEKE	160-170	n	70-80			Form på rist	
			STEKE	150-160	y	70-80			Form på rist	Snu halvveis
Rundstykker			STEKE	210-220	y	10-12			Stekeplate	
Pølser			GRILL					2		
Suppe (200-800 g)		4	OPPVARMING							Utildekket
Sukkerbrød			BAKE	170-180	n	30-40			Kakeform på rist	
Gryteretter			SMÅKOKE				350			
Grønnsaker			STEKE				750			
		4	TINING							Husk at noen minutters hviletid gir bedre resultat
Grønnsaker (hermetiske) (200-600 g)		4	STEKE							Hell bort mesteparten av væsken. Lokk
Grønnsaker (ferske)		2	STEKE							Kutt de i like store biter. Tilfør 2-4 spiseskjeer vann. Lokk. Rør når det er nødvendig
Grønnsaker (fylte)			STEKE				350-500	2		

* De anbefalte tilberedningsparametrene er veiledende. Steketabellen viser den ideelle funksjonen og parametrene for å oppnå best mulig resultat for alle oppskrifter. Mat kan tilberedes på forskjellig måte avhengig av personlig smak.

TESTEDE OPPSKRIFTER

Den internasjonale elektrotekniske kommisjonen har utviklet en standard for sammenliknende testing av oppvarmingseffekten i ulike mikrobølgeovner. Vi anbefaler følgende for dette apparatet.

TEST	MATVARER	FUNKSJON	VEKT	TEMP.	FORVARM	TID	EFFEKT	TILBEHØR (hvis det er tilgjengelig)
I samsvar med IEC 60705								
12.3.1	Eggekrem		1000 g			12-13	650	Ildfast form egnet for mikrobølgeovn (Pyrex 3.227)
12.3.2	Sukkerbrød		475 g			5.30	650	Ildfast form egnet for mikrobølgeovn (Pyrex 3.827)
12.3.3	Kjøttpudding		900 g			13-14	750	Ildfast form egnet for mikrobølgeovn (Pyrex 3.838)
12.3.4	GRATINERTE POTETER		1100 g	190		28-30	350	Ildfast form egnet for mikrobølgeovn (Pyrex 3.827)
12.3.5	Kake		700 g	175		28-30	90	Ildfast form egnet for mikrobølgeovn (Pyrex 3.827)
12.3.6	Kylling		1000 g	210		30-32	350	Ildfast form egnet for mikrobølgeovn (Pyrex 3.827)
13.3	Opptining av kjøtt		500 g			10	160	
I samsvar med IEC 60350								
8.4.1	Kjeks/smørkjeks				n	30-35		Stekeplate*
8.4.2	Småkaker				y	18-20		Stekeplate*
8.5.1	Fettfritt sukkerbrød				n	33-35		Rist
8.5.2	EPLPAI				y	65-70		Rist

* Dersom utstyr ikke medfølger, kan disse kjøpes igjennom ettersalgsservicen.

RÅD OG FORSLAG VED BRUK

Slik leser du tilberedningstabellen

Tabellen indikerer den beste funksjonen som kan benyttes uansett mat. Steketidene, hvor disse indikeres, gjelder fra maten settes i ovnen, unntatt forvarming (dersom det kreves).

Innstilling av temperaturer og steketider er veiledende og avhenger av matmengden og type tilbehør. Stek alltid maten til minste oppgitte steketid og kontroller at det er gjennomstekt.

For å oppnå best mulig resultat, bør du følge de rådene som gis i steketabellen når det gjelder valg av tilbehør (hvis det medfølger).

Plastfolie og poser

Fjern klips av metall fra poser av papir eller plast før du legger posen inn i ovnen.

Plastfolie bør snittes i eller prikkes med en gaffel for å slippe ut trykket og for å forhindre at den sprekker på grunn av damp som danner seg i løpet av tilberedningen.

Væsker

Væsker kan overopphetes ut over kokepunktet uten at du ser boblene. Dette kan føre til at varme væsker plutselig koker over.

For å hindre dette:

1. Unngå å bruke beholdere med rette sider og smal hals.
2. Rør i væsken før du setter beholderen i mikrobølgeovnen, og la teskjeen stå i beholderen.
3. Etter oppvarmingen, rør igjen før du forsiktig tar beholderen ut av mikrobølgeovnen.

Tilberede MAT

Siden mikrobølgene trenger inn i maten til en begrenset dybde, dersom flere stykker skal tilberedes samtidig, plasser stykkene i en sirkel for å oppnå at flere stykker vender utover.

Små stykker tilberedes raskere enn store stykker. Kutt opp maten i omtrent like store deler for å oppnå jevn tilbereding.

Fuktighet fordampes ved tilbereding i mikrobølgeovn.

Et lokk egnet for mikrobølgeovner på beholderen fører til at fuktighetstapet reduseres.

De fleste typer mat fortsetter å koke etter at den er ferdig tilberedt i mikrobølgeovnen. La derfor maten bli stående en stund for å tilberedningen skal fullføres.

Det er vanligvis nødvendig å røre ved tilbereding i mikrobølgeovn. Når du rører, bring maten som er kokt og som befinner seg i kantene, mot senteret og de mindre kokte delene ut mot kantene.

Plasser tynne skiver av kjøtt oppå hverandre, eller bland dem sammen. TYKKERE SKIVER, som kjøttpudding eller pølser, bør legges inntil hverandre.

Barnemat

Rør godt og kontroller temperaturen før servering når du varmer opp barnemat eller drikke i tåteflasker eller glass.

På denne måten blir varmen jevnt fordelt, og du unngår fare for skålding eller forbrenning.

Påse at lokket og smokken er fjernet før oppvarming.

Frossen mat

For beste resultat, anbefaler vi at opptiningen skjer direkte på den roterende glasstallerkenen. Dersom det er nødvendig, er det mulig å benytte en lett plastbeholder som er egnet for mikrobølgeovn.

Gryteretter, stuinger og kjøttsauser tiner bedre dersom du rører i dem i løpet av opptiningstiden.

Skill deler fra hverandre etter hvert som de tiner. Enkle skiver tiner fortere.

RENGJØRING OG VEDLIKEHOLD

Rengjøring er det eneste vedlikeholdsarbeidet som vanligvis er nødvendig.

Dersom du ikke holder apparatet rent, kan overflatene bli ødelagte. Dette kan ha sterk innvirkning på apparatets levetid og kan føre til farlige situasjoner.

Råd

Ikke bruk skrubbefiller, skrubbesvamper, stålull, gryteskrubber osv. som kan skade betjeningspanelet samt ovnens overflater innvendig og utvendig.

Bruk en svamp med mildt vaskemiddel eller tørkepapir sammen med glassrens-spray.

Sprøyt glassrens på tørkepapiret.

Ikke spray direkte på apparatet.

Med jevne mellomrom, eller hvis du har sølt, bør du ta ut glasstallerkenen og holderen, og rengjøre bunnen av apparatet.

MERK: dette apparatet er beregnet på å brukes med den roterende tallerkenen på plass. Ikke bruk apparatet når den roterende tallerkenen er tatt ut for rengjøring.

Grillelement

Grillelementet trenger ikke å rengjøres ettersom den sterke varmen brenner bort eventuelt søl, men det kan være nødvendig å rengjøre taket over elementet med jevne mellomrom.

Bruk varmt vann, vaskemiddel og en svamp for å gjøre dette. Dersom grillen ikke brukes regelmessig, bør den settes på 10 minutter hver måned.

Mikrobølgeovnen innvendig

Bruk et mildt rengjøringsmiddel, vann og en myk klut til å rengjøre innsiden av ovnen, begge sidene av døren og døråpningen.

Ikke la det danne seg fett eller matrester rundt døren.

For hardnakkede flekker, kok en kopp vann i ovnen i 2 eller 3 minutter. Dampen vil myke opp flekkene.

Ved å tilsette sitronsaft i en kopp med vann, og sette koppen på den roterende tallerkenen og la det koke i noen få minutter, kan vond lukt inne i mikrobølgeovnen fjernes.

Ikke bruk damprensere.

Tilbehør

Sett tilbehøret til bløt i vann tilsatt et oppvaskmiddel øyeblikkelig etter at det har vært i bruk. Bruk ovnsvotter hvis det fortsatt er varmt.

Matrester kan fjernes med en egnet børste eller med en svamp.

Alt tilbehør kan vaskes sikkert i oppvaskmaskin.

FEILSØKINGSLISTE

Apparatet virker ikke

- Den roterende støtten er på plass.
- Døren er skikkelig lukket.
- Kontroller sikringene og sjekk at kontaktene er strømførende.
- Kontroller at apparatet har god ventilasjon. Vent i 10 minutter og prøv å starte apparatet en gang til.
- Åpne og lukk døren før du prøver igjen.
- Koble husholdningsapparatet fra strømmettet. Vent i 10 minutter før du kopler til på nytt og prøv igjen.

Den elektroniske programmeringsenheten virker ikke

Dersom displayet viser bokstaven "F" etterfulgt av et tall, må du kontakte ettersalgsservice.

Oppgi i dette tilfellet nummeret som kommer etter bokstaven "F".

ETTERSALGSSERVICE

Før du kontakter serviceavdelingen

1. Kontroller om du kan løse problemet selv, på bakgrunn av punktene under "Feilsøkingsliste".
2. Slå husholdningsapparatet av og på igjen for å se om problemet har løst seg.

Dersom problemet vedvarer etter disse kontrollene, kontakter du nærmeste serviceavdeling.

Oppgi alltid:

- en kort beskrivelse av feilen;
- nøyaktig type og modell av apparatet;
- servicenummeret (nummeret som står etter ordet "Service" på typeskiltet), plassert på den høyre innvendige kanten i ovnsrommet (synlig når døren til apparatet er åpen).

SERVICE 0000 000 00000



Servicenummeret er også oppgitt på garantiseddelen.

- din fulle adresse;
- ditt telefonnummer.

MERK: Dersom du har behov for en reparasjon, må du henvende deg til en autorisert **ettersalgsservicen** (for å garantere at originale reservedeler vil bli brukt og at reparasjoner utføres på riktig måte).

AVHENDING AV BRUKTE HUSHOLDNINGSAPPARAT

- Husholdningsapparatet er fremstilt av materialer som kan resirkuleres eller brukes om igjen. Husholdningsapparatet skal avfallsbehandles i samsvar med lokale renovasjonsforskrifter. Før avhending må husholdningsapparatet gjøres ubrukelig ved at nettleidingen klippes av.
- For videre informasjon om behandling, gjenvinning og resirkulering av elektriske apparat, kan du kontakte kommunen, det lokale renholdsverket eller butikken der du kjøpte apparatet.