

BRUKSANVISNING

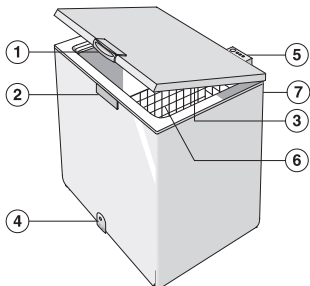

1. Håndtak
2. Sikkerhetslås (avhengig av modellen)
3. Tetningslist
4. Propp til drenering av smeltevann (avhengig av modellen)
5. Betjeningspanel
6. Kurv (avhengig av modellen)
7. Kondensator (på baksiden)

Klimaklasse	Romtemperatur (°C)	Romtemperatur (°F)
SN	Fra 10 til 32	Fra 50 til 90
N	Fra 16 til 32	Fra 61 til 90
ST	Fra 16 til 38	Fra 61 til 100
T	Fra 16 til 43	Fra 61 til 110

INSTALLASJON

- Se kapittelet "FØR APPARATET TAS I BRUK".
- Ta apparatet ut av emballasjen.
- Fjern de fire avstandsstykkene som er plassert mellom lokket og apparatet.

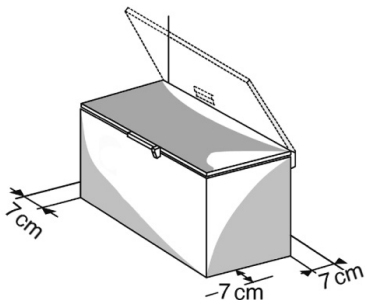

- Forsikre deg om at proppen i avløpsrøret for smeltevann (avhengig av modellen) er korrekt plassert (4).
- For å sikre maksimale ytelser og unngå skader når man åpner lokket, må man sørge for en avstand på minst 7 cm fra veggen bak og 7 cm på hver side.
- Sett i tilbehøret (avhengig av modellen).

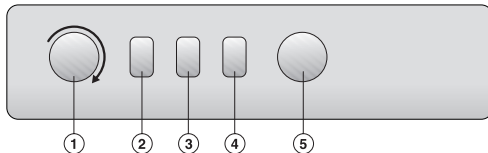

1. **Termostatbryter:** Regulerer temperaturen inni apparatet.
2. **Rød varselampe (avhengig av modellen):** Når den er tent, angir den at det ikke er kaldt nok i apparatet.
3. **Grønn varselampe (avhengig av modellen):** Når den er tent, angir den at apparatet er i funksjon.
4. **Gul varselampe (avhengig av modellen):** Når den er tent, angir den at funksjonen for hurtigfrysing er aktivert.
5. **Knapp for hurtigfrysing (avhengig av modellen):** Aktiverer/deaktiverer funksjonen for hurtigfrysing.

Kontrollpanelets konfigurasjon kan variere avhengig av modellen.

Oppstart av apparatet

- Temperaturen har blitt innstilt på fabrikkens til anbefalt temperatur på -18 °C.
- Koble til apparatet.
- Den grønne varselampen (avhengig av modellen) tennes.
- Den røde varselampen (avhengig av modellen) tennes også siden temperaturen i apparatet enda ikke er lav nok til at matvarene kan legges inn. Denne varselampen slukkes vanligvis innen 6 timer.
- Når du har koblet til apparatet og det har nådd korrekt temperatur (det tar vanligvis ca. 1 time, og lokket kan ikke åpnes i løpet av denne tiden), kontroller at funksjonen for hurtigfrysing er deaktivert. Den gule varselampen (avhengig av modellen) er slukket.
- Legg matvarene inn i fryseren kun når den røde varselampen (avhengig av modellen) er slukket.
- På grunn av undertrykk i apparatet, er det ikke mulig å åpne lokket igjen rett etter at man har lukket den. Vent noen minutter før du forsøker å åpne lokket igjen.

Regulering av temperaturen

Velg ønsket temperatur med temperaturbryteren. Gjør som følger for å regulere temperaturen i apparatet:

- Drei temperaturbryteren til posisjon I hvis du ønsker en høyere oppbevaringstemperatur.
- Drei temperaturbryteren til posisjon 6/  hvis du ønsker en lavere oppbevaringstemperatur.
- Ved halv last, dvs. når matvarene ikke når opp til symbolet "e" inni apparatet (avhengig av modellen), anbefaler vi å dreie temperaturbryteren til en av de laveste posisjonene (posisjon "e" når det er angitt på temperaturbryterens reguleringskala).

BRUKSANVISNING

FØR APPARATET TAS I BRUK

Dette apparatet er kun beregnet på bruk i privat husholdning, til oppbevaring av frysevarer, innfrysing av ferske matvarer og produksjon av isterninger.

Det er påbudt å jorde apparatet. Produsenten fraskriver seg ethvert ansvar for eventuelle skader på personer, dyr eller gjenstander som skyldes manglende respekt for ovennevnte normer.

1. Etter at man har pakket ut apparatet, må man forsikre seg om at det ikke er skadet, at lokket lukkes skikkelig og at tetningslisten er i god stand. Eventuelle skader må meldes til forhandleren innen 24 timer fra levering av apparatet.
2. Det anbefales å vente i minst to timer før apparatet settes igang, slik at kjølekretsen virker maksimalt.

3. Installasjon og elektrisk tilkobling må utføres av en kvalifisert elektriker ifølge produsentens anvisninger og gjeldende forskrifter.
4. Rengjør apparatet innvendig før det tas i bruk.

- Før apparatet tilkobles strømmettet, må man forsikre seg om at nettspenningen svarer til den som er oppgitt på typeskiltet plassert på baksiden av apparatet.
- **Elektrisk tilkobling må skje i henhold til gjeldende forskrifter.**

INNFrysING AV MATVARER

Klargjøring av matvarene som skal fryses inn

- De ferske matvarene som skal fryses inn må pakkes godt inn i aluminiumsfolie, plastfolie, vanntette plastposer og polyetylenbokser med lokk som egner seg til innfrysing.
- Matvarene må være ferske, modne og av beste kvalitet.
- Fersk frukt og grønnsaker bør fryses inn snarest mulig, slik at næringsstoffene, konsistensen, fargen og lukten ta vare på.
- La alltid varme matvarer avkjøles før de legges i apparatet.

Innfrysing av ferske matvarer

- Plasser matvarene som skal fryses inn i direkte kontakt med veggene i apparatet:
 - A) - matvarer som skal fryses inn,
 - B) - allerede frosne matvarer.
- Legg ikke ferske matvarer som skal fryses inn slik at de kommer i kontakt med frosne matvarer.
- For å oppnå rask og effektiv innfrysing, anbefales det å

lage små porsjonspakker. Dette vil også vise seg hensiktsmessig når matvarene skal benyttes.

1. Aktiver funksjonen for hurtigfrysing minst 24 timer før matvarene legges inn ved å trykke på knappen for hurtigfrysing. For apparatene som ikke er utstyrt med denne knappen, dreier temperaturbryteren til posisjon .
2. Legg inn matvarene og hold lokket lukket i 24 timer. Når denne tiden er forløpt, deaktiver funksjonen for hurtigfrysing (avhengig av modellen).

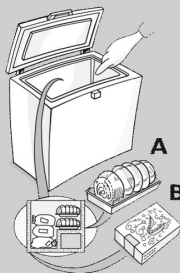

OPPBEVARING AV MATVARENE

Se tabellen på apparatet (avhengig av modellen).

Merkning av frysevarene

Merk frysevarene og legg dem inn i apparatet. Det anbefales å skrive dato på pakkene, slik at man er sikker på at de spises opp i tide.

Råd for oppbevaring av frysevarer

Ved kjøp av frysevarer må man forsikre seg om at:

- Emballasjen eller pakken er i god stand, slik at matvarene ikke har blitt forringet. Dersom det er bulker og/eller våte flekker på pakken, er den ikke blitt oppbevart riktig og kan ha vært utsatt for en delvis opptining.
- Kjøp alltid frysevarene til sist og frakt dem hjem i kjølebag.
- Legg dem i apparatet med en gang du kommer hjem.

MÅNEDER	MATVARER
1-3	
4-7	
8-12	

- Unngå variasjoner i temperaturen eller reduser dem til et minimum. Ta hensyn til holdbarhetsdatoen på emballasjen.
- Følg alltid instruksjonene på emballasjen for oppbevaring av frysevarene.

Merk: Opptinte eller delvis opptinte matvarer må fortæres umiddelbart. Frys ikke inn igjen opptinte matvarer, med mindre de i mellomtiden blir benyttet til tilberedning av en rett. Etter at matvarene er blitt kokt, kan de fryses inn igjen. Ved lengre strøbrudd:

- Lokket må ikke åpnes, annet enn for å plassere kjøleelementene (avhengig av modellen) opp på de frosne matvarene, til høyre og til venstre i fryseren. Slik unngår man at temperaturen i fryseren stiger for raskt.

BRUKSANVISNING

GENERELLE RÅD

- Etter installasjon må du forsikre deg om at apparatet ikke står oppå strømledningen.
- Ikke oppbevar flytende varer i glassbeholdere i apparatet, da det kan føre til at disse eksploderer.
- Ikke spis isterninger eller iskrem som akkurat er blitt tatt ut av apparatet, da det kan føre til kuldesår.
- Før enhver form for rengjøring eller vedlikehold av apparatet, må apparatet kobles fra strømmettet.
- Ikke plasser apparatet på steder med direkte sollys eller i nærheten av varmekilder, da dette kan føre til et høyere strømforbruk.
- Ikke oppbevar eller bruk bensin eller andre gasser og brennbare væsker i nærheten av apparatet eller andre husholdningsapparater. Dunst fra slike væsker kan nemlig føre til brann eller eksplosjon.
- Installer produktet og plasser det helt i vater på et gulv som er kraftig nok til å tåle vekten av det og i et rom hvor det er tilstrekkelig med plass og som egner seg til apparatet.
- Plasser apparatet på et tørt og godt ventilert sted. Apparatet er beregnet på å fungere på steder med en temperatur mellom de yttergrensene som er fastsatt av klimaklassen og vist på typeskiltet som sitter på baksiden av produktet. Det kan hende apparatet ikke fungerer korrekt dersom omgivelsestemperaturen over lengre tid er lavere eller høyere enn de temperaturer apparatet er beregnet for.
- Selv om apparatet i korte tidsrom ikke er i bruk og er tomt, bør det likevel være tilkoblet strømmettet.
- Når apparatet flyttes må du passe på at det ikke oppstår skader på gulvet (f. eks. parkett). Det er lettere å flytte apparatet hvis man først har tømt det.
- Ved avriming av apparatet må man ikke bruke mekaniske hjelpemidler eller annet som ikke anbefales av produsenten.
- Bruk ikke andre elektriske apparater inni apparatet, med mindre dette uttrykkelig oppgis av produsenten.
- Dette apparatet må ikke brukes av personer (deriblant barn) med reduserte fysiske, sansemessige eller mentale evner, eller mangel på erfaring og kunnskap, uten tilsyn eller opplæring i bruk av apparatet av en person som har ansvar for deres sikkerhet.
- La aldri barn leke med eller gjemme seg inni apparatet. Det kan føre til at de blir sittende fast og kveles.
- Strømledningen må kun skiftes ut av en kvalifisert elektriker.
- Benytt ikke skjøteledninger eller doble stikkontakter.
- Det må være mulig å frakoble apparatet, enten ved at støpslet trekkes ut, eller ved hjelp av en topolsbryter plassert over stikkontakten.
- Kontroller at voltmengden på typeskiltet svarer til spenningen i boligen din.
- Svelg ikke væsken (ikke giftig) i kjøleelementene (noen versjoner).
- Hold døren åpen minst mulig.

AVRIMING AV APPARATET

Det anbefales å avrime fryseren når islaget på veggene har nådd en tykkelse på 5-6 mm.

- Trekk støpslet ut av stikkontakten.
- Ta alle matvarene ut av fryseren, pakk dem inn i avispapir og plasser dem på et meget kjølig sted eller i en kjølebag.

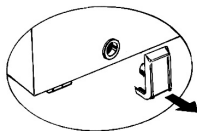

- La lokket stå åpent.
- Fjern den innvendige proppen i dreneringsrøret (avhengig av modellen).
- Fjern den utvendige proppen i dreneringsrøret (avhengig av modellen) og plasser det som vist på figuren.
- Plasser en bolle til oppsamling av smeltevannet under dreneringsrøret. På enkelte versjoner kan skilleveggen brukes til dette formålet.
- Avrimingsprosessen kan fremskyndes ved å fjerne isen fra veggene i fryseren med en isskrape.
- Fjern isen fra bunnen av fryseren.
- For å unngå varige skader på fryseren, må det ikke benyttes skarpe gjenstander til å fjerne isen på veggene.
- Unngå bruk av aggressive midler eller kunstig varme.
- Tørk innviden av fryseren omhyggelig.
- Når avrimingen er over, settes proppen på plass.



RENGJØRING OG VEDLIKEHOLD

- Fjern rimen som har dannet seg på kantene øverst (se Feilsøkinglisten).
- Etter avrimingen må du rengjøre innviden av apparatet med en svamp fuktet i lunket vann og/eller et nøytralt rengjøringsmiddel.
- Rengjør sideventilasjonsristen (avhengig av modellen).
- Fjern støvet på kondensatoren bak på apparatet.

Før enhver form for rengjøring eller vedlikehold av apparatet, må støpslet tas ut av stikkontakten. Benytt ikke etsende midler eller stålull, og heller ikke løsemidler (f.eks. acetone, terpentin) ved rengjøring av apparatet.

For å sikre at apparatet alltid fungerer optimalt, er det viktig at det rengjøres og vedlikeholdes minst én gang i året.

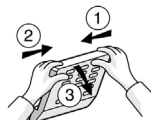

SKIFTE AV LYSPÆREN I LOKKET (NOEN MODELLER)

- Trekk støpslet ut av stikkontakten.
- Fjern lampedeckslet (gå frem som vist på figuren).
- Skru ut lyspæren og sett inn en ny identisk.
- Monter lampedeckslet og sett i støpslet igjen.

FEILSØKINGSLISTE

1. Den røde varselampen (avhengig av modellen) forblir tent.

- Er det strømbrudd?
- Er avriming startet?
- Er lokket lukket godt igjen??
- Er apparatet plassert i nærheten av en varmekilde?
- Er termostadbryteren dreid til rett posisjon?
- Er ventilasjonsåpningen og kondensatoren rene?

2. Apparatet lager for mye støy.

- Er apparatet plassert på et helt flatt underlag?
- Kommer apparatet i kontakt med annen kjøkkeninnretning eller gjenstander som kan skape vibrasjon?
- Er emballasjen på undersiden av fryseren fjernet?

Merk: En svak lyd av sirkulerende kjølegass er helt normalt, også når kompressoren ikke arbeider.

3. Den grønne varselampen (avhengig av modellen) er slukket og apparatet fungerer ikke.

- Er det strømbrudd?
- Står støpslet ordentlig i stikkontakten?
- Er nettledningen ødelagt? Er nettledningen ødelagt?

BRUKSANVISNING

4. Den grønne varselampen (avhengig av modellen) er slukket, men apparatet fungerer.

- Den grønne varselampen er ødelagt. Ta kontakt med Service for å få den skiftet ut.

5. I Kompressoren fungerer uavbrutt.

- Er det blitt lagt inn varme matvarer i fryseren?
- Har lokket vært åpent lenge?
- Er apparatet plassert i et svært varmt rom eller ved siden av en varmekilde?
- Er termostatbryteren dreid til rett posisjon?
- Er apparatet trykket på knappen for hurtigfrysing (avhengig av modellen)?

6. Overdreven rimdannelse på de øvre kantene.

- Er proppen til drenering av smeltevann på plass?
- Er lokket lukket godt igjen?
- Er tetningslistene på lokket i god stand? (Se Installasjon)
- Er de fire avstandsstykkene fjernet? (Se Installasjon)

7. Det dannes kondens på utsiden av fryseren.

- Det er normalt at det dannes kondens under visse klimatiske forhold (luftfuktighet på mer enn 85 %) eller dersom apparatet står i et rom med høy fuktighet eller dårlig ventilasjon. Dette har imidlertid ikke noen negativ innvirkning på apparatets funksjon.

8. Rimlaget innvendig i apparatet er ujevnt.

- Dette er et helt normalt fenomen.

MILJØVENNLIG BRUK

1. Emballasjen

Emballasjen består av 100 % resirkulerbart materiale og er merket med resirkulerings symbolet . Kildesorter i henhold til de lokale forskrifter. Emballasjen (plastposter, polystyrendeler osv.) må holdes utenfor barns rekkevidde.

2. Kassering

Apparatet er fremstilt av resirkulerbart materiale . Dette apparatet er merket i henhold til direktivet 2002/96/EF, Waste Electrical and Electronic Equipment (WEEE).

Forsikre deg om at dette apparatet avhendes på korrekt vis. På denne måten kan du bidra til å unngå negative konsekvenser for miljø og helse.

Symbolet  på apparatet eller på dokumentene som følger med det, viser at dette apparatet ikke må behandles som husholdningsavfall. Lever det til et autorisert mottak for resirkulering av elektrisk og elektronisk utstyr.

Før apparatet kastes, må man sørge for at det ikke kan tas i bruk igjen ved å klippe av nettleidingen. Fjern også lokket og hyllene, slik at ikke barn kan stenge seg inne i apparatet.

Ved endt livstid må apparatet tas hånd om ifølge de lokale renovasjonsforskriftene. Lever apparatet til et autorisert mottak. Apparatet må ikke stå uten tilsyn, selv ikke for et par dager, da det

utgjør en potensiell fare for barn. For nærmere informasjon om håndtering, kassering og resirkulering av dette apparatet, kontakt kommunen, renovasjonsvesenet eller forretningen der du anskaffet det.

Informasjon:

Dette apparatet er KFK-fritt. Kjølekretsen inneholder R134a (HFC) eller R600a (HC), se typeskiltet inni apparatet. For apparatene med isobutan (R600a): Isobutan er en naturgass som ikke påvirker miljøet, men den er brannfarlig. Derfor er det helt nødvendig å kontrollere at kjølekretsens rør ikke er skadet.

Det er mulig at dette apparatet inneholder fluorinerte drivhusgasser som omtales i Kyoto-protokollen. Kjølegassen befinner seg i et hermetisk lukket system.

Kjølegass: R134a har et globalt oppvarmingspotensial (GWP) på 1 300.

Overensstemmelseserklæring

- Dette apparatet er beregnet til oppbevaring av matvareprodukter, og er produsert i overensstemmelse med forordning (EF) 1935/2004. CE
- Dette apparatet er utformet, fremstilt og markedsført i samsvar med:
 - sikkerhetskravene i lavspenningsdirektivet 2006/95/EF (som erstatter direktivet 73/23/EØF og senere endringer).
 - kravene til beskyttelse i EMC-direktivet 2004/108/EF.
- Apparatets elektriske sikkerhet er kun garantert når det er koblet til et forskriftsmessig, jordet elektrisk anlegg.

SERVICE

Før Service kontaktes:

1. Kontroller om du kan løse problemet på egen hånd.
2. Sett apparatet igang igjen for å se om problemet er løst. Hvis problemet vedvarer, frakobles apparatet strømmettet igjen og forsøket gjentas etter en time.
3. Hvis problemet fortsatt ikke er løst, må du kontakte serviceavdelingen.

Oppgi:

- hva som er feil,
- modell,
- servicenummer (tallet som står etter ordet SERVICE på apparatets typeskilt på baksiden av apparatet)
- din adresse,
- ditt telefonnummer.

SERVICE 0000 000 00000

