

AKT 809

FIȘA DE DESCRIERE A PRODUSULUI

RO

Aceste instrucțiuni sunt disponibile și pe site-ul web: docs.whirlpool.eu

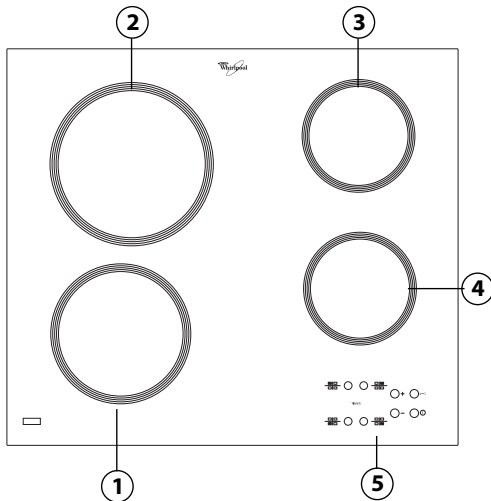

- 1 . Zonă de gătit radiantă Ø 180
- 2 . Zonă de gătit radiantă Ø 210
- 3 . Zonă de gătit radiantă Ø 145
- 4 . Zonă de gătit radiantă Ø 145
- 5 . Afișajul

Atenție:

Pentru a evita deteriorarea iremediabilă a suprafeței din vitroceramică, nu folosiți:

- Oale a căror bază nu este perfect plată.
- Oale metalice cu bază emailată.

Toate defectele estetice (zgârieturi, urme pe suprafață etc.) trebuie comunicate imediat, în momentul instalării.

DIMENSIUNILE PLITEI (mm)

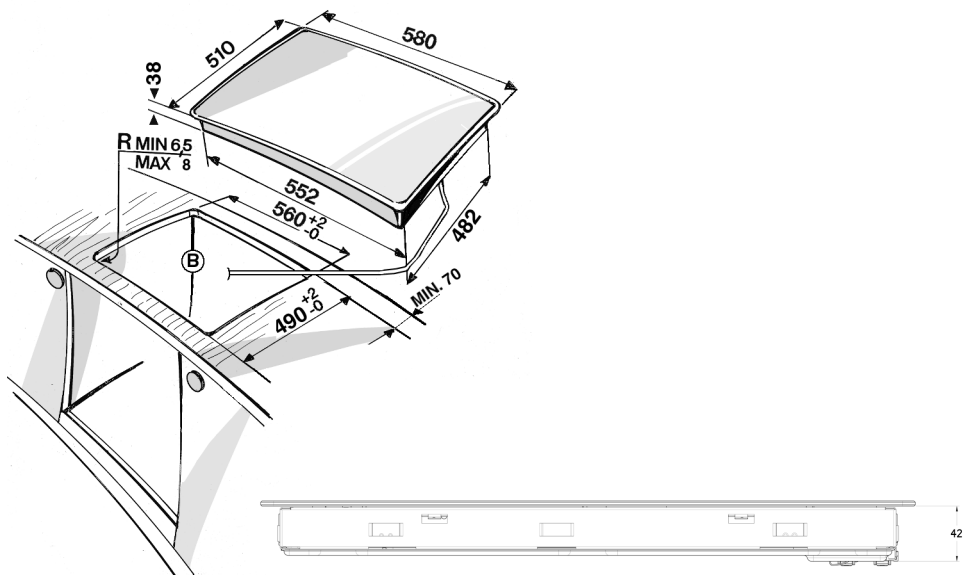

Tipul PLEATC 220-240 V ~ /380-415 V 3 N ~ 50/60 Hz 6,2 kW



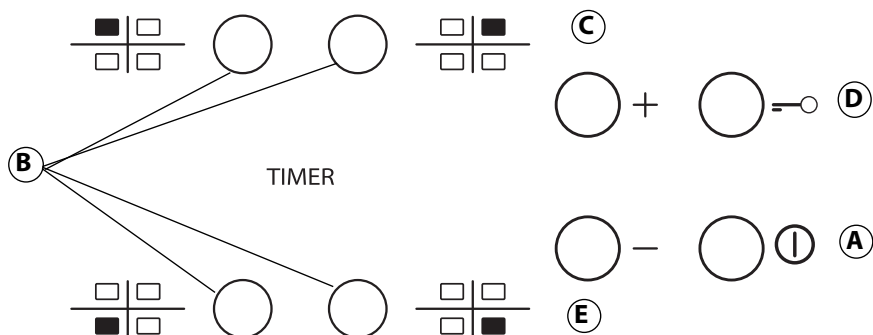

A	Pornire/Oprire	C-E	Mărirea și reducerea nivelului de putere
B	Selectarea zonei de gătit și a timerului	D	Blocarea tastelor

La prima instalare, panoul de comandă efectuează o verificare funcțională timp de aproximativ 1 secundă, apoi comută automat la funcția „Blocare taste”.

—○ Pentru dezactivarea funcției, apăsați și mențineți apăsat butonul „D”; un semnal acustic va fi emis, iar led-ul corespunzător se va stinge.

NOTĂ: În cazul resetării aparatului, repetați procedura descrisă mai sus.

Pentru a porni plita, țineți apăsat butonul „A” timp de aproximativ 2 secunde. Cele 4 afișaje ale zonelor de gătit indică „0”. Dacă nu se activează nicio zonă de gătit în decursul a 20 de secunde, plita se oprește automat din motive de siguranță.

Apăsați pe unul dintre butoanele „B” care corespunde zonei de gătit pe care doriți să o folosiți.

ⓘ Selectați nivelul de putere dorit cu ajutorul butoanelor „E” sau „C”. Nivelurile de putere care pot fi selectate se încadrează între 1 și 9. Apăsați simultan pe butoanele +/- pentru a anula toate setările.

Dacă apăsați pe butonul „+” când ajungeți la nivelul 9, se activează funcția „Booster” și pe afișaj apare litera „A”.

IMPORTANT: butonul se dezactivează la 10 secunde după ce s-a selectat nivelul de putere dorit. Pentru a modifica nivelul de putere, mai întâi apăsați din nou pe butonul de selectare „B”, apoi puteți să modificați setarea cu ajutorul butoanelor „E” sau „C”.

Pentru a seta funcția Timer, selectați zona de gătit dorită și nivelul de putere, apoi apăsați din nou pe butonul corespunzător zonei de gătit; pe afișajul zonei de gătit controlate de timer se aprinde un indicator.

TIMER Indicația „00” clipește pe cele 2 afișaje. Apăsați pe butoanele „C” sau „E” pentru a seta timpul de la 1 la 99.

IMPORTANT: după 10 secunde, pe afișajele timerului apare nivelul de putere al celorlalte zone de gătit. Pentru a vedea timpul de gătit rămas, apăsați de două ori pe butonul corespunzător zonei controlate de timer.

Funcția **BLOCARE TASTE** se activează ținând apăsat butonul „D” până când deasupra butonului asociat funcției se aprinde un indicator. Funcția Blocare taste blochează toate celelalte funcții ale plitei, cu excepția butonului de Pornire/Oprire „A”. Funcția rămâne activată chiar și după oprirea și repornirea plitei și poate fi dezactivată apăsând din nou pe butonul „D” până când indicatorul de deasupra butonului asociat funcției se stinge.

INDICATORUL DE CĂLDURĂ REZIDUALĂ

H După oprirea zonei de gătit, indicatorul de căldură reziduală „H” rămâne aprins sau clipește alternând cu „0” până când temperatura plitei revine la nivelul de siguranță.

IMPORTANT: Caracteristicile de siguranță ale plitei includ o funcție de oprire automată. Folosirea îndelungată a aceluiași nivel de putere determină dezactivarea automată a zonei de gătit (de exemplu, după circa 1 oră la nivelul de putere maxim, zona de gătit se dezactivează).