

# KEBES 60010

12NC: 851350301100

EAN-nummer 8003437221637

**KitchenAid**

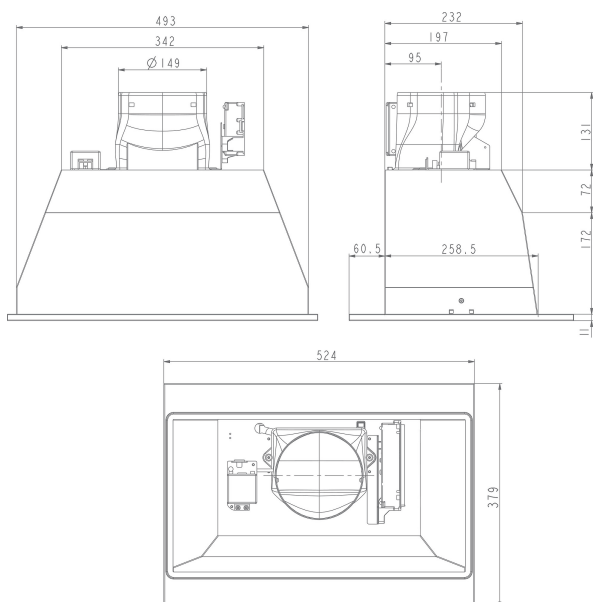

## PRODUKTEGENSKABER

Produktgruppe	Emhætte
Materiale/design	Rustfri
Materiale/design	Stainless steel antifinger print
Skorstensfarve	Ikke tilgængelig
Skorstensmateriale	Ikke tilgængelig
Type	manuel
Installation	Indbygning
Betjeningstype	Elektronisk
Display- og betjeningstype	-
Decorpanel	Ikke tilgængelig
Motorplacering	Integreret motor i emhætte
Drift	Konvertibel
Tilslutningseffekt	315
El-tilslutning (A)	1,4
Elementspænding	230-240
Frekvens	50/60
Længde på elledning	150
Stiktype	Schuko
Chimney height (mm)	0
Højde på produktet, uden skorsten	386
Højde	379
Bredde	524
Dybde	379
Minimums indbygningshøjde	0
Minimums indbygningsbredde	0
Indbygningsmål, dybde	0
Nettovægt	6.8

## TEKNISKE EGENSKABER

Betjening	Touch control
Automatisk styring	-
Antal motorer	1
Samlet motoreffekt	275
Antal sugestykker	4
Boost presence	Ja
Maksimal udsugningluft	669
Kapacitet intensiv sug	669
Maksimal udsugningsrecirkulationsluft	400
Kapacitet v/recirkulation, intensiv sug	400
Betjening af lys	Tænd/sluk
Antal lys (stk)	2
Type belysning	Halogenspots
Samlet effekt i belysningen	40
Aftrækshul diameter	150
Returventil	Ja
Fedtfiltermateriale	Vaskbart rustfrit stål
Lugt- og fedtfilter	Nej

## YDELSE

Lydstyrke ved min. hastighed (2010/30/EF)	56
Lydstyrke ved maks. hastighed (2010/30/EF)	70
Lydniveau ved intensiv sug	0