

ART 364/A+/6

12NC: 856497601000

Code EAN: 8003437039485

Whirlpool

SENSING THE DIFFERENCE

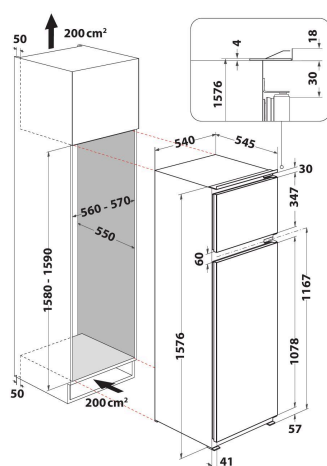

- Classe énergétique A+
- Capacité totale net 239 L (191 L refrigerator + 48 L freezer)
- Dimensions (HxLxP): 1576x540x545 mm
- Charnière de porte à droite, réversible
- Niveau sonore: 36 dBA
- Classe climatique SN-T
- Capacité de surgélation: 2.5 kg/ 24h
- Automatique système de dégivrage dans le compartiment réfrigérateur
- Durée de conservation en cas de panne de courant: 17 heures
- LED bulb éclairage
- Système de refroidissement du compartiment réfrigérateur: statique
- Système de congélation pour compartiment congélateur : Statique

Réfrigérateur double-porte Whirlpool - ART 364/A+/6

Ce réfrigérateur double-porte Whirlpool présente les caractéristiques suivantes : couleur blanc. Étagères en verre biseautées dans leur partie antérieure élégantes, robustes et extra sûres. Balconnet pratique pour y placer vos bouteilles en toute sécurité.



FreshBox

Crée des conditions idéales pour stocker les fruits et légumes. Un tiroir pour stocker vos fruits et légumes.



Éclairage LED

Éclairage parfait. Un éclairage efficace à LEDs illumine la totalité de l'espace interne du réfrigérateur pour vous aider à trouver facilement ce que vous cherchez.



Gestion de l'espace

Tout l'espace dont vous avez besoin. Ce réfrigérateur combiné Whirlpool est conçu pour vous fournir tout l'espace nécessaire au stockage de vos boissons et aliments.



Classe énergétique A+

Une très bonne efficacité énergétique. Avec une classe énergétique A+, cet appareil Whirlpool vous permettra de bénéficier d'une performance maximale ainsi que d'une faible consommation énergétique.



Clayette en verre

La beauté jusque dans les moindres détails. Ce réfrigérateur combiné Whirlpool est équipé d'étagères en verre qui associent l'élégance à la performance pour vous satisfaire.



Balconnet à bouteilles

Rangement. Ce réfrigérateur combiné Whirlpool fournit un stockage parfait pour vos bouteilles dans le balcon spécialement aménagé pour elles.

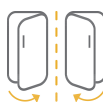

Porte réversible

Pour vous faciliter la tâche. La porte réversible offre des possibilités d'aménagement de l'espace de votre cuisine supplémentaires. Choisissez l'ouverture vers la droite ou vers la gauche.



Capacité 220 - 250 L

Tout l'espace dont vous avez besoin. Ce réfrigérateur combiné Whirlpool est conçu pour vous fournir tout l'espace nécessaire au stockage de vos boissons et aliments.



Balconnet avec couvercle basculant

Rangement au couvercle basculant.

ART 364/A+/6

12NC: 856497601000

Code EAN: 8003437039485

Whirlpool

SENSING THE DIFFERENCE

CARACTERISTIQUES PRINCIPALES

Groupe de produit	Combiné réfrigérateur/congérateur
Type de montage	Encastrable
Type de commande	Mécanique
Type de construction	built-in
Couleur principale du produit	Blanc
Puissance de raccordement	130
Intensité	16
Tension	220-240
Fréquence	50
Nombre de compresseurs	1
Longueur du cordon électrique	245
Type de prise	Schuko
Capacité nette totale	239
Nombre d'étoiles	4
Hauteur du produit	1576
Largeur du produit	540
Profondeur du produit	545
Réglage maximum de la hauteur des pieds	0
Poids net	46

CARACTERISTIQUES TECHNIQUES

Processus de dégivrage dans la partie réfrigérateur	Automatique
Processus de dégivrage dans la partie congélateur	Manuel
Interrupteur réfrigération rapide	Non
Congélation rapide	Non
Témoin de porte ouverte du congélateur	Non
Température réglable	-
Thermostat pour le congélateur	Non
Ventilateur dans le compartiment réfrigérateur	Non
Nombre de tiroirs de congélation	0
Fabrique de glace automatique	Non
Nombre de clayettes dans le réfrigérateur	5
Matériau des clayettes	Verre profilé
Thermomètre du réfrigérateur	Aucun
Thermomètre du congélateur	Aucun
Nombre de compartiments avec des températures différentes	1

PERFORMANCES

Classe énergétique - NOUVEAU (2010/30/UE)	A+
Consommation énergétique annuelle - NOUVEAU (2010/30/CE)	265
Capacité nette du réfrigérateur - NOUVEAU (2010/30/CE)	191
Capacité nette du congélateur - NOUVEAU (2010/30/CE)	48
Capacité de congélation - NOUVEAU (2010/30/CE)	2.5
Classe climatique	SN-T
Niveau sonore	36
Froid ventilé	Non

