

INDEX

Capítulo 1: INSTALAÇÃO	59
1.1. INSTALAR UM ÚNICO APARELHO	59
1.2. INSTALAR DOIS APARELHOS	59
Capítulo 2: FUNÇÕES	59
2.1. VISOR INTELIGENTE*	59
2.2. 6TH SENSE / GREEN INTELLIGENCE	59
2.3. ON/STAND BY	60
2.4. ALARME DE FALHA DE ENERGIA	60
2.5. ALARME DA TEMPERATURA.....	60
2.6. ALARME DE PORTA ABERTA	60
2.7. MODO PARTY*	60
2.8. SHOCK FREEZE*	60
2.9. FAST FREEZE*	61
2.10. FUNÇÃO ECO NIGHT (TARIFA NOTURNA) *	61
2.11. NO FROST AUTOMÁTICO	61
2.12. ICE MATE*	62
2.13. SISTEMA DE LUZ LED*	62
Capítulo 3: UTILIZAÇÃO	62
3.1. COMO AUMENTAR A CAPACIDADE DE ARMAZENAMENTO DO CONGELADOR	62
3.2. NOTAS.....	62
Capítulo 4: CONSELHOS PARA ARMAZENAR ALIMENTOS	63
4.1. TEMPO DE ARMAZENAMENTO DOS ALIMENTOS CONGELADOS	63
4.2. CONSELHOS PARA CONGELAR E ARMAZENAR ALIMENTOS FRESCOS	64
4.3. USAR PACOTES DE GELO*.....	64
4.4. ALIMENTOS CONGELADOS: CONSELHOS PARA AQUISIÇÃO	64
Capítulo 5: SONS DO FUNCIONAMENTO	65
Capítulo 6: RECOMENDAÇÃO EM CASO DE NÃO UTILIZAÇÃO DO APARELHO	66
6.1. AUSÊNCIA / FÉRIAS.....	66
6.2. DESLOCAÇÃO	66
6.3. FALHA DE CORRENTE.....	66
Capítulo 7: LIMPEZA E MANUTENÇÃO	66
Capítulo 8: GUIA PARA A RESOLUÇÃO DE PROBLEMAS	67
8.1. ANTES DE CONTACTAR O SERVIÇO PÓS-VENDA.....	67
8.2. FALHAS.....	68
Capítulo 9: SERVIÇO PÓS-VENDA	68
Outros:	
INVERTER DIREÇÃO DE ABERTURA DA PORTA (VERSÃO 1).....	234
INVERTER DIREÇÃO DE ABERTURA DA PORTA (VERSÃO 2).....	236
RETIRAR/INSERIR INTERIOR DO CONGELADOR	238

NOTA:

As instruções aplicam-se a vários modelos, poderá por isso haver diferenças. As secções que apenas se aplicam a determinados aparelhos estão marcadas com um asterisco (*).

As funções especialmente dedicadas ao modelo de produto que comprou podem ser encontradas no GUIA DE INICIAÇÃO RÁPIDA.

1. INSTALAÇÃO

1.1. INSTALAR UM ÚNICO APARELHO

Para garantir uma ventilação adequada, deixe espaço de ambos os lados e por cima do aparelho.

A distância entre a parte de trás do aparelho e a parede por trás deste, deve ser no mínimo de 50 mm.

Se este espaço for menor irá aumentar o consumo de Energia do produto.

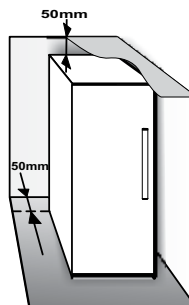

1.2. INSTALAR DOIS APARELHOS

Durante a instalação do congelador ① e o frigorífico ② juntos, certifique-se de que o congelador fica posicionado à esquerda e o frigorífico à direita (conforme representado na figura). O lado esquerdo do frigorífico está equipado com um dispositivo especial para evitar problemas de condensação entre aparelhos.

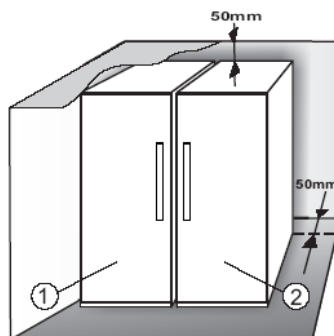

Recomendamos que a instalação dos dois aparelhos em conjunto seja feita utilizando o kit de ligação ③ (conforme representado na figura). Este pode ser adquirido junto da Assistência.



2. FUNÇÕES

2.1. VISOR INTELIGENTE*

Esta função pode ser usada para poupar energia. Siga as instruções incluídas no Guia de Iniciação Rápida para ativar/desativar a função. Dois segundos após o Visor Inteligente ser ativado, o visor apaga-se. Para ajustar a temperatura ou utilizar outras funções, é necessário ativar o visor premindo um botão qualquer. Após cerca de 15 segundos sem realizar qualquer ação, o visor apaga-se de novo. Quando a função é desativada, é reposto o visor normal. O Visor inteligente é automaticamente desativado após um corte de energia. Lembre-se que esta função não desliga o aparelho da corrente elétrica, reduzindo apenas o consumo de energia do visor externo.

Nota: O consumo de energia declarado do aparelho refere-se a uma operação com a função de Visor Inteligente ativada. Esta função está disponível apenas no modelo com Interface de Utilizador na porta.

2.2. 6TH SENSE ^{sense} / GREEN INTELLIGENCE

A função 6th Sense / Green Intelligence funciona para manter a temperatura adequada nos seguintes casos:

- Porta aberta durante algum tempo

A função é ativada quando a abertura da porta faz com que a temperatura interna aumente para valores que não asseguram um armazenamento seguro dos alimentos e permanece ativa até que sejam repostas as condições ideais de armazenamento.



- Alimentos frescos guardados no congelador

A função ativa-se quando são colocados alimentos frescos no congelador e permanece ativa até que sejam atingidas condições ideais de congelação de forma a assegurar a melhor qualidade de congelação com o menor consumo de energia.



Nota: Para além da quantidade de alimentos colocados no congelador, a temperatura ambiente e a quantidade de alimentos já existentes no interior do congelador, afetam a duração da função 6th Sense / Green Intelligence. Deste modo, são bastante normais variações significativas na duração.

* Disponível apenas em modelos selecionados. Consulte no GUIA DE INICIAÇÃO RÁPIDA se esta função está realmente disponível no seu modelo.

2.3. ON/STAND BY

Esta função serve para Ligar/Colocar em Espera os compartimentos do congelador. Para colocar o produto em espera, premir e manter premido o botão  On/Stand-by durante 3 segundos. Quando o aparelho está no Modo de Espera, a luz no interior do compartimento do frigorífico não funciona. É importante ter em consideração que esta operação não desliga o aparelho da alimentação elétrica. Para ativar o aparelho novamente, prima e fixe o botão  On/Stand-By durante 3 segundos.

2.4. ALARME DE FALHA DE ENERGIA



Em caso de interrupção do fornecimento de energia elétrica, este produto foi concebido para monitorizar automaticamente a temperatura do congelador assim que o fornecimento da energia elétrica for restabelecido. Se, após o restabelecimento da energia elétrica, a temperatura do congelador ultrapassar o nível de congelação, o indicador de  Falha de energia  acende-se, o símbolo de Alarme pisca e é emitido o sinal sonoro quando a energia é reposta. Para repor o alarme, prima o botão  Parar Alarme uma vez. Em caso de falha de energia, recomenda-se que realize as seguintes ações:

- Se os alimentos no congelador estiverem descongelados mas ainda frios, todos os alimentos existentes no congelador devem ser consumidos num prazo máximo de 24 horas.
- Se os alimentos no congelador estiverem congelados, será um indicador de que os alimentos descongelaram e foram novamente congelados após o restabelecimento da energia elétrica, situação que resultará na degradação do sabor, da qualidade e do valor nutricional dos mesmos e poderá ser perigosa. Recomenda-se que não consuma os alimentos e que elimine totalmente o conteúdo do congelador. O alarme de falha de energia foi concebido para fornecer indicações relativas à qualidade dos alimentos presentes no congelador, no caso de ocorrer uma falha de energia. Este sistema não garante a qualidade nem a segurança dos alimentos e recomenda-se que os consumidores avaliem por si próprios a qualidade dos alimentos presentes no compartimento do congelador.



2.5. ALARME DA TEMPERATURA

É emitido um alarme sonoro e o indicador de temperatura (°C) pisca. O alarme ativa-se quando:

- O aparelho é ligado à corrente elétrica pela primeira vez após uma longa paragem
- Quando a temperatura do compartimento congelador não é adequada
- A quantidade de alimentos frescos introduzida no congelador excede a indicada na chapa de características
- A porta do congelador permaneceu aberta durante muito tempo.

Para silenciar o alarme, prima o botão  Parar Alarme uma vez. O indicador do Alarme  é automaticamente desativado assim que o compartimento do congelador alcança uma temperatura inferior a -10 °C e o indicador de temperatura (°C) deixa de piscar e apresenta temperatura selecionada.

2.6. ALARME DE PORTA ABERTA

O ícone de Alarme  fica intermitente e é emitido um alarme sonoro. O alarme ativa-se quando a porta do frigorífico fica aberta durante mais de 2 minutos. Feche a porta para desativar o alarme ou prima uma vez o botão  Parar Alarme para silenciar o alarme sonoro.

2.7. MODO PARTY*

Use esta função para arrefecer bebidas no interior do compartimento do congelador. 30 minutos após a seleção (o tempo necessário para arrefecer uma garrafa de 0,75 l sem que o vidro quebre), o símbolo pisca e é emitido um sinal sonoro: retire a garrafa do compartimento congelador e prima o botão Parar Alarme para desativar o alarme.

Importante: não deixe a garrafa no interior com compartimento congelador mais tempo do que o necessário para arrefecer.

2.8. SHOCK FREEZE*



O compartimento "Shock Freeze" foi especificamente criado para congelar até 2 kg de alimentos frescos muito rapidamente. A função ultra rápida "Shock Freeze" reduz a formação de cristais de gelo no interior dos alimentos enquanto estes congelam, assegurando assim a melhor qualidade possível quando são descongelados antes do consumo. Quando a função "Shock Freeze" não está ativa, o compartimento pode ser usado como normalmente para congelamento tradicional ou para armazenar alimentos já congelados.

Nota: Quando a função Shock Freeze está ativa, poderá ouvir um zumbido. Isto é absolutamente normal pois é provocado pelo fluxo de ar que permite uma distribuição ideal do frio no interior do compartimento.

Ativar e desativar a função "Shock Freeze":

1. Assegure-se de que decorreram pelo menos 12 horas desde a última vez que foi usada a função "Shock Freeze" (caso tenha sido usada). Não ative a função mais do que uma vez a cada 12 horas.
2. Certifique-se de que a função "Fast Freeze" não está ativa: As funções "Shock Freeze" e "Fast Freeze" não podem estar ativas em simultâneo.
3. Despeje o compartimento "Shock Freeze".
4. Ative a função "Shock Freeze" tocando o botão  no painel de controlo: o símbolo acende-se e as ventoinhas no fundo do compartimento ligam-se, aumentando o fluxo de ar frio e como resultado acelerando o processo de congelação.
5. Coloque os alimentos a serem congelados no interior do compartimento, alguns centímetros (mín. 2 cm) afastados das ventoinhas na parte de trás do compartimento, para que o ar frio possa circular.

* Disponível apenas em modelos selecionados. Consulte no GUIA DE INICIAÇÃO RÁPIDA se esta função está realmente disponível no seu modelo.

6. Para atingir a velocidade máxima de congelação, recomendamos que não desative a função "Shock Freeze" até que esta seja desativada automaticamente, mantendo a porta fechada.
7. A função "Shock Freeze" será desativada automaticamente 4-5 horas após ter sido ativada: o indicador  desliga-se e as ventoinhas são desativadas. A função "Shock Freeze" pode no entanto ser desligada em qualquer altura que deseje, premindo brevemente o botão  no painel de comandos: o indicador  desliga-se e as ventoinhas são desativadas.

Atenção:





- **Incompatibilidade com a função "Shock Freeze"**

Para garantir um desempenho ideal, não deve usar a função "Shock Freeze" e a função "Fast Freeze" em simultâneo. Assim, se a função "Fast Freeze" já foi iniciada, precisa de ser desativada primeiro para que possa ativar a função "Shock Freeze" (e vice versa).

- **Se as ventoinhas do compartimento "Shock Freeze" não começarem a funcionar**



Após ter sido ativada a função "Shock Freeze", pode acontecer que o indicador  se acenda como esperado, mas que as ventoinhas não comecem a trabalhar. Isto é normal e significa que o congelador está em processo de descongelação. No final da fase de descongelação (duração máxima: 1,5 horas), as ventoinhas começam a trabalhar automaticamente e o processo "Shock Freeze" será iniciado normalmente.

- **Se o indicador  não se acender**

Se, após premir o botão , o símbolo  se acender: neste caso o botão  foi premido durante muito tempo. Para ativar a função "Shock Freeze", desative primeiro a função Fast Freeze (fixando o botão  durante 3 segundos e depois tocando no botão  não excedendo mais do que 1 segundo).

2.9. FAST FREEZE*

A quantidade de alimentos (em kg) que pode ser congelada em 24 horas, está indicado na placa de características do aparelho.

Para um desempenho ideal do aparelho, prima durante 3 segundos o botão Shock Freeze/Fast Freeze  (até que o indicador Fast Freeze  se acenda) 24 horas antes de colocar alimentos frescos no congelador (de acordo com o GUIA DE INICIAÇÃO RÁPIDA). Após colocar alimentos frescos no congelador, 24 horas na função Fast Freeze é geralmente suficiente. Após 50 horas, a função Fast Freeze desativa-se automaticamente.

Atenção:



Para poupar energia, quando congelar pequenas quantidades de alimentos, pode desativar a função fast freeze após algumas horas.



- **Incompatibilidade com a função "Shock Freeze"**

Para garantir um desempenho ideal, não deve usar a função "Shock Freeze" e a função "Fast Freeze" em simultâneo. Assim, se a função "Fast Freeze" já foi iniciada, precisa de ser desativada primeiro para que possa ativar a função "Shock Freeze" (e vice versa).

2.10. FUNÇÃO ECO NIGHT (TARIFA NOTURNA)*

A função Eco Night permite que o consumo de energia do aparelho se concentre nas horas de tarifa reduzida (geralmente à noite), quando a eletricidade é cobrada a preços inferiores aos praticados durante o dia (apenas em países que utilizem um sistema bi-horário - consulte o seu fornecedor de energia elétrica).

Para ativar a função, prima o botão  à hora a que tiver início a tarifa reduzida (dependendo do plano de preços específico). Por exemplo, se a tarifa reduzida começar às 8 da noite, prima o botão  nessa hora. Quando o indicador Eco Night  está ACESO, a função está ATIVADA. Após ter ativado a função, o aparelho adapta automaticamente o consumo de energia de acordo com a hora selecionada, ou seja, consumindo menos energia durante o dia.

IMPORTANTE: Para funcionar devidamente, a função deve ficar ligada durante a noite e o dia. A função permanece ligada até que seja desativada (ou se for desativada em caso de falha de energia ou pelo aparelho ser desligado). Para desativar a função, prima de novo o botão . Quando o indicador Eco Night  está APAGADO, a função está DESATIVADA.

Nota: O consumo de energia declarado do aparelho refere-se a uma operação com a função Eco Night desativada.

2.11. NO FROST AUTOMÁTICO

Este produto foi desenhado para se descongelar automaticamente de acordo com as condições de utilização e a humidade do ambiente.

Os frigoríficos **No Frost** incluem circulação de ar frio à volta das áreas de armazenamento evitando assim a formação de gelo, o que elimina por completo a necessidade de descongelação.

Os alimentos congelados não se pegam às paredes, as etiquetas permanecem legíveis e o espaço de armazenamento mantém-se limpo.

Em combinação com 6th Sense / Green Intelligence, não só controla o sensor como direciona o poder de arrefecimento exatamente para onde é preciso, otimizando a eficiência energética.

* Disponível apenas em modelos selecionados. Consulte no GUIA DE INICIAÇÃO RÁPIDA se esta função está realmente disponível no seu modelo.

2.12. ICE MATE*

Como fazer cubos de gelo

Pode remover por completo o Ice Mate (pressione e fixe (1) a alavanca à esquerda e empurre-a (2) para si) ou pode remover apenas a cuvete de gelo puxando-a (3) para si.



AVISO: encha apenas com água potável (nível máximo = 2/3 da capacidade máxima).

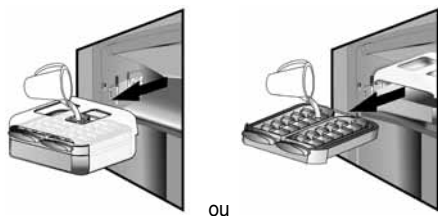

Torne a colocar o Ice Mate na sua posição, ou reinsira a cuvete de gelo no Ice Mate. Tenha cuidado para não entornar água.



Espreze até que os cubos de gelo estejam formados (recomendamos que espere cerca de 4 horas, com a opção Fast Freeze ativa).

NOTA: O Ice Mate pode ser retirado. Este pode ser colocado na horizontal em qualquer local do compartimento do congelador ou retirado para fora do aparelho quando não é necessário fazer gelo.

3. UTILIZAÇÃO

3.1. COMO AUMENTAR A CAPACIDADE DE ARMAZENAMENTO DO CONGELADOR

Pode aumentar a capacidade do congelador da seguinte forma:

- removendo as gavetas e as abas* para conseguir guardar produtos grandes.
- colocando os alimentos diretamente nas prateleiras do congelador.
- retirando o Ice Mate* em separado ou juntamente com o suporte (puxando-o).
- retirando o suporte das garrafas*.

Como retirar os cubos de gelo

1. Assegure-se de que a bandeja está posicionada sob a cuvete de gelo. Se não estiver, coloque-a no respetivo lugar.
2. Rode um dos botões firmemente no sentido dos ponteiros do relógio até que a cuvete rode ligeiramente. Os cubos de gelo caem na bandeja.



3. Repita o Passo 2 para a outra metade da cuvete, se necessário.
4. Para retirar o gelo, levante ligeiramente a bandeja e puxe-a para si.

NOTA: se preferir, pode retirar o Ice Mate completo do aparelho, para levar os cubos de gelo até onde lhe der mais jeito (por exemplo: diretamente até à mesa).

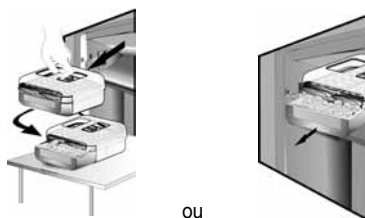

2.13. SISTEMA DE LUZ LED*

O sistema de luz no interior do compartimento do congelador utiliza lâmpada LED, o que permite uma melhor iluminação e também um muito menor consumo de energia. Se o sistema de luz LED não funcionar, contacte a Assistência para o substituir.

3.2. NOTAS

- Não bloqueie a área de saída de ar (na parede de trás no interior do aparelho) com alimentos.
- Se o congelador tiver uma aba, é possível maximizar o volume de armazenamento removendo essa aba.
- Todas as prateleiras, cestos e abas podem ser retirados.
- As temperaturas internas do aparelho podem ser afetadas pela temperatura ambiente, frequência de abertura das portas e do local onde se encontra o aparelho. Ao regular a temperatura deve ter em consideração estes fatores.
- Caso não seja especificado o contrário, os acessórios do aparelho não podem ser lavados na máquina da loiça.

* Disponível apenas em modelos selecionados. Consulte no GUIA DE INICIAÇÃO RÁPIDA se esta função está realmente disponível no seu modelo.

4. CONSELHOS PARA ARMAZENAR ALIMENTOS

O congelador é o local ideal para armazenar alimentos congelados, fazer cubos de gelo e congelar alimentos frescos.

O número máximo de quilogramas de alimentos frescos que pode congelar num período de 24 horas está indicado na placa de características (...kg/24 horas).

Se tiver uma quantidade pequena de alimentos para guardar no congelador, recomendamos que utilize as áreas mais frias do congelador, correspondentes à área superior ou do meio, dependendo do modelo (consulte a folha do produto para saber qual a área onde é sugerido congelar alimentos frescos).

4.1. TEMPO DE ARMAZENAMENTO DOS ALIMENTOS CONGELADOS

A tabela abaixo mostra o tempo recomendado para armazenar alimentos congelados.

ALIMENTOS	TEMPO DE ARMAZENAMENTO (meses)
Carne	
Bife	8 – 12
Porco, vitela	6 – 9
Carneiro	6 – 8
Coelho	4 – 6
Carne picada / miudezas	2 – 3
Salsichas	1 – 2
Aves	
Galinha	5 – 7
Peru	6
Miudezas de aves	2 – 3
Crustáceos	
Moluscos, caranguejo, lagosta	1 – 2
Caranguejo, lagosta	1 – 2
Marisco	
Ostras, sem concha	1 – 2

Peixe	
"gordos" (salmão, arenque, cavala)	2 – 3
"magros" (bacalhau, solha)	3 – 4
Guisados	
Carne, aves	2 – 3
Produtos lácteos	
Manteiga	6
Queijo	3
Natas	1 – 2
Gelado	2 – 3
Ovos	8
Sopas e molhos	
Sopa	2 – 3
Molho de carne	2 – 3
Paté	1
Ratatouille	8
Massas e pão	
Pão	1 – 2
Bolos (simples)	4
Bolos (pastelaria)	2 – 3
Crepes	1 – 2
Massa crua	2 – 3
Quiche	1 – 2
Pizza	1 – 2

FRUTAS E LEGUMES

ALIMENTOS	TEMPO DE ARMAZENAMENTO (meses)
Frutas	
Maçãs	12
Alperces	8
Amoras	8 – 12
Groselhas pretas / vermelhas	8 – 12
Cerejas	10
Pêssegos	10
Peras	8 – 12
Ameixas	10
Framboesas	8 – 12
Morangos	10
Ruibarbo	10
Sumos de fruta (laranja, limão, toranja)	4 – 6
Vegetais	8 – 10
Espargos	6 – 8
Manjerição	12
Feijões	8 – 10
Alcachofras	8 – 10
Brócolos	8 – 10
Couves de Bruxelas	8 – 10
Couve flor	10 – 12
Cenouras	6 – 8
Aipo	8
Cogumelos	6 – 8
Salsa	10 – 12
Pimentos	12
Ervilhas	12
Feijão verde	12
Espinafres	8 – 10
Tomates	8 – 10
Abobrinha	

Recomendamos que coloque uma etiqueta incluindo data nos alimentos congelados. Ao colocar uma etiqueta ajuda a identificar os alimentos e a saber quando devem ser consumidos antes que a sua qualidade se deteriore. Não torne a congelar alimentos descongelados.

4.2. CONSELHOS PARA CONGELAR E ARMAZENAR ALIMENTOS FRESCOS

- Antes de congelar, embrulhe bem os alimentos em: folha de alumínio, película transparente, sacos de plástico estanques ao ar e à água, recipientes de polietileno com tampa ou recipientes de congelação adequados para congelar alimentos frescos.
- Os alimentos devem estar frescos, maduros ou ser de primeira qualidade para obter alimentos congelados de alta qualidade.
- Os vegetais frescos e a fruta devem ser preferencialmente congelados logo que são colhidos para manter o total valor nutricional original, a consistência, a cor e o sabor.

Alguma carne, especialmente caça, deve ser pendurada antes de ser congelada.

Nota:

- Deixe sempre que os alimentos quentes arrefeçam antes de os colocar no congelador.
- Os alimentos descongelados ou parcialmente descongelados devem ser comidos de imediato. Não torne a congelar a menos que os alimentos sejam cozinhados após terem descongelado. Uma vez cozinhados, os alimentos descongelados podem ser congelados de novo.
- Não congele garrafas com líquido.

4.3. USAR PACOTES DE GELO*

Os pacotes de gelo ajudam a manter congelados os alimentos em caso de falha de energia. Para uma melhor utilização, coloque-os sobre os alimentos guardados no topo do compartimento.

4.4. ALIMENTOS CONGELADOS: CONSELHOS PARA AQUISIÇÃO

Quando adquirir alimentos congelados:

- Certifique-se de que a embalagem não está danificada (alimentos congelados em embalagens danificadas podem estar deteriorados). Se a embalagem estiver inchada ou tiver partes húmidas, poderá não ter sido armazenada em boas condições e pode ter ocorrido alguma descongelação.
- Quando fizer compras, deixe para o fim os alimentos congelados e transporte-os num saco para congelados com isolamento térmico.
- Quando chegar a casa, coloque de imediato os alimentos congelados no congelador.
- Se os alimentos descongelaram, mesmo que parcialmente, não os torne a congelar. Consuma num prazo de 24 horas.
- Evite, ou reduza ao mínimo as variações de temperatura. Respeite a data de validade impressa na embalagem.
- Siga sempre as instruções de armazenamento impressas na embalagem.

* Disponível apenas em modelos seleccionados. Consulte no GUIA DE INICIAÇÃO RÁPIDA se esta função está realmente disponível no seu modelo.

5. SONS DO FUNCIONAMENTO

Os sons emitidos por aparelhos são normais pois existem várias ventoinhas e motores para regular o desempenho que se ligam e desligam automaticamente.

Alguns dos sons do funcionamento podem ser reduzidos

- Nivelando o aparelho e instalando-o sobre uma superfície plana.
- Afastando e evitando o contacto entre o aparelho e a mobília.
- Verificando se os componentes internos estão corretamente posicionados.
- Verificando se as garrafas e recipientes não estão em contacto uns com os outros.

Alguns dos sons de funcionamento que pode ouvir são:

- Um som sibilante quando liga o aparelho pela primeira vez ou após uma longa paragem.
- Um gorgolejo quando o fluido refrigerante entra nos tubos.
- Um zumbido quando a válvula da água ou a ventoinha começam a funcionar.
- Um som de rachar quando o compressor arranca ou quando o gelo pronto cai na caixa de gelo quando o compressor se liga e desliga.

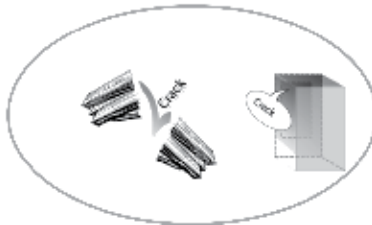
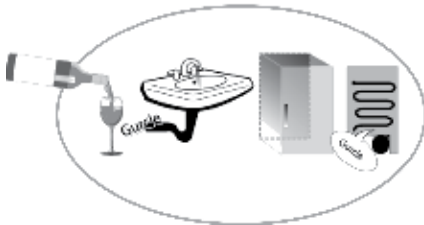
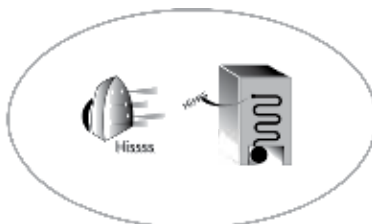
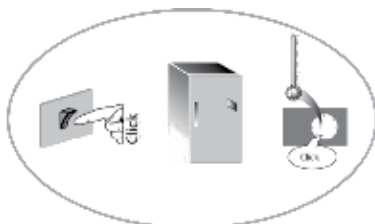

6. RECOMENDAÇÃO EM CASO DE NÃO UTILIZAÇÃO DO APARELHO

6.1. AUSÊNCIA / FÉRIAS

No caso de uma longa ausência recomendamos que utilize os alimentos e desligue o aparelho para poupar energia.

6.2. DESLOCAÇÃO

1. Retire todas as peças internas.
2. Embrulhe-as bem e prenda-as com fita adesiva para que não batam umas nas outras ou se percam.
3. Aperte os pés ajustáveis para que não toquem na superfície de suporte.
4. Feche e fixe a porta com fita adesiva e, mais uma vez usando fita adesiva, fixe o cabo de alimentação ao aparelho.

6.3. FALHA DE CORRENTE

Caso ocorra uma falha de corrente, contacte o fornecedor de eletricidade e pergunte quanto tempo irá durar.

Nota: Tenha em conta que um aparelho cheio permanece fresco mais tempo do que um parcialmente cheio.

Se estiverem visíveis cristais de gelo nos alimentos, poderá estar de novo congelado, embora o sabor e aroma possam ter sido afetados.

Se os alimentos estiverem em más condições, é melhor deitá-los fora.

Para falhas de corrente que durem até 24 horas.

1. Mantenha a porta do aparelho fechada. Isto permite que os alimentos se mantenham frios o máximo de tempo possível.

Para falhas de corrente que durem mais do que 24 horas.

1. Despeje o compartimento do congelador e coloque os alimentos numa geleira portátil. Se não tiver disponível uma geleira, e do mesmo modo não tiver acumuladores de gelo artificial, tente consumir os alimentos mais facilmente perecíveis.
2. Despeje a bandeja do gelo.

7. LIMPEZA E MANUTENÇÃO

Antes de efetuar qualquer operação de limpeza ou manutenção, retire a ficha da tomada ou desligue a corrente elétrica.

Limpe periodicamente o aparelho com um pano e uma solução de água e detergente neutro especificamente para interior de frigoríficos. Nunca utilize abrasivos. Nunca limpe as peças do congelador com líquidos inflamáveis. Os gases podem originar risco de incêndio ou explosão. Limpe o exterior do aparelho e o vedante da porta com um pano húmido e e seque com um pano macio.

Não utilize aparelhos de limpeza a vapor.

O condensador situado na parte de trás do aparelho deve ser limpo regularmente usando um aspirador.

Importante:

- Os botões e o visor do painel de comandos não devem ser limpos com álcool ou substâncias derivadas do álcool, mas apenas com um pano seco.
- Os tubos do sistema de refrigeração encontram-se perto da bandeja de descongelação e podem ficar quentes. Limpe-os periodicamente com um aspirador.
- Para remover ou inserir a prateleira de vidro, mova para cima a parte frontal da prateleira para passar na extremidade da calha.

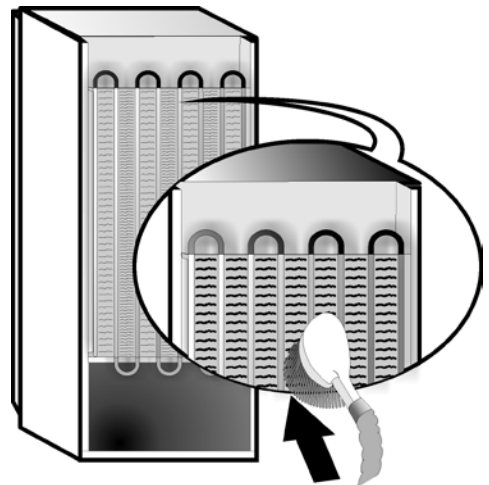

8. GUIA PARA A RESOLUÇÃO DE PROBLEMAS

8.1. ANTES DE CONTACTAR O SERVIÇO PÓS-VENDA...



Os problemas de desempenho são muitas vezes originados por pequenas coisas que pode descobrir sozinho e arranjar sem qualquer tipo de ferramentas.

PROBLEMA	SOLUÇÃO
O aparelho não está a funcionar:	<ul style="list-style-type: none">• O cabo de alimentação está ligado a uma tomada com energia e com a voltagem correta?• Verificou os dispositivos de proteção e fusíveis da rede elétrica da sua casa?
Se houver água na bandeja de descongelação:	<ul style="list-style-type: none">• Isto é normal com tempo quente e húmido. A bandeja pode mesmo estar meia cheia. Certifique-se de que o aparelho está nivelado para que a água não saia para fora.
Se os rebordos do armário do aparelho, que entram em contacto com o vedante da porta, estiverem quentes ao toque:	<ul style="list-style-type: none">• Isto é normal com tempo quente e quando o compressor está a funcionar.
Se a luz não funciona:	<ul style="list-style-type: none">• Verificou os dispositivos de proteção e fusíveis da rede elétrica da sua casa?• O cabo de alimentação está ligado a uma tomada com energia e com a voltagem correta?• Caso os LEDs estejam fundidos, o utilizador deve contactar o Serviço para realizar a troca pelo mesmo tipo que apenas se encontra disponível nos nossos Centros de Assistência Pós-venda ou revendedores autorizados.
Se o motor parecer trabalhar demais:	<ul style="list-style-type: none">• O tempo de funcionamento do motor depende de várias coisas: número de vezes que a porta é aberta, quantidade de alimentos armazenados, temperatura ambiente, definição dos controlos da temperatura.• O condensador (parte de trás do aparelho) está limpo de pó e sujidade?• A porta está bem fechada?• Os selantes da porta estão bem colocados?• Em dias quentes ou se a divisão estiver quente, é natural que o motor funcione mais tempo.• Se a porta do aparelho foi deixada aberta durante algum tempo ou se foram armazenadas grandes quantidades de alimentos, o motor funciona durante mais tempo para arrefecer o interior do aparelho.
Se a temperatura do aparelho for muito elevada:	<ul style="list-style-type: none">• Os controlos do aparelho estão bem regulados?• Foi colocada uma grande quantidade de alimentos no aparelho?• Certifique-se de que a porta não é aberta muito frequentemente.• Verifique se a porta fecha devidamente.
Se as portas não abrirem nem fecharem devidamente:	<ul style="list-style-type: none">• Verifique se as embalagens dos alimentos estão a bloquear a porta.• Verifique se as peças internas ou a peça de fazer gelo automática não estão fora da sua posição.• Verifique se os selantes da porta não estão sujos nem pegamentos.• Verifique se o aparelho está nivelado.

8.2. FALHAS

Caso ocorram alarmes de operação, estes serão também apresentados nos LEDs (exemplo Failure 1, Failure 2, etc...).

Contacte o Serviço Pós-venda e indique qual o código do alarme. O alarme sonoro soa, o símbolo de Alarme  acende-se e a letra F no visor pisca de acordo com o código de erro descrito abaixo:

Código de erro	Visualização	
Error 2	A letra F pisca a 0,5 seg. ON pisca 2 vezes depois permanece apagado 5 segundos. O padrão repete-se.	 x2
Error 3	A letra F pisca a 0,5 seg. ON pisca 3 vezes depois permanece apagado 5 segundos. O padrão repete-se.	 x3
Error 6	A letra F pisca a 0,5 seg. ON pisca 6 vezes depois permanece apagado 5 segundos. O padrão repete-se.	 x6

9. SERVIÇO PÓS-VENDA

Antes de contactar o Serviço Pós-Venda:

Torne a ligar o aparelho para verificar se o problema foi resolvido. Caso não tenha sido, desligue o aparelho da corrente e espere cerca de uma hora antes de o ligar de novo.

Se, após realizar as verificações descritas no Guia para Resolução de Problemas e tornar a ligar o aparelho, este continuar a não funcionar devidamente, contacte o Serviço Pós-Venda e explique o problema.

Indique:

- o modelo e o número de série do aparelho (gravado na placa de características),
- o tipo de problema,

SERVICE 0000 000 00000



- o número do Serviço (o número após a palavra SERVICE na placa de características no interior do aparelho)
- a sua morada completa,
- o seu número de telefone e o indicativo da área.

Nota:

A direção em que a porta é aberta pode se alterada. Se esta operação for realizada pelo Serviço Pós-Venda, não será coberta pela garantia.