

WFF 4033 DLTG X @

12NC: 859991540880

Código EAN: 8003437230738

Whirlpool

SENSING THE DIFFERENCE

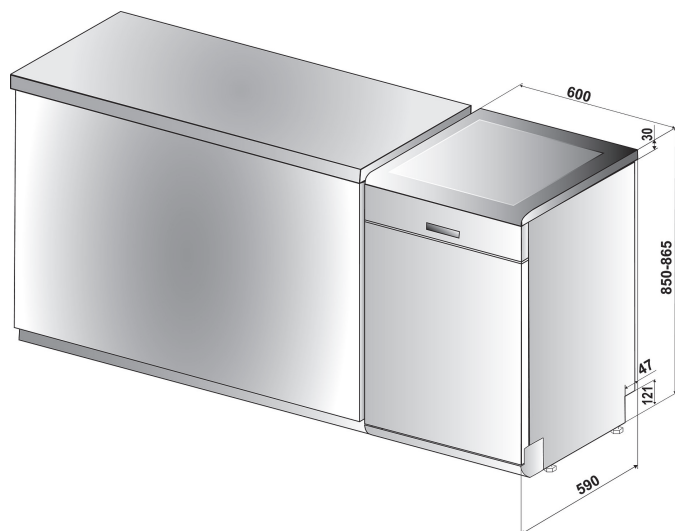

- Tipo de instalación: Sin fijar
- Eficiencia Energética A+++
- 14 ajustes de servicios
- Tecnología 6th Sense
- Rumoridad: 43 dB(A)
- Consumo agua (ciclo): 9.5 L
- Power Dry: lavado y secado en sólo una hora
- PowerClean: ajusta automáticamente el lavado basado en la suciedad real del agua, permitiendo lavar las ollas en vertical, para conseguir 30% más de espacio
- PowerCleanPRO
- Lavado y secado 1 hora
- Tercera bandeja Yes, flexible + handle inox
- Filtro de limpieza automática
- Inicio diferido 1-24 H
- Silencioso
- FlexiSpace

Whirlpool lavavajillas: color inox, 60 cm - WFF 4033 DLTG X @

Características de este lavavajillas Whirlpool: color inox. Extraordinaria clasificación energética A+++ , para un ahorro de consumo energético. Práctico temporizador, digital, que te avisa cuando el ciclo de lavado termina. Tecnología innovadora que asegura un rendimiento muy silencioso, para un electrodoméstico muy silencioso. Extraordinaria prestación de limpieza, para resultados de lavado ideales.

Power Dry

El innovador sistema Power Dry, gracias a un flujo de aire 3D, elimina el vapor en tu lavavajillas. Tus platos estarán completamente secos y listos para la mesa.

Aplicación 6thSenseLive

Tecnología 6TH SENSE, un conjunto de sensores inteligentes e intuitivos. Funcione capaces de ayudarte en todo con resultados sobresalientes.

Tercera bandeja flexible

La tercera bandeja es perfecta para colocar cubiertos y utensilios y está equipada con módulos deslizantes que permiten cargar fácilmente artículos más altos en el cesto superior.

14 cubiertos

Todo el espacio que necesites. Este lavavajillas Whirlpool dispone de una capacidad de 14 cubiertos, para que puedas disfrutar de todo el espacio que necesites, siempre.

Silencioso

Rendimiento silencioso. Tu lavavajillas Whirlpool está diseñado para ofrecerte ideales resultados de lavado, garantizando un nivel de ruido más bajo posible.

Tecnología 6th SENSE

Sin prelavado. La tecnología 6th SENSE PowerClean garantiza resultados perfectos sin tener que prelavar y limpiar a mano, reduciendo así eficazmente el consumo de agua.

Eficiencia energética A+++

Extraordinaria eficiencia energética. La clasificación energética A+++ de tu lavavajillas garantiza resultados ideales, combinados con el consumo energético más bajo de todo el mercado.

MySmart Display

La interfaz intuitiva le permite conocer constantemente el estado del ciclo de lavado gracias a la información claramente visible en la pantalla.

WFF 4033 DLTG X @

12NC: 859991540880

Código EAN: 8003437230738

Whirlpool

SENSING THE DIFFERENCE

CARACTERÍSTICAS PRINCIPALES

Tipo de construcción	Independiente
Tipo de instalación	Independiente
Tipo de control	Electrónica
Control e indicadores	-
Encimera extraíble	Si
Panelado de puerta	N/A
Color principal del producto	Inox
Potencia de conexión	1900
Intensidad corriente eléctrica	10
Tensión	220-240
Frecuencia	50
Longitud del cable de alimentación eléctrica	130
Tipo de clavija	Schuko
Longitud del manguito de entrada	155
Longitud del manguito de salida	150
Zócalo regulable	No
Altura de la encimera extraíble	0
Patatas regulables	No
Altura del producto	85
Anchura del producto	60
Fondo del producto	59
Fondo con puerta abierta a 90 grados	-
Altura mínima del hueco	820
Altura máxima del hueco	900
Anchura mínima del nicho	600
Anchura máxima del nicho	600
Fondo del hueco	590
Peso neto	47
Peso bruto	49

CARACTERÍSTICAS TÉCNICAS

Programa automático	Si
Temperatura máxima de la toma de agua	60
Opción de programación diferida	Continuo
Tiempo de retardo máximo de inicio	24
Indicación de fase del programa	-
Indicación de tiempo restante	Si
Indicador luminoso de sal	Si
Indicador luminoso de agente de aclarado	Si
Dispositivo de seguridad	N/A
Cesta superior regulable	si
Tamaño máximo de plato en la cesta superior	0
Tamaño máximo de plato en la cesta inferior	0
Número de opciones de posición	14

DATOS DE CONSUMO

Clasificación de eficiencia energética - NUEVA (2010/30/EU)	A+++
Consumo anual de energía - NUEVA (2010/30/EC)	238
Duración de modo sin apagar - NUEVA (2010/30/EC)	12
Consumo de energía en modo sin apagar - NUEVA (2010/30/EU)	7
Consumo de energía en modo apagado - NUEVA (2010/30/EU)	0.63
Consumo anual de agua - NUEVA (2010/30/EC)	2660
Nivel de contaminación acústica	43

The image shows the official energy label for the Whirlpool WFF 4033 DLTG X @ dishwasher. It features the European Union energy label logo with 'ENERG' and 'Y IJA' and 'IE IA' icons. The Whirlpool logo and model number are prominently displayed. A scale of energy efficiency classes from A+++ (green) to D (red) is shown, with A+++ being the selected class. The energy consumption is listed as 238 kWh/annum. Other icons include water consumption (2660 L/annum), noise level (43 dB), and a program icon (X 14). The label also includes the text 'ENERGIA - ЕНЕРГИЯ - ΕΝΕΡΓΕΙΑ' and 'ENERGIJA - ENERGIJA - ENERGIJE'.