



DZIĘKUJEMY ZA ZAKUP PRODUKTU WHIRLPOOL

W celu uzyskania kompleksowej pomocy prosimy zarejestrować urządzenie na stronie www.whirlpool.eu/register

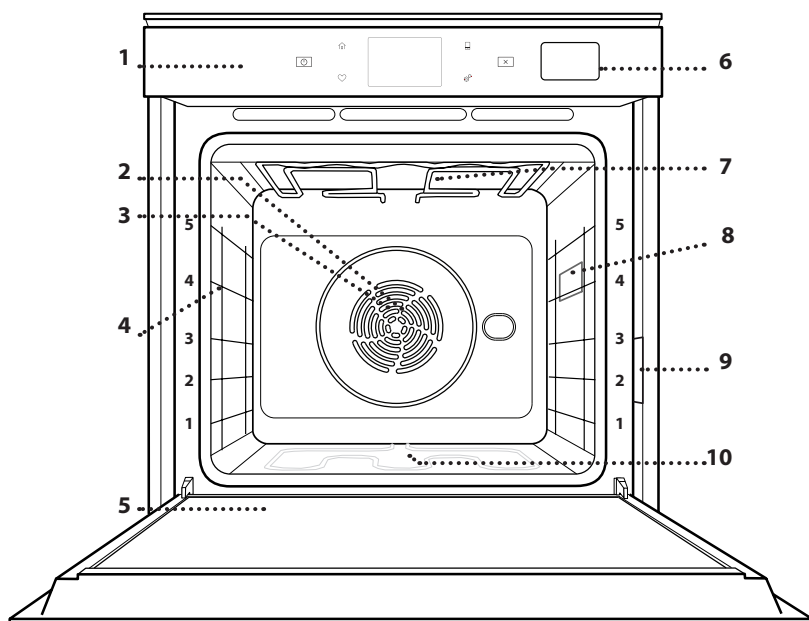

Przed użyciem urządzenia należy uważnie przeczytać instrukcję bezpieczeństwa.

OPIS PRODUKTU



1. Panel sterowania
2. Wentylator
3. Grzałka okrągła (niewidoczna)
4. Prowadnice półek (poziom jest zaznaczony na froncie piekarnika)
5. Drzwiczki
6. Szuflada na wodę
7. Grzałka górna / grill
8. Oświetlenie
9. Tabliczka znamionowa (nie usuwać)
10. Dolna grzałka (niewidoczna)

OPIS PANELU STEROWANIA

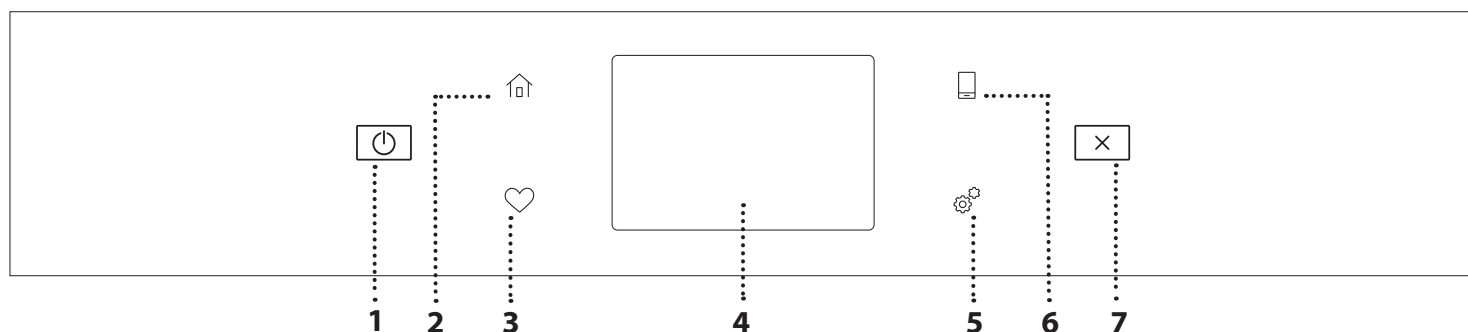

1. WŁĄCZANIE/WYŁĄCZANIE

Włączanie i wyłączanie piekarnika.

2. MENU GŁÓWNE

Szybki dostęp do głównego menu.

3. ULUBIONE

Odtworzenie listy ulubionych funkcji.

4. WYŚWIETLACZ

Do wybierania spośród kilku opcji piekarnika oraz do zmiany ustawień i preferencji.

5. NARZĘDZIA

Do wybierania spośród kilku opcji piekarnika oraz do zmiany ustawień i preferencji.

6. ZDALNE STEROWANIE

Możliwość skorzystania z aplikacji 6th Sense Live Whirlpool.

7. ANULUJ

Przerwanie działania danej funkcji urządzenia poza zegarem, minutnikiem kuchennym oraz blokadą elementów sterujących.

AKCESORIA

RUSZT

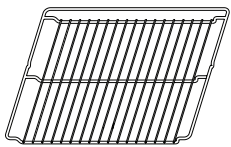

Służy do pieczenia potraw lub jako miejsce do położenia patelni, form do pieczenia i innych naczyń żaroodpornych

BLACHA NA ŚCIEKAJĄCY TŁUSZCZ

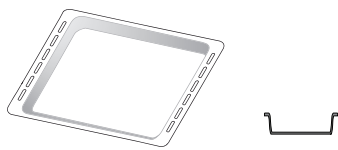

Do stosowania jako blacha do pieczenia mięsa, ryb, warzyw, focaccii itp. lub w przypadku umieszczenia pod rusztem, do zbierania ociekającego tłuszczu i soków.

BLACHA DO PIECZENIA

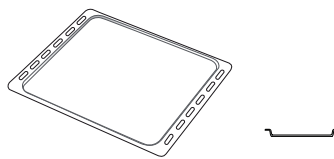

Służy do pieczenia wszelkiego rodzaju ciast i chleba oraz mięsa, ryb w folii itd.

WYSUWANE PROWADNICE *

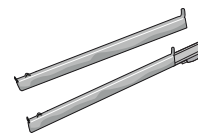

Ułatwiają wkładanie i wyjmowanie akcesoriów.

* Dostępne tylko w wybranych modelach

Liczba i rodzaj akcesoriów może różnić się w zależności od zakupionego modelu.

Dodatkowe akcesoria można nabyć oddzielnie w serwisie.

UMIESZCZANIE RUSZTU I INNYCH AKCESORIÓW

Umieścić ruszt poziomo, przesuwając go wzdłuż prowadnic i upewniając się, że strona z uniesioną krawędzią jest skierowana ku górze.

Inne akcesoria, takie jak blacha na ściekający tłuszcz czy blacha do pieczenia, są wsuwane poziomo, w taki sam sposób, jak ruszt.

WYJMOWANIE I PONOWNY MONTAŻ DRABINEK

- Aby wyjąć prowadnice półek, należy je podnieść i następnie delikatnie wyciągnąć dolną część z miejsca zamocowania: Teraz można wyjąć prowadnice.
- Aby z powrotem włożyć prowadnice półek, najpierw trzeba je umieścić w górnym miejscu zamocowania. Trzymając prowadnice uniesione ku górze, wsunąć je do piekarnika, a następnie opuścić do dolnego miejsca zamocowania.

MONTOWANIE PRZESUWNYCH PROWADNIC (JEŚLI TA OPCJA JEST DOSTĘPNA)

Wyjąć prowadnice półki z piekarnika i zdjąć plastikowe zabezpieczenie z przesuwnych prowadnic.

Zamocować górny zacisk szyny do prowadnicy półki i przesunąć ją wzdłuż tak daleko, jak to możliwe. Opuścić drugi zacisk tak, aby znalazł się w odpowiednim miejscu. Aby zabezpieczyć prowadnicę, należy docisnąć mocno dolną część zacisku do prowadnicy półki. Sprawdzić, czy szyny przesuwają się swobodnie. Powtórzyć powyższe czynności dla drugiej prowadnicy półki na tym samym poziomie.

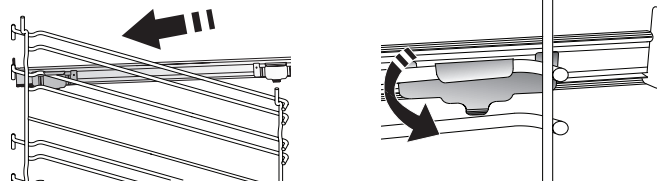

Uwaga: Przesuwne prowadnice można montować na dowolnym poziomie.

FUNKCJE PIECZENIA



FUNKCJE RĘCZNE

- **SZYBKIE PODGRZEWANIE WSTĘPNE**
W celu szybkiego nagrzania piekarnika.
- **KONWENCJONALNE**
Do pieczenia dowolnego rodzaju potraw na jednym poziomie.
- **GRILL**
Do grillowania steków, kebabów i kiełbasek, do zapiekania warzyw lub do przyrumieniania pieczywa. Podczas grillowania mięsa zaleca się zastosowanie blachy na ściekający tłuszcz: Blachę na ściekający tłuszcz można umieścić na dowolnym poziomie poniżej rusztu i nalać do niej 500 ml wody pitnej.
- **TURBO GRILL**
Do pieczenia dużych kawałków mięsa (udziec, rostbef, kurczak). Zalecamy zastosowanie blachy na ściekający tłuszcz: Blachę na ściekający tłuszcz można umieścić na dowolnym poziomie poniżej blachy do pieczenia i nalać do niej ok. 500 ml wody pitnej.
- **WYMUSZONY NADMUCH**
Do gotowania różnych potraw wymagających tej samej temperatury gotowania na kilku półkach (maksymalnie trzech) jednocześnie. Funkcja ta pozwala na pieczenie bez wzajemnego przenikania się zapachów pieczonych potraw.
- **WYMUSZONY NADMUCH + PARA**
Łącząc właściwości pary z właściwościami wymuszonego nawiewu, funkcja ta pozwala na gotowanie potraw, które będą przyjemnie chrupiące i zarumienione na zewnątrz, a przy tym jednocześnie delikatne i soczyste w środku. Aby uzyskać najlepsze efekty gotowania, zalecamy wybór WYSOKIEGO poziomu pary do gotowania ryb, ŚREDNIEGO do mięsa oraz NISKIEGO do chleba i deserów.
- **FUNKCJE COOK 4**
Do pieczenia różnych potraw w tej samej temperaturze, jednocześnie na czterech poziomach. Funkcja polecana do pieczenia ciastek, placków, okrągłych pizz (również mrożonych) oraz do przygotowywania pełnych posiłków. Należy postępować zgodnie ze wskazówkami z tabeli pieczenia, aby uzyskać najlepsze rezultaty.
- **KONWEKCYJNE PIECZENIE**
Do pieczenia mięsa, ciast z nadzieniem tylko na jednej półce.
- **FUNKCJE SPECJALNE**
 - » **ROZMRAŻANIE**
Do przyspieszania rozmrażania artykułów spożywczych. Zaleca się umieszczenie potrawy na środkowym poziomie. Zaleca się pozostawienie potrawy w opakowaniu, aby zapobiec wysuszeniu jej powierzchni.
 - » **UTRZYMAJ CIEPŁE**
Pozwala utrzymać ciepło i chrupkość świeżo przyrządzonych potraw.

» WYRASTANIE

Zapewnia optymalne wyrastanie różnych rodzajów ciast. Aby zachować wysoką jakość wyrastania ciasta. Nie należy włączać tej funkcji, kiedy urządzenie jest wciąż nagrzane po poprzednim cyklu pieczenia.

» WYGODA

Do podgrzewania gotowych potraw, przechowywanych w temperaturze pokojowej lub w lodówce (biszkopty, różne ciasta, muffinki, dania z makaronu oraz pieczywo). Za pomocą tej funkcji można szybko i delikatnie upiec wszelkie potrawy oraz podgrzać wcześniej upieczoną potrawę. Nie trzeba wstępnie nagrzewać piekarnika. Należy przestrzegać wskazówek dotyczących przygotowania podanych na opakowaniu.

» MAXI COOKING

Do pieczenia dużych kawałków mięsa (powyżej 2,5 kg). Zaleca się obrócenie mięsa podczas pieczenia w celu zapewnienia równomiernego przyrumienienia z obu stron. Od czasu do czasu należy podlać mięso, aby nie dopuścić do jego nadmiernego wysuszenia.

» WYMUSZONY NADMUCH ECO

Do pieczenia nadziewanych kawałków mięsa i filetów na jednej półce. Potrawy są zabezpieczone przed nadmiernym wysychaniem, dzięki delikatnemu, przerywanemu obiegowi powietrza. Jeżeli funkcja ECO jest włączona, światelko kontrolki pozostanie wyłączone podczas pieczenia. Aby skorzystać z funkcji ECO i tym samym zoptymalizować zużycie energii, drzwiczki piekarnika nie powinny być otwierane, dopóki potrawa nie będzie gotowa.

• WYPIEK Z MROŻ.

Funkcja automatycznie dobiera optymalną temperaturę oraz tryb pieczenia dla 5 różnych kategorii gotowych dań mrożonych. Nie trzeba wstępnie nagrzewać piekarnika.



6th SENSE

Funkcja ta umożliwi w pełni zautomatyzowane pieczenie wszystkich rodzajów potraw. Aby najlepiej wykorzystać możliwości tej funkcji, należy stosować się do wskazówek zawartych w danej tabeli pieczenia. Nie trzeba wstępnie nagrzewać piekarnika.

JAK KORZYSTAĆ Z DOTYKOWEGO WYŚWIETLACZA



Aby wybrać lub zatwierdzić:

Dotknąć ekranu, aby wybrać wymaganą wartość lub pozycję z menu.



Aby przewinąć menu lub listę:

Wystarczy przeciągnąć palcem wzdłuż wyświetlacza, aby przewinąć pozycje lub wartości.

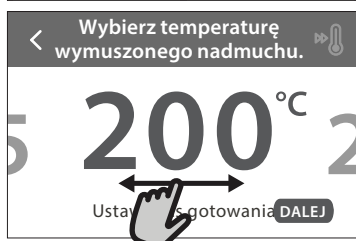

Aby zatwierdzić ustawienie lub przejść do następnego ekranu:

Dotknąć „USTAW” lub „DALEJ”.



Aby powrócić do poprzedniego ekranu:

dotknąć < .

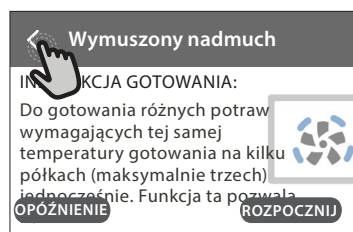

PIERWSZE UŻYCIĘ

Przy pierwszym uruchomieniu urządzenia należy je skonfigurować.

Ustawienia można ponownie zmienić poprzez naciśnięcie , aby wejść do menu „Narzędzia”.

1. WYBÓR JĘZYKA

Przy pierwszym uruchomieniu urządzenia należy wybrać język i czas.

- Przeciągnąć palcem wzdłuż ekranu, aby przewinąć listę dostępnych języków.
- Dotknąć wybranego języka.

Dotknięcie < umożliwi powrót do poprzedniego ekranu.

2. USTAWIENIE WIFI

Funkcja 6th Sense Live pozwala na zdalną obsługę piekarnika z urządzenia mobilnego. Aby umożliwić zdalne sterowanie urządzeniem, należy najpierw pomyślnie wykonać procedurę konfiguracji połączenia. Ta procedura jest konieczna w celu rejestracji posiadanego urządzenia oraz podłączenia go do sieci domowej.

- Dotknąć „SKONFIGURUJ TERAZ”, aby rozpocząć konfigurację połączenia.

W przeciwnym razie dotknąć „POMIŃ”, aby odłożyć połączenie urządzenia na później.

W JAKI SPOSÓB SKONFIGUROWAĆ POŁĄCZENIE

Aby użyć tej funkcji, należy posiadać: Smartfon lub tablet oraz bezprzewodowy router podłączony do internetu. Należy użyć urządzenia mobilnego, aby sprawdzić, czy sygnał bezprzewodowej domowej sieci jest silny w pobliżu urządzenia. Minimalne wymagania.

Urządzenie mobilne: Android z ekranem o rozdzielczości 1280x720 (lub wyższej) lub iOS. Sprawdź na app store (platforma z aplikacjami) kompatybilność aplikacji z wersją systemu Android lub iOS. Bezprzewodowy router: 2,4Ghz WiFi b/g/n.

1. Pobranie aplikacji 6th Sense Live

Pierwszym krokiem do połączenia urządzenia jest pobranie aplikacji na urządzenie mobilne. Aplikacja 6th Sense Live poprowadzi użytkownika przez wszystkie opisane tutaj kroki. Można pobrać aplikację 6th Sense Live ze sklepu iTunes Store lub Google Play Store.

2. Utworzenie konta

Jeśli jeszcze nie zostało to zrobione należy utworzyć konto. Umożliwi to połączenie posiadanych urządzeń w sieć oraz ich zdalny podgląd i sterowanie.

3. Zarejestrowanie posiadanego urządzenia

Zarejestrować posiadane urządzenie zgodnie ze wskazówkami aplikacji. Potrzebny będzie numer identyfikacyjny urządzenia mobilnego (SAID), aby zakończyć proces rejestracji. Unikalny numer można znaleźć na tabliczce znamionowej dołączonej do urządzenia.

4. Podłączenie do WiFi

Postępować zgodnie z procedurą scan-to-connect (skanowanie w celu połączenia). Aplikacja poprowadzi użytkownika przez proces podłączenia urządzenia do bezprzewodowej sieci domowej.

Jeśli posiadany router obsługuje WPS 2,0 (lub wyższy), wybrać „RĘCZNE”, a następnie dotknąć „Konfiguracja WPS”: W bezprzewodowym routerze nacisnąć przycisk WPS w celu nawiązania połączenia między dwoma urządzeniami.

Jeśli będzie to konieczne można również połączyć urządzenie ręcznie za pomocą opcji „Szukanie sieci”.

Kod SAID jest używany do synchronizacji urządzenia mobilnego z posiadanym urządzeniem.

Adres MAC jest wyświetlany dla modułu WiFi.

Procedura połączenia będzie musiała być powtórzona jedynie jeśli zmienione zostaną ustawienia posiadanego routera (np. nazwa sieci lub hasło lub dostawca danych)

3. USTAWIANIE GODZINY ORAZ DATY

Połączenie piekarnika z domową siecią sprawi, że godzina i data ustawią się automatycznie. W przeciwnym razie konieczne będzie ręczne ustawienie godziny i daty

- Wprowadzić odpowiednie liczby, aby ustawić godzinę.
- Dotknąć „USTAW”, aby potwierdzić.

Po ustawieniu godziny należy ustawić datę

- Wprowadzić odpowiednie liczby, aby ustawić datę.
- Dotknąć „USTAW”, aby potwierdzić.

Po długiej przerwie w zasilaniu należy ponownie ustawić godzinę i datę.

4. USTAWIENIE ZUŻYCIA ENERGII

Piekarnik jest zaprogramowany tak, aby zużywać energię elektryczną w stopniu zgodnym z poborem mocy przez domową instalację elektryczną, większym niż 3 kW (16 amperów): Jeśli w gospodarstwie domowym wykorzystywana jest mniejsza moc, należy zmniejszyć tę wartość (13 amperów).

- Dotknąć wartości po prawej stronie, aby wybrać moc.
- Dotknąć „OK”, aby zakończyć początkową konfigurację.

5. ROZGRZANIE PIEKARNIKA

Nowy piekarnik może mieć wyczuwalny zapach, który jest pozostałością po produkcji: jest to zjawisko normalne. Dlatego przed przystąpieniem do przygotowywania potraw zalecamy rozgrzanie pustego piekarnika, co ułatwi pozbycie się tego zapachu. Należy wyjąć z komory urządzenia wszystkie kartony zabezpieczające i zdjąć przezroczystą folię, a także usunąć wszystkie znajdujące się w niej akcesoria. Rozgrzać piekarnik do 200° C na około godzinę.

Po pierwszym użyciu urządzenia zaleca się przewietrzyć pomieszczenie.

CODZIENNE UŻYTKOWANIE

1. WYBRAĆ FUNKCJĘ

- Aby włączyć piekarnik, nacisnąć  lub dotknąć ekranu w dowolnym miejscu.

Wyświetlacz pozwala na wybór pomiędzy funkcją Ręczne a funkcjami 6th Sense.

- Dotknąć głównej żądanej funkcji, aby przejść do odpowiedniego menu.
- Przewijać do góry lub w dół, aby zapoznać się z listą.
- Wybrać żądaną funkcję, dotykając jej.

2. USTAWIANIE FUNKCJI RĘCZNYCH

Po wybraniu żądanej funkcji istnieje możliwość zmiany jej ustawień. Na wyświetlaczu będą pojawiać się ustawienia, które można zmieniać.

TEMPERATURA / POZIOM GRILLA

- Przewinąć sugerowane wartości i wybrać żądaną wartość. Jeśli pozwala na to dana funkcja można dotknąć , aby aktywować nagrzewanie wstępne.

CZAS TRWANIA

Nie trzeba ustawiać czasu pieczenia, jeśli ma być używany tryb ręczny. W trybie ograniczonym czasowo piekarnik piecze potrawę przez ustawiony wcześniej okres. Po zakończeniu czasu pieczenia kończy się ono automatycznie.

- Aby ustawić czas trwania pieczenia, dotknąć „Ustaw czas gotowania”.
- Wprowadzić odpowiednie liczby, aby ustawić żądany czas pieczenia.
- Dotknąć „DALEJ”, aby potwierdzić.

Aby anulować ustawiony czas trwania pieczenia podczas pieczenia i dalej zarządzać ręcznie końcowym etapem pieczenia, dotknąć ustawionego czasu trwania pieczenia i wybrać „STOP”.

3. USTAWIANIE FUNKCJI 6th SENSE

Funkcje 6th Sense umożliwiają przygotowywanie szerokiej gamy potraw poprzez wybranie potrawy z listy. Większość ustawień pieczenia jest wybierana automatycznie przez urządzenie w celu osiągnięcia najlepszych rezultatów.

- Wybrać przepis z listy.

Funkcje wyświetlają się według kategorii jedzenia w menu „POTRAWA 6th SENSE” (patrz odpowiednie tabele) oraz według właściwości przepisu w menu „LIFESTYLE”.

- Po wybraniu funkcji należy po prostu wskazać cechy potrawy (ilość, waga itp.), która ma być pieczona, aby uzyskać idealny efekt.

4. USTAWIANIE OPÓŹNIENIA STARTU/ ZAKOŃCZENIA PIECZENIA

Można opóźnić pieczenie przed rozpoczęciem działania funkcji: Funkcja rozpocznie lub zakończy działanie o godzinie, która zostanie wcześniej ustawiona.

- Dotknąć „OPÓŹNIENIE”, aby ustawić żądany czas rozpoczęcia lub czas zakończenia pieczenia.
- Po ustawieniu żądanego opóźnienia, dotknąć „OPÓŹNIENIE ROZPOCZĘCIA”, aby rozpocząć czas oczekiwania.
- Włożyć potrawę do piekarnika i zamknąć drzwiczki: Funkcja rozpocznie działanie automatycznie po okresie, który został obliczony.

Programowanie czasu opóźnienia pieczenia powoduje wyłączenie fazy wstępnego nagrzewania: Piekarnik osiągnie żądaną temperaturę stopniowo, co oznacza, że czas pieczenia będzie nieznacznie dłuższy niż ten podany w tabeli pieczenia.

- Aby natychmiast włączyć funkcję i anulować zaprogramowany czas opóźnienia, dotknąć .

5. WŁĄCZANIE FUNKCJI

- Po skonfigurowaniu ustawień, dotknąć „ROZPOCZNIJ”, aby aktywować funkcję.

Jeśli piekarnik jest gorący, a funkcja wymaga konkretnej temperatury maksymalnej, na wyświetlaczu pojawi się komunikat. W każdym momencie podczas pieczenia można zmienić wartości, które zostały ustawione, dotykając wartości, która ma być zmieniona.

- Nacisnąć  , aby zatrzymać aktywną funkcję w każdym momencie.

6. NAGRZEWANIE WSTĘPNE

Jeśli wcześniej została aktywowana, po włączeniu funkcji wyświetlacz pokazuje status fazy wstępnego nagrzewania. Po zakończeniu tej fazy zostanie wyemitowany sygnał dźwiękowy, a na wyświetlaczu pojawi się komunikat, że piekarnik osiągnął ustawioną temperaturę.

- Otworzyć drzwiczki.
- Włożyć danie.
- Zamknąć drzwiczki i dotknąć „WYKONANO”, aby rozpocząć pieczenie.

Umieszczenie potraw w piekarniku przed końcem procesu wstępnego nagrzewania może mieć wpływ na jakość przygotowywanych potraw. Otwarcie drzwiczek w trakcie fazy wstępnego nagrzewania wstrzyma nagrzewanie piekarnika. Czas pieczenia nie zawiera fazy wstępnego nagrzewania.

Można zmienić domyślne ustawienie opcji podgrzewania dla funkcji gotowania, które umożliwiają robienie tego ręcznie.

- Wybierz funkcję, która umożliwia ręczne wybranie funkcji podgrzewania.
- Naciśnij ikonę  , aby włączyć lub wyłączyć wstępne podgrzewanie. Zostanie to ustawione jako opcja domyślna.

7. WSTRZYMYWANIE PIECZENIA

Niektóre funkcje 6th Sense wymagają obracania potrawy podczas pieczenia. Urządzenie wyda sygnał dźwiękowy, a na wyświetlaczu pojawi się wskazówka mówiąca o konieczności wykonania czynności.

- Otworzyć drzwiczki.
- Przeprowadzić czynność wskazaną na wyświetlaczu.
- Zamknąć drzwiczki, następnie dotknąć „WYKONANO”, aby wznowić pieczenie.



Przed zakończeniem pieczenia piekarnik może wyświetlić polecenie sprawdzenia potrawy w ten sam sposób.

Urządzenie wyda sygnał dźwiękowy, a na wyświetlaczu pojawi się wskazówka mówiąca o konieczności wykonania czynności.

- Sprawdzić potrawę.
- Zamknąć drzwiczki, następnie dotknąć „WYKONANO”, aby wznowić pieczenie.

8. KONIEC PIECZENIA

Sygnał dźwiękowy i wskazanie na wyświetlaczu oznaczają, że pieczenie zostało zakończone. Przy niektórych funkcjach, po zakończeniu pieczenia można dodatkowo przyrumienić potrawę, wydłużyć czas pieczenia lub zapisać funkcję jako ulubioną.

- Dotknąć  , aby zapisać w Ulubionych.
- Wybrać „Dodatkowe przyrumienienie”, aby rozpocząć pięciominutowy cykl przyrumieniania.
- Dotknąć  , aby zapisać wydłużenie pieczenia.

9. ULUBIONE

Funkcja Ulubione przechowuje ustawienia piekarnika dla ulubionych przepisów użytkownika.

Piekarnik automatycznie rozpoznaje najczęściej używane funkcje. Po kilku użyciach danego przepisu urządzenie zaproponuje dodanie funkcji do Ulubionych.

JAK ZAPISAĆ FUNKCJĘ

Po zakończeniu działania funkcji dotknąć  , aby zapisać ją w Ulubionych. Umożliwi to szybkie używanie danej funkcji

w przyszłości przy zachowaniu tych samych ustawień. Wyświetlacz umożliwia zapisanie funkcji wskazując maksymalnie 4 pory ulubionych posiłków, w tym śniadania, obiadu, przekąski i kolacji.

- Dotknąć ikony, aby wybrać przynajmniej jeden posiłek.
- Dotknąć „ULUBIONY”, aby zapisać funkcję.

WCZEŚNIEJ ZAPISANE

Aby zobaczyć menu Ulubione nacisnąć  : funkcje będą podzielone według pory posiłku i podane będą pewne sugestie.

- Dotknąć ikony posiłków, aby zobaczyć odpowiednie listy
- Przewinąć zaproponowaną listę.
- Dotknąć żądanego przepisu lub funkcji.
- Dotknąć „ROZPOCZNIJ”, aby rozpocząć pieczenie.

ZMIANA USTAWIEŃ



Na ekranie Ulubionych można dodać do ulubionych obraz lub nazwę, aby dostosować funkcję do swoich preferencji.

- Wybrać funkcję, która ma być zmieniona.
- Dotknąć „EDYCJA”.
- Wybrać właściwość, która ma być zmieniona.
- Dotknąć „DALEJ”: Wyświetlacz pokaże nowe właściwości.
- Dotknąć „ZAPISZ”, aby zatwierdzić zmiany.

Na ekranie Ulubionych można również usuwać funkcje, które zostały zapisane:

- Dotknąć  na danej funkcji.
- Dotknąć „USUŃ TO”.

Można również dostosować godzinę, o której są wyświetlane różne posiłki:

- Nacisnąć  .
- Wybrać  „Preferencje”.
- Wybrać „Godziny i daty”.
- Dotknąć „Twoje godziny posiłków”.
- Przewinąć listę i dotknąć odpowiedniej godziny.
- Dotknąć nazwy odpowiedniego posiłku, aby go zmienić.

Możliwe będzie połączenie przedziału czasowego jedynie z posiłkiem.

10. NARZĘDZIA

Nacisnąć  , aby otworzyć menu „Narzędzia” w dowolnym momencie. To menu umożliwia wybór spośród kilku opcji oraz zmianę ustawień lub preferencji dla urządzenia lub wyświetlacza.

UAKTYWNIANIE ZDALNE



Możliwość skorzystania z aplikacji 6th Sense Live Whirlpool.

MINUTNIK KUCHENNY

Tę funkcję można aktywować podczas używania jakiegś funkcji pieczenia lub jedynie do zachowania czasu. Po włączeniu funkcji minutnik kuchenny będzie nadal niezależnie odliczać czas, nie zakłócając działania funkcji. Gdy minutnik kuchenny jest aktywny, można także wybrać i włączyć funkcję.

Minutnik będzie nadal odliczał czas w prawym górnym rogu ekranu.

Aby przywrócić lub zmienić minutnik kuchenny:

- Nacisnąć  .
- Dotknąć  .

Gdy tylko zakończy się odliczanie wybranego czasu, pojawi się komunikat na wyświetlaczu i rozlegnie się sygnał

dźwiękowy.

- Dotknąć „ODRZUC”, aby anulować ustawienia minutnika lub ustawić nowy czas trwania.
- Dotknąć „USTAW NOWY MINUTNIK”, aby ponownie ustawić minutnik.



OŚWIETLENIE

Aby włączyć/wyłączyć lampę piekarnika.



SAMOCZYSZCZENIE PIROLITYCZNE

Do usuwania zabrudzeń powstałych w wyniku pieczenia, przy użyciu cyklu w bardzo wysokiej temperaturze. Dostępne są trzy cykle samoczyszczenia o różnej długości: Długi, Średni, Krótki. Zalecamy korzystanie z krótszego cyklu w regularnych odstępach czasu. Natomiast pełnego cyklu należy używać tylko wtedy, gdy piekarnik jest bardzo mocno zabrudzony.

Nie dotykać piekarnika w trakcie cyklu czyszczenia Pyro.

Dopilnować, aby dzieci i zwierzęta pozostawały z dala od piekarnika w trakcie i po zakończeniu cyklu czyszczenia Pyro (aż pomieszczenie zostanie wywietrzone).

- Przed uruchomieniem funkcji czyszczenia piro należy wyjąć wszystkie akcesoria z piekarnika (w tym prowadnice półek). Jeśli piekarnik jest zainstalowany pod płytą grzejną, należy sprawdzić, czy w czasie działania funkcji samoczyszczenia (pirolizy) wszystkie palniki lub pola grzejne są wyłączone.
- Dla uzyskania optymalnych wyników czyszczenia przez zastosowaniem funkcji „Pirolizy” usunąć pozostałe resztki z komory i wyczyścić szkło drzwiczek wewnętrznych.
- Wybrać jeden z dostępnych cykli dostosowany do potrzeb użytkownika.
- Dotknąć „ROZPOCZNIJ”, aby aktywować wybraną funkcję. Piekarnik rozpocznie cykl samoczyszczenia i drzwiczki zostaną automatycznie zamknięte: na wyświetlaczu pojawi się komunikat z ostrzeżeniem i rozpocznie się odliczanie czasu, wskazujące stan cyklu.

Po ukończeniu cyklu drzwiczki pozostaną zamknięte do czasu, aż temperatura wewnątrz piekarnika powróci do bezpiecznego poziomu.

Po wybraniu cyklu można opóźnić rozpoczęcie automatycznego czyszczenia. Dotknąć „OPÓZNIENIE”, aby ustawić czas zakończenia czyszczenia tak, jak zostało to opisane w odpowiedniej sekcji. Uwaga: Cykl pirolityczny można włączyć również wtedy, gdy zbiornik jest wypełniony wodą.

• OPRÓŻNIANIE

Funkcja opróżniania umożliwia taki odpływ wody, aby nie pozostawała w zbiorniku. W celu optymalnego wykorzystania urządzenia zawsze zaleca się opróżnianie piekarnika za każdym razem, gdy piekarnik był używany w cyklu gotowania na parze.

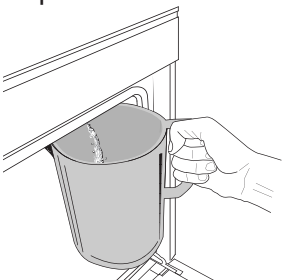

Po wybraniu funkcji „Opróżnianie” wykonać wskazane działania: Otworzyć drzwiczki i włożyć duży dzbanek pod dyszę spustową znajdującą się u dołu po prawej stronie panelu. Po rozpoczęciu opróżniania, utrzymać dzbanek w niezmienionej pozycji, aż do zakończenia operacji. Średni czas trwania opróżniania przy pełnym

obciążeniu wynosi około trzech minut. W razie potrzeby można przerwać proces opróżniania, naciskając przycisk PAUZA na wyświetlaczu (np. w przypadku, gdy dzbanek był już wypełniony wodą w połowie procesu opróżniania).

Naczynie musi mieć pojemność 2 litrów.

Uwaga: aby zapewnić, żeby woda była zimna, nie jest możliwe przeprowadzenia tej czynności przed upływem 4 godzin od ostatniego cyklu (lub od ostatniego uruchomienia produktu). W czasie oczekiwania na wyświetlaczu pojawi się następujący komunikat zwrotny „WODA JEST ZA GORĄCA: POCZEKAJ, AŻ TEMPERATURA SPADNIE”.

Ważne: Jeśli zbiornik nie jest regularnie opróżniany, po kilku dniach od ostatniego napełnienia urządzenie przypomni o konieczności wykonania tej czynności, wyświetlając komunikat <KONIECZNY CYKL OPRÓŻNIANIA>: prosby tej nie można zignorować, a normalne użytkowanie produktu będzie można kontynuować dopiero po wykonaniu opróżnienia.

• ODKAMIENIAJ

Ta specjalna funkcja, włączana w regularnych odstępach czasu, umożliwia utrzymanie zbiornika i przepływu pary w najlepszym stanie. Na wyświetlaczu pojawi się komunikat <KONIECZNY CYKL ODKAMIENIANIA>, przypominający o konieczności regularnego wykonywania tej operacji. Wymóg odkamieniania jest uruchamiany przez liczbę wykonanych cykli gotowania na parze lub liczbę godzin pracy parowaru od ostatniego cyklu odkamieniania (patrz tabela poniżej).

KOMUNIKAT „ODKAMIENIAJ” pojawia się	CO ROBIĆ
po 15 cyklach gotowania na parze 22 godzinach gotowania na parze	Zaleca się odkamienianie
20 cyklach gotowania na parze	Nie jest możliwe przeprowadzenie cyklu Gotowania na parze, dopóki nie zostanie przeprowadzony cykl Odkamieniania
30 godzinach gotowania na parze	Nie jest możliwe przeprowadzenie cyklu Gotowania na parze, dopóki nie zostanie przeprowadzony cykl Odkamieniania

Procedura odkamieniania może być również wykonywana, gdy użytkownik życzy sobie głębszego oczyszczenia zbiornika i wewnętrznego obwodu pary.

Przeciętny czas trwania całej funkcji to około 180 minut. Po uruchomieniu funkcji należy wykonać wszystkie kroki wskazane na wyświetlaczu.

Uwaga: Funkcję można przerwać, ale jeśli zostanie przerwana w dowolnym momencie, cały cykl odkamieniania musi być powtórzony od początku.

» OPRÓŻNIANIE (do 3 min.)

Gdy na wyświetlaczu pojawi się komunikat <WŁÓŻ POJEMNIK POD OTWÓR SPUSTOWY WODY>, należy wykonać opróżnianie zgodnie z opisem w odpowiednim paragrafie Opróżnianie. Jeżeli zbiornik nie zawiera wody, urządzenie automatycznie pominie tę operację, aby przejść do KROKU 1 Z 8.

Uwaga: aby zapewnić, żeby woda była zimna, nie jest możliwe przeprowadzenia tej czynności przed upływem 4 godzin od ostatniego cyklu (lub od ostatniego uruchomienia produktu). W czasie oczekiwania na wyświetlaczu pojawi się następujący komunikat zwrotny „WODA JEST ZA GORĄCA: POCZEKAJ, AŻ TEMPERATURA SPADNIE”.

Naczynie musi mieć pojemność 2 litrów.

» KROK 1 Z 8: ODKAMIENIANIE (~120 MIN.)

Kiedy na wyświetlaczu pojawi się prośba o przygotowanie roztworu odkamieniającego, kontynuować, dodając 3

saszetki (odpowiadające 75 g) specjalnego odkamieniacza WPRO* do piekarników do 1,7 litra wody pitnej w temperaturze otoczenia.

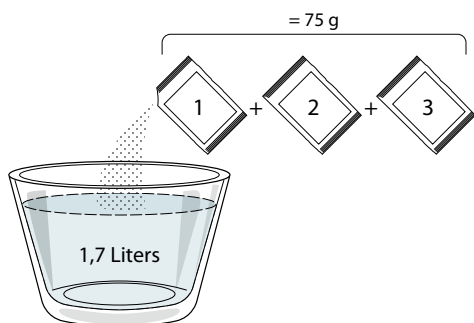

Gdy roztwór odkamieniający zostanie nalany do szuflady, nacisnąć **START** aby rozpocząć główny proces odkamieniania.

Etapy odkamieniania nie wymagają przebywania przed urządzeniem. Po zakończeniu każdego kroku zostanie odtworzony dźwiękowy komunikat zwrotny, a na wyświetlaczu pojawią się instrukcje przejścia do następnego kroku.

» **KROK 2 Z 8: OPRÓŻNIANIE (do 3 min.)**

Gdy na wyświetlaczu pojawi się komunikat <WŁÓŻ POJEMNIK POD OTWÓR SPUSTOWY WODY>, należy wykonać opróżnianie zgodnie z opisem w odpowiednim paragrafie Opróżnianie.

» **KROK 3 Z 8: PŁUKANIE (~20 min.)**

Aby wyczyścić zbiornik i obwód przepływu pary, należy wykonać cykl płukania.

Gdy na wyświetlaczu pojawi się komunikat <NAPEŁNIJ ZBIORNIK>, wlać wodę pitną do szuflady, aż na wyświetlaczu pojawi się komunikat <POJEMNIK NAPEŁNIONY>, następnie nacisnąć **START**, aby rozpocząć pierwsze płukanie.

KROK 4 Z 8: OPRÓŻNIANIE (do 3 min.)

» **KROK 5 Z 8: PŁUKANIE (~20 min.)**

» **KROK 6 Z 8: OPRÓŻNIANIE (do 3 min.)**

» **KROK 7 Z 8: PŁUKANIE (~20 min.)**

» **KROK 8 Z 8: OPRÓŻNIANIE (do 3 min.)**

Po ostatniej operacji opróżniania nacisnąć **CLOSE**, aby zakończyć odkamienianie.

Po zakończeniu procedury odkamieniania będzie można korzystać ze wszystkich funkcji gotowania na parze.

*Odkamieniacz WPRO jest profesjonalnym produktem zalecanym do utrzymania najlepszego działania funkcji gotowania na parze w piekarniku. Prosimy przestrzegać wskazówek dotyczących użytkowania podanych na opakowaniu. W przypadku zamówień i potrzeby zasięgnięcia informacji należy skontaktować się z serwisem posprzedażowym lub www.whirlpool.eu

Whirlpool nie ponosi odpowiedzialności za jakiegokolwiek uszkodzenie spowodowane użyciem innych środków czyszczących dostępnych na rynku..

WYCISZ

Dotknąć ikony, aby wyciszyć lub anulować wyciszenie wszystkich dźwięków i alarmów.

BLOKADA ELEMENTÓW STERUJĄCYCH

Blokada elementów sterujących umożliwia zablokowanie przycisków na ekranie dotykowym, tak aby nie można było ich nacisnąć przez przypadek.

Aby aktywować blokadę:

- Dotknąć ikony .

Aby dezaktywować blokadę:

- Dotknąć wyświetlacza.
- Przeciągnąć palcem w górę po wyświetlonym komunikacie.

WIĘCEJ TRYBÓW

Aby wybrać tryb szabatowy lub uzyskać dostęp do pozycji Moc.

PREFERENCJE

Do zmiany kilku ustawień piekarnika.

WI-FI

Do zmiany ustawień lub konfigurowania nowej domowej sieci.

INFO

Do wyłączenia „Zapamiętaj tryb demonstracyjny”, resetowania urządzenia oraz pozyskiwania dalszych informacji o urządzeniu.

TABELA PIECZENIA

PRZEPIS	FUNKCJA	NAGRZEWANIE	TEMPERATURA. (°C)/ POZIOM GRILLA	CZAS TRWANIA (Min.)	BLACHY I AKCESORIA
Ciasta drożdżowe / biszkopty		Tak	170	30 - 50	
		Tak	160	30 - 50	
		Tak	160	30 - 50	
Ciasta z nadzieniem (sernik, strucla, szarlotka)		Tak	160 - 200	30 - 85	
		Tak	160 - 200	35 - 90	
Ciasteczka / Kruche ciasteczka		Tak	150	20 - 40	
		Tak	140	30 - 50	
		Tak	140	30 - 50	
		Tak	135	40 - 60	
Ciastka / Muffiny		Tak	170	20 - 40	
		Tak	150	30 - 50	
		Tak	150	30 - 50	
		Tak	150	40 - 60	
Ptysie		Tak	180 - 200	30 - 40	
		Tak	180 - 190	35 - 45	
		Tak	180 - 190	35 - 45 *	
Bezy		Tak	90	110 - 150	
		Tak	90	130 - 150	
		Tak	90	140 - 160 *	
Pizza/ Chleb/ Focaccia		Tak	190 - 250	15 - 50	
		Tak	190 - 230	20 - 50	
Pizza (na cienkim lub grubym cieście, focaccia)		Tak	220 - 240	25 - 50 *	
Mrożona pizza		Tak	250	10 - 15	
		Tak	250	10 - 20	
		Tak	220 - 240	15 - 30	
Tarta pikantna (warzywna lub mięsna, quiche)		Tak	180 - 190	45 - 55	
		Tak	180 - 190	45 - 60	
		Tak	180 - 190	45 - 70 *	
Nadziwane ciasto francuskie/ przekąski z ciasta ptysiowego		Tak	190 - 200	20 - 30	
		Tak	180 - 190	20 - 40	
		Tak	180 - 190	20 - 40 *	
Lazania/ Tarta/ Zapiekanka makaronowa/ Cannelloni		Tak	190 - 200	45 - 65	

FUNKCJE



Konwencjonalne



Termoobieg



Piecz. Konwek.



Grill



TurboGrill



Maxi Cooking



Cook 4

Termoobieg
eco

PRZEPIS	FUNKCJA	NAGRZEWANIE	TEMPERATURA. (°C)/ POZIOM GRILLA	CZAS TRWANIA (Min.)	BLACHY I AKCESORIA
Jagnięcina/cielęcina/wołowina/ wieprzowina 1 kg		Tak	190 - 200	80 - 110	
Kotlety wieprzowe z chrupiącą skórką 2 kg		—	170	110 - 150	
Kurczak/królik/kaczka 1 kg		Tak	200 - 230	50 - 100	
Indyk/gęś 3 kg		Tak	190 - 200	80 - 130	
Ryba pieczona/ potrawy pieczone w papierze (filety, w całości)		Tak	180 - 200	40 - 60	
Warzywa faszerowane (pomidory, cukinie, bakłażany)		Tak	180 - 200	50 - 60	
Tosty		—	3 (Wysoka)	3 - 6	
Filety / kawałki ryb		—	2 (Środkowa)	20 - 30 **	
Kiełbaski/ szaszłyki/ żeberka/ hamburgery		—	2 - 3 (Środkowa – Wysoka)	15 - 30 **	
Pieczony kurczak 1-1,3 kg		—	2 (Środkowa)	55 - 70 ***	
Udziec jagnięcy/ golonka		—	2 (Środkowa)	60 - 90 ***	
Pieczone ziemniaki		—	2 (Środkowa)	35 - 55 ***	
Zapiekanka warzywna ze skorupką (typu gratin)		—	3 (Wysoka)	10 - 25	
Ciasteczka	 Ciasteczka	Tak	135	50 - 70	
Tarty	 Tarty	Tak	170	50 - 70	
Pizze okrągłe	 Pizza okrągła	Tak	210	40 - 60	
Pełne danie: Tarta owocowa (poziom 5)/ lazania (poziom 3)/mięso (poziom 1)		Tak	190	40 - 120 *	
Pełne danie: Tarta owocowa (poziom 5)/ warzywa pieczone (poziom 4) / lazania (poziom 2) / plastry mięsa (poziom 1)	 Menu	Tak	190	40 - 120	
Lazania i mięso		Tak	200	50 - 100 *	
Mięso i ziemniaki		Tak	200	45 - 100 *	
Ryby i warzywa		Tak	180	30 - 50 *	
Nadziewane i pieczone kawałki mięsa		—	200	80 - 120 *	
Plastry mięsa (królik, kurczak, jagnięcina)		—	200	50 - 100 *	

* Szacowany czas: Potrawy można wyjmować z piekarnika w różnym czasie, w zależności od indywidualnych preferencji.

*** Obrócić potrawę po upływie połowy czasu pieczenia.

** Obrócić potrawę po upływie 2/3 czasu pieczenia (w razie potrzeby).

JAK POSŁUGIWAĆ SIĘ TABELAMI PIECZENIA

Lista z tabeli: przepisy, jeśli nagrzewanie wstępne jest wymagane, temperatura (°C), poziom grilla, czas pieczenia (minuty), akcesoria oraz sugerowany poziom pieczenia. Czasy pieczenia są liczone od momentu włożenia potrawy do piekarnika, z wyjątkiem potraw wymagających nagrzewania wstępnego. Temperatury oraz czasy pieczenia są orientacyjne i zależą od ilości potrawy lub od rodzaju akcesoriów. Początkowo należy stosować najniższe sugerowane wartości, a jeśli potrawa nie jest wystarczająco dopieczona, należy użyć wyższych. Zaleca się stosowanie akcesoriów dołączonych w zestawie oraz, w miarę możliwości, blach lub form do pieczenia z ciemnego metalu. Można stosować również naczynia lub akcesoria ze szkła żaroodpornego (pyrex) lub ceramiczne. Czas pieczenia nieco się wtedy wydłuży. Aby uzyskać najlepsze rezultaty, należy przestrzegać zaleceń podanych w tabeli pieczenia, dotyczących wyboru akcesoriów i ich rozmieszczenia na odpowiednich półkach.

FUNKCJE



Konwencjonalne



Termoobieg



Piecz. Konwek.



Grill



TurboGrill



Maxi Cooking

















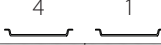
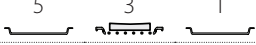







Cook 4

































Termoobieg
eco

Whirlpool

WYMUSZONY NADMUCH + PARA

Przepis	Poziom pary	Nagrzewanie	Temperatura (°C)	Czas pieczenia (min.)	Poziom i akcesoria
Ciasteczka / herbatniki	NISKIE	-	140 - 150	35 - 55	
	NISKIE	-	140	30 - 50	
	NISKIE	-	140	40 - 60	
Małe ciasta / mufflinka	NISKIE	-	160 - 170	30 - 40	
	NISKIE	-	150	30 - 50	
	NISKIE	-	150	40 - 60	
Ciasta drożdżowe	NISKIE	-	170 - 180	40 - 60	
Biszkopty	NISKIE	-	160 - 170	30 - 40	
Focaccia	NISKIE	-	200 - 220	20 - 40	
Bochenek chleba	NISKIE	-	170 - 180	70 - 100	
Mały chleb	NISKIE	-	200 - 220	30 - 50	
Bagietka	NISKIE	-	200 - 220	30 - 50	
Pieczone ziemniaki	ŚREDNIE	-	200 - 220	50 - 70	
Cielęcina / wołowina / wieprzowina 1 kg	ŚREDNIE	-	180 - 200	60 - 100	
Cielęcina / wołowina / wieprzowina (kawałki)	ŚREDNIE	-	160 - 180	60 - 80	
Befszyk krwisty 1 kg	ŚREDNIE	-	200 - 220	40 - 50	
Befszyk krwisty 2 kg	ŚREDNIE	-	200	55 - 65	
Udziec jagnięcy	ŚREDNIE	-	180 - 200	65 - 75	
Duszona golonka wieprzowa	ŚREDNIE	-	160 - 180	85 - 100	
Kurczak / perliczka / kaczka 1 - 1,5 kg	ŚREDNIE	-	200 - 220	50 - 70	
Kurczak / perliczka / kaczka (kawałki)	ŚREDNIE	-	200 - 220	55 - 65	
Warzywa faszerowane (pomidory, cukinie, bakłażany)	ŚREDNIE	-	180 - 200	25 - 40	
Filet rybny	WYSOKI	-	180 - 200	15 - 30	

Kategorie żywności		Poziom i akcesoria	Ilość	Informacje dotyczące przygotowywania potraw		
ZAPIEKANKA I PIECZONY MAKARON	Świeża Lazania		500 - 3000 g			
	Mrożona lazania		500 - 3000 g	Przygotować według ulubionego przepisu. Aby uzyskać doskonałe przyrumienienie, polać sosem beszamelowym i posypać serem		
MIĘSO	Wołowina	Pieczeń wołowa		600 - 2000 g	Posmarować olejem i natrzeć solą i pieprzem. Doprawić czosnkiem i ziołami według gustu. Po zakończeniu pieczenia przed rozkrojeniem, pozostawić na przynajmniej 15 minut	
		Hamburger	 	1,5 - 3 cm	Przed pieczeniem należy natrzeć olejem i posolić. Obrócić na drugą stronę przy 3/5 czasu pieczenia.	
	Wieprzowina	Pieczeń wieprz.		600 - 2500 g	Posmarować olejem i natrzeć solą i pieprzem. Doprawić czosnkiem i ziołami według gustu. Po zakończeniu pieczenia, a przed rozkrojeniem, odstawić na przynajmniej 15 minut.	
		Żeberka wieprzowe	 	500 - 2000 g	Przed pieczeniem należy natrzeć olejem i posolić. Obrócić na drugą stronę przy 2/3 czasu pieczenia	
	Kurczak	Pieczony kurczak		600 - 3000 g	Posmarować olejem i doprawić według gustu. Natrzeć solą i pieprzem. Umieścić w piekarniku częścią piersiową do góry	
		Filet / Piers	 	1 - 5 cm	Przed pieczeniem należy natrzeć olejem i posolić. Obrócić na drugą stronę przy 2/3 czasu pieczenia	
	Dania mięsne	Kebab	 	jeden ruszt	Przed pieczeniem należy natrzeć olejem i posolić. Obrócić przy 1/2 czasu pieczenia	
		Kiełbasy i parówki	 	1,5 - 4 cm	Rozłożyć równomiernie na ruszcie. Obrócić na drugą stronę przy 3/4 czasu pieczenia	
	RYBY I OWOCE MORZA	Pieczony filet & Ryba	Filety	 	0,5 - 2,5 cm	Posmarować olejem i natrzeć solą i pieprzem. Doprawić czosnkiem i ziołami zgodnie z preferencjami
			Mrożone filety rybne	 	0,5 - 2,5 cm	Posmarować olejem i natrzeć solą i pieprzem. Doprawić czosnkiem i ziołami zgodnie z preferencjami
Owoce morza grillowane		Przegrzebki		jedna taca	Posypać bułką tartą i doprawić olejem, czosnkiem, papryką i pietruszką	
		Małże		jedna taca		
		Krewetki	 	jedna taca	Posmarować olejem i natrzeć solą i pieprzem. Doprawić czosnkiem i ziołami zgodnie z preferencjami	
		Krewetki koktajlowe	 	jedna taca		
WARZYWA	Pieczone warzywa	Ziemniaki		500 - 1500 g	Przed umieszczeniem w piekarniku pokroić na kawałki, doprawić olejem, solą i ziołami	
		Warzywa faszerowane		100 - 500 g każde	Posmarować olejem i natrzeć solą i pieprzem. Doprawić czosnkiem i ziołami zgodnie z preferencjami	
		Inne warzywa		500 - 1500 g		
	Zapiekane warzywa	Ziemniaki		1 taca	Przed umieszczeniem w piekarniku pokroić na kawałki, doprawić olejem, solą i ziołami	
		Pomidory		1 taca	Posypać bułką tartą i doprawić olejem, czosnkiem, papryką i pietruszką	
		Papryka		1 taca	Przygotować według ulubionego przepisu. Aby uzyskać doskonałe przyrumienienie, posypać serem	
		Brokuły		1 taca		
		Kalafior		1 taca	Przygotować według ulubionego przepisu. Aby uzyskać doskonałe przyrumienienie, polać sosem beszamelowym i posypać serem	
		Inne		1 taca		

AKCESORIA



Ruszt



Taca lub forma do ciasta na ruszcie

























Blacha na ściekający tłuszcz / Blacha do pieczenia lub taca na ruszcie



Blacha na ściekający tłuszcz / blacha do pieczenia



Blacha na ściekający tłuszcz napełniona 500 ml wody

	Kategorie żywności	Poziom i akcesoria	Ilość	Informacje dotyczące przygotowywania potraw
CIASTA I WYROBY PIEKARNICZE	Biszkopt w blasze	 2	0,5 - 1,2 kg	Przygotować beztłuszczowe ciasto biszkoptowe o wadze 500-900 g. Wylać na wyłożoną papierem do pieczenia i nasmarowaną tłuszczem formę
	Ciasteczka	 3	0,2 - 0,6 kg	Przygotować ciasto z 500 g mąki, 200 g solonego masła, 200 g cukru i 2 jajek. Do smaku dodać aromat owocowy. Pozostawić do ostygnięcia. Rozciągnąć równomiernie ciasto i uformować żądany kształt. Położyć ciasteczka na blasze do pieczenia
	Ciasto ptysiowe	 3	1 taca	Rozłożyć równomiernie na blasze do pieczenia. Przed użyciem pozostawić do wystygnięcia
	Tarta w blasze	 3	0,4 - 1,6 kg	Przygotować ciasto z 500 g mąki, 200 g solonego masła, 200 g cukru i 2 jajek. Do smaku dodać aromat owocowy. Pozostawić do ostygnięcia. Rozciągnąć równomiernie ciasto i ułożyć na blasze. Wypełnić marmoladą do pieczenia
	Strudel	 3	0,4 - 1,6 kg	Przygotować mieszankę z jabłka pokrojonego w kostkę, orzeszków piniowych, cynamonu i gałki muszkatołowej. Włożyć na patelnię trochę masła, posypać cukrem i piec przez 10-15 minut. Zawinąć nadzienie w cieście, zaginając zewnętrzną część
	Ciasto z owocami	 2	0,5 - 2 kg	Wyłożyć ciastem naczynie do wypieku ciasta i posypać jego spód bułką tartą, by wchłonęła sok wyciekający z owoców. Wypełnić masą przygotowaną ze świeżych, krojonych owoców zmieszanych z cukrem i cynamonem
SŁONE CIASTA		 2	800 - 1200 g	Wyłożyć ciastem naczynie pozwalające na wypiek 8-10 porcji i nakłuć ciasto widelcem. Dodać farsz zgodnie ze swoim ulubionym przepisem
CHLEB	Bułki 🍞	 3	60 - 150 g na sztukę	Przygotować ciasto według ulubionej receptury na pieczywo lekkie. Uformować bułki przed wyrośnięciem. Użyć funkcji piekarnika przeznaczonej specjalnie do wyrastania
	Bochenek kanapkowy w formie 🍞	 2	400 - 600g na sztukę	Przygotować ciasto według ulubionej receptury na pieczywo lekkie. Przed wyrośnięciem umieścić w formie do pieczenia chleba. Użyć funkcji piekarnika przeznaczonej specjalnie do wyrastania
	Chleb duży 🍞	 2	700 - 2000 g	Przygotować ciasto zgodnie z ulubionym przepisem i umieścić je na blasze do pieczenia
	Bagietki 🍞	 3	200 - 300g na sztukę	Przygotować ciasto według ulubionej receptury na pieczywo lekkie. Uformować bagietki przed wyrośnięciem. Użyć funkcji piekarnika przeznaczonej specjalnie do wyrastania
PIZZA	Pizza na cienkim cieście	 2	okrągła - taca	Przygotować ciasto na pizzę, używając 150 ml wody, 15 g świeżych drożdży, 200-225 g mąki i soli + oleju. Pozostawić do wyrośnięcia, używając specjalnej funkcji piekarnika. Rozprowadzić ciasto na lekko natłuszczonej blasze do pieczenia. Dodać dodatki, np. pomidory, ser mozzarella i szynkę
	Pizza na grubym cieście	 2	okrągła - taca	
	Pizza mrożona	 2  4  1  5  3  1  5  4  2  1	1 - 4 poziomy	Wyjąć danie z opakowania. Rozłożyć równomiernie na ruszcie

AKCESORIA



Ruszt



Taca lub forma do ciasta na ruszcie



Blacha na ściekający tłuszcz / Blacha do pieczenia lub taca na ruszcie



Blacha na ściekający tłuszcz / blacha do pieczenia



Blacha na ściekający tłuszcz napełniona 500 ml wody

CZYSZCZENIE I KONSERWACJA

Przed przystąpieniem do jakichkolwiek czynności serwisowych lub czyszczenia upewnić się, że piekarnik ostygł. Nie stosować urządzeń czyszczących parą.

Nie stosować wełny szklanej, szorstkich gąbek lub ściernych/żrących środków do czyszczenia, ponieważ mogą one uszkodzić powierzchnie urządzenia. Używać rękawic ochronnych.

Przed przystąpieniem do jakichkolwiek czynności serwisowych upewnić się, że piekarnik został odłączony od zasilania.

POWIERZCHNIE ZEWNĘTRZNE

- Powierzchnie należy czyścić wilgotną ściereczką z mikrofibry. Jeśli są silnie zabrudzone, dodać kilka kropel detergentu o neutralnym pH. Wytrzeć do sucha ściereczką.
- Nie stosować żrących ani ściernych detergentów. Jeśli tego rodzaju substancje zostały przypadkowo rozprowadzone po powierzchni urządzenia, należy natychmiast je usunąć za pomocą wilgotnej ściereczki z mikrofibry.

POWIERZCHNIE WEWNĘTRZNE

- Po każdym użyciu pozostawić piekarnik do schłodzenia, a następnie oczyścić, najlepiej jeżeli urządzenie jest jeszcze ciepłe, i usunąć resztki jedzenia lub plamy. Aby usunąć wilgoć zgromadzoną podczas pieczenia produktów o dużej zawartości wody, pozostawić piekarnik do całkowitego schłodzenia, a następnie osuszyć szmatką lub gąbką.
- jeśli występują uporczywe zabrudzenia we wnętrzu piekarnika, zalecamy przeprowadzenie

cyklu automatycznego czyszczenia dla uzyskania optymalnych rezultatów czyszczenia.

- Wyczyścić szybę drzwiczek odpowiednim płynem do mycia.
- Aby ułatwić czyszczenie urządzenia, można zdemontować drzwiczki.

AKCESORIA

- Po każdym użyciu zanurzyć akcesoria w wodzie z dodatkiem płynu do mycia naczyń. Jeśli akcesoria są jeszcze gorące, do przenoszenia założyć rękawice kuchenne. Resztki żywności można usunąć za pomocą szczotki do mycia naczyń lub gąbki.

KOMORA PIEKARNIKA

Aby piekarnik zawsze pracował z optymalną wydajnością i aby zapobiegać nagromadzeniu się osadów kamienia, zaleca się regularne stosowanie funkcji „Opróżnianie” i „Odkamienianie”.

Po długim okresie nieużywania funkcji „Termoobieg + para”, zaleca się aktywować cykl pieczenia z pustym piekarnikiem, przy całkowitym napełnieniu zbiornika.

WYMIANA LAMPY

1. Odłączyć piekarnik od zasilania.
2. Wyjąć prowadnice półek.
3. Zdjąć osłonę lampy.
4. Wymienić lampę.
5. Zamontować osłonę lampy, dociskając ją mocno, aż zatrzaśnie się na miejscu.
6. Włożyć z powrotem prowadnice półek.
7. Ponownie podłączyć piekarnik do zasilania.

Uwaga: Stosować tylko żarówki halogenowe o mocy 20-40 W/230 V typ G9, T300°C. Żarówka stosowana w tym piekarniku jest przeznaczona do urządzeń domowych i nie nadaje się do ogólnego oświetlenia pomieszczeń w gospodarstwie domowym (dyrektywa WE 244/2009). Żarówki można kupić w autoryzowanym serwisie.

Jeśli używa się żarówek halogenowych, nie wolno dotykać ich gołymi rękoma – ślady palców pozostawione na powierzchni mogą doprowadzić do uszkodzenia żarówek. Nie używać piekarnika, dopóki osłona lampy nie zostanie ponownie zamontowana.

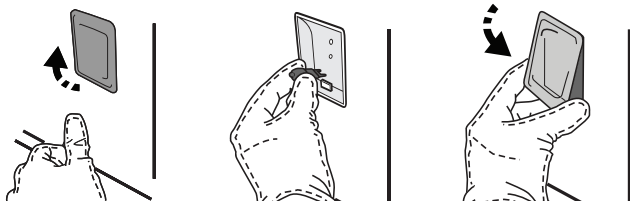

ZDEJMOWANIE I ZAKŁADANIE DRZWICZEK

- Aby zdjąć drzwiczki, należy je całkowicie otworzyć i odblokować, opuszczając zaczepy.

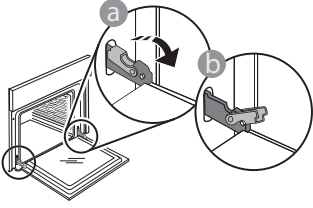

- Przymknąć drzwiczki, tak dokładnie, jak to możliwe. Mocno przytrzymać drzwiczki obiema rękami – nie trzymać ich za uchwyt. Można teraz łatwo zdjąć drzwiczki, dociskając je przez cały czas i jednocześnie wyciągając do góry, aż wysuną się z miejsc zamocowania. Odłożyć drzwiczki na bok, umieszczając je na miękkim podłożu.

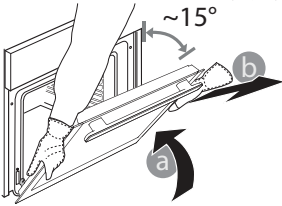

Założyć drzwiczki, przysuwając je w stronę piekarnika, wyrównując haki zawiasów z miejscami ich zamocowania i blokując górną część na swoim miejscu.

- Opuścić drzwiczki, a następnie całkowicie je otworzyć. Opuścić zaczepy do ich pierwotnego położenia: Upewnić się, czy zostały opuszczone do końca.

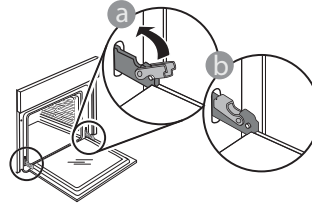

- Delikatnie nacisnąć, aby sprawdzić, czy położenie zaczepów jest prawidłowe.

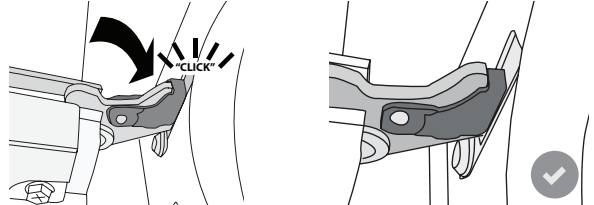

- Spróbować zamknąć drzwiczki i sprawdzić, czy ich położenie jest wyrównane z panelem sterowania. Jeśli nie, powtórzyć wyżej opisane czynności: Drzwiczki mogą ulec zniszczeniu, jeśli nie działają prawidłowo.

Najczęściej Zadawane Pytania (FAQ) dot. WIFI

WiFi niedostępne w Rosji

Które protokoły WiFi są obsługiwane?

Zainstalowany adapter WiFi obsługuje standardy przesyłania danych WiFi b/g/n dla krajów europejskich.

Które ustawienia należy skonfigurować w oprogramowaniu routera?

Wymagane są następujące ustawienia routera: włączone 2,4 GHz, WiFi b/g/n, aktywne DHCP i NAT.

Która wersja WPS jest obsługiwana?

WPS 2,0 lub wyższa. Sprawdzić w dokumentacji routera.

Czy są jakieś różnice między używaniem smartfona (lub tabletu) z systemem Android a używaniem smartfona (lub tabletu) z systemem iOS?

Można używać dowolnego systemu operacyjnego, nie ma to znaczenia.

Czy zamiast routera mogę używać funkcji tetheringu z telefonu komórkowego jako modemu do sieci 3G?

Tak, lecz usługi chmury są opracowane dla urządzeń na stałe połączonych z internetem.

Jak mogę sprawdzić czy moje domowe połączenie internetowe działa a funkcja łączności bezprzewodowej jest włączona?

Możesz poszukać swojej sieci na swoim urządzeniu typu smart. Wyłącz wszystkie inne połączenia transmisji danych, zanim spróbujesz wyszukać swoją sieć.

Jak mogę sprawdzić, czy urządzenie jest podłączone do mojej domowej sieci bezprzewodowej?

Należy wejść do konfiguracji routera (patrz instrukcja obsługi routera) i sprawdzić, czy adres MAC urządzenia jest wymieniony na liście urządzeń połączonych z daną siecią bezprzewodową.

Gdzie mogę znaleźć adres MAC urządzenia?

Wciśnij przycisk "Settings" a następnie naciśnij na ikonę WiFi lub spójrz na swoje urządzenie: Zobaczysz etykietę z adresami SAID i MAC. Adres Mac składa się z kombinacji cyfr i liter zaczynających się od „88:e7”.

Jak mogę sprawdzić, czy w urządzeniu jest włączona funkcja łączności bezprzewodowej?

Użyj swojego urządzenia typu smart oraz aplikacji 6th Sense Live, aby sprawdzić czy sieć urządzenia jest widoczna i połączona z chmurą.

Czy jest coś, co może utrudniać dotarcie sygnału do urządzenia?

Należy sprawdzić, czy urządzenia, które są połączone z siecią, nie zużywają całej dostępnej szerokości pasma.

Upewnić się, czy ilość urządzeń z włączoną funkcją połączenia z WiFi nie przekracza maksymalnej liczby dozwolonej dla routera.

Jak daleko router powinien znajdować się od urządzenia?

W normalnych warunkach sygnał WiFi jest dostatecznie mocny, aby pokryć kilka pomieszczeń, lecz zależy to w dużym stopniu od materiału, z którego wykonane są ściany. Można sprawdzić moc sygnału, umieszczając inteligentne urządzenie obok sprzętu.

Co mogę zrobić, jeśli moje połączenie bezprzewodowe nie dociera do urządzenia?

Aby rozszerzyć zasięg swojego domowego WiFi, można użyć specjalnych urządzeń, takich jak punkty dostępu, wzmacniacze sygnału WiFi oraz adaptory sieciowe power line (nie są one dostarczane w komplecie z urządzeniem).

Jak mogę znaleźć nazwę oraz hasło do mojej sieci

bezprzewodowej?

Należy sprawdzić w dokumentacji routera. Zazwyczaj na routerze znajduje się naklejka z informacjami, których potrzebuje użytkownik w celu uzyskania dostępu do strony konfiguracji za pomocą urządzenia podłączonego do internetu.

Co mam zrobić, jeśli mój router korzysta z kanału WiFi znajdującego się w sąsiedztwie?

Wymusić na routerze korzystanie z kanału własnej domowej sieci WiFi.

Co mogę zrobić, jeśli symbol pojawi się na wyświetlaczu lub urządzenie nie jest w stanie uzyskać stabilnego połączenia z moim domowym routerem?

Możliwe, że urządzenie zdołało połączyć się z routerem, ale nie może połączyć się z Internetem. Aby połączyć urządzenie z internetem, należy sprawdzić ustawienia routera oraz dostawcy Internetu.

Ustawienia routera: Funkcja NAT musi być włączona, zaporą sieciową i DHCP muszą być prawidłowo skonfigurowane. Obsługiwane szyfrowanie haseł: WEP, WPA, WPA2. Aby wypróbować inny rodzaj szyfrowania, skorzystać z informacji zamieszczonych w instrukcji obsługi routera.

Ustawienia dostawcy internetu: Jeśli liczba adresów MAC, które mogą połączyć się z Internetem, została określona przez dostawcę usług internetowych, połączenie urządzenia z chmurą może nie być możliwe. Adres MAC urządzenia jest jego unikalnym identyfikatorem. Prosimy zapytać swojego dostawcę usług internetowych, jak połączyć z Internetem urządzenia inne niż komputery.

Jak mogę sprawdzić, czy dane są przesyłane?

Po skonfigurowaniu ustawień sieci wyłączyć urządzenie, odczekać 20 sekund i ponownie włączyć urządzenie: Sprawdzić, czy aplikacja pokazuje status UI urządzenia.

Niektóre ustawienia wyświetlają się w aplikacji dopiero po kilku sekundach.









Jak mogę zmienić swoje konto Whirlpool i jednocześnie mieć cały czas połączenie z moimi urządzeniami?

Można stworzyć nowe konto, ale należy pamiętać, aby usunąć swoje urządzenia ze starego konta przed przeniesieniem ich na nowe konto.

Zmieniłem router - co powinienem zrobić?

Można albo zachować te same ustawienia (nazwa sieci i hasło), albo usunąć poprzednie ustawienia z urządzenia i skonfigurować je na nowo.

USUWANIE USTEREK

Problem	Możliwa przyczyna	Rozwiązanie
Piekarnik nie działa.	Awaria zasilania. Urządzenie odłączone od zasilania.	Sprawdzić, czy działa zasilanie i czy urządzenie jest prawidłowo podłączone do sieci. Wyłączyć piekarnik i włączyć go ponownie, aby sprawdzić, czy usterka nie ustąpiła.
Wyświetlacz pokazuje literę „F”, po której następuje liczba lub litera.	Awaria piekarnika.	Skontaktować się z najbliższym Biurem Obsługi Klienta i podać numer następujący po literze „F”. Nacisnąć  , dotknąć  , a następnie wybrać „Factory Reset”. Wszystkie zapisane ustawienia użytkownika zostają anulowane.
Zasilanie w domu zostaje wyłączone.	Błąd ustawień poboru mocy.	Sprawdzić, czy pobór mocy domowej sieci elektrycznej ma wartość nie mniejszą niż 3 kW. W przeciwnym wypadku zmniejszyć moc do 13 amperów. W tym celu należy nacisnąć  , wybrać  „Więcej Trybów”, a następnie wybrać „Moc”.
Piekarnik nie nagrzewa się.	Tryb demonstracyjny jest uruchomiony.	Nacisnąć  , dotknąć  „Info”, a następnie wybrać „Zapamiętaj tryb demonstracyjny”, aby wyjść.
Na wyświetlaczu pojawi się ikona  .	Router WiFi jest wyłączony. Ustawione właściwości routera zostały zmienione. Połączenie bezprzewodowe nie dociera do urządzenia. Piekarnik nie jest w stanie uzyskać stałego połączenia z domową siecią. Połączenie nie jest obsługiwane.	Sprawdzić, czy router WiFi jest połączony z internetem. Sprawdzić, czy siła sygnału WiFi blisko urządzenia jest dobra. Spróbować uruchomić router ponownie. Patrz paragraf „Najczęściej Zadawane Pytania (FAQ) dot. WiFi” Jeśli właściwości domowej sieci bezprzewodowej zostały zmienione, należy przeprowadzić parowanie z siecią: Nacisnąć  , dotknąć  „WiFi”, a następnie wybrać „Połącz z siecią”.
Połączenie nie jest obsługiwane.	Uaktywnianie zdalne nie jest dozwolone w danym kraju.	Przed dokonaniem zakupu należy sprawdzić, czy dany kraj zezwala na zdalne sterowanie urządzeń elektronicznych.



Zasady, standardową dokumentację oraz dodatkowe informacje o produkcie można znaleźć:

- Odwiedzając naszą stronę internetową docs.whirlpool.eu
- Używając kodu QR
- Ewentualnie można skontaktować się z naszą obsługą posprzedażową (patrz numer telefonu w książeczce gwarancyjnej). W przypadku kontaktu z naszą obsługą posprzedażową, prosimy podać kody z tabliczki znamionowej produktu.

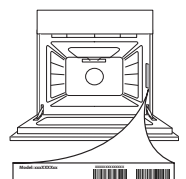

Whirlpool



400011593242