

# AKG 612 IX

12NC: 853561201000

Código EAN: 8003437987823

Whirlpool

SENSING THE DIFFERENCE

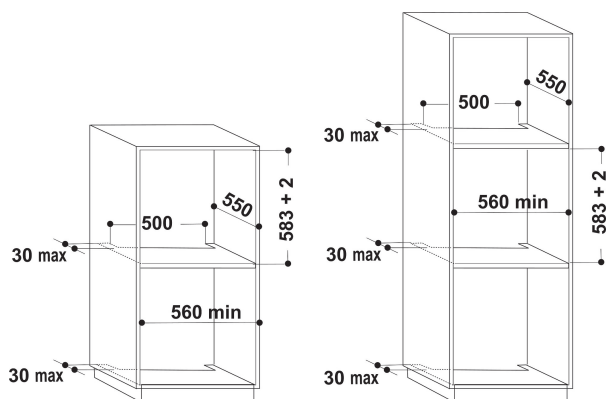

## DANE OGÓLNE

Grupo de produto	Forno
Código comercial	AKG 612 IX
Cor principal do produto	Inox
Tipo de construção	Encastre
Tipo de controlo	Mecânicos e Electrónicos
Tipo de definição de controlo e de indicadores	-
Estão integrados alguns controlos de planos de cozedura?	Não
Que tipo de hobs pode ser controlado?	-
Programas automáticos	Não
Corrente	13
Voltagem	220-240
Frequência	50/60
Comprimento do cabo de alimentação eléctrica	110
Tipo de ficha	Não
Profundidade com porta aberta a 90 graus	-
Altura do produto	477
Largura do produto	893
Profundidade	538
Altura mínima de instalação	0
Largura mínima de instalação	0
Profundidade de instalação	0
Peso líquido	51
Volume útil (da cavidade)	75
Sistema integrado para ajudar à limpeza	Não
Grelhas	2
Tabuleiros	1

## DETALHES TÉCNICOS

Temporizador electrónico	-
Controlo do tempo	Electrónicos
Opções de regulação do tempo	Início e Paragem
Dispositivo de segurança	-
Luz interior do tambor	Sim
Quantidade de luzes interiores	2
Posição das luzes interiores	Traseiro
Guias do forno	Grelhas
Sonda	Não

## PERFORMANCES

Entrada de energia	Eléctrica
Tipo de energia	Electricidade
Classe de Eficiência Energética - NOVO (2010/30/EU)	A
Consumo de energia por ciclo convencional - NOVO (2010/30/CE)	0.98
Consumo de energia por ciclo de convecção de ar forçado - NOVO (2010/30/CE)	0.82