

# KCBCR 20600

12NC: 851301796010

Code EAN: 8003437040917

**KitchenAid**

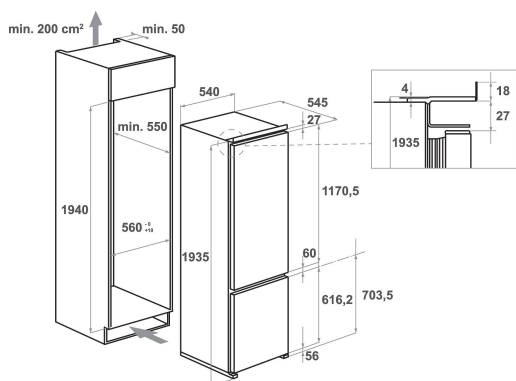

## CARACTERISTIQUES PRINCIPALES

| Groupe de produit                       | Combiné réfrigérateur/ congélateur |
|---|------------------------------------|
| Type de montage                         | Encastrable                        |
| Type de commande                        | Electronique                       |
| Type de construction                    | built-in                           |
| Couleur principale du produit           | Acier                              |
| Puissance de raccordement               | 160                                |
| Intensité                               | 16                                 |
| Tension                                 | 220-240                            |
| Fréquence                               | 50                                 |
| Nombre de compresseurs                  | 1                                  |
| Longueur du cordon électrique           | 240                                |
| Type de prise                           | Schuko                             |
| Capacité nette totale                   | 298                                |
| Nombre d'étoiles                        | 4                                  |
| Hauteur du produit                      | 1935                               |
| Largeur du produit                      | 540                                |
| Profondeur du produit                   | 550                                |
| Réglage maximum de la hauteur des pieds | 0                                  |
| Poids net                               | 58                                 |

## CARACTERISTIQUES TECHNIQUES

|   |             |
|---|-------------|
| Processus de dégivrage dans la partie réfrigérateur       | Automatique |
| Processus de dégivrage dans la partie congélateur         | No Frost    |
| Interrupteur réfrigération rapide                         | Oui         |
| Congélation rapide  | Oui         |
| Témoin de porte ouverte du congélateur                    | Oui         |
| Température réglable                                      | Oui         |
| Thermostat pour le congélateur                            | Oui         |
| Ventilateur dans le compartiment réfrigérateur            | Oui         |
| Nombre de tiroirs de congélation                          | 3           |
| Fabrique de glace automatique                             | Non         |
| Nombre de clayettes dans le réfrigérateur                 | 5           |
| Matériau des clayettes                                    | Verre       |
| Thermomètre du réfrigérateur                              | Aucun       |
| Thermomètre du congélateur                                | Aucun       |
| Nombre de compartiments avec des températures différentes | 1           |

## PERFORMANCES

|  |             |
|--|-------------|
| Classe énergétique - NOUVEAU (2010/30/UE)                | A+          |
| Consommation énergétique annuelle - NOUVEAU (2010/30/CE) | 298         |
| Capacité nette du réfrigérateur - NOUVEAU (2010/30/CE)   | 235         |
| Capacité nette du congélateur - NOUVEAU (2010/30/CE)     | 63          |
| Capacité de congélation - NOUVEAU (2010/30/CE)           | 6           |
| Classe climatique  | SN-ST       |
| Niveau sonore  | 38          |
| Froid ventilé  | Congélateur |