

1. Foyer radiant Ø 145
2. Foyer radiant Ø 180
3. Voyant MARCHE/ARRET
4. Bouton de commande du foyer arrière
5. Bouton de commande du foyer avant
6. Voyant de chaleur résiduelle
7. Bouton du programmeur de temps de cuisson



TABLEAU DE CUISSON

Bouton (1-6)	Tableau d'utilisation des foyers	Bouton (1-12)
1-2	Pour faire fondre du beurre, du chocolat, etc.	1-2
2	Pour maintenir au chaud et réchauffer de petites quantités de liquide	2-3-4
3	Pour réchauffer des quantités plus importantes, préparer des crèmes anglaises et des sauces	4-5-6
3-4	Pour cuire à feu doux, notamment des légumes, des pâtes, des potages, ou poursuivre la cuisson à la vapeur de rôtis, de ragoûts	6-7
4	Pour tous les aliments frits, les steaks, la cuisson sans couvercle, notamment les risottos	7-8
4-5	Pour faire dorer des viandes, rôtir des pommes de terre, frire du poisson et porter à ébullition de grandes quantités d'eau	8-9-10
6	Pour saisir, griller des steaks, etc.	11-12

DIMENSIONS DE LA TABLE DE CUISSON ET DU PLAN DE TRAVAIL (mm)

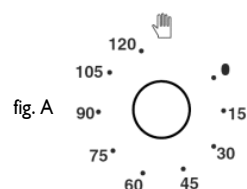
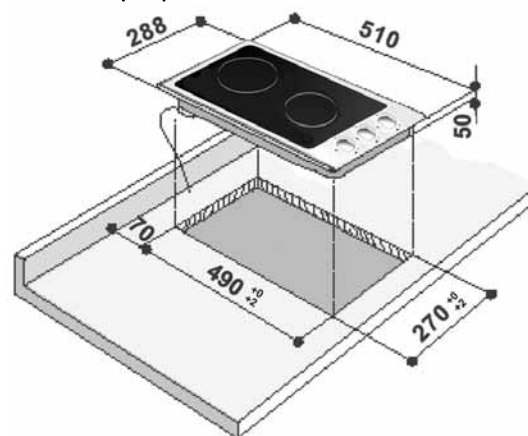

- Pour utiliser la table de cuisson, tournez le(s) bouton(s) dans le sens des aiguilles d'une montre jusqu'à la position souhaitée.
- Pour mettre la table de cuisson hors tension, remettez le(s) bouton(s) sur la position « 0 ».
- **PROGRAMMATEUR DU TEMPS DE CUISSON** (voir détail fig. A) Ce bouton permet de programmer un temps de cuisson compris entre 1 et 120 minutes. Pour programmer le temps de cuisson, sélectionnez l'un des foyers (ou les deux), tournez ce bouton à fond dans le sens des aiguilles d'une montre, puis à nouveau dans le sens inverse pour le positionner sur le temps de cuisson souhaité. A la fin du temps de cuisson programmé, l'appareil s'éteint automatiquement et le programmeur reste sur la position « 0 ». Pour utiliser ce bouton sans programmer de temps de cuisson, vérifiez que le programmeur se trouve sur la position « 0 ».
- **Important** : si le programmeur se trouve sur la position « 0 », la table de cuisson ne se met pas sous tension. Pour mettre la table de cuisson sous tension, placez le programmeur sur la position « 0 » ou programmez un temps de cuisson.
- La table de cuisson est équipée de 2 voyants qui indiquent que les foyers sont chauds. Ces voyants s'allument dès que les foyers ont atteint une température élevée. Ces voyants restent allumés même après avoir éteint le foyer correspondant ; ils s'éteignent uniquement lorsque la température du foyer n'est plus dangereuse.

Important :

Afin d'éviter que la surface vitrocéramique ne subisse des dommages irréversibles, veillez à ne pas utiliser les ustensiles de cuisson suivants :

- Récipients dont le fond n'est pas parfaitement plat
- Casseroles en métal avec fond émaillé

RACCORDEMENT ÉLECTRIQUE

Tension d'alimentation	Nombre de fils x dimensions
220-240 V ~ + 	H05 RR-F 3 x 1,5 mm ²

Type PLAVD 220-240 V~50/60 Hz 2,9 kW

CONSIGNES DE SECURITE IMPORTANTES

VOTRE SECURITE ET CELLE D'AUTRUI SONT PRIMORDIALES

Des messages importants de sécurité figurent dans ce manuel, ainsi que sur l'appareil. Nous vous invitons à les lire attentivement et à les respecter en toute circonstance.

AVERTISSEMENT :

Tous les messages de sécurité spécifient le danger potentiel auquel les utilisateurs s'exposent et indiquent comment réduire les risques de blessures, de dommages et de chocs électriques résultant d'une mauvaise utilisation de l'appareil. Veuillez respecter les instructions suivantes :

- Débranchez l'appareil avant de procéder à toute opération d'installation.
- Les opérations d'installation et d'entretien sont du ressort exclusif d'un technicien spécialisé. Celui-ci est tenu de respecter les instructions du fabricant et les normes locales en vigueur en matière de sécurité. Ne procédez à aucune réparation ni à aucun remplacement de pièce sur l'appareil autres que ceux spécifiquement indiqués dans le manuel d'utilisation.
- La mise à la terre de l'appareil est obligatoire.
- Le cordon d'alimentation doit être suffisamment long pour permettre le branchement de l'appareil, une fois encastré.
- Pour que l'installation soit conforme aux réglementations en vigueur en matière de sécurité, l'appareil doit être branché au moyen d'un sectionneur omnipolaire avec une distance d'au moins 3 mm entre les contacts.
- N'utilisez ni rallonge électrique, ni multiprise.
- Ne tirez pas sur le cordon d'alimentation.
- Une fois l'installation terminée, l'utilisateur ne doit plus pouvoir accéder aux composants électriques.
- L'appareil a été conçu uniquement pour un usage domestique dans le but de cuire des aliments. Toute autre utilisation est interdite (notamment pour chauffer une pièce). Le fabricant décline toute responsabilité en cas de mauvaise utilisation ou de mauvais réglage des commandes.
- L'appareil, ainsi que ses parties accessibles, peuvent atteindre une température très élevée en cours d'utilisation. Veillez à ne pas toucher les résistances chauffantes. Les enfants de moins de 8 ans doivent être tenus à l'écart, à moins d'être sous surveillance constante.
- Les parties accessibles de l'appareil peuvent atteindre une température très élevée en cours d'utilisation. Assurez-vous que les enfants ne s'approchent pas de l'appareil et qu'ils ne jouent pas avec.
- Veillez à ne pas toucher les résistances chauffantes pendant et après l'utilisation. Ne touchez pas l'appareil avec des chiffons ou autres matériaux inflammables avant que tous les composants n'aient suffisamment refroidi.
- Ne placez jamais de produits inflammables sur ou à proximité de l'appareil.
- Lorsqu'elles atteignent une température trop élevée, les huiles et les matières grasses peuvent s'enflammer facilement. Surveillez régulièrement la cuisson d'aliments riches en matières grasses ou en huile.
- Les enfants âgés de 8 ans et plus, ainsi que les personnes présentant des capacités physiques, sensorielles ou mentales réduites, ou ne possédant ni l'expérience ni les connaissances requises, peuvent utiliser cet appareil sous la surveillance ou les instructions d'une personne responsable leur ayant expliqué l'utilisation de l'appareil en toute sécurité ainsi que les dangers potentiels. Ils ne doivent pas le nettoyer, ni procéder à son entretien sans surveillance.
- Si la surface est fissurée, éteignez l'appareil pour éviter toute décharge électrique.
- Il est impossible de faire fonctionner cet appareil à l'aide d'une minuterie ou d'une télécommande.
- Ne laissez jamais cuire des aliments dans de l'huile ou autres matières grasses sans surveillance sur la table de cuisson au risque de causer un incendie. N'essayez JAMAIS d'éteindre un incendie avec de l'eau. Eteignez tout d'abord l'appareil, puis recouvrez les flammes d'un couvercle ou d'une couverture antifeu. Risque d'incendie : n'utilisez pas les surfaces de cuisson comme espaces de rangement.
- N'utilisez pas d'appareils de nettoyage à vapeur.
- Ne placez aucun objet métallique, notamment des couteaux, des fourchettes et des couvercles, sur la table de cuisson, car ils peuvent atteindre des températures très élevées.

AVANT D'UTILISER LA TABLE DE CUISSON

Avant toute utilisation, vérifiez les points suivants :

- Retirez les adhésifs collés sur la table de cuisson.
- Retirez les protections en carton et les films protecteurs en plastique.
- Vérifiez que la table de cuisson n'a pas été endommagée pendant le transport. En cas de doute, contactez votre service après-vente.

Entretien et maintenance

- Nettoyez la table de cuisson après chaque utilisation en veillant à la laisser d'abord refroidir. Vous éviterez ainsi la formation de dépôts afin de faciliter le nettoyage.
- Utilisez un torchon propre, des lingettes absorbantes et du détergent liquide ou un produit d'entretien spécial pour tables de cuisson vitrocéramiques.
- Enlevez les résidus carbonisés à l'aide du racloir (s'il est fourni) et de produits de nettoyage spécifiques.
- Si vous renversez des aliments (solides ou liquides), nettoyez-les immédiatement avant qu'ils ne sèchent.
- Veillez à ne jamais utiliser de produits abrasifs, de produits corrosifs chlorés, de sprays nettoyants pour fours ou de tampons à récurer.
- La table doit être traitée périodiquement avec des produits spécifiques vendus en commerce, conformément aux instructions du fabricant.

INSTALLATION

Recommandations

Important : débranchez la table de cuisson de la prise secteur avant tout travail d'installation ou de maintenance.

- Il est nécessaire de procéder aux branchements électriques avant de raccorder l'appareil à la prise secteur.
 - L'installation doit être effectuée par un technicien qualifié conformément aux instructions du fabricant et à la réglementation locale.
 - Déballez la table de cuisson et vérifiez que l'appareil n'a pas été endommagé au cours du transport.
- En cas de doute, contactez le revendeur ou le centre d'assistance le plus proche.**

Préparation du meuble d'encastrement

- Découpez le plan de travail avant d'installer l'appareil. Retirez avec précaution les copeaux et la sciure qui pourraient nuire au bon fonctionnement de l'appareil.
- La table doit être installée dans un plan de travail d'une épaisseur comprise entre 30 mm minimum et 50 mm maximum.
- Introduisez un séparateur à 20 mm minimum du bord inférieur de la table pour empêcher tout accès de l'utilisateur.
- Si vous avez l'intention d'installer un four sous la table de cuisson, assurez-vous qu'il de marque Whirlpool et qu'il est doté d'un système de refroidissement.
- Rien ne doit encombrer l'espace entre la table de cuisson et le four (câbles, matériaux d'isolation, etc.).
- Une colonne adjacente doit être installée à 100 mm minimum du bord de la table de cuisson (fig. 2).
- Découpez une ouverture dans le plan de travail en respectant les dimensions spécifiées.
- Nous vous recommandons de sceller les bords internes du plan avec de la colle à bois ou un adhésif silicone.
- Si cela n'est pas déjà fait, installez le joint fourni sur la table de cuisson après avoir scrupuleusement nettoyé la surface adhésive.

Table de cuisson vitrocéramique

Important : retirez le film protecteur avant d'installer la table de cuisson.

Assurez-vous que l'ouverture du plan de travail a été découpée selon les dimensions du plan en respectant la plage de tolérances. Vous ne devez pas insérer de force la table de cuisson dans le plan de travail. Toute pression pourrait provoquer une fissure de la plaque vitrocéramique (même beaucoup plus tard).

GUIDE DE DÉPANNAGE

La table de cuisson ne fonctionne pas

- Vérifiez que l'appareil est sous tension.
- Eteignez puis rallumez la table de cuisson pour vérifier si le problème a été résolu.
- Vérifiez si le bouton de commande n'est pas positionné sur « 0 ». Placez l'interrupteur multipolaire sur la position « Off » pendant quelques minutes, puis placez-le de nouveau sur la position « On ».

SERVICE APRES-VENTE

Avant de contacter le service après-vente :

- Assurez-vous que vous ne pouvez pas résoudre le problème en suivant les procédures décrites au chapitre « Guide de dépannage ».

Si le problème persiste après ces vérifications, contactez votre service après-vente le plus proche.

Veillez à :

- fournir une brève description de la panne ;
- indiquer le type et le modèle exact de la table de cuisson ;
- indiquer le code de service (numéro qui suit le mot SERVICE sur la plaque signalétique apposée sous la table de cuisson) ;
- indiquer votre adresse complète ;
- indiquer votre numéro de téléphone, ainsi que l'indicatif régional.

Si une réparation est nécessaire, contactez un **service après-vente agréé** (afin de garantir qu'il sera fait usage de pièces détachées d'origine et que la réparation sera effectuée correctement).

Le non-respect des instructions ci-dessus peut compromettre la sécurité et la qualité de l'appareil.

- Si le plan de travail est en bois, utilisez les clips à ressort et les vis fournis.

1. Fixez les clips à ressort (A) (fig. 1) à l'aide des vis fournies en respectant les distances indiquées.
2. Insérez la table de cuisson dans le plan de travail.

ASSEMBLAGE :

Après avoir nettoyé le pourtour de la table de cuisson, appliquez le joint fourni comme illustré sur la fig. 4.

Raccordement de la table de cuisson à l'alimentation électrique

Remarque : le fil de terre jaune-vert doit être branché à la borne portant le symbole .

Si le câble d'alimentation n'est pas encore branché :

- Dénudez environ 70 mm de la gaine extérieure du câble.
- Dénudez ensuite environ 10 mm de la gaine intérieure.
- Ouvrez le bornier en poussant les attaches latérales à l'aide d'un outil.
- Introduisez le câble dans le collier de serrage et connectez les fils au bornier (fig. 3).
- Fermez le couvercle du bornier.
- Une fois les branchements électriques terminés, introduisez la table de cuisson par le haut et accrochez-la aux ressorts de support, comme illustré à la fig. 1.

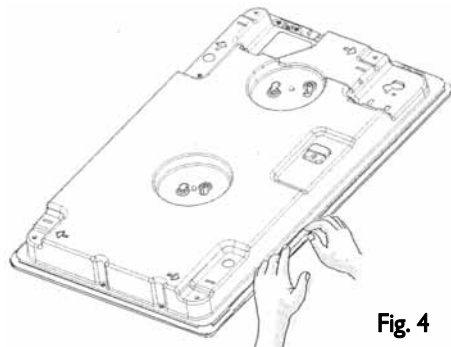



Fig. 4

Déclaration de conformité CE

- Cette table de cuisson a été conçue, fabriquée et commercialisée conformément aux :
 - objectifs de sécurité de la Directive « Basse tension » 2006/95/CE (en remplacement de la Directive 73/23/CEE et modifications ultérieures) ;
 - exigences de protection de la directive européenne « CEM » 2004/108.
- Cette table de cuisson peut entrer en contact avec des aliments et est conforme à la réglementation CEE (CE) n° 1935/2004.

CONSEILS POUR LA PROTECTION DE L'ENVIRONNEMENT

Élimination des matériaux d'emballage

- L'emballage peut être entièrement recyclé comme l'indique le symbole de recyclage .
- Les différents éléments de l'emballage doivent être recyclés conformément aux règlements locaux en vigueur ; ne les jetez pas avec vos ordures ménagères.

Mise au rebut des appareils électroménagers usagés

- Cet appareil porte le symbole du recyclage conformément à la Directive européenne 2002/96/CE relative aux déchets d'équipements électriques et électroniques (DEEE). En procédant correctement à la mise au rebut de ce produit, vous contribuez à empêcher toute conséquence nuisible à l'environnement et la santé.

Le symbole  présent sur l'appareil ou sur la documentation qui l'accompagne indique que ce produit ne peut en aucun cas être traité comme un déchet ménager. Il doit par conséquent être remis à un centre de collecte des déchets chargé du recyclage des équipements électriques et électroniques. La mise au rebut doit être effectuée conformément aux réglementations locales en vigueur relatives à la protection de l'environnement. Pour de plus amples informations sur le traitement, la récupération et le recyclage de ce produit, veuillez contacter le service municipal ou la déchetterie de votre ville ou bien le magasin où vous avez acheté le produit.

Conseils pour la réalisation d'économies d'énergie

- Utilisez des ustensiles de cuisson dont le diamètre de la base est égal ou légèrement supérieur à celui du foyer.
- Utilisez exclusivement des casseroles et des poêles à fond plat.
- Dans la mesure du possible, laissez le couvercle sur la casserole pendant la cuisson.
- Lorsque vous cuisez des légumes, des pommes de terre, etc., ajoutez un peu d'eau afin de réduire le temps de cuisson.
- Un autocuiseur vous permettra d'économiser encore plus d'énergie et de temps.

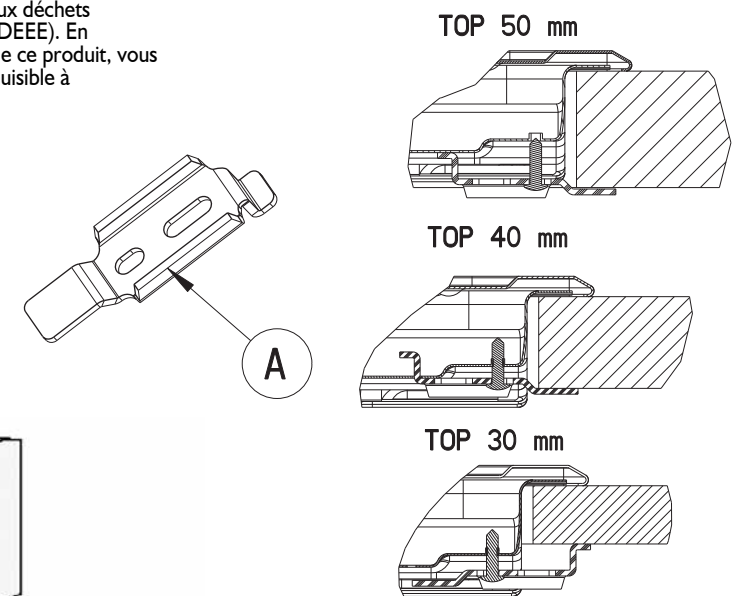

Fig. 1

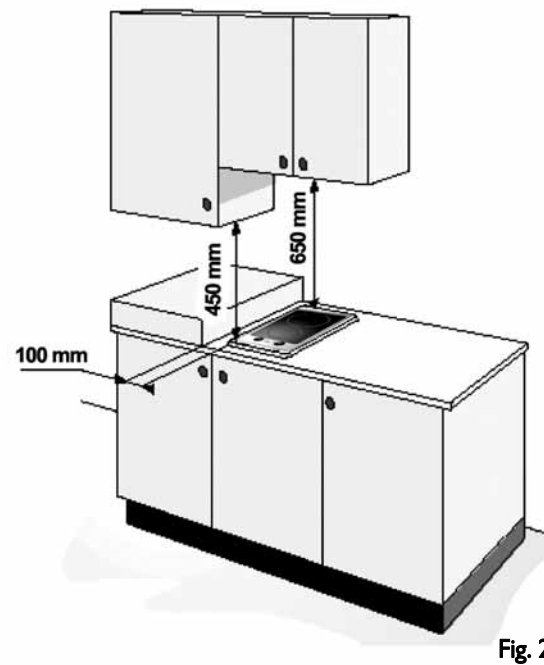

Fig. 2

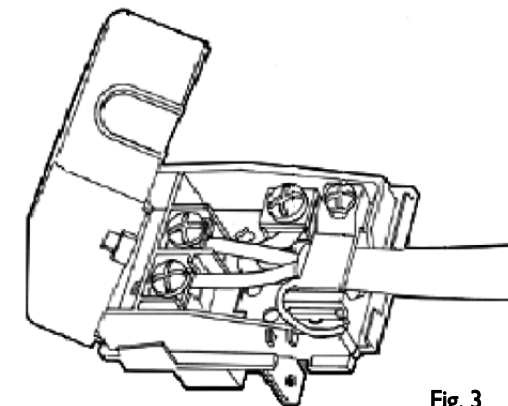

Fig. 3