

OPIS APARATA

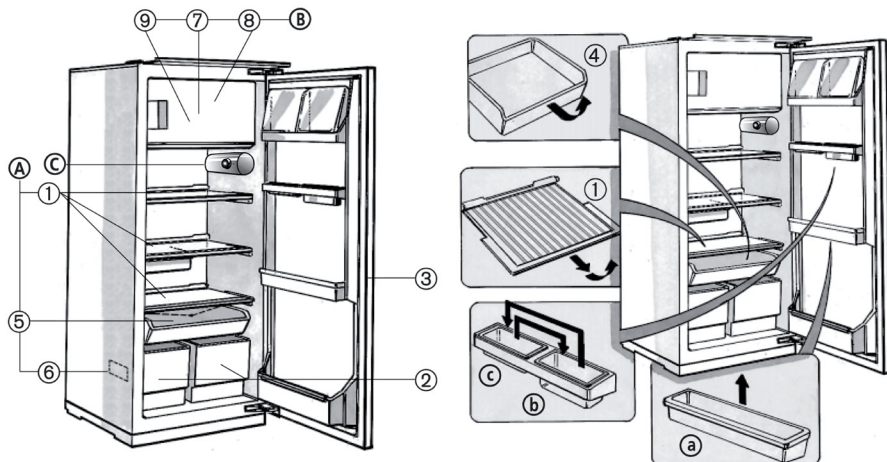

A Odjeljak hladnjaka

(za čuvanje svježe hrane)

- 1 Police (dijelom podesive visine)
- 2 Ladice za voće i povrće
- 3 Unutarnja strana vrata hladnjaka na kojoj su: (ako postoje)
 - A Podesivi pretinci
 - B Gornji pretinac
 - C Donji pretinac
- 4 Ladica (na teleskopsko izvlačenje) (ako postoji)
- 5 Odljev odmrznute vode
- 6 Natpisna pločica

B Odjeljak zamrzivača (ako postoji)

(označen simbolom  za čuvanje svježe hrane, čuvanje zamrznutih namirnica i pravljenje kockica leda)

- 7 Rešetka (ne vidi se na slici; ako postoji)
- 8 Odjeljak za zamrzavanje
- 9 Zdjelice za led

C Upravljačke tipke

UPRAVLJAČKE TIPKE

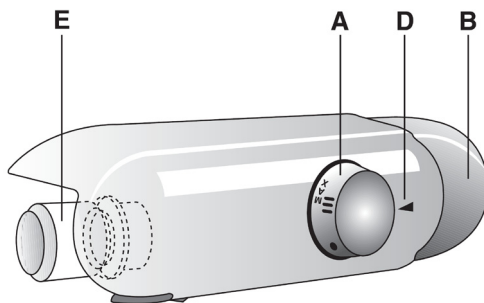

- A Gumb termostata
- B Dugme za svjetlo
- D Žnak za određivanje položaja termostata
- E Žaruljica/LED

KAKO STAVITI U RAD HLADNJAK

Ovo je hladnjak s odjeljkom s *****2** zvjezdice.

Ili je hladnjak s odjeljkom s ****2** zvjezdice.

Aparat radi u uvjetima optimalne djelotvornosti ako je temperatura okolnog prostora između $+10^{\circ}\text{C}$ i $+38^{\circ}\text{C}$.

① Uključivanje aparata

Dok je utikač aparata ukopčan u strujnu utičnicu, ako termostat (1) nije namješten na simbolu **●**, unutarnje svjetlo se pali svaki put kad otvorite vrata. Nakon podešavanja temperature - kako se opisuje u idućem poglavlju - aparat je spreman za rad.

Podešavanje temperature

- Ako želite promijeniti temperaturu u odjeljku, okrenite gumb za podešavanje termostata:
- na niže brojeve **1-2/MIN** ako želite da temperatura u hladnjaku bude **MANJE HLADNA**;
- na brojeve **3-4/MED** radi postizanja **SREDNJE** temperature;
- na više brojeve **5-7/MAX** radi postizanja **HLADNIJE** temperature.

Termostat na **●**: rad aparata i osvjetljenje su prekinuti.

Napomena:

Temperatura prostorije, učestalost otvaranja vrata i položaj aparata mogu utjecati na temperaturu u unutrašnjosti hladnjaka. Položaj gumba termostata treba mijenjati obzirom na te čimbenike.

Važno

- Podešavanje termostata (1) ovisi o mjestu na kojem je aparat postavljen, o temperaturi prostorije te o učestalosti otvaranja vrata.

Kako čuvati hranu u hladnjaku:

③ Stavite namirnice kako je prikazano na crtežu sa strane:

- 1 kuhana hrana
- 2 mliječni proizvodi, konzerve, sir, maslac
- 3 riba, meso
- 4 naresci
- 5 voće, povrće, salata
- 6 male konzerve, jaja
- 7 tubice, male konzerve
- 8 male boce
- 9 boce

Napomena:

- Jela treba pokriti kako se ne bi osušila.
- Topla jela prije stavljanja u hladnjak treba ostaviti da se ohlade.
- Osigurajte slobodno kruženje zraka između pohranjenih namirnica.

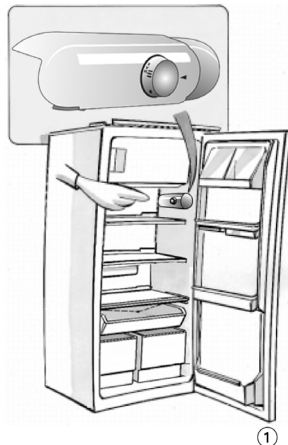

Odmrzavanje hladnjaka odvija se u potpunosti na automatski način.

KAKO STAVITI U RAD ZAMRZIVAČ

Samo za aparate s  ili s .

④ Ako se radi o zamrzivaču s , možete u njemu čuvati već zamrznutu hranu.

Ako se radi o zamrzivaču s , u njemu možete mjesecima čuvati hranu, a možete je i zamrzavati. Na natpisnoj pločici (vidi odlomak "Opis aparata", br. 6), navode se količine u kg svježe hrane koju možete zamrznuti u 24 sata.

Zamrzavanje hrane

- Stavite termostat (1) na položaj 3-4.
- Stavite namirnice koje treba zamrznuti u sredinu odjeljka zamrzivača s .
- Zamrznute namirnice ne smiju doći u dodir s onima koje treba zamrznuti (razmak od više-manje 20 mm).
- Nakon 24 sata, vratite termostat (1) na uobičajeni položaj.

Važno:

Hermetički zamotajte namirnicu u:

- aluminijsku foliju, plastičnu foliju, nepropusne plastične omote, polietilenske plitvice s poklopcima, posude za zamrzavanje.

Prilikom kupnje duboko smrznutih namirnica, provjerite:

- Cjelovitost pakovanja, jer ako je ono oštećeno, hrana bi mogla biti pokvarena. Ako je pakovanje napuhano ili se vide vlažne mrlje, znači da proizvod nije čuvan u najpovoljnijim uvjetima i moguće je da se počeo odmrzavati.
- Za prenošenje koristite termičke torbe.
- Zamrznute namirnice kupujte posljednje.
- Čim stignete kući, odmah stavite zamrznute namirnice u zamrzivač.
- Nemojte ponovno zamrzavati namirnice koje su se djelomično odledile, već ih potrošite u roku od 24 sata.
- Izbjegavajte promjene temperature, odnosno svedite ih na najmanju moguću mjeru. Poštujte rok trajanja naveden na pakovanju.
- Uvijek slijedite upute za očuvanje zaleđenih namirnica navedene na omotu.

Pravljenje kockica leda

- Napunite zdjelice za led (9) do 3/4 vodom i stavite ih na dno odjeljka zamrzivača.
- Odljepite zdjelice drškom žlice ako se zalijepe za odjeljak.

Nemojte koristiti šiljate ili oštre predmete.



KAKO ODMRZNUTI I OČISTITI APARAT

Prije bilo kakvog održavanja ili čišćenja aparata, izvadite utikač iz utičnice. Savjetujemo da odmrzavanje zamrzivača obavljate kad led na stijenkama dostigne debljinu od 3 mm.

- Izvadite namirnice iz zamrzivača s ili i okrenite termostat na ●.
 - Zamrznute namirnice morate zamotati u novinski papir (ili u pokrivač) i staviti, tijesno stisnute, na hladno mjesto.
 - Spužvom ovlaženom u otopini mlake vode i/ili neutralnog deterdženta očistite odjeljak zamrzivača.
 - Isperite i pažljivo osušite.
 - Odjeljak hladnjaka se automatski odmrzava.
- ⑤ Redovno čistite unutrašnjost otvora, kako bi se jamčilo stalno i pravilno otjecanje odmrznute vode.

Nakon čišćenja, ponovno spojite aparat na električnu mrežu.

Nemojte koristiti abrazivna sredstva.

U slučaju dužeg odsustva.

- Ispraznite odjeljke.
- Iskopčajte aparat iz električne mreže.
- Odmrznite i očistite unutrašnjost.
- Ostavite vrata otvorena kako se ne bi stvarali neugodni mirisi.



UPUTE ZA SLUČAJ KVARA

Kad čujete ove šumove...

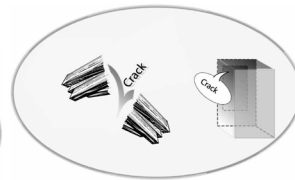
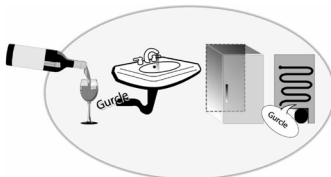
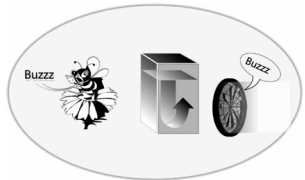
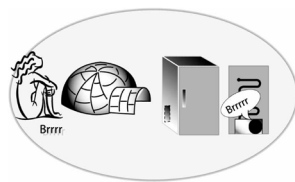
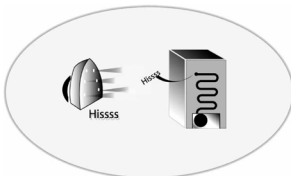
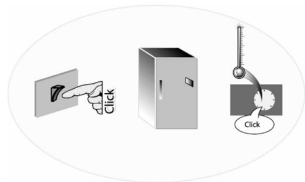

... vaš uređaj je živ!!!

1. Temperatura u odjeljcima nije dovoljno niska.

- Da li namirnice sprečavaju pravilno zatvaranje vrata?
- Je li termostat u pravilnom položaju?
- Je li zapriječeno kruženje zraka?

2. Temperatura u hladnjaku je preniska.

- Je li termostat u pravilnom položaju?

3. Aparat je pretjerano bučan.

- Je li postavljanje aparata pravilno izvedeno?
- Da li se cijevi u stražnjem dijelu dodiruju ili vibriraju?
- Zvuk kruženja rashladne tekućine je uobičajena pojava.

4. Aparat ne radi?

- Je li nestala struja?
- Je li utikač dobro utaknut u utičnicu?
- Jeste li pritisnuli dvopolni prekidač mreže?
- Da li sve zaštite električne instalacije u vašem kućanstvu ispravno rade?
- Je li strujni kabel pokidan?

5. Na dnu hladnjaka ima vode.

- Je li termostat u pravilnom položaju?
- Je li odvod odleđene vode začepljen?



6. Unutarnje svjetlo ne radi. ⑥ Prvo provjerite točku 4, a zatim:

- Iskopčajte aparat iz električne mreže.
- Eventualno zamijenite žaruljicu novom.
- standardne žarulje (max. 25 W)
- LED žarulja (iste karakteristike)
- Skidanje žaruljice: Odvijte obratno od smjera kazaljke na satu, kako je prikazano na crtežu.

TEHNIČKA SLUŽBA

Prije pozivanja Tehničke službe:

1. Provjerite možete li sami ukloniti kvar (vidi "Upute za slučaj kvara").
2. Ponovno pokrenite aparat da bi ste se uvjerali je li smetnja otklonjena. U slučaju negativnog ishoda, ponovno iskopčajte aparat i nakon sat vremena ponovite isti postupak.
3. Ako je ishod ponovno negativan, obratite se Servisnoj službi.

Priopćite:

- vrstu kvara,
- model,
- servisni broj (tj. broj iza riječi SERVICE na natpisnoj pločici koja se nalazi u unutrašnjosti aparata),
- vašu potpunu adresu,
- vaš broj telefona i pozivni broj.

SERVICE 0000 000 00000



Napomena:

Reverzibilnost vrata na aparatu koju vrši Tehnička služba ne smatra se intervencijom pod jamstvom.

POSTAVLJANJE

- ⑧ Postavite zamrzivač daleko od izvora topline. Postavljanje u toploj prostoriji, izravna izloženost sunčevim zrakama ili smještanje aparata u blizini izvora topline (radijatori, pećice) povećat će potrošnju struje pa bi to trebalo izbjegavati. Ako to ipak nije moguće, treba poštivati slijedeće najmanje udaljenosti: 30 cm od kuhala na ugljen ili naftu 3 cm od električnih kuhala.
- Smjestite ga na dobro prozračenom i suhom mjestu.
 - Očistite unutrašnjost (vidi dio "Kako odmrznuti i očistiti aparat").
 - Namjestite dostavljene dodatne dijelove.
 - Provjerite nepropusnost brtve na vratima, naročito nakon montiranja i moguće izmjene strane otvaranja vrata.

Električni priključak

- Provjerite da broj volti naznačen na identifikacijskoj pločici odgovara mrežnom naponu kućne instalacije.
- Uzemljenje aparata je obavezno i treba ga izvesti u skladu sa zakonom. Proizvođač otklanja bilo kakvu odgovornost za štetu nanešenu osobama ili stvarima, a koja je posljedica nepoštivanja gore navedenih propisa.
- Ako utikač i utičnica nisu iste vrste, zamjenu utičnice treba obaviti kvalificirani tehničar.
- Nemojte koristiti adaptere, višestruke utičnice ili produžne kabele.



⑧

PODEŠAVANJE TEMPERATURE I OSTALI KORISNI SAVJETI

NAJHLADNIJA ZONA UNUTAR HLADNJAKA

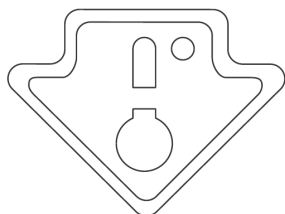

Simbol sa strane označava najhladniju zonu unutar hladnjaka.

Najhladnija zona obično se proteže od staklene police unutar ladice za održavanje svježine pri dnu hladnjaka do simbola ili police koja je postavljena na istoj visini.

Za održavanje temperature unutar ove zone, nemojte mijenjati položaj police. Simbol najhladnije zone nije naveden na hladnjacima sa sustavom posebnog cirkuliranja zraka (No-Frost), jer je temperatura jednaka u svim dijelovima takvih hladnjaka.

INDIKATOR TEMPERATURE

Za optimalno podešavanje temperature, hladnjak je opremljen indikatorom temperature, koji omogućuje nadzor nad prosječnom temperaturom u najhladnijoj zoni.

VAŽNO: Indikator je dizajniran samo za rad s ovim hladnjakom. Nemojte ga koristiti ni s kojim drugim hladnjakom (najhladnija zona nije ista) ni u bilo koje druge svrhe.

Ako je hladnjak opremljen pretincem za pohranu, indikator temperature nalazi se unutar pretinca.

PROVJERA TEMPERATURE U NAJHLADNIJOJ ZONI

- Nakon što uređaj bude uključen najmanje 24 sata, može provjeriti je li temperatura najhladnije zone ispravno podešena te, ako je potrebno, podesiti termostat kako je opisano u uputama za uporabu (poglavlje "Podešavanje temperature).

Unutrašnja temperatura hladnjaka ovisi o raznim faktorima, kao što su temperatura prostorije u kojoj se uređaj nalazi, količina pohranjenih namirnica i učestalost otvaranja vrata. Ti faktori trebaju se uzeti u obzir prilikom podešavanja uređaja.



Ispravno



Temperatura
nije optimalna,
podesite
termostat

Za održavanje potrebne temperature unutar uređaja i boljeg očuvanja namirnica, provjerite prikazuje li indikator poruku OK. Ako riječ OK nije prikazana, to znači da nije postignuta željena temperatura; u tom slučaju, promijenite podešenje pomoću termostata i pričekajte 12 sati, a zatim ponovno provjerite indikator.

Kad stavite svježe namirnice u hladnjak ili kad ostavite otvorena vrata na neko vrijeme, normalno je da poruka OK na indikatoru postupno nestane.

SMJERNICE ZA HIGIJENSKO POSTUPANJE S NAMIRNICAMA

- Redovito čistite unutrašnjost hladnjaka blagim deterdžentom koji ne uzrokuje oksidaciju metalnih dijelova, zatim isperite otopinom vode i limunova soka, octa ili bilo kojeg drugog dezinfekcijskog proizvoda koji je prikladan za hladnjak.
- Operite unutrašnjost te je obrišite mekom krpom.
- **Nemojte koristiti abrazivne proizvode za čišćenje.**

Uklonite svu ambalažu prije stavljanja namirnica u hladnjak (primjerice, kartonsku ambalažu palete jogurta).

Slijedite ove jednostavne upute kako biste spriječili unakrsnu kontaminaciju namirnica i nepravilnu pohranu:

- Zamotajte namirnice odvojeno kako biste spriječili unakrsnu kontaminaciju.
- Operite ruke prije dodirivanja namirnica i više puta tijekom pripreme namirnica, naročito ako uzastopno dodirujete više vrsta namirnica, te nakon pripreme i prije jela, u skladu sa sanitarnim propisima.
- Nemojte ponovno koristiti kuhinjski pribor (kuhače, daske za rezanje) kojeg niste oprali nakon uporabe.
- Prije pohrane pripremljenih namirnica, pričekajte da se u potpunosti ohlade (npr. juha).
- Tekućine pohranite u zatvorenim spremnicima.
- Kako biste spriječili povećanje temperature unutar hladnjaka, smanjite učestalost otvaranja vrata i nikad ih ne ostavljajte otvorenima dulje no što je potrebno.
- Ostavite dovoljan razmak između pohranjenih namirnica kako bi zrak mogao nesmetano strujati.
- Pripazite da pohranjene namirnice ne dođu u kontakt sa stražnjom stjenkom ili pretincem hladnjaka.

POHRANA NAMIRNICA U HLADNJAK

- Svaku namirnicu pohranite u odgovarajuću zonu:

Umjerena zona: pića, maslac, industrijski i domaći umaci, kuhani sirevi, svježe voće i povrće.

Hladna zona: mliječni proizvodi, deserti s mlijekom, masna hrana, svježi sirevi.

Najhladnija zona: meso, perad, riba, suhomesnati proizvodi, kuhana hrana, miješane salate, deserti s jajima ili kremom, svježa tjestenina, tijesto za pogače/pite/pizzu, svježi proizvodi i sirevi od svježeg mlijeka, povrće u najlonskoj ambalaži i općenito svi svježi proizvodi kod kojih je rok trajanja povezan s temperaturom pohrane od ili ispod +4°C.

Tablice ispod služe samo kao referenca. Za dodatne informacije o raznim dijelovima uređaja, pogledajte upute za uporabu.

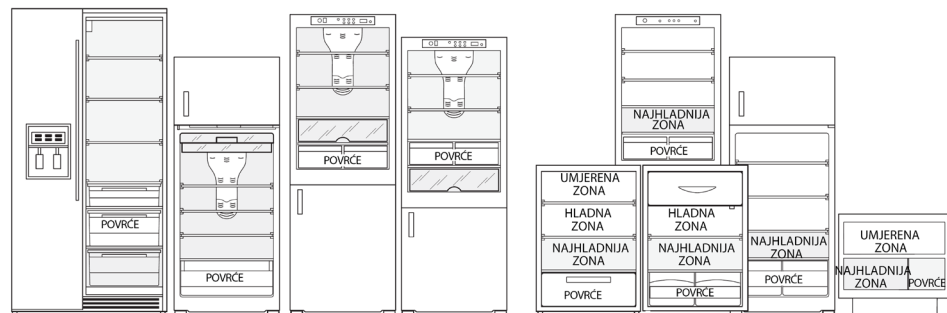

NO FROST

NAJHLADNIJA ZONA

IZJAVA O SUKLADNOSTI

Uvoznik:

Naziv:	WHIRLPOOL CROATIA d.o.o.
Adresa:	Avenija Većeslava Holjevca 40 / III ; 10000 ZAGREB
OIB:	29882918750

Pod punom odgovornošću izjavljujemo da je proizvod:

Naziv proizvoda:	HLADNJAK UGRADNI
Model / Tip:	ARG 736/A+/6
Proizvođač:	WHIRLPOOL EUROPE S.r.L.- Via Linz 2, 38121 Gardolo, Trento, Italija

s u k l a d a n s a z a h t j e v i m a :

1. Pravilnika o elektromagnetskoj kompatibilnosti (N.N. 23/2011), kao i sa zahtjevima navedenih EU direktiva i harmoniziranih normi:

EU Direktive:	2004/108/EC
Norme:	EN 55014-1:2006+A1:2009+A2:2011 EN 61000-3-2:2006+A1:2009+A2:2009 EN 61000-3-3:2008 EN 55014-2:1997+A1:2001+A2:2008 EMC Test report broj LAB 1220024 izdan od: WHIRLPOOL EUROPE EMC LAB dana 14.01.2013. + dodatak od 22.01.2013.

2. Pravilnika o električnoj opremi namijenjenoj za uporabu unutar određenih naponskih granica (N.N. 41/2010) odnosno primijenjenim normama za LVD:

EU Direktive:	LVD 2006/95/EC
Norme:	EN 60335-1:2002+A11:2004+A1:2004+A12:2006+A2:2006+A13:2008 EN 60335-2-24:2010 EN 62233:2008 EN 60335-2-34:2002+A11:2004+A1:2005+A2:2009 Test report broj: 12CA61924 izdan od: UL International Italia S.r.l. dana 01.02.2013.

Godina prvog stavljanja oznake sukladnosti: 2013.

WHIRLPOOL CROATIA
d.o.o.
Z A G R E B
M.P.

ZAGREB, 07.05.2013.

Mjesto i datum

Ime, prezime i funkcija odgovorne osobe:

Marija Hren, marketing koordinator



Potpis odgovorne osobe