

AKM 261/IX

12NC: 857126135500

Κωδικός EAN: 8003437334504

Whirlpool

SENSING THE DIFFERENCE

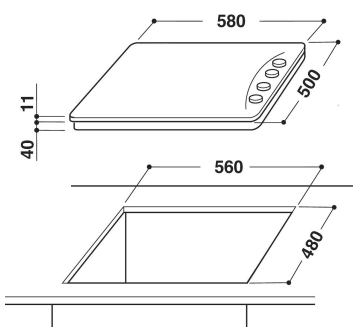

MAIN FEATURES

Ομάδα προϊόντος	Εστίες
Τύπος κατασκευής	Εντοιχισμένη
Τύπος ελέγχου	Μηχανική
Τύπος διατάξεων ελέγχου και επισήμανσης	-
Αριθμός εστιών αερίου	3
Αριθμός ηλεκτρικών ζωνών μαγειρέματος	0
Αριθμός ηλεκτρικών εστιών	1
Αριθμός εστιών ακτινοβολίας	0
Αριθμός εστιών αλογόνου	0
Αριθμός επαγωγικών εστιών	0
Αριθμός ηλεκτρικών ζωνών θέρμανσης	0
Θέση πίνακα ελέγχου	Lateral
Βασικό υλικό επιφάνειας	Inox
Κύριο χρώμα προϊόντος	Inox
Ονομαστικές τιμές παροχής	1500
Ονομαστικές τιμές παροχής αερίου	5900
Τύπος αερίου	G20
Ρεύμα	6,5
Τάση	220-240
Συχνότητα	50/60
Μήκος καλωδίου ηλεκτρικής παροχής	-
Τύπος φις	No
Σύνδεση αερίου	Cilindric
Πλάτος προϊόντος	580
Ύψος προϊόντος	41
Βάθος προϊόντος	500
Ελάχιστο ύψος εσοχής	30
Ελάχιστο πλάτος εσοχής	560
Βάθος εσοχής	480
Καθαρό βάρος	9.5
Αυτόματα προγράμματα	Όχι

TECHNICAL FEATURES

Ένδειξη λειτουργίας	Ναι
Ένδειξη λειτουργίας εστίας	1
Τύπος ρύθμισης	Semirapid
Τύπος καλύμματος	Γυάλινο
Ένδειξη υπολειπόμενης θερμότητας	Χωρίς ένδειξη
Κεντρικός διακόπτης ενεργοποίησης/απενεργοποίησης	Όχι
Διάταξη ασφαλείας	-
Χρονοδιακόπτης	Όχι

ENERGY LABEL

Εισερχόμενη ενέργεια

Μεικτή