

ACM 849/01/BA

12NC: 855784901050

GTIN (EAN) kód: 8003437828584

Whirlpool

SENSING THE DIFFERENCE

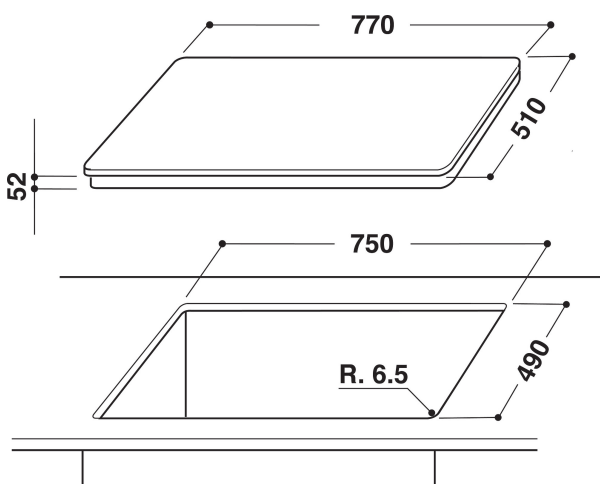
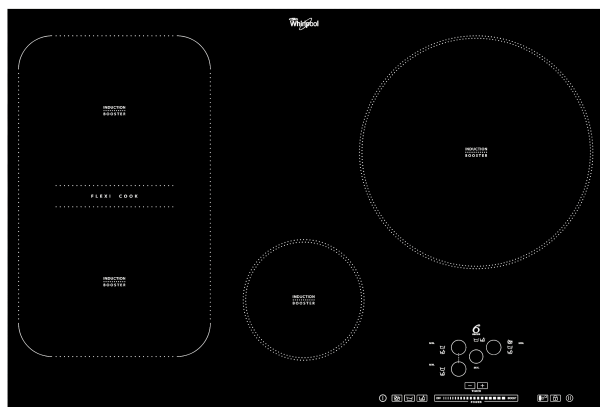

ZÁKLADNÁ CHARAKTERISTIKA

Skupina výrobkov	Varná doska
Typ konštrukcie	Vstavaná
Typ ovládania	Elektronický
Typ nastavenia ovládania	-
Počet plynových horákov	0
Počet elektrických varných zón	4
Počet elektrických platní	0
Počet sálavých platní	0
Počet halogénových platní	0
Počet indukčných dosiek	4
Počet elektrických ohrievacích zón	0
Umiestnenie ovládacieho panela	Predná strana
Základný materiál povrchu	Sklo
Hlavná farba výrobku	Čierna
Hodnota elektrického pripojenia (W)	8000
Hodnota plynovej prípojky (W)	0
Typ plynu	N/A
Prúd (A)	34,4
Napätie (V)	230
Frekvencia (Hz)	50/60
Dĺžka elektrického privodného kábla (cm)	150
Typ zástrčky	Nie
Plynová prípojka	N/A
Šírka výrobku	770
Výška výrobku	56
Hĺbka zabaleného výrobku	510
Minimálna výška výklenku	49
Minimálna šírka výklenku	750
Hĺbka výklenku	490
Čistá hmotnosť (kg)	12,5
Automatické programy	Áno

TECHNICKÉ VLASTNOSTI

Indikátor zapnutia	Áno
Počet ukazovateľov	1
Typ regulácie	Indukcia
Typ veka	Bez
Indikátor zvyškového tepla	Separate
Hlavný vypínač	Áno
Bezpečnostné zariadenie	-
Časovač	Áno

ENERGETICKÝ ŠTÍTK

Príkon energie

Elektrická