



**DANK U WEL VOOR UW AANKOOP VAN EEN WHIRLPOOL PRODUCT**

Voor verdere assistentie kunt u het apparaat registreren op [www.whirlpool.eu/register](http://www.whirlpool.eu/register)



**Lees de instructies aandachtig voordat u het apparaat gebruikt.**

## PRODUCTBESCHRIJVING

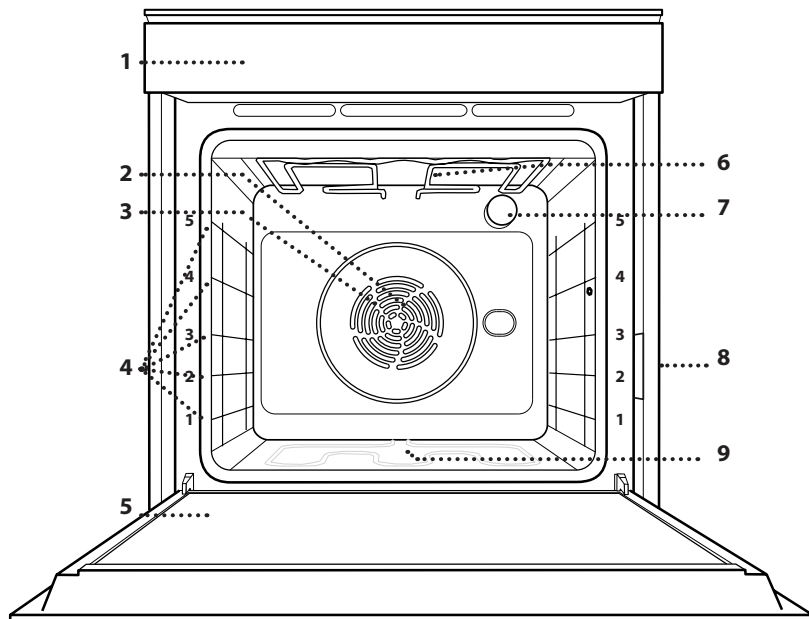

1. Bedieningspaneel
2. Ventilator
3. Circulair verwarmingselement (niet zichtbaar)
4. Roostergeleiders (het niveau is op de voorkant van de oven aangegeven)
5. Deur
6. Bovenste verwarmingselement/grill
7. Lamp
8. Identificatieplaatje (niet verwijderen)
9. Onderste verwarmingselement (niet zichtbaar)

## BESCHRIJVING BEDIENINGSPANEEL

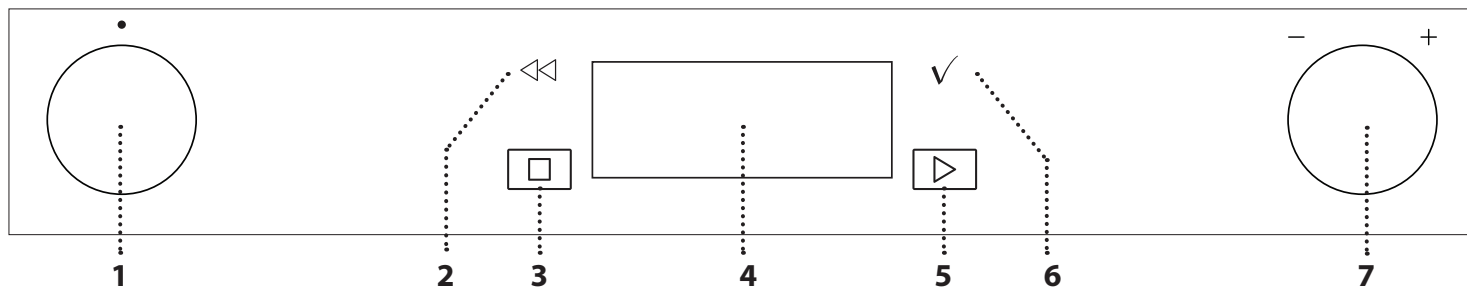

### 1. SELECTIEKNOP

Om de oven in te schakelen door het selecteren van een functie. Op "0" zetten om de oven uit te schakelen.

### 2. TERUG

Om terug te gaan naar het vorige menu.

Dient om tijdens de bereiding de instellingen te veranderen.

### 3. STOP

Om de functie stil te leggen die op dat ogenblik actief is.

### 4. DISPLAY

### 5. START

Om een functie meteen te starten.

### 6. BEVESTIG

Om een geselecteerde functie of een ingestelde waarde te bevestigen.

### 7. INSTELKNOP

Om door de menu's te bladeren en instellingen aan te brengen of te veranderen.

Let op: De knoppen zijn verzonken. Druk op het midden van de knop om ze uit hun zitting te laten komen.

# ACCESSOIRES

## ROOSTER

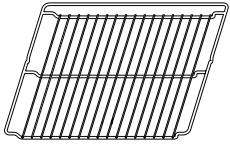

Om voedsel te bereiden of als draagrooster voor pannen, taartvormen en ander ovenvast kookgerei

## OPVANGBAK

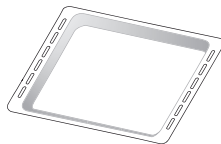

Voor gebruik als ovenschaal voor de bereiding van vlees, vis, groenten, focaccia, enz. of om het bakjús op te vangen wanneer geplaatst onder het rooster.

## BAKPLAAT



Kan gebruikt worden voor het bereiden van brood of gebak, maar ook voor gegrild vlees, vis in folie, etc.

## SCHUIFRAILS \*

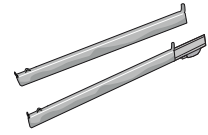

Om het plaatsen of verwijderen van accessoires te vergemakkelijken.

\* Alleen bij bepaalde modellen

Het aantal en type van accessoires is afhankelijk van het model dat u aangekocht hebt.

Bij de Consumentenservice kunt u apart andere accessoires aanschaffen.

## HET ROOSTER EN ANDERE ACCESSOIRES PLAATSEN

Schuif het rooster horizontaal over de geleiders en zorg ervoor dat de zijde met de geheven rand naar boven gericht is.

Andere accessoires, zoals de opvangbak en de bakplaat, worden op dezelfde wijze als het rooster horizontaal in de oven geschoven.

## DE GELEIDERS VAN HET ROOSTER VERWIJDEREN EN TERUGPLAATSEN

- Om de roostergeleiders te verwijderen tilt u de geleiders op en daarna trekt u het onderste deel voorzichtig uit de zitting: De roostergeleiders kunnen nu verwijderd worden.
- Om de geleiders opnieuw te plaatsen, moeten ze eerst terug in hun bovenste zitting worden geplaatst. Houd ze rechtop, schuif ze in de ovenruimte en laat ze dan in de juiste positie in de onderste zitting zakken.

## DE SCHUIFRAILS AANBRENGEN (INDIEN AANWEZIG)

Verwijder de roostergeleiders uit de oven en verwijder het beschermende plastic van de schuifrails.

Bevestig de bovenste klem van de rail naar de roostergeleider en schuif deze zo ver mogelijk. Duw de andere klem naar beneden op zijn plaats. Druk de onderkant van de klem stevig tegen de roostergeleider om de geleider vast te zetten. Zorg ervoor dat de lopers vrij kunnen bewegen. Herhaal deze stappen bij de andere roostergeleider op hetzelfde niveau.

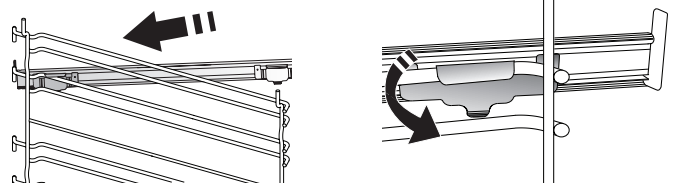

Let op: De schuifrails kunnen op elk niveau worden gemonteerd.

## FUNCTIES

0

### UIT

Voor het uitschakelen van de oven.

6<sup>th</sup>  
sense

### 6<sup>th</sup> SENSE

Deze zorgen voor het volautomatisch bereiden van alle soorten voedsel (Lasagne, Vlees, Vis, Groenten, Taart & gebak, Hartige taarten, Brood, Pizza).

Om deze functie optimaal te benutten volgt u de aanwijzingen in de betreffende bereidingstabel.



### CONVENTIONEEL

Voor het bereiden van gerechten op één steunhoogte.



### TURBOHETELUCHT

Om verschillende soorten voedsel te bereiden met dezelfde bereidingstemperatuur op verschillende niveaus (maximaal drie) tegelijk. Met deze functie worden er geen geuren van het ene naar het andere gerecht overgebracht.



### COOK 4-FUNCTIES

Voor het gelijktijdig bereiden van verschillende gerechten op vier verschillende steunhoogtes die dezelfde bereidingstemperatuur hebben. Deze functie kan gebruikt worden om koekjes, gebak, ronde pizza's (ook bevroren) te bakken en een volledige maaltijd te bereiden. Raadpleeg de bereidingstabel om de beste resultaten te bereiken.



### GRILL

Voor het grillen van steaks, kebab en worst, het gratineren van groenten of het roosteren van brood. Voor het grillen van vlees wordt geadviseerd de opvangbak te gebruiken om het braadvet op te vangen: Plaats de bak op één van de niveaus onder het rooster en voeg 500 ml drinkwater toe.

#### • TURBO GRILL

Voor het grillen van grote stukken vlees (lamsbouten, rosbief, hele kip). Er wordt geadviseerd de opvangbak

te gebruiken om het braadvet op te vangen: Plaats de pan op één van de niveaus onder het rooster en voeg 500 ml drinkwater toe. Het braadspit (indien aanwezig) kan met deze functie worden gebruikt.



### TURBO HETE LUCHT

Voor de bereiding van vlees, bakken van taarten met vullingen of roosteren van gevulde groenten op één steunhoogte. Deze functie maakt gebruik van zachte ventilatie met tussenpozen, waardoor het voedsel niet te veel uitdroogt.



### SPECIALE FUNCTIES

#### • SNEL VOORVERWARMEN

Om de oven snel voor te verwarmen. Na de voorverwarming zal de oven automatisch de functie "Conventioneel" selecteren. Wacht tot het einde van de voorverwarming voordat u de etenswaren in de oven plaatst.

#### • BAK BEVROREN

Bij deze functie worden automatisch de beste temperatuur en bereidingsmodus geselecteerd voor vijf verschillende categorieën kant-en-klare diepvriesproducten. De oven hoeft niet te worden voorverwarmd.

#### • MAXI COOKING

De functie selecteert automatisch de beste bereidingswijze en -temperatuur voor de bereiding van grote stukken vlees (meer dan 2,5 kg). Aanbevolen wordt om het vlees tijdens de bereiding om te keren om gelijkmatig bruinen aan beide kanten te verkrijgen. Het verdient de voorkeur het vlees zo nu en dan vochtig te maken om het niet te laten uitdrogen.

#### • RIJZEN

Voor het optimaal laten rijzen van zoet of hartig deeg. Om de kwaliteit van het rijzen niet in gevaar te brengen, de functie niet inschakelen als de oven nog heet is na een bereidingscyclus.

#### • ONTDOOIEN

Voor het versnellen van het ontdooien van voedsel. Plaats het voedsel op de middelste plaathoogte. Laat het voedsel in de verpakking zitten zodat het niet uitdroogt.

#### • WARMHOUDEN

Voor het warm en krokant houden van zojuist bereide gerechten.

#### • ECO TURBO HETELUCHT

Gevulde braadstukken en stukken vlees op één steunhoogte bereiden. Door zachte, intermitterende luchtcirculatie wordt voorkomen dat het voedsel teveel uitdroogt. Tijdens het gebruik van deze ECO-functie blijft de verlichting tijdens de bereiding uit. Voor het gebruik van de ECO-cyclus en daardoor een optimaler stroomverbruik, mag de oven niet eerder worden geopend dan dat het voedsel volledig bereid is.



### AUTOMATISCHE PYROLYSEREINIGING VAN DE OVEN - PYROLYSE

Om bakspatten te verwijderen met een cyclus op zeer hoge temperatuur. U kunt kiezen tussen twee zelfreinigende cycli: een volledige cyclus (Pyrolyse) en een kortere cyclus (Pyrolyse Eco). Het is raadzaam om de snellere cyclus gewoonlijk te gebruiken en de volledige cyclus alleen te gebruiken als de oven erg vuil is.



### INSTELLINGEN

Om de instellingen van het apparaat te regelen.

Wanneer de modus "ECO" actief is, zal het display minder helder zijn om energie te besparen en zal de lamp na 1 minuut uitgaan. De display wordt automatisch terug ingeschakeld wanneer op een van de knoppen gedrukt wordt.

Wanneer "DEMO" op "Aan" staat, zijn alle bedieningen actief en de menu's zijn beschikbaar, maar de oven wordt niet verwarmd. Om deze modus uit te schakelen, open "DEMO" op het menu van de "INSTELLINGEN" en selecteer "Uit".

Als "FABRIEKSRESET" wordt geselecteerd, wordt het product uitgeschakeld en gaat vervolgens terug naar de eerste inschakeling. Alle instellingen worden gewist.



### FAVORIET

Om de lijst van de 10 favoriete functies op te vragen.

## EERSTE GEBRUIK

### 1. DE TAAL SELECTEREN

Stel de taal en tijd in wanneer u het apparaat voor de eerste keer aan zet: "English" verschijnt op het display.



Draai aan de *instelknop* om te bladeren door de lijst met beschikbare talen en kies de gewenste taal. Druk op  om uw selectie te bevestigen.

Let op: De taal kunt u later veranderen door "TAAL" te kiezen in het menu van de "INSTELLINGEN", dat geactiveerd wordt als u de *selectieknop* op zet.

### 2. HET STROOMVERBRUIK INSTELLEN

De oven is geprogrammeerd voor het verbruik van een niveau van elektrische stroom dat compatibel is met een thuisnetwerk dat een kwalificatie van meer dan 3 kW (16) heeft: Als uw huishouden een lager energieverbruik gebruikt, moet u deze waarde (13) verlagen.

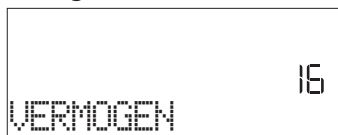

Draai aan de *instelknop* om 16 "Hoog" of 13 "Laag" te selecteren en druk op  om te bevestigen.

### 3. DE TIJD REGELEN

Na selectie van het vermogen moet ook de huidige tijd geregeld worden: Op het display knippen de twee cijfers die het uur aangeven.



Draai aan de *instelknop* om het huidige uur in te stellen en druk op  $\checkmark$ : Op het display knippen de twee cijfers die de minuten aangeven. Draai aan de *instelknop* om de minuten in te stellen en druk op  $\checkmark$  om te bevestigen.

Let op: Wanneer de stroom voor langere tijd uitvalt moet u de tijd mogelijk opnieuw instellen. Selecteer "KLOK" in het menu van de "INSTELLINGEN", dat beschikbaar wordt wanneer u de *selectieknop* op  $\text{☰}$  zet.

## DAGELIJKS GEBRUIK

### 1. EEN FUNCTIE SELECTEREN

Draai aan de *selectieknop* om de oven in te schakelen en de gewenste functie op het display te tonen.

Om een item uit het menu te selecteren (het display geeft het eerste beschikbare item weer) draait u aan de *instelknop* totdat het gewenste item wordt weergegeven. Op het display verschijnt de naam voor de functie en de basisinstellingen: Druk op  $\checkmark$  om te bevestigen.

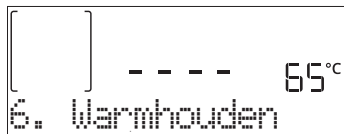

### 2. DE FUNCTIE INSTELLEN

Nadat u de gewenste functie hebt geselecteerd kunt u de instellingen wijzigen. Op het display verschijnen de instellingen die in de juiste volgorde kunnen worden gewijzigd. Door te drukken op  $\leftarrow$  kunt u de vorige instelling opnieuw wijzigen.

#### TEMPERATUUR / GRILLNIVEAU



Wanneer de waarde knippert op het display, draai aan de *instelknop* om de waarde te wijzigen, druk dan op  $\checkmark$  om te bevestigen en ga verder met het wijzigen van de instellingen die volgen (indien mogelijk).

Let op: Zodra de functie is ingeschakeld, kan de temperatuur/grillniveau met behulp van de *instelknop* worden gewijzigd.

Op dezelfde wijze stelt u het grillniveau in: Er zijn drie vermogensniveaus voor grillen vastgelegd: 3 (hoog), 2 (medium), 1 (laag).

#### DUUR

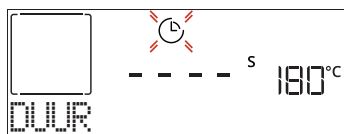

Wanneer het  $\text{⌚}$  symbool knippert op de display, draai

### 4. DE OVEN VERWARMEN

Een nieuwe oven kan geuren afgeven die tijdens het productieproces zijn achtergebleven: dit is volkomen normaal.

Voordat u begint met het bereiden van voedsel, raden we daarom aan om de lege oven te verwarmen, om alle mogelijke geuren te verwijderen. Verwijder alle beschermende karton of transparante film uit de oven en verwijder eventuele accessoires aan de binnenkant. Verwarm de oven tot 200 °C gedurende ongeveer één uur, ideaal met behulp van een functie met luchtcirculatie (bijvoorbeeld "Turbohetelucht" of "Convectiebakken").

Let op: Het is raadzaam om de ruimte na het eerste gebruik van het apparaat te luchten.

aan de *instelknop* om de gewenste bereidingstijd in te stellen en druk dan op  $\checkmark$  om te bevestigen. Als u de bereiding handmatig wilt beheren (zonder timer), hoeft u geen bereidingstijd in te stellen: Druk op  $\text{▶}$  om te bevestigen en de functie te starten. In dit geval kunt u niet het einde van de bereidingstijd instellen door een uitgestelde start te programmeren.

Let op: U kunt de bereidingstijd regelen die al tijdens de bereiding is ingesteld: druk op  $\leftarrow$  om de instellingen te veranderen.

#### EINDTIJD (UITSTEL VAN START)

Bij veel functies kunt u, nadat u een bereidingstijd hebt ingesteld het starten van de functie uitstellen door het programmeren van de eindtijd. Op het display wordt de eindtijd weergegeven terwijl het  $\text{⌚}$  pictogram knippert.



Draai aan de *instelknop* om de gewenste eindtijd van de bereiding in te stellen en druk dan op  $\checkmark$  om te bevestigen en de functie te starten.

Zet het voedsel in de oven en sluit de deur: De functie start automatisch na een tijdsperiode die berekend is om de bereiding te laten eindigen op het uur dat u gekozen hebt.

Let op: Wanneer er een uitgestelde bereidingsstarttijd wordt geprogrammeerd wordt de voorverwarmingsfase van de oven uitgeschakeld: De oven zal de gewenste temperatuur geleidelijk bereiken, wat betekent dat de bereidingstijden iets langer zijn dan in de bereidingstabel staat vermeld. Tijdens de wachttijd kunt u de *instelknop* gebruiken om de geprogrammeerde eindtijd te wijzigen of druk op  $\leftarrow$  om de instellingen te veranderen.

#### . 6<sup>th</sup> SENSE

Deze functies selecteren automatisch de beste bereidingswijze, temperatuur en duur om alle beschikbare gerechten te koken, roosteren of bakken.

Geef enkel de kenmerken van het voedsel wanneer dit gevraagd wordt om een optimaal resultaat te verkrijgen.

### GEWICHT / HOOGTE (LAGEN IN RONDE BAKPLAAT)

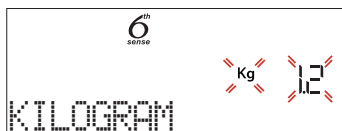

Om de functie correct in te stellen volgt u de aanwijzingen op de display, als dit gevraagd wordt; draai aan de *instelknop* om de gewenste waarde in te stellen en druk vervolgens op  om te bevestigen.

### GARING / BRUINEN

Bij sommige 6<sup>th</sup> Sense-functies kunt u het niveau van gaarheid afstellen.

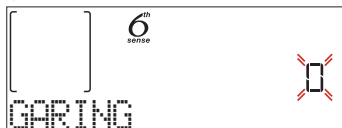

Draai, als dit gevraagd wordt, aan de *instelknop* om het gewenste niveau te selecteren tussen rood (-1) en doorbakken (+1). Druk op  of  om te bevestigen en de functie te starten.

Op dezelfde wijze kunt u, waar toegestaan, in sommige 6<sup>th</sup> Sense-functies het bruiningsniveau tussen laag (-1) en hoog (+1) afstellen.

### 3. DE FUNCTIE INSCHAKELEN

Als de standaardwaarden de gewenste waarden zijn, of zodra u de gewenste instellingen heeft ingevoerd, kunt u op eender welk ogenblik op  drukken om de functie te starten.

Als u tijdens de uitstelfase op  drukt, vraagt de oven of u deze fase wilt overslaan en de functie onmiddellijk wilt inschakelen.

Let op: Zodra de bereiding is gestart zal op het display voor elke functie het meest geschikte niveau worden weergegeven.

Stop de ingeschakelde functie wanneer u dat wilt door te drukken op .

Let op: Als de oven heet is en de functie een welbepaalde maximumtemperatuur vereist, verschijnt een bericht op de display. Druk op  om terug te gaan naar het vorige scherm en selecteer een andere functie of wacht tot de oven helemaal afgekoeld is.

### 4. VOORVERWARMEN

Een aantal functies hebben een fase voor het voorverwarmen van de oven: Zodra de functie is begonnen wordt op het display aangegeven dat de voorverwarmingsfase is ingeschakeld.

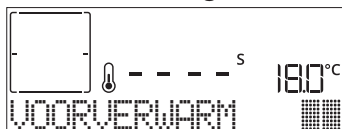

Na deze fase is een signaal hoorbaar en toont de display dat de oven de ingestelde temperatuur bereikt heeft en de melding "VOEG VOEDSEL TOE".

Open nu de deur, plaats het voedsel in de oven, sluit de deur en start het bereiden door  of  in te drukken.

Let op: Het voedsel in de oven plaatsen vooraleer de fase van de voorverwarming afgelopen is zal een negatief effect

hebben op het uiteindelijk resultaat van de bereiding.

Wanneer de deur tijdens de voorverwarmingsfase wordt geopend zal het onderbreken worden gestopt. De bereidingstijd is exclusief de voorverwarmingsfase. De door u gewenste oventemperatuur kan altijd met behulp van de *instelknop* worden gewijzigd.

### 5. BEREIDING PAUZEREN / VOEDSEL OMDRAAIEN OF CONTROLEREN

Als de deur wordt geopend, wordt de bereiding tijdelijk onderbroken en worden de verwarmingselementen uitgeschakeld.

Om de bereiding verder uit te voeren sluit u de deur.

Bij sommige 6<sup>th</sup> Sense-functies wordt gevraagd om het voedsel om te draaien tijdens de bereiding.



Een hoorbaar signaal gaat af en op het display verschijnt de uit te voeren actie: Open de deur, voer de actie uit die op het display staat en sluit de deur, druk vervolgens op  om de bereiding verder uit te voeren.

Op dezelfde wijze vraagt de oven u om het voedsel te controleren wanneer er nog 10% van de tijd tot het einde van de bereiding overblijft.



Controleer het voedsel, sluit de deur en druk op  of  om de bereiding te voltooien.

Let op: Druk op  om deze acties over te slaan. In het andere geval, als er geen actie wordt uitgevoerd, voert de oven na een bepaalde tijd de bereiding verder uit.

### 6. EINDE BEREIDINGSTIJD

Er klinkt een geluidssignaal en op het display wordt aangegeven dat de bereiding klaar is.



Draai aan de *instelknop* om de bereidingstijd te verlengen door een nieuwe duur in te stellen. In beide gevallen worden de bereidingsparameters behouden.

### BRUIN KORSTJE GEVEN

Met een aantal ovenfuncties kunt u de bovenkant van de gerechten een bruin korstje geven door de grill in te schakelen als de bereiding voltooid is.

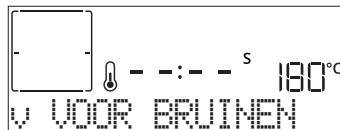

Wanneer op het display de betreffende boodschap wordt getoond druk dan indien nodig op  om een vijf minuten durende bruiningscyclus te starten.

U kunt de functie op elk moment onderbreken door op  te drukken of door de *selectieknop* te draaien op 0 om de oven uit te zetten.

## . FAVORIET

Zodra de bereiding klaar is, zal het display aangeven dat de functie wordt opgeslagen in een nummer tussen 1 en 10 op uw lijst met favorieten.

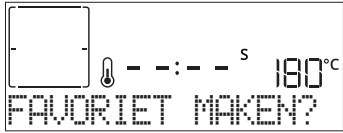

Als u een functie wilt opslaan als een favoriet en de huidige instellingen voor later gebruik, drukt u op  $\checkmark$ , in het andere geval, om de aanwijzing te negeren, drukt u op  $\leftarrow$ . Zodra u op  $\checkmark$  heeft gedrukt, draait u aan de *instelknop* om de nummerpositie te selecteren; druk vervolgens op  $\checkmark$  om te bevestigen.

Let op: Als het geheugen vol is of het nummer al in gebruik is, wordt u gevraagd te bevestigen om de vorige functie te overschrijven.

Om de opgeslagen functies later op te vragen draait u de *selectieknop* op  $\heartsuit$ : het display geeft uw lijst met favoriete functies weer.



Draai aan de *instelknop* om de functie te selecteren, bevestig door op  $\checkmark$  te drukken, en druk vervolgens op  $\square$  om in te schakelen.

## . AUTOMATISCHE REINIGEN – PYROLYSE

**Raak de oven niet aan tijdens het automatisch reinigen.**

**Houd kinderen en dieren uit de buurt van de oven tijdens en na het uitvoeren van het automatisch reinigen (totdat de ruimte gelucht is).**

De accessoires - ook de roostergeleiders - moeten uit de oven worden gehaald voordat u de functie inschakelt. Indien de oven onder een kookplaat is geïnstalleerd dient u ervoor te zorgen dat alle branders of elektrische kookplaten uitgeschakeld zijn tijdens de zelfreinigingscyclus. Voor de beste reiniging verwijdert u grote resten in de holte en reinigt u het glas van de deur aan de binnenkant alvorens de pyrolytische functie te gebruiken. Het is raadzaam de automatische reiniging alleen uit te voeren wanneer het apparaat erg vervuild is of tijdens het bereiden vieze geuren afgeeft.

Draai de *selectieknop* op  $\square$  om "Pyrolyse" weer te geven op het display.



Draai aan de *instelknop* om de gewenste cyclus te selecteren en druk op  $\checkmark$  om te bevestigen. Draai na de selectie van een cyclus, indien gewenst, aan de *instelknop* om de eindtijd in te stellen (uitstel van start), druk vervolgens op  $\checkmark$  om te bevestigen.

Reinig de deur en verwijder alle accessoires zoals gevraagd wordt, sluit vervolgens de deur en druk op  $\square$  wanneer u klaar is: de oven begint met de zelfreinigende cyclus, terwijl de deur automatisch sluit: er verschijnt een waarschuwingsbericht op het display, samen met het aftellen, dat de status van de lopende cyclus aangeeft.

Zodra de cyclus is voltooid blijft de deur vergrendeld tot de temperatuur in de oven gedaald is tot een veilig niveau.

## . KOOKWEKKER

Wanneer de oven uitgeschakeld is, kan het display gebruikt worden als kookwekker. Om deze functie te activeren ervoor zorgen dat de oven uitgeschakeld is en aan de *instelknop* draaien: Het  $\square$  symbool knippert op het display.

Draai aan de *instelknop* om de gewenste duur in te stellen en druk dan op  $\checkmark$  om de kookwekker te activeren.



U hoort een geluidssignaal en het display toont wanneer de kookwekker afgeteld heeft tot aan de geselecteerde bereidingstijd.

Let op: De kookwekker schakelt geen bereidingscycli in. Gebruik de *instelknop* om de ingestelde tijd op de kookwekker te wijzigen.

Als de kookwekker is ingeschakeld, kunt u ook een functie selecteren en inschakelen. Draai aan de *selectieknop* om de oven in te schakelen en selecteer dan de gewenste functie. Zodra de functie is gestart gaat de kookwekker door met onafhankelijk aftellen, zonder de functie zelf te verstoren.





















































Let op: Tijdens deze fase kunt u de kookwekker niet zien (alleen het pictogram  $\square$  wordt weergegeven), die op de achtergrond verder aftelt. Draai, om het kookwekkerscherf op te roepen, de *selectieknop* op "0" om de functie die op dat ogenblik actief is te stoppen.

## . VERGRENDING

Om de toetsen te vergrendelen houdt u  $\leftarrow$  tenminste vijf seconden lang ingedrukt. Doe dit opnieuw om de toetsen vrij te geven.



Let op: Deze functie kan ook tijdens het bereidingsproces worden ingeschakeld. Om veiligheidsredenen kan de oven om het even wanneer uitgeschakeld worden door de *selectieknop* naar "0" te draaien.

CATEGORIEËN LEVENSMIDDELEN			AANBEVOLEN HOEVEELHEID	OMDRAAIEN OF OMROEREN (VAN BEREIDINGSTIJD)	NIVEAU EN ACCESSOIRES	
STOOFSCHOTELS & GEBAKKEN PASTA	Lasagne	-	0,5 - 3 kg	-	2 	
	Rundvlees-gebraden	Braadstuk (gaarheid 0)	0,6 - 2 kg	-	3 	
Hamburgers (gaarheid 0)		1,5 - 3 cm	3/5	5 4  		
VLEES	Varken gebraden	Braadstuk	0,6 - 2,5 kg	-	3 	
		Worsten	1,5 - 4 cm	2/3	5 4  	
	Kip gebraden	Heel	0,6 - 3 kg	-	2 	
		Filet & borst	1 - 5 cm	2/3	5 4  	
Kebab	-	1 rooster	1/2	5 4  		
VIS	Filets	-	0,5 - 3 cm	-	3 2  	
	Filets bevroren	-	0,5 - 3 cm	-	3 2  	
GROENTEN	Groenten geroosterd	Aardappelen	0,5 - 1,5 kg	-	3 	
		Groenten - gevuld	0,1 - 0,5 kg/stuk	-	3 	
		Groenten geroosterd	0,5 - 1,5 kg	-	3 	
	Groenten gegratineerd	Aardappelen	1 bakplaat	-	3 	
		Tomaten	1 bakplaat	-	3 	
		Paprika's	1 bakplaat	-	3 	
		Broccoli	1 bakplaat	-	3 	
		Bloemkool	1 bakplaat	-	3 	
		Andere	1 bakplaat	-	3 	
TAART & GEBAKJES	Rijzende taarten in bakblik	-	Luchtige cake	0,5 - 1,2 kg	-	3 
	Gebak & gevulde hartige taarten	Koekjes	0,2 - 0,6 kg	-	3 	
		Soezen	1 bakplaat	-	3 	
		Taart	0,4 - 1,6 kg	-	3 	
		Strudel	0,4 - 1,6 kg	-	3 	
		Gevulde vruchtentaart	0,5 - 2 kg	-	3 	
HARTIGE TAARTEN	-	-	0,8 - 1,2 kg	-	2 	
BROOD	Broodjes	-	60 - 150 g per stuk	-	3 	
	Sandwichbrood in bakblik	-	400 - 600 g per stuk	-	2 	
	Groot brood	-	0,5 - 2,0 kg	-	2 	
	Baguettes	-	200 - 300 g per stuk	-	3 	
PIZZA	Dun	-	rond - bakplaat	-	2 	
	Dik	-	rond - bakplaat	-	2 	
	Bevroren	-	-	-	-	2 
		-	-	1 - 4 lagen	-	4 2  
					5 3 1   	
					5 3 2 1    	
ACCESSOIRES	 Rooster	 Ovenschaal of taartvorm op het rooster	 Opvangbak / Bakplaat of ovenschaal op rooster	 Druipplaat / Ovenschaal	 Opvangbak met 500 ml water	

# BEREIDINGSTABEL

RECEPT	FUNCTIE	VOORVER- WARMEN	TEMPERATUUR (°C)	DUUR (MIN.)	ROOSTER EN ACCESSOIRES
Taarten / Luchtige cakes		Yes	170	30 - 50	2
		Ja	160	30 - 50	2
		Ja	160	30 - 50	4 1
Gevulde taarten (kaastaart, strudel, appeltaart)		Yes	160 - 200	30 - 85	3
		Yes	160 - 200	35 - 90	4 1
Koekjes		Ja	150	20 - 40	3
		Ja	140	30 - 50	4
		Ja	140	30 - 50	4 1
		Ja	135	40 - 60	5 3 1
Kleine taartjes / Muffins		Ja	170	20 - 40	3
		Ja	150	30 - 50	4
		Ja	150	30 - 50	4 1
		Ja	150	40 - 60	5 3 1
Soesjes		Ja	180 - 200	30 - 40	3
		Ja	180 - 190	35 - 45	4 1
		Ja	180 - 190	35 - 45 *	5 3 1
Meringues		Ja	90	110 - 150	3
		Ja	90	130 - 150	4 1
		Ja	90	140 - 160 *	5 3 1
Pizza / Brood / Focaccia		Ja	190 - 250	15 - 50	2
		Ja	190 - 230	20 - 50	4 1
Pizza (Dun, dik, focaccia)		Yes	220 - 240	25 - 50 *	5 3 1
Diepvriespizza		Yes	250	10 - 15	3
		Ja	250	10 - 20	4 1
		Ja	220 - 240	15 - 30	5 3 1
Hartige taarten (groentetaart, quiche)		Ja	180 - 190	45 - 55	3
		Ja	180 - 190	45 - 60	4 1
		Ja	180 - 190	45 - 70 *	5 3 1
Pasteitjes / Bladerdeeghapjes		Ja	190 - 200	20 - 30	3
		Ja	180 - 190	20 - 40	4 1
		Ja	180 - 190	20 - 40 *	5 3 1

FUNCTIES



Conventioneel



Turbohetelucht



Turbo hetelucht



Grill



Turbo Grill



Maxi Cooking







































































Cook 4



Eco Turbo  
hetelucht



RECEPT	FUNCTIE	VOORVER- WARMEN	TEMPERATUUR (°C)	DUUR (MIN.)	ROOSTER EN ACCESSOIRES
Lasagne / puddinkjes / pasta uit de oven / cannelloni		Yes	190 - 200	45 - 65	
Lamsvlees/kalfsvlees/rundvlees/var- kensvlees 1 kg		Yes	190 - 200	80 - 110	
Gebr. varkensvlees met korst 2 kg		-	170	110 - 150	
Kip / konijn / eend 1 kg		Ja	200 - 230	50 - 100	
Kalkoen / gans 3 kg		Ja	190 - 200	80 - 130	
Vis uit de oven / in folie (filet, heel)		-	180 - 200	40 - 60	
Gevulde groenten (tomaten, courgettes, aubergines)		Ja	180 - 200	50 - 60	
Toast		-	3 (hoog)	3 - 6	
Visfilet / moten vis		-	2 (Medium)	20 - 30 ***	 
Worstjes / Kebab / Spareribs / Hambur- gers		-	2 - 3 (gemiddeld - hoog)	15 - 30 ***	 
Gebraden kip 1-1,3 kg		-	2 (Medium)	55 - 70 **	 
Lamsbout / schenkel		-	2 (Medium)	60 - 90 **	
Gebakken aardappels		-	2 (Medium)	35 - 55 **	
Gegratin. groenten		-	3 (hoog)	10 - 25	
Koekjes	 Koekjes	Yes	135	50 - 70	   
Taart	 Taart	Yes	170	50 - 70	   
Pizza	 Pizza	Ja	210	40 - 60	   
Complete maaltijd: Fruittaart (niveau 5) / lasagne (niveau 3) / vlees (niveau 1)		Ja	190	40 - 120 *	  
Complete maaltijd: Fruittaart (niveau 5) / gebakken groenten (niveau 4) / lasagne (niveau 2) / gesneden vlees (niveau 1)	 Menu	Ja	190	40 - 120 *	   
Lasagne en vlees		Ja	200	50 - 100 *	 
Vlees en aardappelen		Ja	200	45 - 100 *	 
Vis & Groenten		Ja	180	30 - 50 *	 
Gevulde braadstukken		-	200	80 - 120 *	
Gesneden vlees (konijn, kip, lam)		-	200	50 - 100 *	

\* Geschatte tijdsduur: Gerechten kunnen op verschillende tijdstippen afhankelijk van de persoonlijke voorkeur uit de oven worden verwijderd.

\*\* Draai het vlees halverwege de bereidingstijd om.

\*\*\* Draai het voedsel na twee derde van de bereidingstijd om (indien nodig).

## ACCESSOIRES



Rooster

Ovenschaal of taartvorm  
op het roosterOpvangbak / Bakplaat  
of ovenschaal op rooster

Druipplaat / Ovenschaal

Opvangbak met  
500 ml water

# REINIGEN EN ONDERHOUD

Zorg ervoor dat de oven afgekoeld is vooraleer te onderhouden of te reinigen.

Gebruik geen stoomreinigers.

Gebruik geen staalwol, schuursponsjes of schurende/bijtende reinigingsproducten, omdat deze het oppervlak van het apparaat kunnen beschadigen.

Draag beschermende handschoenen. De oven moet worden losgekoppeld van het elektriciteitsnet voordat u onderhoudswerkzaamheden uitvoert.

## EXTERNE OPPERVLAKKEN

- Reinig de oppervlakken met een vochtig microvezeldoekje. Als ze zeer vuil zijn, voeg dan een paar druppels neutraal afwasmiddel toe aan het water. Droog af met een droge doek.
- Gebruik geen bijtende of schurende reinigingsmiddelen. Als een dergelijk product per ongeluk in contact komt met de oppervlakken het apparaat, verwijder het dan onmiddellijk met een vochtig microvezeldoekje.

## INTERNE OPPERVLAKKEN

- Na elk gebruik moet de oven afkoelen en dan gereinigd worden, bij voorkeur wanneer die nog warm is, om afzettingen of vlekken veroorzaakt door voedselresten te verwijderen. Laat de oven volledig afkoelen om de condens die zich heeft gevormd vanwege het bereiden van voedsel met een hoog vochtgehalte te verwijderen. Veeg de condens weg met een doek of spons.

- Maak de ruit schoon met een geschikt vloeibaar product.
- Om de oven gemakkelijker te kunnen reinigen, kan de deur worden verwijderd.

## ACCESSOIRES

Laat de accessoires na gebruik weken in water met afwasmiddel. Pak ze vast met handschoenen als ze nog heet zijn. Voedselresten kunnen met een afwasborstel of met een sponsje worden verwijderd.

## VERVANGEN VAN HET LAMPJE

1. Koppel de oven los van de netvoeding.
2. Schroef het beschermkapje van de lamp, vervang de lamp en schroef het beschermkapje weer op de lamp.
3. Sluit de oven weer aan op de netvoeding.

Let op: Gebruik alleen halogeenlampen van 20-40 W/230 ~ V, type G9, T300°C. De lamp die in het product wordt gebruikt is specifiek ontworpen voor huishoudapparaten en is niet geschikt voor ruimteverlichting (EC-Richtlijn Nr. 244/2009). De lampjes zijn verkrijgbaar bij de Consumentenservice.

- Als u halogeenlampen gebruikt, mag u ze niet met uw blote handen hanteren, aangezien uw vingerafdrukken schade kunnen veroorzaken. Gebruik de oven niet voordat het beschermkapje is teruggeplaatst.

## DE DEUR VERWIJDEREN EN TERUGPLAATSEN

1. Om de deur te verwijderen opent u deze volledig en brengt u de vergrendelingen naar beneden totdat ze ontgrendeld zijn.

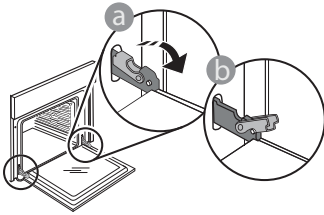

2. Sluit de deur zo ver mogelijk. Houd de deur stevig met beide handen beet – niet vasthouden aan de handgreep. Verwijder de deur door deze te blijven sluiten en tegelijkertijd omhoog te trekken totdat het loshaakt. Zet de deur opzij en laat deze op een zachte ondergrond rusten.

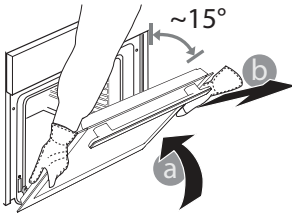

3. Monteer de deur opnieuw door deze te bewegen in de richting van de oven, de haken van de scharnieren uit te lijnen met de zitting en het bovenste deel op de zitting vast te zetten.
4. Laat de deur zakken en doe deze vervolgens volledig open. Breng de vergrendelingen omlaag naar hun oorspronkelijke positie: Zorg ervoor dat ze volledig naar beneden staan.

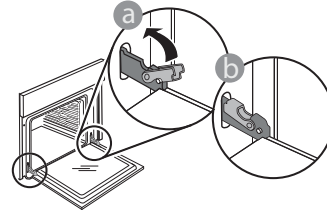

Zachtjes drukken, om te controleren of de vergrendelingen in de juiste positie staan.

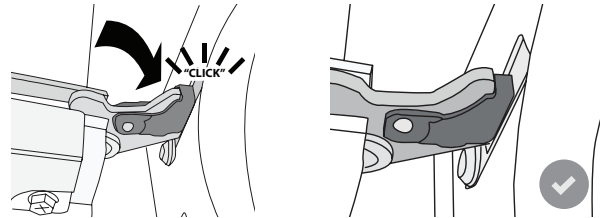

5. Probeer de deur te sluiten en controleer of het in lijn met het bedieningspaneel is. Als dit niet het geval is herhaalt u de bovenstaande stappen: Als het niet goed werkt kan de deur beschadigd raken.

# PROBLEMEN VERHELPEN

PROBLEEM	MOGELIJKE OORZAAK	OPLOSSING
De oven werkt niet.	Stroomonderbreking. Loskoppeling van het elektriciteitsnet.	Controleer of het elektriciteitsnet spanning heeft en of de oven is aangesloten. Zet de oven uit en weer aan, om te controleren of het probleem opgelost is.
Op de display verschijnt de letter "F" gevolgd door een nummer of letter.	Ovenstoring.	Neem contact op met de dichtstbijzijnde Consumentenservice en vermeld het nummer dat volgt op de letter "F".
De oven wordt niet warm. De functie gaat niet van start.	De "DEMO"-modus is actief.	Open "DEMO" in "INSTELLINGEN" en selecteer "Uit".
Het licht gaat uit.	"ECO" modus is "Aan".	Open "ECO" in "INSTELLINGEN" en selecteer "Uit".
De deur is geblokkeerd.	Reinigingscyclus bezig.	Wacht totdat de functie voltooid is en de oven is afgekoeld.



## Beleid, standaarddocumentatie en aanvullende productinformatie vindt u op:

- Op onze website [docs.whirlpool.eu](https://docs.whirlpool.eu)
- Gebruik makend van de QR-code
- Anders, **contacteer onze Klantenservice** (Het telefoonnummer staat in het garantieboekje). Wanneer u contact opneemt met de Klantenservice, gelieve de codes te vermelden die op het identificatieplaatje van het apparaat staan.

