

ARG 749/A+

12NC: 853474996000

EAN-kode: 8003437133015

Whirlpool

SENSING THE DIFFERENCE

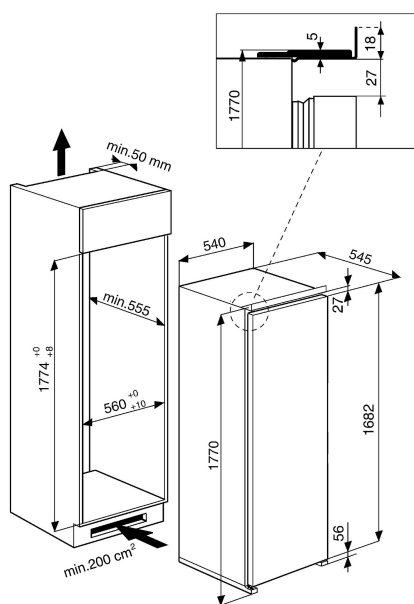

PRODUKTINFORMASJON

Produktgruppe	Kjøleskap
Handelsbetegnelse	ARG 749/A+
EAN-kode	8003437133015
Konstruksjonstype	Bygg-inn
Installasjonstype	Bygg-inn
Betjeningstype	Mekanisk
Type betjeningsinnstillinger og varselenheter	Mekanisk
Hovedfarge på produktet	Hvit
Tilkoblingseffekt	80
Strøm	16
Spenning	220-240
Frekvens	50
Lengden på strømledningen	245
Støpseltype	Schuko
Enhetens totale nettokapasitet	296
Antall stjerner	4
Antall uavhengige kjølesystemer	1
Høyde på produktet	1765
Bredde på produktet	540
Dybde på produktet	535
Dybde med 90 graders åpen dør	-
Maksimal justeringsmuligheter føtter	-
Nettovekt	60
Dørhengsel	Høyre, kan hengsles om

TEKNISKE SPESIFIKASJONER

Regulerbar temperatur	-
Varselsignal / Feilfunksjon	Uten signal
Avrimingsprosess kjøleseksjon	Automatisk
Bryter for hurtigkjøling	Nei
Innvendig vifte kjøleseksjon	Ja
Flaskehyller	Nei
Låsbar dør	-
Antall hyller i kjøleseksjon	5
Antall justerbare hyller i kjøleseksjon	4
Hyllenes materiale	Glass
Termometer kjøleseksjon	Ingen

FORBRUK

Energieffektivitetsklasse - NY (2010/30/EU)	A+
Årlig energiforbruk - NY (2010/30/EU)	296
Kjøleskapets nettokapasitet - NY (2010/30/EU)	264
Fryserens nettokapasitet - NY (2010/30/EU)	32
Innfrysingskapasitet - NY (2010/30/EU)	3
Temperaturstigningstid	14
Klimaklasse	SN-T
Støynivå	35
Frostfritt system	Nei
Maksimal omgivelsestemperatur	-
Laveste omgivelsestemperatur	-