

# SL 16 P IX/HA

12NC: F050125

Codul GTIN (EAN): 8007842501254

**Hotpoint**

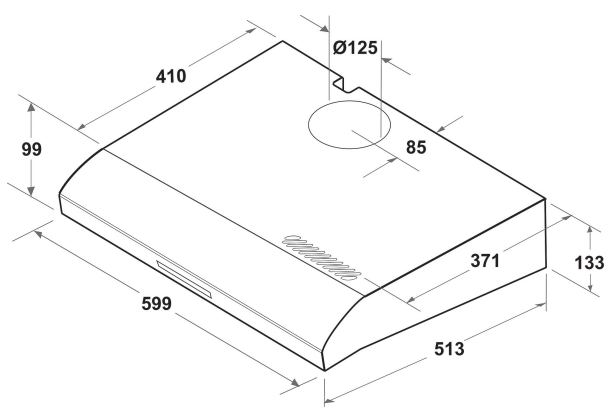

## MAIN FEATURES

Grup de produse	HOTE DE BUCĂTĂRIE
Culoare produs	Inox
Materialul produsului	Otel
Culoare coș	-
Materialul coșului de fum	-
Tipologie	Built-in/Built-under
Tipul de instalare	Independent
Tip de control	Mecanic
Tipul de control al setărilor	-
Opțiuni decor pentru panou	-
Locație motor	Motor integrat în structura hotiei
Mod de operare	Convertibil
Conectarea electrică (W)	200
Curent (A)	0,9
Tensiune (V)	220-240
Frecvență (Hz)	50/60
Lungimea cablului de alimentare electrică (cm)	150
Tip de conectare	Fara
Înălțime coș (mm)	-
Înălțimea produsului, fără coș (mm)	0
Înălțimea produsului	132
Lățimea produsului	600
Adâncimea produsului	512
Înălțime minimă a nișei	0
Lățime minimă a nișei	0
Adâncime nișă	0
Greutate netă (kg)	5.8

## TECHNICAL FEATURES

Tipul dispozitivelor de comandă manuală	Slider
Tipul dispozitivelor de comandă automată	-
Număr de motoare	1
Puterea totală a motoarelor (W)	160
Număr setări de viteză: disponibilitatea opțiunii turbo	3
Prezență funcție Turbo	Fara
Extracția maximă a aerului de evacuare (m <sup>3</sup> / h)	336
Funcția Turbo de extragere a aerului (m <sup>3</sup> / h)	0
Cantitatea maximă a aerului recirculat la ieșire (m <sup>3</sup> / h)	100
Poziția Turbo a aerului recirculat (m <sup>3</sup> / h)	0
Tipul de control al luminii	On/Off
Număr de lămpi	2
Tipul lămpilor utilizate	Halogen
Putere totală a lămpilor (W)	40
Diametrul orificiului de evacuare a aerului (mm)	120
Clapeta fluxului de aer care nu este recirculat	Fara
Materialul filtrului de grăsime	Aluminiu
Filtru de miros	Da

## ENERGY LABEL

Putere sonoră la viteză min. (2010/30 / UE)	52
Putere sonoră la viteză max. (2010/30 / UE)	73
Nivel de zgomot cu poziția Turbo (dB (A) re 1 pW)	0