

BI WMWG 81484E EU

12NC: 859991585890

Código EAN: 8003437603631

Whirlpool

SENSING THE DIFFERENCE



Lavadora carga frontal de encastre Whirlpool: Lavadora de encastre Whirlpool, 8kg - BI WMWG 81484E EU

Las características de esta lavadora integrable Whirlpool: color blanco. Capacidad espaciosa de 8kg. Rápida y eficiente velocidad de centrifugado de 1400 revoluciones por minuto. Tecnología exclusiva 6th SENSE, que dinámicamente ajusta los parámetros según el tipo de carga, asegurando el máximo cuidado para tus prendas. Extraordinaria clasificación energética A+++, con un ahorro energético del 30%.



Tecnología 6th Sense

Descubra el cuidado perfecto. Los sensores inteligentes 6th SENSE adaptan los recursos según el tamaño y tipo de carga, ofreciendo optimización de tiempo, energía y agua.



FreshCare+

El nuevo sistema FreshCare+ masajea delicadamente tus prendas gracias a movimientos lentos combinados con la acción del vapor, que permite que el aire circule en los tejidos manteniendo así las prendas frescas y sin malos olores. El tratamiento FreshCare+ mantiene tus prendas más frescas hasta 6 horas después del ciclo. No compatible con los programas diseñados para prendas delicadas y edredones.



FreshCare

Ropa fresca y limpia. La opción FreshCare proporciona un delicado ciclo de secado, cuando el de lavado está finalizado, para que tus prendas estén frescas, secas y listas para ti.



Motor SenseInverter

Prestación silenciosa. El innovador Motor SenseInverter de esta lavadora Whirlpool está diseñado para una prestación prolongada y silenciosa. Disfruta de resultados ideales y de una calma y tranquilidad extra.



1400 rpm

Extraordinaria velocidad. Esta lavadora Whirlpool ofrece una velocidad de centrifugado de 1400 revoluciones por minuto.



Motor inverter

Rendimiento silencioso. El innovador motor inverter de esta lavadora Whirlpool está diseñado para garantizar un rendimiento silencioso y duradero. Disfrute de resultados ideales y de un poco más de paz y tranquilidad.



Capacidad de 8 kg

Todo el espacio que necesitas. Con su tambor de 8 kg de capacidad, esta lavadora Whirlpool ofrece todo el espacio que necesitas para tus prendas.

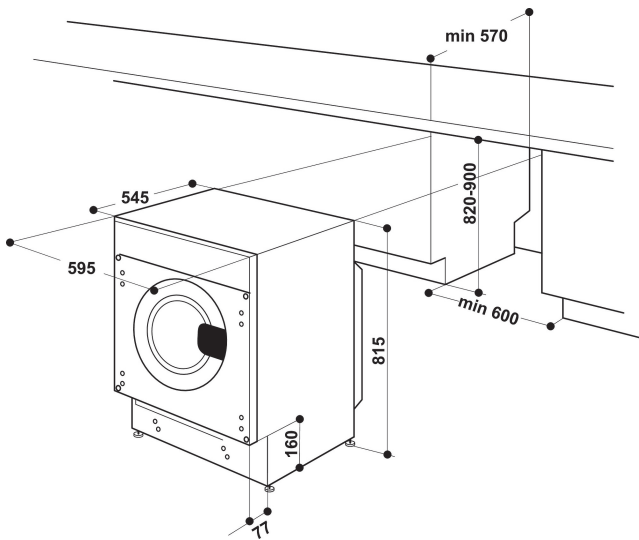

- Clase energética A+++
- Capacidad de carga: 8 kg
- Velocidad máxima 1400 rpm
- Tecnología 6th Sense. Consumo de agua, energía y tiempo en función de la carga
- Seguridad del agua: 1 Eltek
- Consumo de agua: 54 L
- SoftMove
- Función FreshCare+
- Diario mezclado 40 °C
- Rápido
- Eco Algodón
- Programa de lavado a mano y lana
- Programa de tejidos mixtos
- Programa de ropa grande especial
- Deporte
- Colores a 15 °C

BI WMWG 81484E EU

12NC: 859991585890

Código EAN: 8003437603631

Whirlpool

SENSING THE DIFFERENCE

CARACTERÍSTICAS PRINCIPALES

Grupo de producto	Lavadora
Tipo de construcción	Integrable
Tipo de instalación	Integrable
Encimera extraíble	No
Tipo de carga	Cargador frontal
Color principal del producto	Blanco
Potencia de conexión	1850
Intensidad corriente eléctrica	10
Tensión	220-240
Frecuencia	50
Longitud del cable de alimentación eléctrica	120
Tipo de clavija	Schuko
Altura del producto	815
Anchura del producto	595
Fondo del producto	545
Peso neto	66.5

CARACTERÍSTICAS TÉCNICAS

Programa automático	Si
Opciones de velocidad de centrifugado	Variable
Omitir centrifugado	Si
Medición del peso	-
Detección de tipo de tejido	-
Detección del grado de suciedad	-
Control de espuma	si
Control de equilibrio	si
Tipo de sistema de protección de agua	1 Eltek
Opción de lavado en frío	No
Indicación de fase del programa	DISPLAY
Indicación de tiempo restante	No
Opción de programación diferida	Continuo
Tiempo de retardo máximo de inicio	0
Material de la cuba	Plástico
Volumen del tambor	58
Toma de agua caliente y fría	No
Peso bruto	68.5
Altura del producto embalado	890
Anchura del producto embalado	645
Fondo del producto embalado	595

ENERGIA · ENERGIA · ENERGIA
ENERGIA · ENERGY · ENERGIE
ENERGI

WHIRLPOOL
BI WMWG 81484E EU

A+++

138 kWh/annum

11900 L/annum

8 kg

45 dB

70 dB

2010/1061

DATOS DE CONSUMO

Clasificación de eficiencia energética - NUEVA (2010/30/EU)	A+++
Consumo anual de energía - NUEVA (2010/30/EC)	138
Clasificación de rendimiento de limpieza	A
Velocidad máxima de centrifugado - NUEVA (2010/30/EC)	1400
Capacidad de algodón - NUEVA (2010/30/EC)	8
Consumo anual de agua - NUEVA (2010/30/EC)	11900
Consumo energía con el programa estándar algodón a 60°C con carga completa	0.73
Consumo de energía en modo sin apagar - NUEVA (2010/30/EU)	8
Consumo de energía en modo apagado - NUEVA (2010/30/EU)	0.5
Porcentaje de humedad en carga seca después del centrifugado máximo - NUEVA (2010/30/EC)	53
Duración media de lavado de algodón a 60 °C (carga completa) (min) - NUEVA (2010/30/EC)	240
Nivel de contaminación acústica del lavado	45