

ADG 6240 FD

Lave-vaisselle Full Door 6th Sense®

Whirlpool



6th
sense®

A+

LAVAGE

A

SECHAGE

A

POINTS FORTS

- Technologie 6TH SENSE!
- **Light Control** : indique le fonctionnement du cycle

- Protection d'eau : waterstop
- **Option Multizone**

noir

ADG 6240 FD

EAN 80 03437 92929 8

TYPE D'APPAREIL

- Appareil complètement intégrable

CARACTÉRISTIQUES

- 13 couverts
- Système de séchage statique
- Technologie 6TH SENSE : jusqu'à 50% d'économies d'eau, d'électricité et de temps¹
- Départ différé 1-24h
- Indication du temps restant
- **Light Control** : indique le fonctionnement du cycle
- Bandeau de commande avec texte
- Finition : noir
- Indicateur de produit de rinçage et de sel électronique
- Cuve en inox
- Système de filtre auto-nettoyant
- Protection d'eau : waterstop

PROGRAMMES

- 6 programmes : Pré-rinçage à froid, Verres 40°C, Express 45°C, Eco 50°C, Sensor+ 40-70°C, Nuit
- Express 45°C
- Verres 40°C
- Programme nuit, seulement **39 dB(A)**

FONCTIONS

- **Option Multizone**
- Option All-in-1

PANIER

- Panier supérieur réglable en hauteur et amovible

CONSUMMATION

- Classe énergétique A+, résultat de lavage A, résultat de séchage A
- Durée du programme 185 min
- Consommation d'eau : 6 litres

- Consommation d'énergie par cycle : 1,03 kWh (programme standard)
- Consommation annuelle programme standard, 280 cycles : 1680 litres d'eau, 293 kWh énergie

DONNÉES TECHNIQUES

- Niveau sonore bas 42 dB(A)
- Alimentation électrique 220-230 V
- Fusible 10 A
- Puissance de raccordement: 2200 kW
- Fréquence : 50 Hz
- **Raccordement à l'eau chaude jusqu'à 60°C**
- Câble de raccordement 150 cm
- Profondeur avec porte ouverte 1150 mm
- 3 pieds réglables en hauteur à partir de l'avant de l'appareil
- Hauteur de l'appareil réglable de 820 mm à 900 mm
- Adoucisseur d'eau intégré
- Dimensions de la niche (HxLxP): 820-900 x 600 x 570 mm
- Dimensions de l'appareil (HxLxP) : 820 x 597 x 555 mm
- Dimensions de l'appareil emballé (HxLxP) : 840 x 640 x 660 mm
- Poids de l'appareil 41 kg
- Poids de l'appareil emballé 42 kg

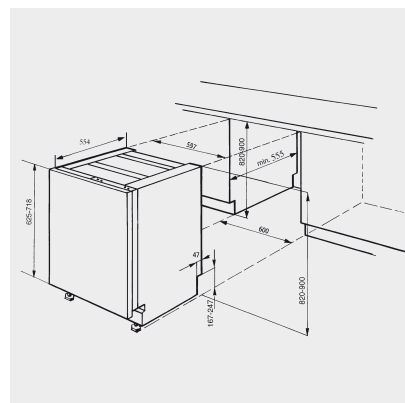

¹ Economies réalisées en comparant la consommation minimale et maximale avec le programme 6TH SENSE.