

# H 461 X H2G

12NC: F159502

Kod EAN: 8050147595022

 **INDESIT**  
Life proof.

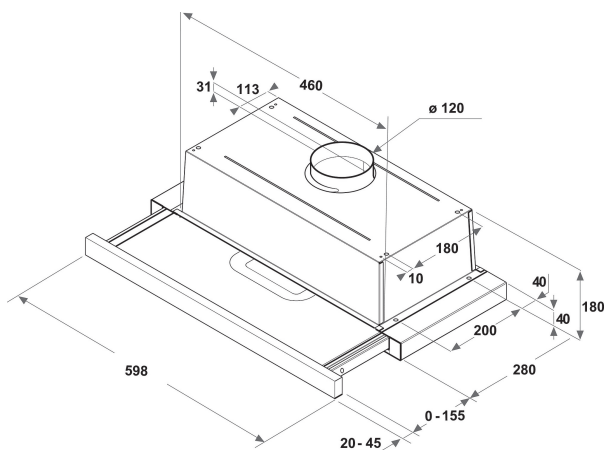

## DANE OGÓLNE

Grupa produktowa	Okap
Kolor obudowy	Inox
Materiał z którego wykonana jest obudowa	stal nierdzewna
Kolor / materiał okapu	Nie dotyczy
Materiał okapu	Nie dotyczy
Rodzaj	Wywiewny
Sposób instalacji	Do zabudowy
Sterowanie	Mechaniczne
Elementy obsługi i sygnalizacji	-
Panel dekoracyjny	Nie dotyczy
Lokalizacja silnika	Silnik wbudowany w okap
Tryb pracy	Praca w obiegu otwartym i zamkniętym
Moc przyłączeniowa	121
Natężenie	0,56
Napięcie	220-240
Częstotliwość	50
Długość przewodu zasilającego	150
Rodzaj wtyczki	Schuko
Chimney height (mm)	-
Wysokość urządzenia, bez komina	211
Wysokość urządzenia	180
Szerokość urządzenia	598
Głębokość urządzenia	300
Minimalna wysokość niszy	0
Minimalna szerokość niszy	0
Głębokość niszy	0
Waga netto	6

## DANE TECHNCZNE

Sterowanie ręczne	Slider
Automatyczne elementy sterujące	-
Liczba silników	1
Moc oświetlenia	115
Liczba ustawień prędkości	3
Boost presence	Brak
Maksymalna wydajność wywiewu	304
Wyciąg powietrza powerBoost	0
Maksymalna wydajność obiegu	0
Obieg powietrza powerBoost	0
Typ lampki kontrolnej	Wł./Wył
Liczba lamp	2
Rodzaj stosowanych żarówek	LED
Moc oświetlenia	6
Średnica rury wylotowej powietrza	120
Przepustnica	Tak
Filtr przeciw tłuszczowy	Filtr zmywalny aluminium
Filtr przeciwzapachowy	Tak

## EFEKTYWNOŚĆ

Moc akustyczna przy prędkości min. (2010/30/EU)	46
Moc akustyczna przy prędkości maks. (2010/30/EU)	62
Poziom hałas przy funkcji boost	0