

AKR 747 IX

12NC: 857874718000

Código EAN: 8003437215131

Whirlpool

SENSING THE DIFFERENCE

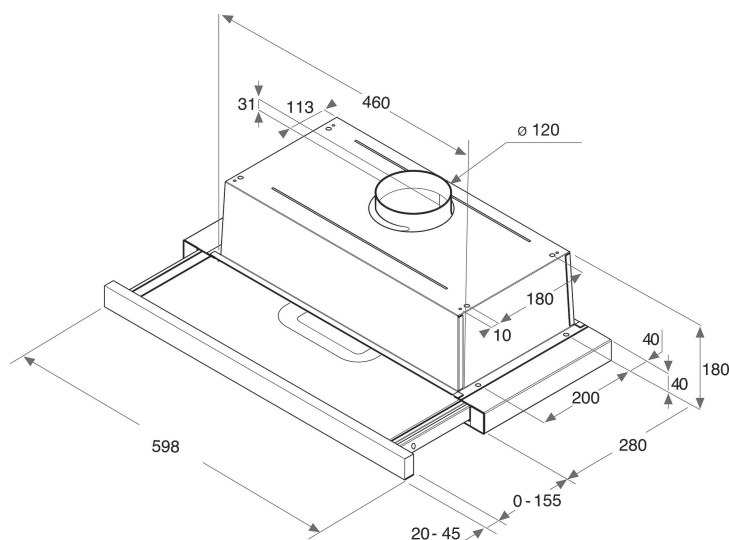

- Máximo nivel de ruido 70dBA
- Sonoridad: MIN 60, MAX 70 dB
- Flujo de aire (mín. - máx.): 272, 400 m3/h
- Velocidad máxima de extracción: 400 (m3/h)
- Clasificación energética C
- Velocidad de extracción / recirculación 430 / 234 m3/h
- 3 speed settings
- Iluminación Halógena (2x14 W)
- 1 motor de 115 W
- Mecánico Buttons
- 2 Aluminio lavable filters
- Campana extraíble de acero inoxidable
- Clase de eficiencia de filtrado de grasa: C
- Clase de eficiencia de iluminación: G
- Clase de eficiencia dinámica del fluido: D
- Modo de funcionamiento: Extracción de aire, recirculación de aire

Campana integrable Whirlpool - AKR 747 IX

Las características de esta campana integrable Whirlpool: filtros de aluminio lavables en lavavajillas. Una extraordinaria campana extractora que asegura un entorno fresco y limpio de grasa. Electrodoméstico con menos de 60cm de anchura. Nuevo diseño que asegura un rendimiento muy silencioso. Visor de cristal.



Instalación flexible

Opciones de instalación flexible. Esta campana Whirlpool puede ser instalada en la modalidad Aspiración o Recirculación (filtro obligatorio), para que puedas disfrutar de una libertad absoluta cuando estés diseñando tu cocina.



Controles analógicos

Control sin esfuerzo. Esta campana Whirlpool dispone de una interfaz con control analógico diseñada para una mayor facilidad y sencillez de uso.



Campana integrada completamente

Una campana integrable - fácil de instalar y perfecta para integrarse en tu cocina.



3 velocidades

Rendimiento versátil. Esta campana Whirlpool ofrece 3 diferentes velocidades, dejándote el completo control sobre la extracción.



Instalación de encastre

El ajuste perfecto. Esta campana integrable Whirlpool es fácil de instalar, y está diseñada para encajar perfectamente en tu cocina.



Extraordinaria eficiencia energética

Rendimiento ideal, ahorro extraordinario. Las campanas Whirlpool están diseñadas para ofrecer resultados excepcionales y al mismo tiempo reducir los costes energéticos.



Lámparas halógenas

Lámparas halógenas generan luz 3 veces más que una lámpara normal, para que siempre puedas ver lo que se está cocinando.



Aleta en cristal

Filtros de aluminio que pueden ser lavados sin riesgo en lavavajillas. Fácil e higiénico.



Clase energética C

Mayor eficiencia energética. Con su clase energética A+, este electrodoméstico Whirlpool te permitirá disfrutar de un prestaciones ideales y de excelentes consumos energéticos.

AKR 747 IX

12NC: 857874718000

Código EAN: 8003437215131

Whirlpool

SENSING THE DIFFERENCE

CARACTERÍSTICAS PRINCIPALES

| | |
|--|--|
| Grupo de producto | Campana |
| Color del cuerpo | Grey |
| Material del cuerpo | Acero inoxidable |
| Color de la chimenea | N/A |
| Material de la chimenea | N/A |
| Tipología | Extraíble |
| Tipo de instalación | Integrable |
| Tipo de control | Mecánico |
| Control e indicadores | - |
| Opciones de panelado | Posible e incluido |
| Ubicación del motor | Motor integrado en el cuerpo de la campana |
| Modo de funcionamiento | Convertible |
| Potencia de conexión | 129 |
| Intensidad corriente eléctrica | 0,6 |
| Tensión | 220-240 |
| Frecuencia | 50/60 |
| Longitud del cable de alimentación eléctrica | 150 |
| Tipo de clavija | Schuko |
| Chimney height (mm) | 0 |
| Altura del producto, sin chimenea | 211 |
| Altura del producto | 180 |
| Anchura del producto | 599 |
| Fondo del producto | 300 |
| Altura mínima del hueco | 0 |
| Anchura mínima del nicho | 0 |
| Fondo del hueco | 0 |
| Peso neto | 6 |

CARACTERÍSTICAS TÉCNICAS

| | |
|---|-------------------|
| Tipos de dispositivos de control manual | Buttons |
| Tipos de dispositivos de control automático | - |
| Número de motores | 1 |
| Potencia total de los motores | 115 |
| Número de niveles de velocidad | 3 |
| Boost presence | No |
| Salida máxima de extracción de aire | 400 |
| Extracción de aire en posición de refuerzo | 0 |
| Salida máxima de recirculación de aire | 234 |
| Recirculación de salida de posición de refuerzo | 0 |
| Tipo de control de luz | Encendido/Apagado |
| Número de luces | 2 |
| Tipo de luces utilizadas | Halógena |
| Potencia total de las lámparas | 14 |
| Diámetro de la salida de aire | 120 |
| Aleta antirreflujo de aire | Si |
| Material del filtro de grasa | Aluminio lavable |
| Filtro de olores | No |

DATOS DE CONSUMO

| | |
|---|----|
| Potencia sonora a velocidad mín. (2010/30/UE) | 60 |
| Potencia sonora a velocidad máx. (2010/30/UE) | 70 |
| Nivel de contaminación acústica en posición de modo intenso | 0 |

ENERG Y UJA
енергия · енеруєта IE IA

WHIRLPOOL AKR 747 IX

A++
A+
A
B
C
D
E

C

61.1
kWh/annum

ABCDEF G ABCDEF G ABCDEF G **70** dB

65/2014