

**Інструкція з техніки безпеки, експлуатації,
догляду та монтажу**



www.whirlpool.eu/register



УКРАЇНСЬКА..... 3

УКРАЇНСЬКА ПОСІБНИКИ З ЗАБЕЗПЕЧЕННЯ БЕЗПЕКИ ТА ЗДОРОВ'Я, ВИКОРИСТАН- НЯ Й ОБСЛУГОВУВАННЯ та МОНТАЖУ



ДЯКУЄМО ЗА ПРИДБАННЯ ВИРОБУ ФІРМИ WHIRLPOOL.

Для отримання більш повної допомоги зареєструйте свій прилад на сайті www.whirlpool.eu/register

Показчик

Настанова із забезпечення безпеки та здоров'я

ВКАЗІВКИ З ТЕХНІКИ БЕЗПЕКИ	5
ЗАХИСТ ДОВКІЛЛЯ	8
ДЕКЛАРАЦІЯ ПРО ВІДПОВІДНІСТЬ	9

Посібник з експлуатації та догляду

ОПИС ПРОДУКТУ	10
ВИРІБ	10
ПАНЕЛЬ КЕРУВАННЯ	10
ДВЕРЦЯТА	11
ПІДСВІЧУВАННЯ БАРАБАНА (за наявності)	11
ДОСТУПНІ АКСЕСУАРИ	11
ВИКОРИСТАННЯ ПРИЛАДУ	12
ПЕРШЕ ВИКОРИСТАННЯ	12
ЩОДЕННЕ ВИКОРИСТАННЯ	13
ПРОГРАМИ	15
ПАРАМЕТРИ	18
ФУНКЦІЇ	20
ІНДИКАТОРИ	22
ЕНЕРГОЗБЕРЕЖЕННЯ	23

ЧИЩЕННЯ ТА ОБСЛУГОВУВАННЯ	24
ВИПОРОЖНЕННЯ ВОДЯНОГО БАКУ.....	24
ОЧИЩЕННЯ ФІЛЬТРУ ДВЕРЦЯТ	25
ОЧИЩЕННЯ НИЖНЬОГО ФІЛЬТРУ.....	26
ОЧИЩЕННЯ ЗОВНІШНЬОЇ ПОВЕРХНІ СУШАРКИ.....	28
РЕВЕРСУВАННЯ ОБМЕЖУВАЧА ДВЕРЦЯТ	29
ПОСІБНИК З УСУНЕННЯ НЕСПРАВНОСТЕЙ ТА ПІСЛЯПРОДАЖНОГО ОБСЛУГОВУВАННЯ	34
ПОВІДОМЛЕННЯ ТА ІНДИКАТОР ПРО НЕСПРАВНОСТІ.....	36
ТРАНСПОРТУВАННЯ ТА ПЕРЕСУВАННЯ	38
ЦЕНТР ПІСЛЯПРОДАЖНОГО ОБСЛУГОВУВАННЯ	39
Інструкція з монтажу	40

ВКАЗІВКИ З ТЕХНІКИ БЕЗПЕКИ

ВАЖЛИВІ ПРАВИЛА, ЯКІ ТРЕБА ПРОЧИТАТИ ТА ЯКИХ СЛІД ДОТРИМУВАТИСЯ

До використання цієї сушарки уважно прочитайте настанови із забезпечення безпеки і здоров'я, експлуатації та обслуговування обладнання. Збережіть ці вказівки, щоб звернутися з ними у майбутньому.

ВАША БЕЗПЕКА ТА БЕЗПЕКА ІНШИХ ЛЮДЕЙ – ПОНАД УСЕ

У цій інструкції та на самій сушарці містяться важливі попередження про небезпеку, які слід прочитати і завжди виконувати.



Це символ попередження про безпеку. Цей символ повідомляє про потенційну небезпеку, внаслідок якої можливе травмування чи загибель вас або інших людей. Усі повідомлення про безпеку наведено після символу повідомлення про безпеку або слів **НЕБЕЗПЕЧНО** чи **ПОПЕРЕДЖЕННЯ**. Ці слова мають таке значення:

⚠ НЕБЕЗПЕЧНО

Указує на небезпечну ситуацію, яка призведе до серйозної травми, якщо не запобігти їй.

⚠ ПОПЕРЕДЖЕННЯ

Указує на небезпечну ситуацію, яка може призвести до серйозної травми, якщо не запобігти їй.

Усі попередження про небезпеку надають конкретні відомості про наявний потенційний ризик і вказують на те, як зменшити ризик травми, пошкодження майна й ураження електричним струмом у результаті неправильної експлуатації сушарки. Ретельно дотримуйтеся наведених нижче інструкцій. Недотримання цих інструкцій може призвести до небезпечної ситуації. Виробник не нестиме жодної відповідальності за травми людей або тварин чи пошкодження майна, спричинені недотриманням наведених вище порад і вказівок.

Малолітніх (від 0 до 3 років) і малих дітей (від 3 до 8 років) не варто залишати біля приладу без нагляду. До використання сушарки допускаються діти віком від 8 років, особи з фізичними, сенсорними чи розумовими вадами, а також особи, які мають незначний досвід чи знання щодо використання цього приладу, за умови,

що такі особи отримали інструкції щодо безпечного використання приладу, розуміють можливий ризик або використовують прилад під наглядом інших відповідальних осіб. Не дозволяйте дітям гратися з сушаркою. Не дозволяйте дітям проводити очищення або обслуговування приладу без нагляду.

Близьку, забруднену такими речовинами, як олія, ацетон, спирт, бензин, гас, рідина для видалення плям, скипидар, віск та засоби для видалення воску, слід промивати гарячою водою з великою кількістю очищувального засобу до початку сушіння барабанної сушарці. Заборонено сушити у барабанній сушарці такі речі, як піногума (пінолатекс), капелюшки для душу, водостійкі тканини, матеріали та одяг, зміцнені гумою, а також подушки з гумовими прокладками.

Видаліть із кишень усі такі речі, як запальнички та сірники. Не використовуйте сушарку, якщо для очищення використовувалися хімічні речовини.

Промаслені предмети можуть спалахнути миттєво, особливо під впливом джерел тепла, якими обладнано

барабанну сушарку. Предмети нагріваються, що призводить до окислення масла. Внаслідок окислення створюється тепло. Якщо тепло не відводиться, предмет може нагрітися до температури, за якої він загориться. Накопичення, розташування у купах та зберігання промаслених предметів може запобігти відведенню тепла та призвести до пожежі.

⚠ ПОПЕРЕДЖЕННЯ

Забороняється зупиняти роботу барабанної сушарки до завершення циклу висушування, крім випадків, коли всі речі були швидко вийняті та розгорнуті для відведення тепла.

Остання фаза висушування виконується без тепла (фаза охолодження), щоб білизна мала таку температуру, за якої її пошкодження неможливе.

Якщо потрібно встановити сушарку на пральну машину, спочатку зверніться до Центру післяпродажного обслуговування, щоб з'ясувати можливість такого встановлення. Встановлення сушарки на пральну машину допускається лише за умови, що її буде надійно закріплено на пральній машині за допомогою спеціального монтажного комплекту.

ПРИЗНАЧЕННЯ ВИРОБУ

Ця сушарка призначена виключно для побутового використання. Забороняється використовувати цю

сушарку у комерційних закладах. Виробник не несе жодної відповідальності за неналежне користування або неправильне налаштування елементів керування.

ОБЕРЕЖНО: Ця сушарка не призначена для експлуатації із зовнішнім таймером або окремою системою дистанційного керування.

Не користуйтеся сушаркою на вулиці.

Не зберігайте вибухонебезпечні або легкозаймисті речі, наприклад контейнери з аерозолями, та не розташовуйте і не використовуйте бензин чи займисті речовини усередині сушарки або поблизу неї: якщо через неухважність сушарку буде ввімкнено, може виникнути пожежа.

УСТАНОВЛЕННЯ

Установлення та ремонт повинен виконувати кваліфікований спеціаліст відповідно до інструкцій виробника та чинних правил техніки безпеки. Не ремонтуйте та не заміняйте жодну частину сушарки, якщо в інструкції з експлуатації прямо не вказано, що це необхідно зробити.

Роботи з установлення не повинні виконувати діти. Під час установлення діти мають бути на безпечній відстані від сушарки. Під час установлення сушарки та після нього тримайте пакувальні матеріали (пластикові мішки, полістиролові деталі тощо) у місцях, недоступних для дітей.

Розпаковувати та встановлювати прилад потрібно в захисних рукавицях. Розпакувавши сушарку, перевірте, чи на ній немає пошкоджень після транспортування. У випадку виникнення проблем зверніться до продавця або найближчого Центру післяпродажного обслуговування.

Установлення сушарки мають здійснювати принаймні дві особи.

Під час установлення діти мають бути на безпечній відстані від сушарки.

Сушарку слід відключити від електромережі перед проведенням будь-яких монтажних робіт.

Під час установлення приладу переконайтеся, що сушарка не перетискає та не пошкоджує кабель живлення. Увімкнення сушарки дозволяється тільки після завершення монтажних робіт.

Після встановлення приладу зачекайте декілька годин, щоб він зміг акліматизуватися до умов у приміщенні. Забороняється встановлювати сушарку у місцях із екстремальними умовами, наприклад: недостатня вентиляція, висока температура чи температура нижче 5°C або вище 35°C.

Забороняється встановлювати сушарку за дверима з замком, розсувними дверима або дверима, навіс яких розташовано на протилежній стороні від дверей барабанної сушарки, що

може обмежити повне відкривання дверей сушарки.

Сушарку треба встановити так, щоб її задня панель була направлена до муру, щоб не допустити травмування через дотик до задньої панелі, яка може бути гарячою під час роботи.

Не допускається становлення сушарки у приміщенні з поганою вентиляцією. Якщо потрібно встановити сушарку у коморі, туалетній, ванній або аналогічній кімнаті, забезпечте якісну вентиляцію (відкриті двері, вентиляційна решітка або щілина площиною більше 500 см²).

Під час установлення сушарки переконайтеся, що всі чотири ніжки міцно стоять на підлозі, за необхідності відрегулюйте їх, а потім перевірте, чи сушарка ідеально вирівняна по горизонталі (за допомогою спиртового рівня).

За можливості використовуйте шланг, щоб зливати воду безпосередньо у побутову каналізацію. Оскільки водяний конденсат буде зливатися напряду, це виключить необхідність виливати воду з ємкості наприкінці кожного циклу висушування.

Забороняється встановлювати сушарку на килим із високим ворсом.

Якщо через брак вільного простору сушарку потрібно встановити біля газової чи вугільної плити, треба встановити теплоізоляційну пластину (85 x 57 см) між

приладами, при цьому сторону пластини, яка направлена до печі, треба закрити фольгою з алюмінію.

Не допускається вбудовування сушарки.

Сушарку потрібно встановити під робочою поверхнею та забезпечити надійну вентиляцію. Вентиляційну решітку (мінімальний розмір 45 см x 8 см) встановлюйте на задній частині робочої поверхні, під якою розташовано сушарку.

ПОПЕРЕДЖЕННЯ ЩОДО ЕЛЕКТРОТЕХНІЧНИХ РОБІТ

Переконайтеся, що величина напруги, яка вказана на табличці з паспортними даними, відповідає тій, що у вас удома.

Установлення сушарки має відповідати поточним правилам техніки безпеки. Для дотримання цих правил використовуйте омніполярний вимикач, який би забезпечував розрив контактів між усіма полюсами не менше 3 мм.

Відповідно до нормативних вимог сушарка має бути заземленою.

Якщо сушарку обладнано штепсельною вилкою, що не підходить до розетки, зверніться до кваліфікованого електрика. Не використовуйте подовжувачів або розгалужувачів чи перехідників. Не підключайте сушарку до розетки, керування якою може виконуватися дистанційно. Довжина кабелю живлення має бути достатньою для підключення сушарки до

електромережі після її встановлення в корпус. Не тягніть за шнур живлення приладу.

У разі пошкодження шнура живлення замініть його ідентичним. Замінити шнур живлення повинен лише кваліфікований електрик із дотриманням вказівок виробника та поточних правил техніки безпеки. Звертайтеся в авторизований сервісний центр.

Забороняється користуватися цією сушаркою у разі пошкодження шнура живлення або штепселя, неналежної роботи або пошкодження чи падіння. Забороняється занурювати шнур живлення або штепсель у воду. Тримайте шнур подалі від гарячих поверхонь. Після підключення електричні компоненти не мають бути досяжні користувачеві. Не торкайтеся сушарки мокрими частинами тіла й не користуйтеся нею, перебуваючи босоніж на підлозі.

ЕЛЕКТРИЧНИЙ РОЗ'ЄМ ТІЛЬКИ ДЛЯ ВЕЛИКОБРИТАНІЇ Й ІРЛАНДІЇ

Заміна запобіжника

Якщо силовий кабель сушарки оснащено вилкою з запобіжником типу BS 1363A на 13 ампер, щоб замінити запобіжник у вилці такого типу, використовуйте запобіжник із маркуванням ASTA, схвалений для використання із запобіжниками типу BS 1362. Виконайте наведені нижче дії.

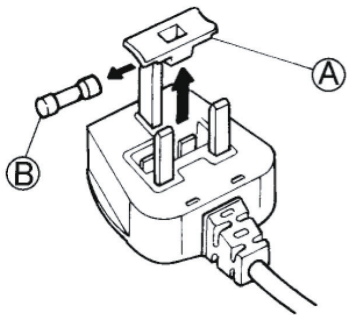

1. Зніміть кришку запобіжника (А) та вийміть запобіжник (В).
2. Вставте новий запобіжник на 13 ампер у кришку запобіжника.

3. Вставте обидві деталі у вилку.

Важливо!

Після заміни запобіжника кришку запобіжника слід поставити на місце. Якщо кришка запобіжника загубилася, забороняється користуватися штепсельною вилкою, доки не буде здійснено правильну заміну. Правильну заміну можна визначити за кольоровою вставкою або кольоровим тисненням на словах в основі штепсельної вилки. Запасні кришки для запобіжників можна

придбати в місцевому магазині електротоварів.

Тільки для Республіки Ірландія

Інформація, надана для користувачів у Великобританії, найчастіше буде актуальною. Одна також може використовуватися третій тип штепсельної вилки та розетки: 2-контактна з боковим заземлювальним контактом.

Розетка/штепсельна вилка (інформація дійсна для обох країн)

Якщо штепсельна вилка приладу не відповідає типу розетки, зверніться в Центр післяпродажного обслуговування, щоб отримати подальші інструкції. Не намагайтеся самостійно замінити штепсельну вилку. Цю операцію має виконувати кваліфікований фахівець, дотримуючись при цьому інструкцій виробника та чинних стандартів техніки безпеки.

НАЛЕЖНЕ ВИКОРИСТАННЯ

Не перевантажуйте прилад. Максимальне значення навантаження приладу див. у схемі програм.

Не сушіть невивпрані речі у сушарці.

Не пересушуйте білизну.

Не допускайте накопичення у сушарці пилу або ворсу.

Пом'якшувачі тканин та аналогічні засоби використовуйте, дотримуючись вказівок їх виробників.

ОЧИЩЕННЯ ТА ОБСЛУГОВУВАННЯ

Сушарку слід відключити від електромережі перед проведенням будь-яких робіт з очищення та технічного обслуговування.

Ніколи не застосовуйте пристрої для очищення паром.

ЗАХИСТ ДОВКІЛЛЯ

Для моделей сушарок, в яких використовується технологія теплового насоса:

Ця сушарка містить фторований газ, що створює парниковий ефект (R134a). Контур, в якому міститься цей газ, герметичний. Електричне розподільне обладнання має перевірену швидкість витікання менше 0,1% за рік.

УТИЛІЗАЦІЯ ПАКУВАЛЬНИХ МАТЕРІАЛІВ

Пакувальний матеріал на 100% піддається вторинній переробці та позначений відповідним символом:



Тому різні частини упаковки

слід утилізувати відповідально та згідно з місцевими правилами щодо утилізації відходів.

УТИЛІЗАЦІЯ ПОБУТОВИХ ПРИЛАДІВ

Перш ніж здавати сушарку на утилізацію, виведіть її з ладу, відрізавши кабель живлення та знявши дверцята та полиці

(за наявності), щоб діти не змогли залізти всередину та застрягти там.

Сушарку виготовлено з матеріалів, які піддаються вторинній переробці



або повторному використанню. Утилізуйте її відповідно до місцевих правил утилізації відходів.

Для отримання додаткової інформації про поводження з побутовими електричними приладами, їх утилізацію та вторинну переробку зверніться до компетентних місцевих органів, служби утилізації побутових відходів або в магазин, де ви придбали сушарку.

Ця сушарка маркована відповідно до Європейської директиви 2012/19/ЄС про відходи електричного та електронного обладнання (WEEE).

Забезпечивши належну утилізацію виробу, ви допоможете уникнути

можливих негативних наслідків для довкілля та здоров'я людей, до яких може призвести неналежне обслуговування цього приладу під час утилізації.

Символ



на виробі або в супровідній документації вказує на те, що прилад не можна утилізувати як побутові відходи, і що його потрібно здати на утилізацію у відповідні центри збору відходів для вторинної переробки електричного і електронного обладнання.

ПОРАДИ ЩОДО ЕНЕРГОЗБЕРЕЖЕННЯ

Для висушування повністю завантажуйте сушарку відповідно до програми/часу висушування. Більш докладну інформацію див. у схемі програм.

За можливості використовуйте максимальну швидкість обертання, яку підтримує пральна машина,

оскільки для механічного зливання води потрібно менше енергії. Таким чином під час циклу висушування можна заощадити час та зберегти енергію.

Для отримання добрих результатів висушування неодмінно вибирайте правильну програму/час висушування.

Для висушування невеликої кількості завантажених речей вибирайте програму делікатного сушіння.

Під час сушіння речей з бавовни, наприклад, одночасно сушіть речі, які треба висушити для праски та для шафи. Спочатку виберіть програму/час висушування «Сушіння для праски», після цього видаліть білизну, яку треба прасувати, та висушіть залишок білизни, вибравши налаштування «Сушіння для шафи».

ДЕКЛАРАЦІЯ ПРО ВІДПОВІДНІСТЬ

Цю сушарку було сконструйовано, виготовлено та продано відповідно до вимог із техніки безпеки Директив ЄС:

- Директива про низьку напругу 2006/95/ЄС;
- Директива про електромагнітну сумісність 2004/108/ЄС.

Вірпул Юроп с.р.л. –
Віале Г. Боргі, 27,
21025 – Комеріо (Варезе), ІТАЛІЯ

Завод: Вірлпул Франс С.А.,
408 Рю Д'Абервіль
8003 Ам'єнс Седекс 1, Франція

Для України:
ТОВ «Вірлпул Україна»
01601, м. Київ, вул. Шовковична, 42-44.

Телефон гарячої лінії в Україні:
0-800-501-15-00

Зроблено у Франції

ОПИС ПРОДУКТУ

ВИРІБ

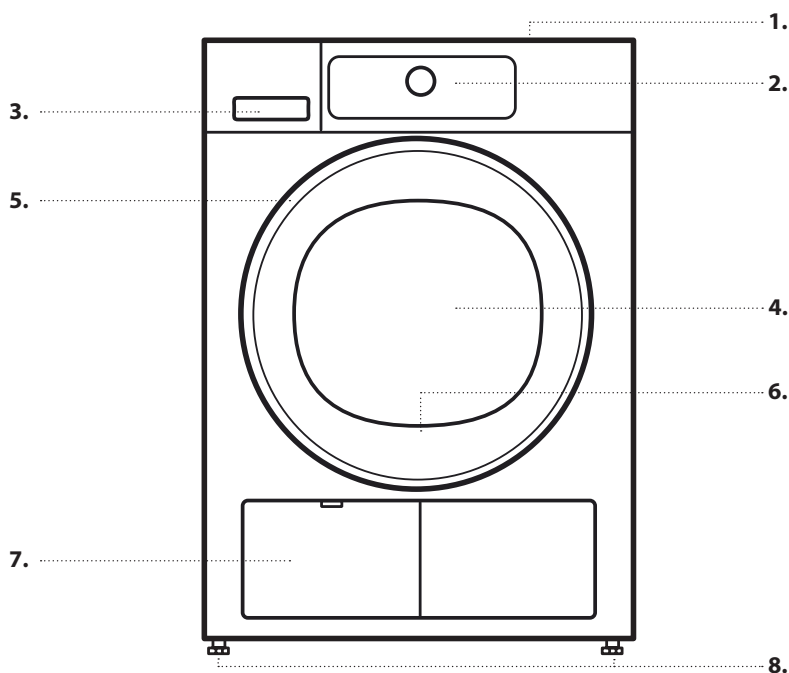

1. Робоча поверхня
2. Панель керування
3. Резервуар для води
4. Дверцята
5. Ручка дверцят
6. Фільтр дверцят (поза дверцятами)
7. Нижній фільтр (за відкидною кришкою)
8. Регульована ніжка (4)

ПАНЕЛЬ КЕРУВАННЯ

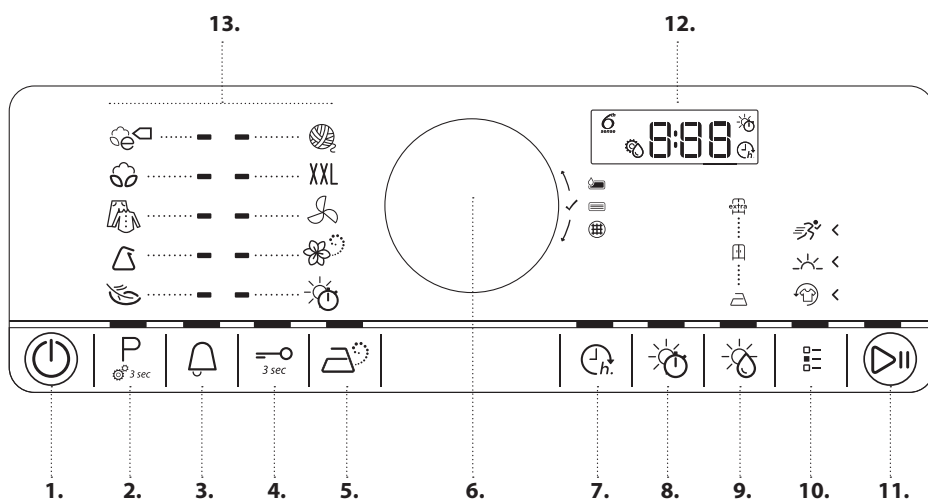

1. Кнопка «Увімк./Вимк.» (у разі довгого натискання здійснюється скидання)
2. Кнопка «Програма» (кнопка «Налаштування» при тривалому натисканні затиснення)
3. Завершення циклу
4. Кнопка блокування клавіатури
5. Кнопка освіження паром
6. Ручка (прокрутити для вибору, натиснути для підтвердження)
7. Кнопка «Затримка запуску»
8. Кнопка «Час сушіння/ провітрювання»
9. Кнопка рівня сушіння
10. Кнопка параметрів
11. Кнопка «Старт/Пауза»
12. Дисплей
13. Зона програм

ДВЕРЦЯТА

Щоб відкрити дверцята, потягніть за ручку.

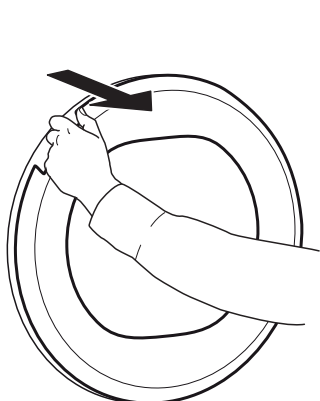

Щоб закрити дверцята, штовхніть ручку до чутного звуку фіксації.

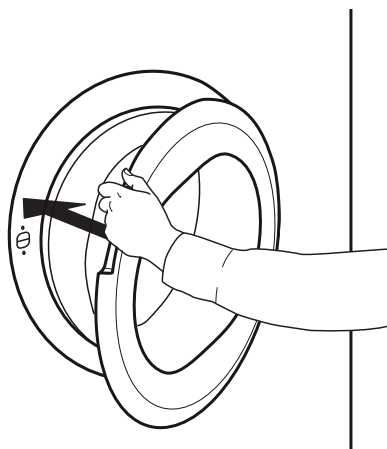

Якщо перервати виконувану програму, відкривши дверцята, програму буде скинуто, якщо дверцята сушарки не буде знову зачинено протягом однієї хвилини.

ПІДСВІЧУВАННЯ БАРАБАНА (за наявності)

- Під час вибору програми: вмикається світло для завантаження білизни
- Після запуску програми: коли визначено завантаження білизни, світло повільно вмикається і вимикається
- Коли відкриваються дверцята після завершення програми, світло тимчасово вмикається для вивантаження білизни. Після цього світло вимикається для заощадження енергії. Щоб увімкнути його знову, натисніть будь-яку кнопку.

ДОСТУПНІ АКСЕСУАРИ

Щоб дізнатися, чи наявний наведений нижче аксесуар для вашої комбінації пральної і сушильної машини, зверніться до Центру післяпродажного обслуговування.

ПОЛИЦЯ З КОМПЛЕКТУ ДЛЯ ВЕРТИКАЛЬНОГО МОНТАЖУ

дозволяє прикріпити сушильну машину зверху на пральній машині для економії місця та полегшення завантаження і розвантаження сушильної машини у високому положенні.

ВИКОРИСТАННЯ ПРИЛАДУ

ПЕРШЕ ВИКОРИСТАННЯ

1. ПЕРЕВІРКА РЕЗЕРВУАРУ ДЛЯ ВОДИ

Слід впевнитися, що резервуар для води встановлено належним чином.

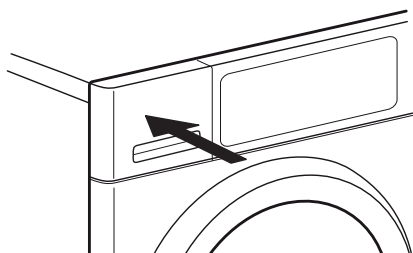

2. ПЕРЕВІРКА ЗЛИВНОГО ШЛАНГУ

Переконайтеся, що зливний шланг позаду сушарки приєднано або до резервуара для води сушарки, або до каналізаційної системи будинку (див. ПОСІБНИК З МОНТАЖУ).

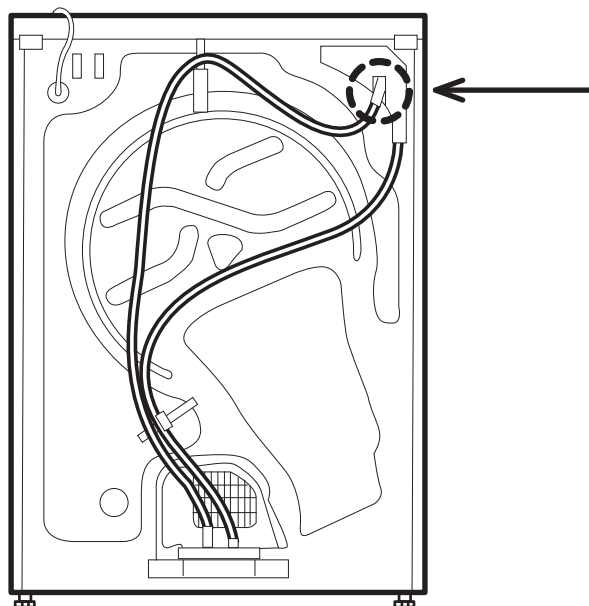

ЩОДЕННЕ ВИКОРИСТАННЯ

⚠ ПОПЕРЕДЖЕННЯ

Переконайтеся, що в одягу не залишилося сірників або запальничок.

Упевніться, що білизна не просякла горючими рідинами.

1. ЗАВАНТАЖЕННЯ БІЛИЗНИ

Дотримуйтеся рекомендацій, наведених на етикетках щодо догляду за речами; переконайтеся, що речі, які ви збираєтеся сушити, можна сушити у барабанній сушарці.

Позначки на ярликах щодо сушіння

Кількість крапок відповідає ступеню температури сушіння білизни.

- Нормальна температура
- Зменшена температура
- Не сушити в сушарці

Відчиніть дверцята й завантажте білизну. Дотримуйтеся вказівок щодо максимального обсягу завантаження, вказаного у розділі «Програми».



2. ЗАЧИНЕННЯ ДВЕРЦЯТ

Переконайтеся, що речі не затиснуто між склом і фільтром дверцят.



Зачиніть дверцята до чутного звуку фіксації.



3. УВІМКНЕННЯ СУШАРКИ

Натисніть кнопку «Увімк./Вимк.» « й утримуйте її, доки не загориться кнопка програм. На дисплеї з'явиться анімація, після чого пролунає звуковий сигнал. Після цього сушарка готова до роботи.

4. ВСТАНОВЛЕННЯ ПОТРІБНОЇ ПРОГРАМИ

РЕЖИМ НАВЧАННЯ: підсвічування кнопок ознайомлять користувача з налаштуваннями програми в такому порядку: вибір програми / час сушіння (ТІЛЬКИ якщо вибрано програму *Час сушіння* або *Провітрювання*) / ступінь сухості (тільки якщо його можна обирати/змінювати) / параметри. Щойно ви підтвердите свій вибір, натиснувши на ручку, підсвічування кнопки перейде до наступного кроку.

Р

Вибір програми:

переконайтеся, що кнопка програм « підсвічується.

Поверніть ручку та оберіть потрібну програму. Засвітиться індикатор поряд із позначкою обраної програми.

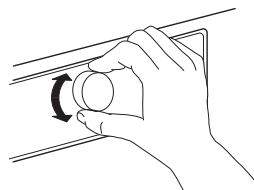

Підтвердьте потрібну програму, натиснувши на ручку.

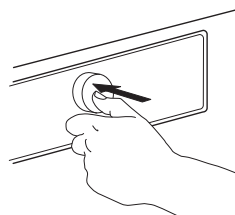

Більш детальну інформацію про програми див. у розділі **ПРОГРАМИ, ПАРАМЕТРИ ТА ІНДИКАТОРИ**.



Якщо треба, оберіть час сушіння.

Якщо вибрано програму *Час сушіння* або *Провітрювання* «, можна встановити бажаний час сушіння від мінімум 10 хвилин до максимум 180 хвилин (три години).

Переконайтеся, що кнопка «Час сушіння» підсвічується.

Поверніть ручку, щоб обрати потрібний час сушіння/провітрювання. Підтвердьте вибір натисканням на ручку.



Якщо треба, укажіть ступінь сухості

Якщо треба змінити ступінь сухості, переконайтеся, що світиться кнопка «Ступінь сухості».

Поверніть ручку, щоб обрати потрібний ступінь висушування, після цього натисніть на ручку, щоб підтвердити вибір.



Вибір параметрів (за потреби)

Якщо необхідно обрати додаткові параметри, переконайтеся, що світиться кнопка «Параметри». Параметри, які можна обрати для вашої програми, позначено підсвічуваною стрілкою.

Поверніть ручку та оберіть потрібні параметри. Миготить символ вибраного параметра. Щоб підтвердити його, натисніть ручку.

Деякі параметри/функції можна обрати, просто натиснувши відповідну кнопку:



Докладніше див. у розділі «ПАРАМЕТРИ, ФУНКЦІЇ ТА ІНДИКАТОРИ».

КОРИСТУВАЦЬКИЙ РЕЖИМ

Після увімкнення сушарки проходить **РЕЖИМ НАВЧАННЯ** не обов'язково.

Ви самі обираєте порядок, у якому налаштовувати параметри програми. Щоб обрати налаштування, спершу натисніть на відповідну кнопку, поверніть ручку для вибору та нарешті натисніть на ручку, щоб підтвердити вибір.

Вибір параметрів і ступенів сухості залежить від поточної програми. Тому рекомендується починати налаштування з вибору програми.



5. ЗАПУСК ПРОГРАМИ

Натисніть та утримуйте кнопку «Старт/Пауза», доки вона не засвітиться; програму буде запущено.

Тривалість сушіння можна перерахувати та змінити під час виконання програми. Протягом цього періоду на дисплеї відображається анімаційна заставка.

6. ЗМІНА НАЛАШТУВАНЬ ПРОГРАМИ, ЩО ВИКОНУЄТЬСЯ (ЗА НЕОБХІДНОСТІ)

Після запуску програми все ще можна змінити деякі налаштування:

- Змінити час сушіння (тільки якщо обрано програму *Час сушіння* або *Провітрювання*)
- Відрегулювати або вимкнути *Затримку запуску*, якщо параметр затримки вже задіяно.
- Додати або скасувати параметр за умови, що це дозволяється для поточного етапу програми.

Натисніть відповідну кнопку. На кілька секунд засвітиться обране налаштування.

Поки воно світиться, можна відрегулювати налаштування, прокрутивши ручку. Якщо значення або налаштування припинили блимати, натисніть кнопку ще раз.

Підтвердьте нове значення, натиснувши ручку. Якщо ви не підтвердите його вибір, дане налаштування буде підтверджено автоматично. Параметри зміненого налаштування перестануть блимати. Виконання програми буде автоматично продовжено.

Щоб змінити налаштування вже запущеної програми або затримки, можна також:

- натиснути кнопку «Старт/Пауза», щоб перевести поточну програму у режим утримання;
- змінити налаштування;
- ще раз натиснути кнопку «Старт/Пауза», щоб відновити поточну програму.



7. ВИМКНЕННЯ ПОТОЧНОЇ ПРОГРАМИ (ЗА НЕОБХІДНОСТІ)

Натисніть кнопку «Увімк./Вимк.» та утримуйте її, доки на дисплеї не відобразиться rES.

ПОПЕРЕДЖЕННЯ

Після відміни поточної програми швидко витягніть всі речі і розгорніть їх для відведення тепла.



8. ВИМКНІТЬ СУШАРКУ ПІСЛЯ ЗАВЕРШЕННЯ ПРОГРАМИ

Коли виконання програми завершиться, на дисплеї відобразиться напис «Завершено». Натисніть кнопку «Увімк./Вимк.» «, щоб вимкнути сушарку. Відчиніть дверцята й витягніть білизну.

Приблизно через п'ятнадцять хвилин після завершення програми сушарка автоматично вимкнеться з метою економії енергії.

Якщо відразу після завершення програми вимкнення не відбулося, сушарка буде перевертати білизну протягом приблизно 10 хвилин, щоб запобігти утворенню

складок. На дисплеї з'явиться анімаційна заставка

9. ЗЛИЙТЕ ВОДУ З РЕЗЕРВУАРА / ОЧИСТІТЬ ФІЛЬТР ДВЕРЦЯТ / ОЧИСТІТЬ НИЖНІЙ ФІЛЬТР

Випорожніть

- водяний резервуар після кожного виконання програми
- фільтр дверцят після кожного виконання програми
- нижній фільтр після кожного п'ятого виконання програми.

Див. розділ **ДОГЛЯД І ТЕХНІЧНЕ ОБСЛУГОВУВАННЯ**.

ПРОГРАМИ

Кількість крапок відповідає ступеню температури сушіння білизни.



Нормальна температура













Зменшена температура



Не сушити в сушарці

ПРОГРАМА	Тип прання та рекомендації	Позначки на ярликах	Нормативні вимоги
БАВОВНА ЕКО 	Стандартна програма для сушіння бавовни підходить для сушіння бавовняної білизни нормальної вологості. Найефективніша програма з точки зору споживання електроенергії під час сушіння бавовняної білизни. Значення, наведені на маркуванні енергоефективності, отримані для цієї програми.		МАКС. ЗАВАНТАЖЕННЯ (кг): макс. ТРИВАЛІСТЬ ВИКОНАННЯ ПРОГРАМИ ЗА ЗАМОВЧУВАННЯМ (г): 1:30 ПАРАМЕТРИ, ЯКІ МОЖНА ОБРАТИ: Антизмінання
БАВОВНА 	Для сушіння бавовняної білизни.		МАКС. ЗАВАНТАЖЕННЯ (кг): макс. ТРИВАЛІСТЬ ВИКОНАННЯ ПРОГРАМИ ЗА ЗАМОВЧУВАННЯМ (г): 1:40 ПАРАМЕТРИ, ЯКІ МОЖНА ОБРАТИ: Обробка парю, Ступінь сухості, Антизмінання, Делікатне сушіння, Швидке прання

ПРОГРАМА	Тип прання та рекомендації	Позначки на ярликах	Нормативні вимоги
ЗМІШ. БІЛИЗНА 	Для сушіння білизни з різних тканин: бавовни, льону, штучних волокон та їхніх сумішей.		МАКС. ЗАВАНТАЖЕННЯ (кг): 3.0 ТРИВАЛІСТЬ ВИКОНАННЯ ПРОГРАМИ ЗА ЗАМОВЧУВАННЯМ (г): 1:05 ПАРАМЕТРИ, ЯКІ МОЖНА ОБРАТИ: Обробка парюю, Антизмінання, Делікатне сушіння
СИНТЕТИКА 	Для сушіння білизни із синтетичних волокон.		МАКС. ЗАВАНТАЖЕННЯ (кг): 3.5 ТРИВАЛІСТЬ ВИКОНАННЯ ПРОГРАМИ ЗА ЗАМОВЧУВАННЯМ (г): 0:45 ПАРАМЕТРИ, ЯКІ МОЖНА ОБРАТИ: Обробка парюю, Ступінь сухості, Антизмінання, Делікатне сушіння
ДЕЛІКАТНІ ТКАНИНИ 	Для сушіння білизни з тканин, що потребують делікатного догляду.		МАКС. ЗАВАНТАЖЕННЯ (кг): 2.5 ТРИВАЛІСТЬ ВИКОНАННЯ ПРОГРАМИ ЗА ЗАМОВЧУВАННЯМ (г): 0:50 ПАРАМЕТРИ, ЯКІ МОЖНА ОБРАТИ: Антизмінання
ЗАКЛЮЧНА ОБРОБКА ВОВНИ 	Для завершення процесу сушіння вовняних тканин повітрям. Завдяки цьому вовняні вироби стають пухнастими та гладенькими.		МАКС. ЗАВАНТАЖЕННЯ (кг): 1.0 ТРИВАЛІСТЬ ВИКОНАННЯ ПРОГРАМИ ЗА ЗАМОВЧУВАННЯМ (г): 0:05 ПАРАМЕТРИ, ЯКІ МОЖНА ОБРАТИ: ---
ГАБАРИТНІ РЕЧІ XXL	Для сушіння великих речей, наприклад килимків для ванної, ковдр тощо.		МАКС. ЗАВАНТАЖЕННЯ (кг): 3.0 ТРИВАЛІСТЬ ВИКОНАННЯ ПРОГРАМИ ЗА ЗАМОВЧУВАННЯМ (г): 1:15 ПАРАМЕТРИ, ЯКІ МОЖНА ОБРАТИ: Антизмінання

ПРОГРАМА	Тип прання та рекомендації	Позначки на ярликах	Нормативні вимоги
ПРОВІТРЮВАННЯ 	<p>Для провітрювання, освіження та розм'якшування білизни протягом 30 хвилин без нагрівання.</p>	 	<p>МАКС. ЗАВАНТАЖЕННЯ (кг): макс. ТРИВАЛІСТЬ ВИКОНАННЯ ПРОГРАМИ ЗА ЗАМОВЧУВАННЯМ (г): 0:15 ПАРАМЕТРИ, ЯКІ МОЖНА ОБРАТИ: Час сушіння, Антизмінання</p>
ОСВІЖЕННЯ ПАРЮЮ 	<p>Для освіження білизни парюю. Призначається спеціально для освіження і усунення неприємних запахів із сухого та чистого одягу, наприклад сорочок, блуз, штанів, виготовлених із бавовни, синтетики або їх суміші.</p> <p>Перед завантаженням білизни в барабан трохи зволожите її, збризнувши водою (не більше 200 мл; використовуйте пульверизатор). Завантажте ледь зволожену білизну у барабан і запустіть виконання програми.</p> <p>Після закінчення програми треба негайно витягнути одяг та розвісити його на плічках, щоб мінімізувати утворення складок.</p>		<p>МАКС. ЗАВАНТАЖЕННЯ (кг): 1.5 ТРИВАЛІСТЬ ВИКОНАННЯ ПРОГРАМИ ЗА ЗАМОВЧУВАННЯМ (г): 0:30 ПАРАМЕТРИ, ЯКІ МОЖНА ОБРАТИ: ---</p>
ЧАС СУШІННЯ 	<p>Програма з обмеженим часом сушіння.</p> <p>Оберіть тривалість програми за допомогою параметра «Час сушіння».</p> <p>Для будь-яких тканин, які дозволяється сушити в сушарці. Використовується для додавання додаткової короткої фази сушіння після закінчення програми.</p> <p>Докладніше див. у розділі «ПАРАМЕТРИ, ФУНКЦІЇ ТА ІНДИКАТОРИ» / параметр «Час сушіння».</p>		<p>МАКС. ЗАВАНТАЖЕННЯ (кг): макс. ТРИВАЛІСТЬ ВИКОНАННЯ ПРОГРАМИ ЗА ЗАМОВЧУВАННЯМ (г): 0:10 ПАРАМЕТРИ, ЯКІ МОЖНА ОБРАТИ: Час сушіння, Антизмінання</p>

max = максимальний об'єм сушарки

Значення тривалості виконання програм, які зазначено у таблиці, є значеннями за замовчуванням. Тривалість програми переважно залежить від рівня вологості та об'єму завантаженої білизни. З цієї причини реальна тривалість програми може відрізнятись від вказаних значень.

ПАРАМЕТРИ

ПАРАМЕТРИ, ЯКІ ОБИРАЮТЬСЯ БЕЗПОСЕРЕДНЬО ВІДПОВІДНИМИ КНОПКАМИ

ОБРОБКА ПАРЮ



Мінімізує утворення складок на одязі з бавовни, синтетики або їх суміші через додавання етапу зволоження наприкінці циклу сушіння.

Використовуйте цю функцію лише з маленькими об'ємами завантаження, негайно витягніть

одяг із сушарки після завершення програми та розвісьте його на плічки.

Для ступеня вологості автоматично встановлюється значення «Сушіння для шафи», змінити його за допомогою цього параметру неможливо.

ПАРАМЕТР «ЧАС СУШІННЯ»



Служить для встановлення потрібного часу сушіння за умови вибору програми «Час сушіння» або «Провітрювання».

Натисніть кнопку; світло вмикається і на дисплеї з'являється останнє встановлене значення часу сушіння.

Поверніть ручку, щоб обрати потрібний час сушіння від мінімального значення у 10 хвилин до максимуму у 180 хвилин, потім підтвердіть обране значення, натиснувши на ручку.

СТУПІНЬ СУХОСТІ





Служить для вибору потрібного ступеня сухості для завантаженої білизни.

Натисніть кнопку; увімкнеться світло. Поверніть ручку, щоб обрати потрібний ступінь сухості.

Оберіть одну з наступних опцій:

 *Сушіння для праски* (білизну прасуватимуть після сушіння, тому вона залишатиметься вологою)

 *Сушіння для шафи* (білизна достатньо суха, щоб покласти її до шафи одразу після циклу сушіння)

 *Дуже суха* (максимальний ступінь сухості) і підтвердіть вибір натисненням ручки.

Ступінь сухості регулюється у програмах «Бавовна» та «Синтетика».

**ПАРАМЕТРИ МОЖНА ОБРАТИ ЗА
ДОПОМОГОЮ КНОПКИ ВИБОРУ ПАРАМЕТРІВ**



АНТИЗМИНАННЯ



Допомагає запобігти утворенню складок, коли ви не можете вивантажити білизну одразу після завершення програми.

Сушарка починає періодично перевертати білизну через кілька хвилин після завершення програми.

Таке перевертання триватиме приблизно до 12 годин після завершення програми.

Ви можете в будь-яку мить зупинити це, вимкнувши сушарку кнопкою «Увімк./Вимк.».

ДЕЛІКАТНЕ СУШІННЯ



Дозволяє делікатніше ставитися до білизни через зменшення температури сушіння.

ШВИДКЕ ПРАННЯ



Дозволяє виконати сушіння швидше, за рахунок скорочення тривалості виконання програми.

ФУНКЦІЇ

УВІМК./ВИМК.



Щоб увімкнути сушарку:
тримайте натиснутою кнопку, доки не засвітиться кнопка «Старт/Пауза».

Щоб вимкнути сушарку після завершення програми: тримайте натиснутою кнопку, доки не згасне індикатор.

Щоб скасувати поточну програму, натисніть і утримуйте кнопку, доки на дисплеї не з'явиться «rES».

⚠ ПОПЕРЕДЖЕННЯ

Після відміни поточної програми швидко витягніть всі речі

і розгорніть їх для відведення тепла.

РУЧКА

Використовується для вибору та підтвердження програм, налаштувань і параметрів.

Повертайте для вибору.

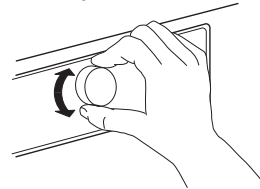

Натискайте для підтвердження.

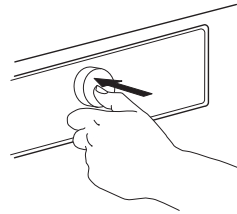

СТАРТ/ПАУЗА



Для запуску програми після встановлення налаштувань.

Для призупинення поточної програми.

Для продовження роботи призупиненої програми.

БЛОКУВАННЯ КЛАВІАТУРИ



3 sec

Ця функція дає змогу блокувати клавіші та ручку панелі керування, щоб запобігти випадковому запуску операцій, наприклад дітьми.

Сушарка має бути увімкненою.



Натисніть і утримуйте кнопку блокування клавіатури, доки вона не засвітиться.



3 sec

Тепер ручка та клавіші заблоковані. Вимкнути сушарку можна тільки за допомогою робочої функції «Увімк./Вимк.».

Блокування клавіатури залишається активним також у разі повторного увімкнення або вимкнення сушарки.

Для розблокування клавіатури/ручки знову натисніть і утримуйте кнопку параметра, доки не згасне підсвічування кнопки.

ЗАТРИМКА ЗАПУСКУ

Дозволяє отримати чисту білизну у визначений час, перенісши запуск програми на більш пізній термін.

Оберіть програму та параметри. Натисніть кнопку *Затримка запуску* – кнопка засвітиться.



Поверніть ручку, щоб вибрати значення затримки (до 23 годин) та підтвердіть вибір, натиснувши на ручку.

Натисніть «*Старт/Пауза*» — на дисплеї відобразиться зворотній відлік часу затримки, доки не буде запущено програму. Засвітиться кнопка «Старт/Пауза». Буде чути звук активації насоса.



На дисплеї почне блимати двокрапка між числами годин і хвилин.

Після закінчення часу затримки програма стартує автоматично. Під час запуску програми на дисплеї замість значення затримки з'явиться час, який ще буде виконуватися програма.

При виборі затримки, після максимально можливої затримки у 23 години знову з'явиться вихідна тривалість програми. Щоб знову вийти з режиму налаштування без встановлення затримки, оберіть тривалість програми за замовчуванням.

Щоб скасувати затримку, яка вже виконується:

Натисніть «*Старт/Пауза*» для скасування затримки. Для негайного запуску обраної програми знову натисніть «*Старт/Пауза*».

Або натисніть і утримуйте кнопку «*Увімк./Вимк.*», щоб повністю скасувати налаштування програми.

**НАЛАШТУВАННЯ
КОЕФІЦІЄНТА
ФІЛЬТРАЦІЇ**

На результати сушіння впливає коефіцієнт фільтрації, що враховується під час прання. Якщо вас не задовольняють результати сушіння за жодного зі ступенів сухості (сушіння для праски; сушіння для шафи; повна сухість), можна спробувати змінити ступінь коефіцієнта фільтрації.

На заводі для сушарок встановлюють ступінь 2. Оберіть значення між рівнем 1 (більш вологі результати) та рівнем 5 (більш сухі результати).

Натисніть кнопку «Програма» та утримуйте її, доки на дисплеї не почне блимати символ регулювання коефіцієнта фільтрації.



Установіть потрібний ступінь (1 — 2 — 3 — 4 — 5) за допомогою ручки. Підтвердьте вибраний ступінь, натиснувши ручку.

Цю операцію не треба повторювати для кожного циклу сушіння. Коли буде визначено найбільш придатний ступінь коефіцієнта фільтрації, можна буде залишити його та більше не змінювати.

ІНДИКАТОРИ

ВОДЯНИЙ БАЧОК ПОВНИЙ



=> опорожніть резервуар для води

НИЖНІЙ ФІЛЬТР ЗАСМІТИВСЯ



=> очистіть нижній фільтр

ФІЛЬТР ДВЕРЦЯТ ЗАСМІТИВСЯ



=> очистіть фільтр дверцят

НЕСПРАВНІСТЬ

F..

За наявності індикації на дисплеї будь-якої несправності, для отримання більш детальної інформації див. розділ «УСУНЕННЯ НЕСПРАВНОСТЕЙ».

Більш детальну інформацію див. у розділах «ДОГЛЯД І ТЕХНІЧНЕ ОБСЛУГОВУВАННЯ» та «ПОСІБНИК З УСУНЕННЯ НЕСПРАВНОСТЕЙ».

ЕНЕРГОЗБЕРЕЖЕННЯ

ФУНКЦІЯ АВТОМАТИЧНОГО ВИМКНЕННЯ

Сушарка дозволяє економити електроенергію. Після завершення програми сушарка автоматично вимикається приблизно через чверть години.

ПОРАДИ ЩОДО ЕНЕРГОЗБЕРЕЖЕННЯ

- Щоб зменшити час сушіння, переконайтеся, що білизна віджимається з максимально можливою швидкістю обертання для обраної програми прання. Таким чином зменшується вміст вологи в білизні.
- Бажано виконувати сушіння з повним навантаженням, зазначеним у таблиці «Програми». В такому разі покращується відносне споживання електроенергії.
- Не пересушуйте білизну.
- Очищуйте фільтр дверцят після кожного циклу сушіння.
- Очищуйте нижній фільтр після кожного п'ятого циклу сушіння.

- Оптимальна навколишня температура для сушарки: від 15 до 20 °C. У разі більш високої температури слід провітрювати приміщення.
- Використовуйте *Делікатне сушіння* тільки при незначному завантаженні.
- При сушінні бавовняної або синтетичної білизни, застосовуйте разом параметри *Сушіння для праски* та *Сушіння для шафи*. Запустіть програму із ступенем сухості *Сушіння для праски*. Після виконання програми витягніть білизну для прасування. Закінчіть процес сушіння для білизни, що залишилася, із ступенем сухості *Сушіння для шафи*.

ЧИЩЕННЯ ТА ОБСЛУГОВУВАННЯ

ПОПЕРЕДЖЕННЯ

Не використовуйте легкозаймісті речовини для очищення сушарки.

При виконанні будь-якого очищення або технічного обслуговування вимкніть сушарку.

ВИПОРОЖНЕННЯ ВОДЯНОГО БАКУ

Випорожнюйте водяний бак після кожного виконання програми за умови, що зливний шланг не підключений до каналізації (див. «ПОСІБНИК З МОНТАЖУ»).

1. Візьміться за ручку та обережно витягніть резервуар для води. Якщо резервуар для води повний, тримайте його обома руками.

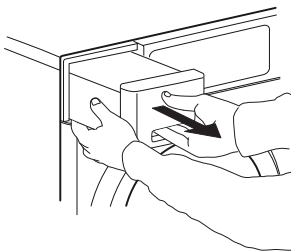

2. Злийте воду.

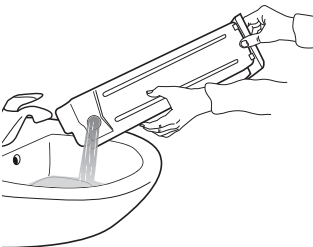

3. Вставте водяний бак, посунувши його на місце встановлення до упору. Переконайтеся, що він повністю вставлений у відсік.

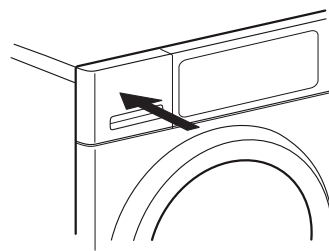

ОЧИЩЕННЯ ФІЛЬТРУ ДВЕРЦЯТ

Очищуйте фільтр дверцят після кожного виконання програми.
Переконайтеся, що білизна вивантажена.
Відкрийте дверцята.

1. Зніміть фільтр дверцят, потягнувши його угору.

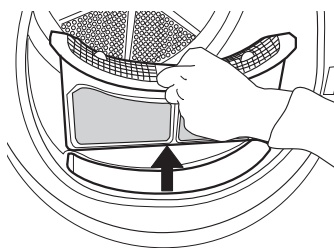

2. Щоб відкрити фільтр дверцят, натисніть кнопку.

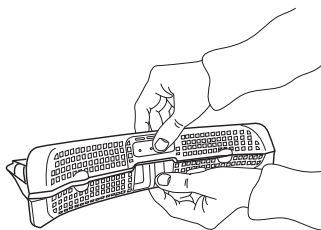

3. Обережно зніміть рукою весь ворс з сітки.
За необхідності, сітку також можна очистити під проточною водою, використовуючи м'яку щітку.

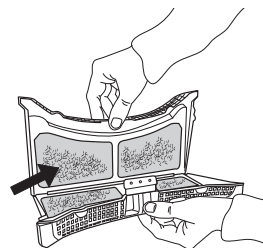

4. Очистіть відсік фільтра за допомогою м'якої тканини або обережно пилосмоком.

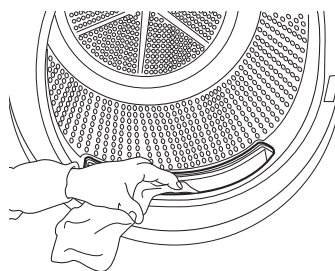

5. Закрийте фільтр і знову вставте його, спрямувавши в правильному напрямку, щоб він повністю увійшов у відсік фільтра.

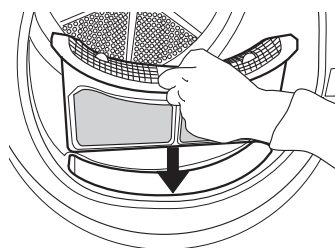

ОЧИЩЕННЯ НИЖЬОГО ФІЛЬТРУ

Очищуйте нижній фільтр приблизно кожні три місяці.

1. Обережно натисніть на хомут, щоб відкрити нижню відкидну кришку.

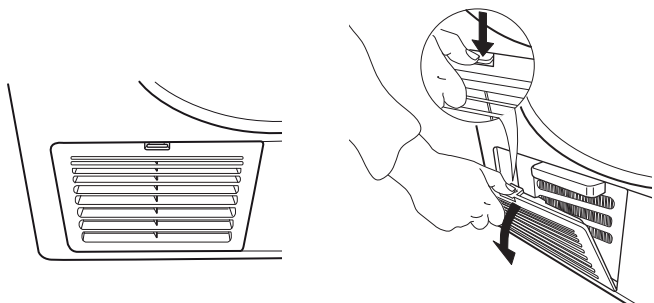

2. Поверніть донизу фіксатори праворуч і ліворуч від фільтра, щоб вони опинилися в горизонтальній позиції.

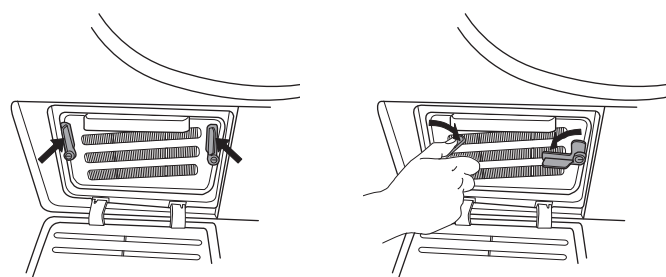

3. Візьміть нижній фільтр за ручку та витягніть назовні.

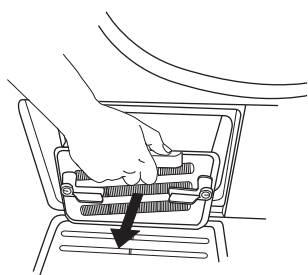

4. Очищуйте нижній фільтр під проточною водою; протріть від пилу та ворсу.

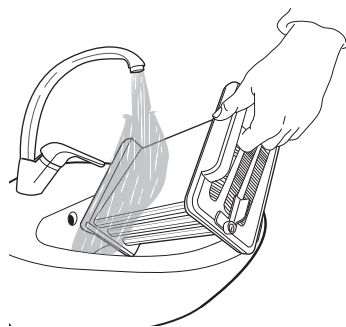

5. Протріть нижній фільтр насухо, щоб він не був мокрим.

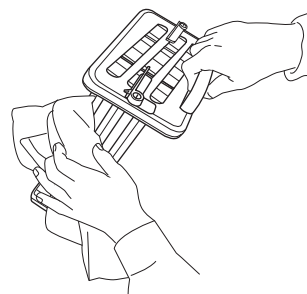

6. Очистіть відсік фільтра за допомогою м'якої тканини або обережно пилосмоком.

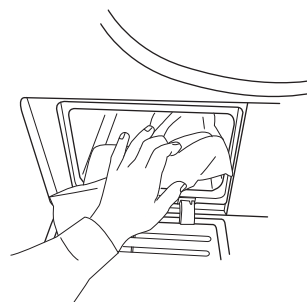

- 7.** Встановіть нижній фільтр назад у відсік фільтру; слід впевнитися, що він вставлений повністю. Поверніть обидва фіксатори (правий і лівий) назад у вертикальне положення, щоб зафіксувати нижній фільтр.

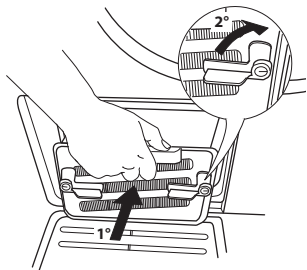

- 8.** Закрийте нижню відкидну кришку.

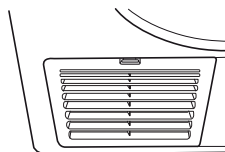

ОЧИЩЕННЯ ЗОВНІШНЬОЇ ПОВЕРХНІ СУШАРКИ

Для очищення зовнішньої поверхні сушарки використовуйте м'яку вологу ганчірку.

Не виконуйте очищення панелі керування за допомогою засобів для очищення скла та універсальних засобів, абразивних порошків і аналогічних засобів, тому що вони можуть пошкодити поверхні.



РЕВЕРСУВАННЯ ОБМЕЖУВАЧА ДВЕРЦЯТ

За необхідності обмежувач дверцят сушарки можна переставити на інший бік. Для цього використовуйте плоскогубці і хрестоподібну викрутку.

Зняття і закріплення дверцят рекомендується виконувати з допомогою іншої особи. Переконайтеся, що сушарка відключена. Відкрийте дверцята сушарки.

- 1.** Викрутіть два гвинти, які розташовані над і під замком дверцят, зліва від дверного отвору.

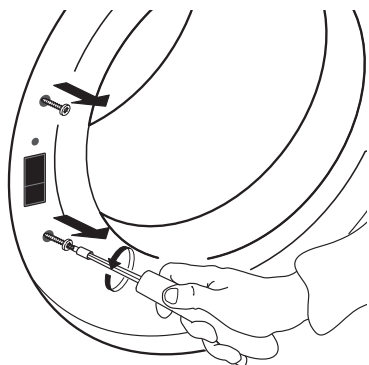

- 2.** Натисніть на невеликий виступ вище замка дверцят за допомогою викрутки. У той же час рухайте угору замок дверцят і потягніть його до себе пальцем.

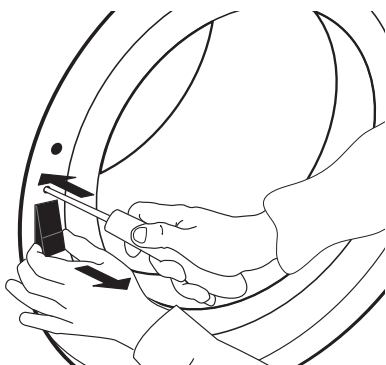

- 3.** Викрутіть два гвинти на петлях дверцят.

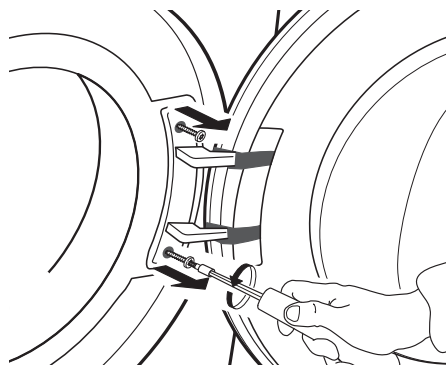

- 4.** Зніміть дверцята і обережно покладіть їх догори дном на рушник або аналогічну підстилку.

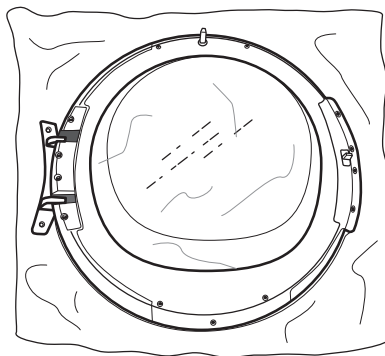
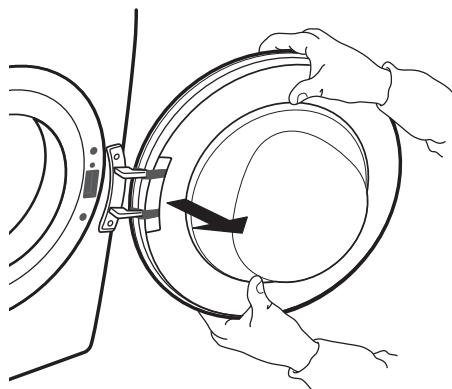

5. Відгвинтіть нижній гвинт, щоб звільнити раму кришки на передній частині дверцят.

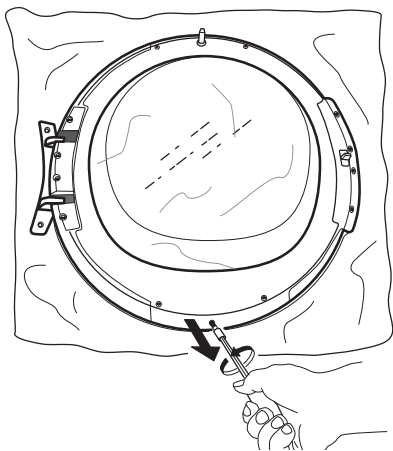

6. Переверніть дверцята і покладіть їх на скло дверцят.

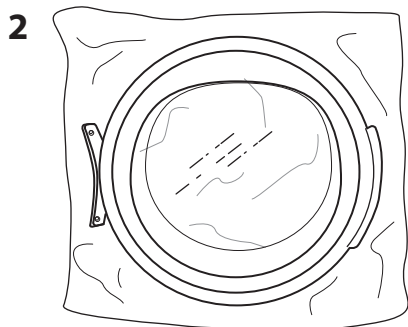
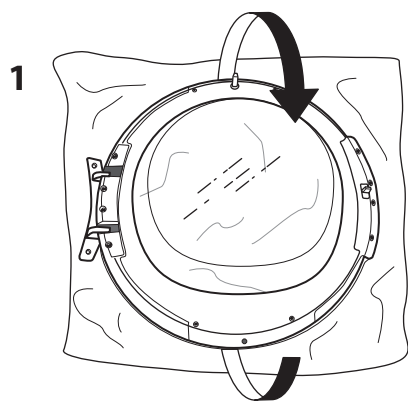

7. Обережно поверніть раму дверцят в напрямку за годинниковою стрілкою і зніміть її.

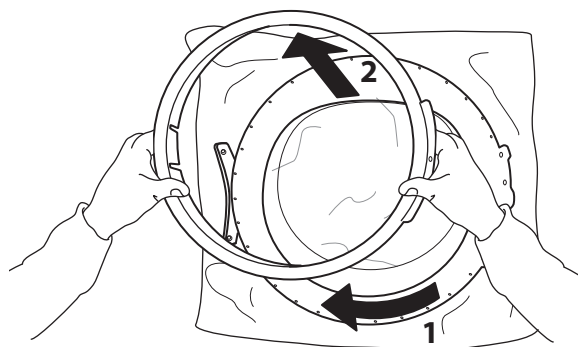

8. Знову переверніть дверцята і покладіть їх на підстилку.

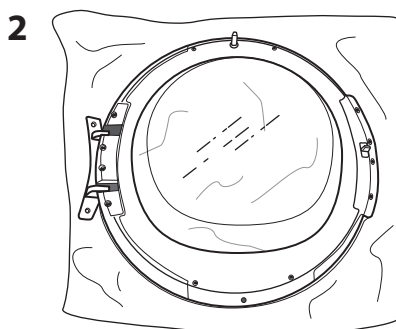
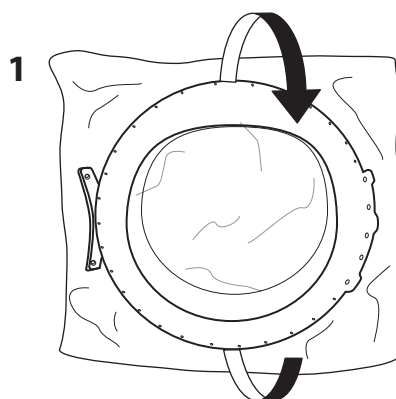

9. Викрутіть два бокових гвинти. Виконайте це з обох сторін дверцят.

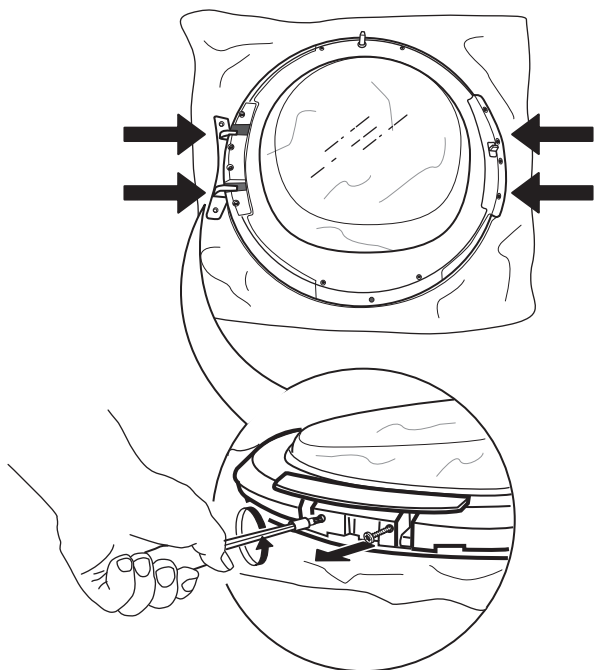

10. Викрутіть по 4 внутрішніх гвинти з кожної сторони дверцят.

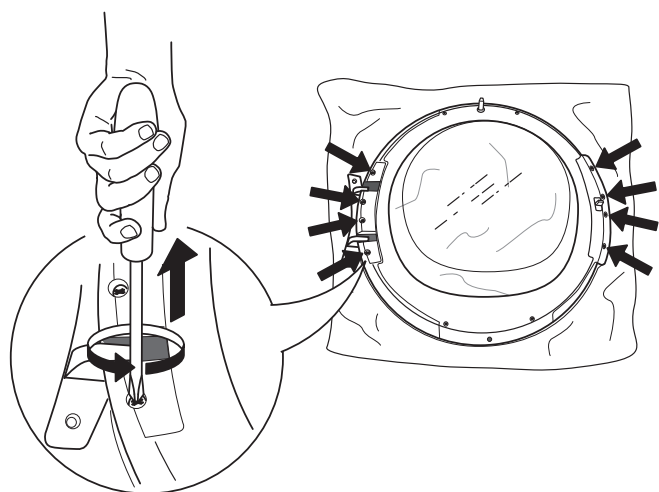

11. Зніміть бічні частини з кожної сторони дверей.

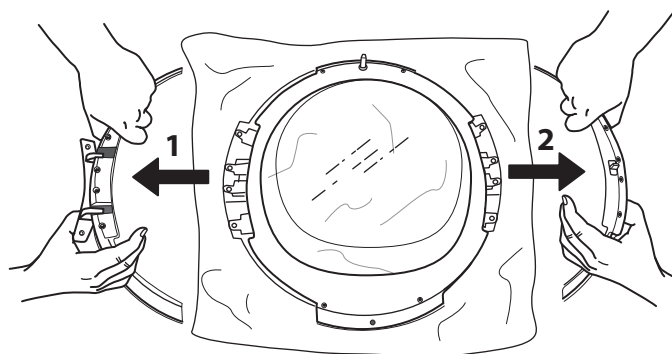

12. Переставте місцями бічні частини та знову вставте їх.

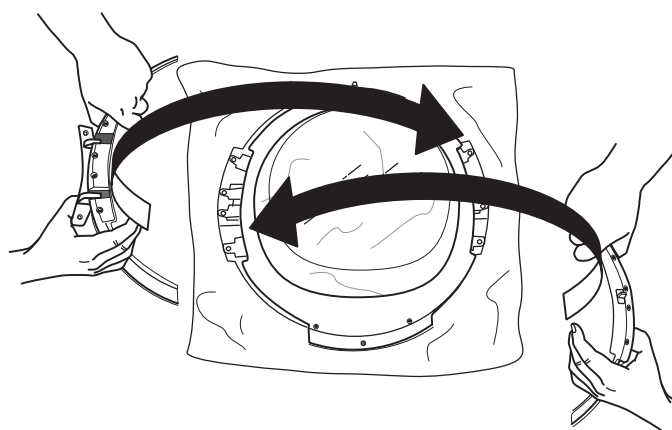

13. Знову вкрутіть по 2 бічних гвинти з кожної сторони дверцят.

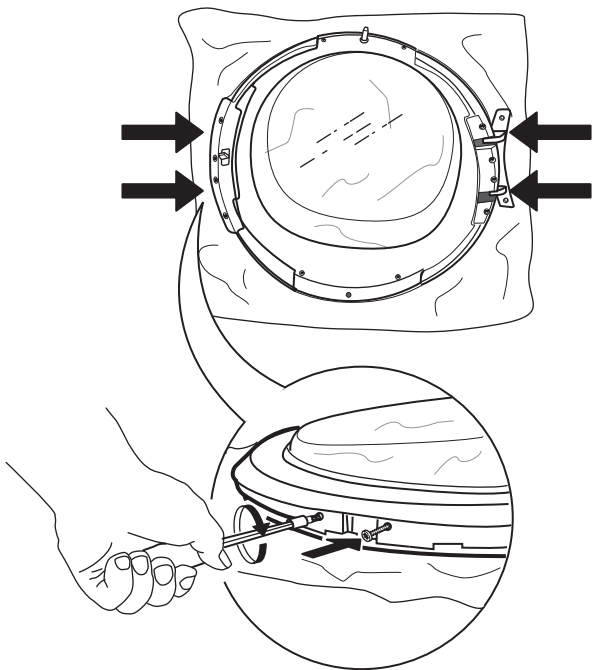

14. Знову вкрутіть по 4 внутрішніх гвинти з кожної сторони.

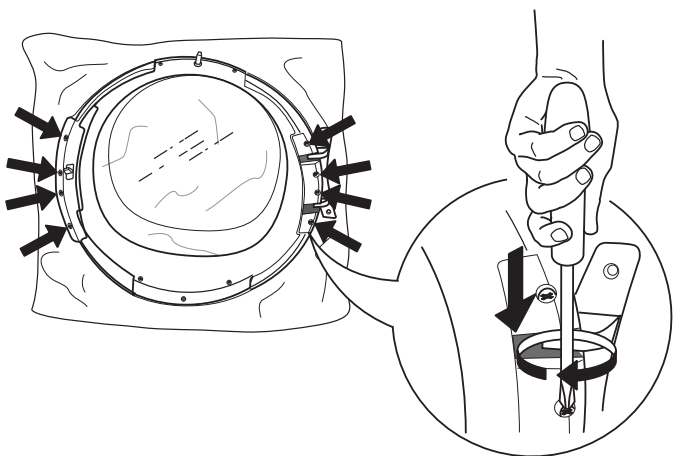

15. Переверніть дверцята і покладіть їх на скло дверцят.

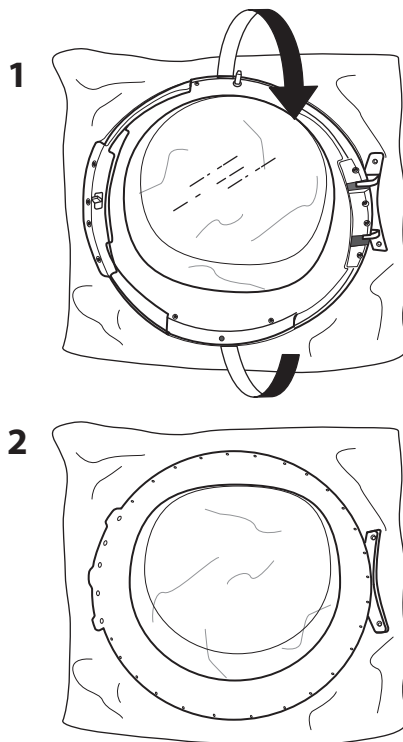

16. Встановіть раму дверцят.

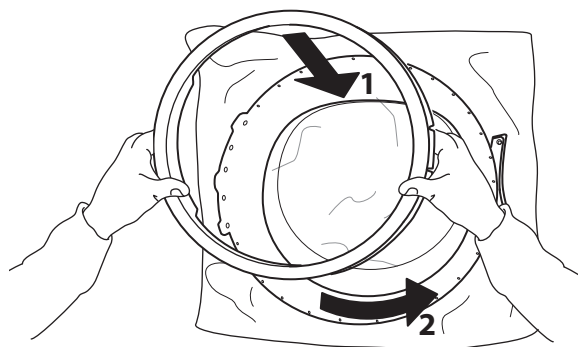

17. Знову переверніть дверцята і покладіть їх на підстилку. Знову вкрутіть нижній гвинт.

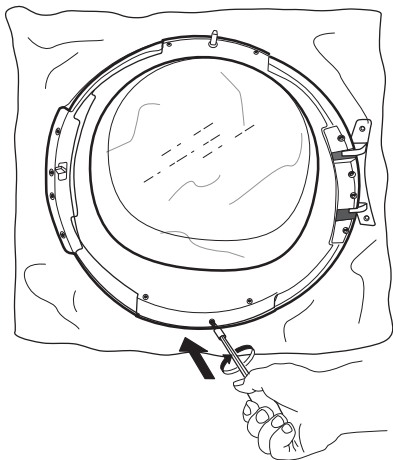

18. Вставте замок дверцят з правої сторони отвору дверцят. Втисніть його повністю в отвір і переміщуйте потрохи униз, доки не зафіксується виступ замка дверцят.

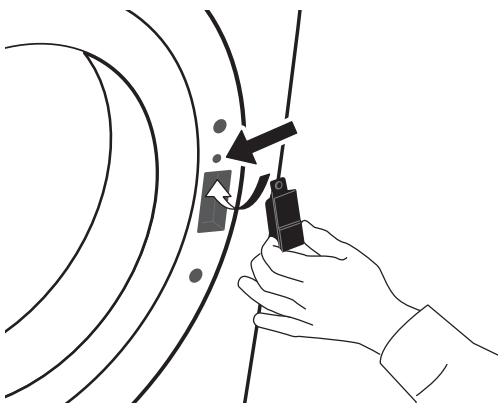

19. Вкрутіть два гвинти над і під замком дверцят з правої сторони отвору дверцят

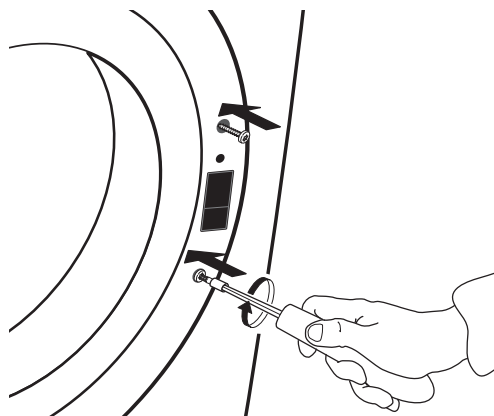

20. Зафіксуйте дверцята з лівої сторони дверного отвору, загвинтивши два гвинти.

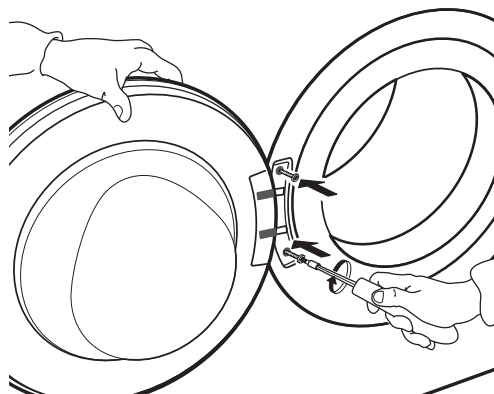

ПОСІБНИК З УСУНЕННЯ НЕСПРАВНОСТЕЙ ТА ПІСЛЯПРОДАЖНОГО ОБСЛУГОВУВАННЯ

Ваша сушарка оснащена різноманітними автоматичними функціями безпеки. Вони дають змогу завчасно виявляти несправності, і система може відповідно реагувати. Ці несправності часто незначні, і їх можна усунути за кілька хвилин.

Проблема

Можлива причина

Рішення

**СУШІННЯ ТРИВАЄ
ЗАНАДТО ДОВГО. БІЛИЗНА
НЕДОСТАТНЬО СУХА**

Обрана програма не є оптимальною для цього типу білизни

Фільтр дверцят або нижній фільтр засмітився

Білизна занадто волога

Температура навколишнього середовища занадто висока

- Виберіть програму, що найкраще відповідає типу білизни; див. розділ «ПРОГРАМИ»

- Виконайте очищення фільтрів згідно з інструкціями у розділі «ДОГЛЯД І ТЕХНІЧНЕ ОБСЛУГОВУВАННЯ»

- Перевірте, чи обертається білизна перед сушінням з максимальною швидкістю обертання. Якщо білизна оберталася зі швидкістю обертання нижчою ніж 800 обертів за хвилину, водяний бак може бути заповнений під час виконання програми сушіння.

- Ідеальною є навколишня температура між 15 і 20 °С. Якщо навколишня температура є вищою, потрібно провітрити приміщення.

**СУШАРКА НЕ ЗАПУСКАЄТЬСЯ,
ХОЧА НАТИСНУТО КНОПКУ
СТАРТ/ПАУЗА**

Дверцята не закрито належним чином.

- Натисніть на дверцята, щоб вони зачинились із клацанням

Активовано блокування клавіатури

- Натисніть і утримуйте кнопку з символом ключа, доки на дисплеї не з'явиться відповідна індикація про те, що кнопки розблоковано.

**КРАПЛІ ВОДИ ПІД
СУШАРКОЮ**

Нижній фільтр встановлено неправильно

- Перевірте положення нижнього фільтру і переконайтеся, що він повністю вставлений у відсік фільтра.

Ворс залишився у нижньому фільтрі або ущільненні дверцят

- Видаліть залишки ворсу з гумових ущільнень нижнього фільтру і ущільнення дверцят.

Водяний бак вставлений неправильно

- Натисніть на водяний бак і переконайтеся, що він повністю вставлений у відсік бака.

Під'єднання прямого зливу працює неправильно

- Перевірте під'єднання зливу і переконайтеся, що вода може витікати.



Сушарка нерівно встановлена

- Перевірте положення рівня сушарки на столі за допомогою рівня води; за необхідності відрегулюйте ніжку сушарки. (див. «ПОСІБНИК З МОНТАЖУ»).

ПОВІДОМЛЕННЯ ТА ІНДИКАТОР ПРО НЕСПРАВНОСТІ

Переконайтеся, що

- Водяний резервуар випорожнюється після кожного виконання програми
- Фільтр дверцят очищується після кожного виконання програми
- Нижній фільтр очищується після кожного п'ятого виконання програми

Індикатор неполадки	Можлива причина	Рішення
	<p>Водяний бак може бути</p> <ul style="list-style-type: none">• Наповнений водою• Неправильно розташований	<ul style="list-style-type: none">• Випорожніть водяний бак; переконайтеся, що після цього його правильно вставлено.• Натисніть на водяний бак і переконайтеся, що він правильно вставлений у відсік бака.
	<p>Нижній фільтр може бути</p> <ul style="list-style-type: none">• Заблокований ворсом• Неправильно розташований	<ul style="list-style-type: none">• Очистіть нижній фільтр; переконайтеся, що після цього його правильно вставлено.• Натискайте на нижній фільтр і переміщуйте важелі у вертикальне положення, щоб переконатися, що фільтр правильно вставлено у відсік фільтра. Закрийте відкидну кришку.
	<p>Фільтр дверцят може бути</p> <ul style="list-style-type: none">• Заблокований ворсом• Неправильно розташований	<ul style="list-style-type: none">• Зніміть і очистіть фільтр дверцят; переконайтеся, що після цього його правильно вставлено, щоб він був повністю вставлений у відсік фільтра.• Перевірте положення фільтра дверцят; переконайтеся, що він правильно вставлений у відсік фільтра.

Інформацію щодо випорожнення водяного баку та очищення фільтрів див. у розділі «ДОГЛЯД І ТЕХНІЧНЕ ОБСЛУГОВУВАННЯ».

Нижче наведено стислий опис можливих причин неполадок і способів їх усунення.

Якщо проблема залишається після виконання вказаних нижче інструкцій, натисніть і утримуйте «Увімк./Вимк.» щонайменше протягом трьох секунд. Якщо після цього індикація несправності усе ще з'являється, вимкніть і від'єднайте сушарку і зв'яжіться з нашим Центром післяпродажного обслуговування.

<i>Повідомлення на екрані</i>	<i>Можлива причина</i>	<i>Рішення</i>
F01 - F04	Відмова компонента	Натисніть і утримуйте «Увімк./Вимк.» протягом щонайменше 3 секунд.
F05 - F09	Відмова компонента	Вимкніть і від'єднайте сушарку. Негайно відкрийте дверцята і витягніть білизну, щоб відвести тепло. Переконайтеся, що навколишня температура знаходиться у діапазоні між 5 °C - 35 °C. Зачекайте близько години. Підключіть сушарку, завантажте білизну і повторно запустіть програму. Якщо несправність не зникає, зв'яжіться з Центром післяпродажного обслуговування.
F10 - F24	Відмова компонента	Вимкніть і від'єднайте сушарку. Зачекайте близько півгодини. Підключіть сушарку і повторно запустіть програму. Якщо несправність не зникає, зв'яжіться з Центром післяпродажного обслуговування.

ТРАНСПОРТУВАННЯ ТА ПЕРЕСУВАННЯ

ПОПЕРЕДЖЕННЯ

Ніколи не піднімайте сушарку, утримуючи її за робочу поверхню.

1. Вимкніть сушарку.

2. Переконайтеся, що дверцята та водяний бак закрито як слід.

3. Якщо зливний шланг під'єднано до каналізації, знову закріпіть зливний шланг на задній частині сушарки (див. «Інструкцію з монтажу»).

ЦЕНТР ПІСЛЯПРОДАЖНОГО ОБСЛУГОВУВАННЯ

**ПЕРШ НІЖ ЗВЕРТАТИСЯ ДО
ЦЕНТРУ ПІСЛЯПРОДАЖНОГО
ОБСЛУГОВУВАННЯ,
ВИКОНАЙТЕ НАВЕДЕНІ
НИЖЧЕ ДІЇ**

1. Перевірте, чи можна вирішити проблему самостійно за допомогою порад, наведених у розділі «**ПОСІБНИК ІЗ УСУНЕННЯ НЕСПРАВНОСТЕЙ**».

2. Вимкніть прилад і знову увімкніть його, щоб перевірити, чи не зникла несправність.

**ЯКЩО ПІСЛЯ ВИЩЕВКАЗАНОЇ ПЕРЕВІРКИ
НЕСПРАВНІСТЬ НЕ ЗНИКАЄ, ЗВЕРНІТЬСЯ ДО
НАЙБЛИЖЧОГО ЦЕНТРУ ПІСЛЯПРОДАЖНОГО
ОБСЛУГОВУВАННЯ**

Щоб отримати допомогу, зверніться за номером, що вказаний у гарантійному талоні, або дотримуйтесь інструкцій на сайті www.whirlpool.eu

Підготуйте таку інформацію:

- короткий опис несправності;
- тип і точну модель приладу;
- сервісний номер (номер після слова Service на паспортній табличці на задній стороні сушарки). Сервісний номер також вказано в гарантійному талоні;
- повна поштова адреса;
- ваш номер телефону.

SERVICE 0000 000 00000



Для виконання ремонтних робіт звертайтеся до нашого авторизованого центру післяпродажного обслуговування. Так ви гарантовано отримаєте належний ремонт із використанням оригінальних запчастин.

Виробник:
Whirlpool Europe s.r.l. єдиний учасник
Viale Guido Borghi 27
21025 Comerio (VA)
Italy

1.

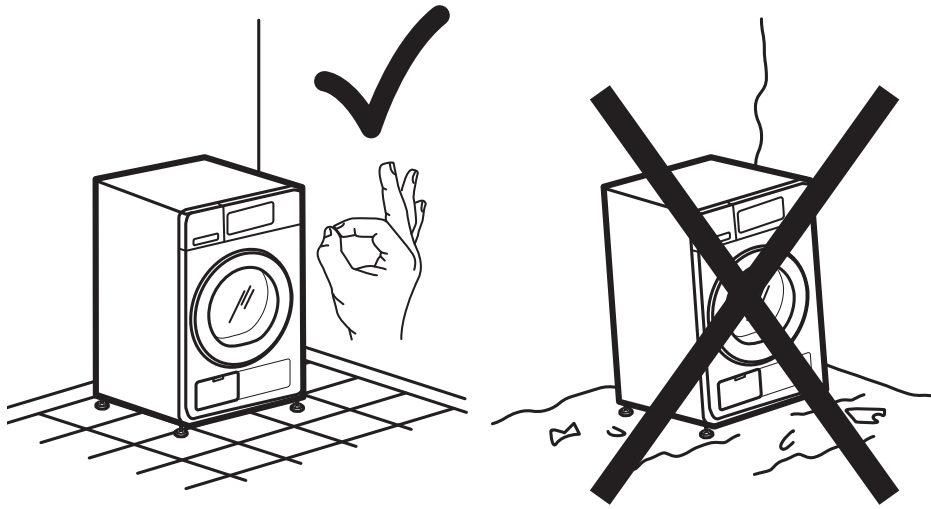

2a.

2b.

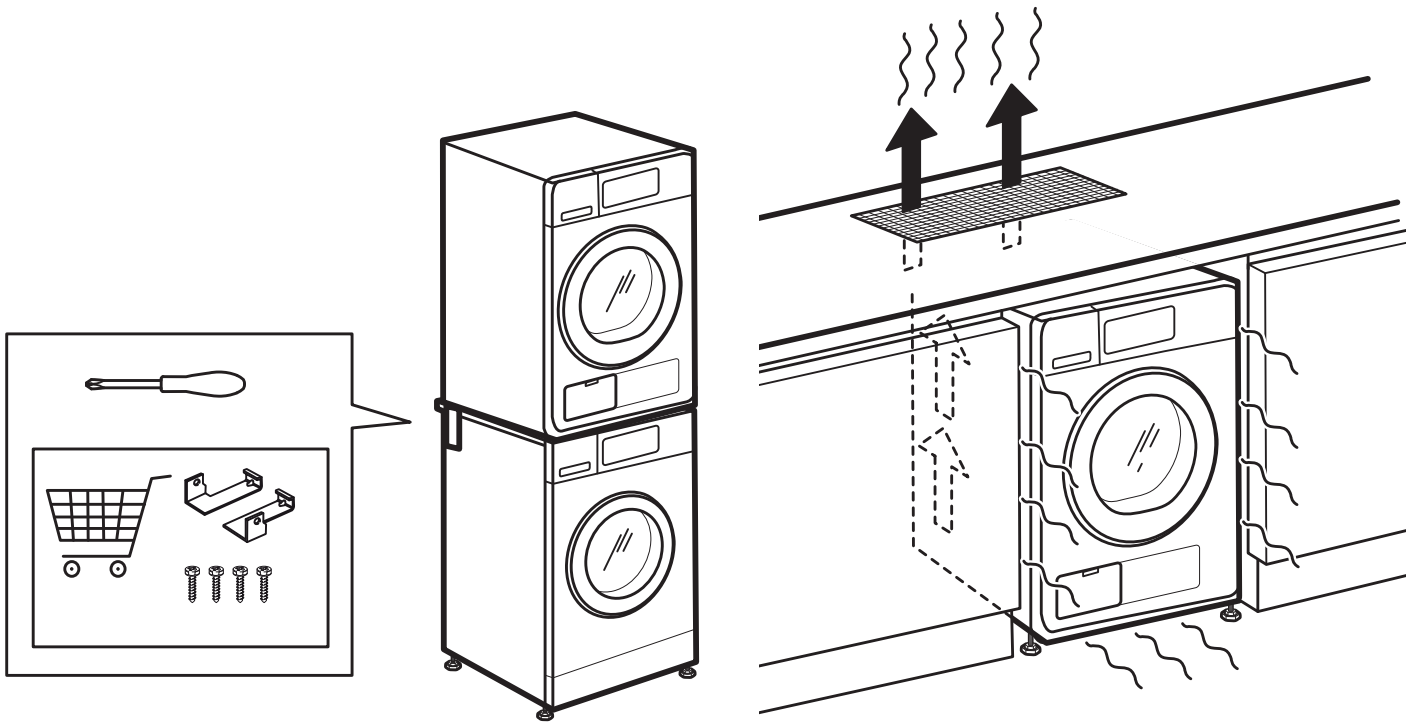

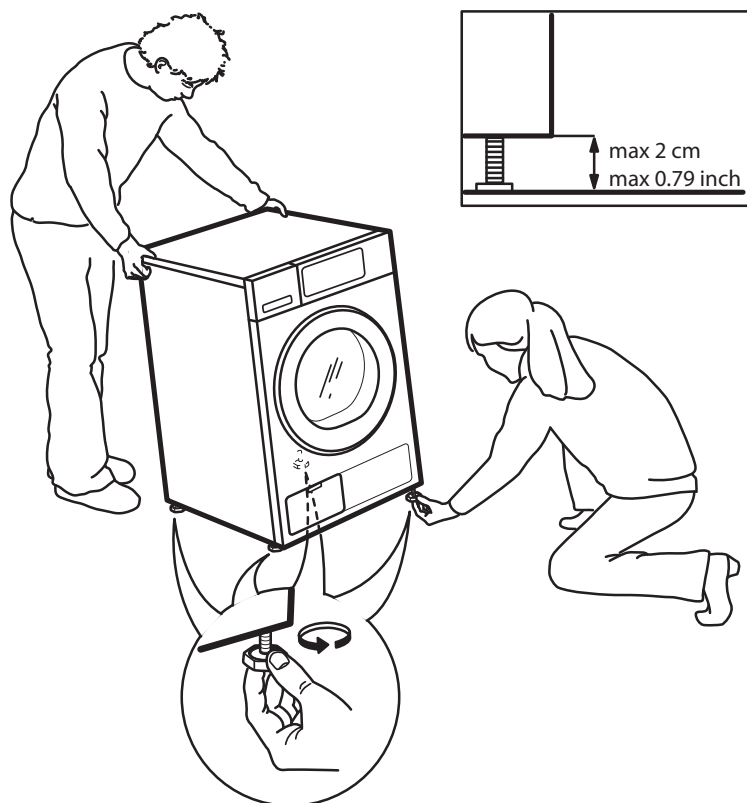
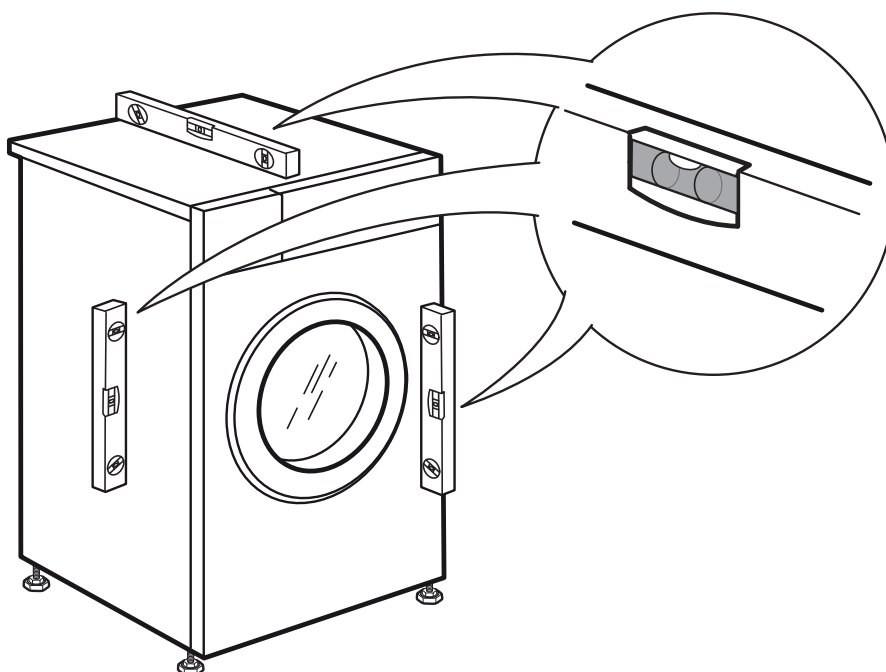
3a.**3b.**

4.

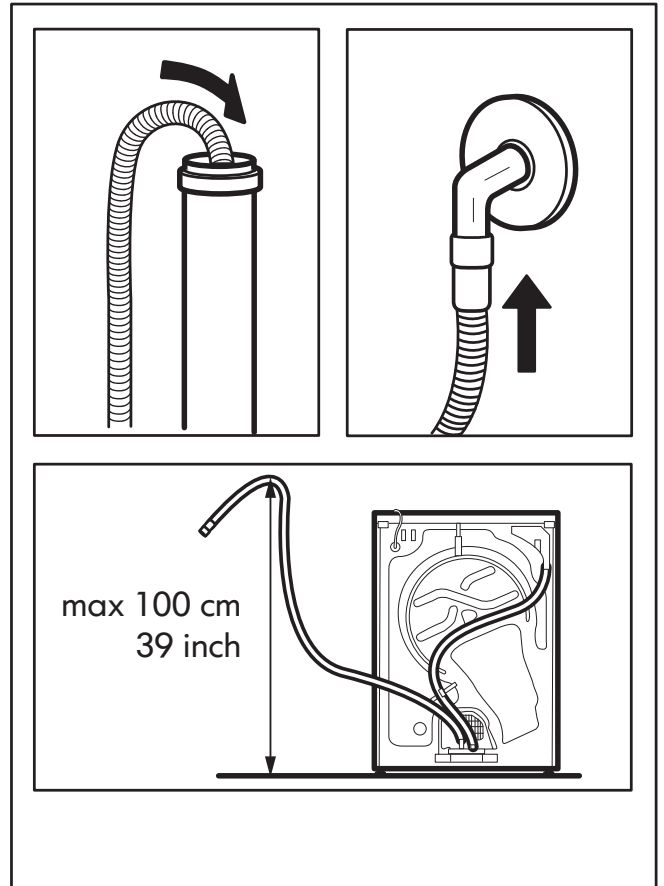
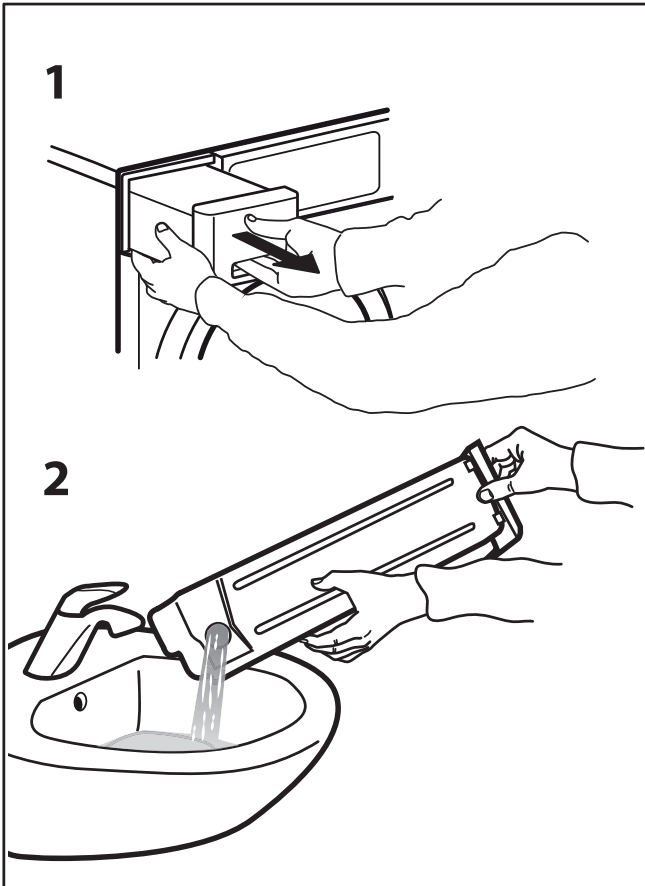
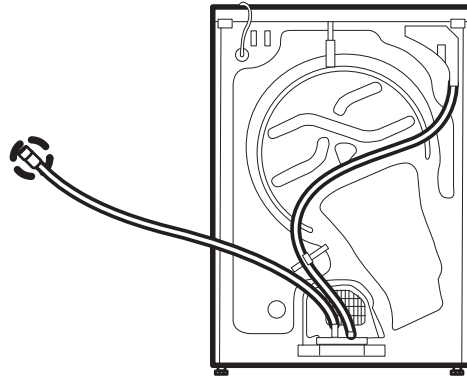
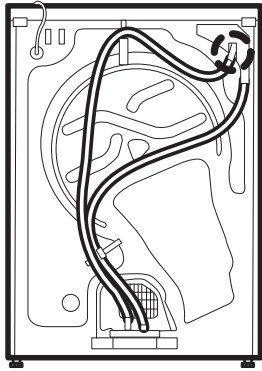

5.

6a.

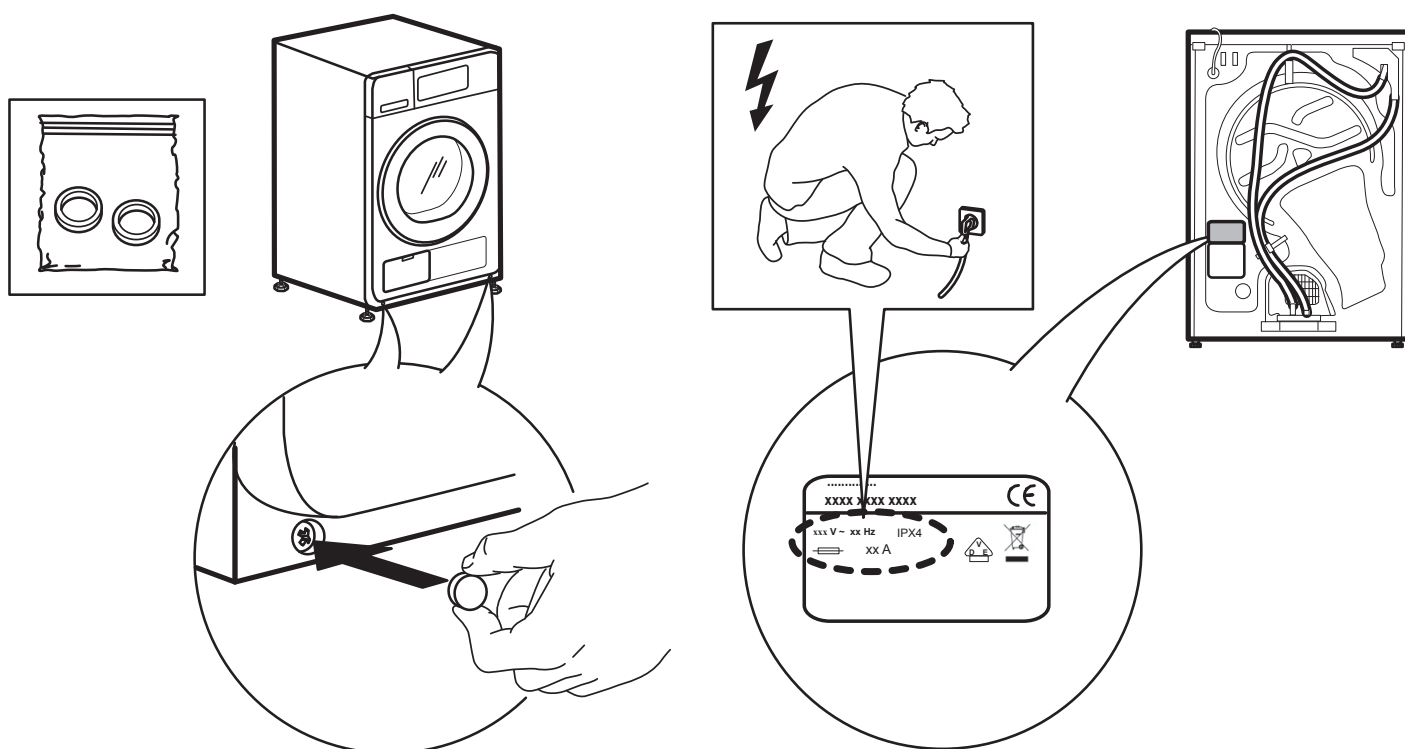

6b.

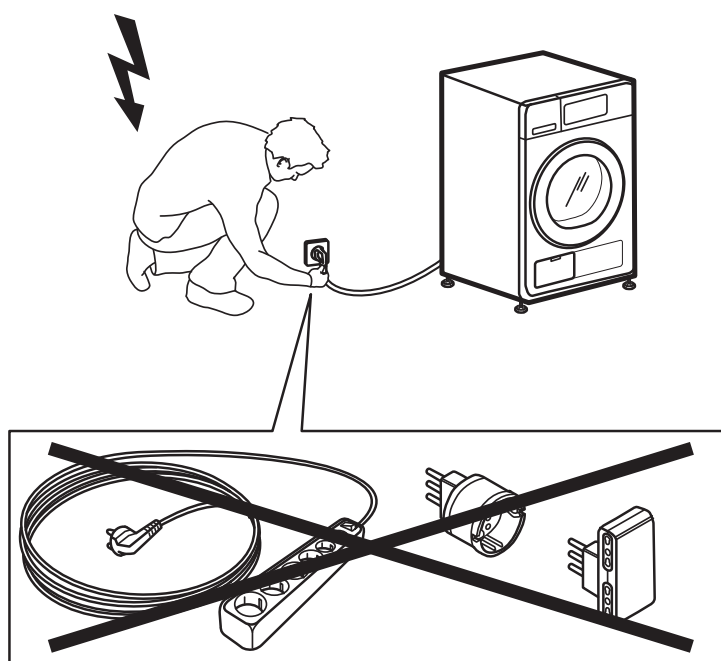

Whirlpool є зареєстрованою торговельною маркою компанії Whirlpool, США



400010765939



SENSING THE DIFFERENCE