

# ART 920/A+

12NC: 856499196000

Código EAN: 8003437039409

# Whirlpool

SENSING THE DIFFERENCE

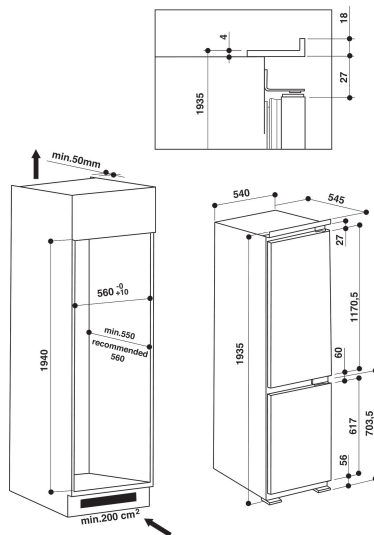

- Clasificación energética A+
- Tecnología 6th Sense FreshControl: alimentos frescos hasta 4 veces más tiempo
- Capacidad Neta Total 310 L (237 L Frigorífico + 73 L Congelador)
- Dimensiones del producto (Altura x Anchura x Profundidad): 1935x540x550 mm
- Puerta reversible
- Nivel de ruido: 35 dB (A)
- Función Fast Cooling (enfriamiento rápido)
- Clase climática SN-T
- Capacidad de congelación: 3.5 Kg/24 h
- Compartimento de congelación rápida
- Sistema de descongelación automática
- Tiempo de subida de la temperatura 17 h
- Filtro antibacteriano
- Iluminación interior Fluorescentes

## Frigorífico combinado de encastre Whirlpool - ART 920/A+

Las características de este Combi de encastre Whirlpool: color blanco. Un electrodoméstico alto para acomodar las necesidades de tu familia. Estantes de cristal con contornos frontales, que proporcionan solidez, elegancia y una mayor seguridad. Un ventilador que distribuye homogéneamente un suave flujo de aire en tu electrodoméstico, para una mejor ventilación. Exclusiva tecnología 6th SENSE FreshControl, que automáticamente regula los niveles de temperatura y humedad de tu electrodoméstico, asegurando una mejor conservación.



### FreshControl

Más fresco durante más tiempo. La única tecnología 6th SENSE ajusta dinámicamente los niveles de temperatura y humedad en tu frigorífico, garantizando un frescor prolongado (hasta 4 veces más).



### Fast cooling

Enfriamiento rápido. La temperatura en tu frigorífico baja de inmediato, cuando se almacena nueva comida. Sensores integrados ajustan automáticamente la temperatura de enfriamiento, asegurando un bajo consumo energético y un frescor prolongado.



### Sistema con controles electrónicos

Rendimiento perfecto. Este Combi Whirlpool dispone de un sistema con controles electrónicos que garantiza la configuración correcta de los parámetros, para un ideal rendimiento y un seguro control de la temperatura.



### 290 - 310 l de capacidad

Todo el espacio que necesitas. Este Combi Whirlpool está diseñado para ofrecer todo el espacio que necesitas para almacenar tus comidas y bebidas cómodamente.



### Ventilación

Este Combi Whirlpool dispone de un ventilador que ofrece un suave y uniforme flujo de aire en la cavidad de tu electrodoméstico, para una mejorada ventilación.



### Clase energética A+

Mayor eficiencia energética. Con su clase energética A+, este electrodoméstico Whirlpool te permitirá disfrutar de un prestaciones ideales y de excelentes consumos energéticos.



### Everest

El frigorífico Everest ofrece un espacio de almacenaje sin precedentes.

# ART 920/A+

12NC: 856499196000

Código EAN: 8003437039409

# Whirlpool

SENSING THE DIFFERENCE

## CARACTERÍSTICAS PRINCIPALES

Grupo de producto	Frigorífico combi
Tipo de instalación	Integrable
Tipo de control	Electrónica
Tipo de construcción	Integrable
Color principal del producto	White
Potencia de conexión	0
Intensidad corriente eléctrica	15
Tensión	220-240
Frecuencia	50/60
Número de compresores	1
Longitud del cable de alimentación eléctrica	245
Tipo de clavija	Schuko
Capacidad total neta de la unidad	310
Clasificación por estrellas	4
Altura del producto	1935
Anchura del producto	540
Fondo del producto	550
Ajuste máximo de las patas	0
Peso neto	56

## CARACTERÍSTICAS TÉCNICAS

Sección del frigorífico del proceso de descongelación	Automático
Sección del congelador del proceso de descongelación	Manual
Interruptor de refrigeración rápida	Si
Función de congelación rápida	N/A
Indicador de frigorífico de puerta abierta	N/A
Temperatura regulable	-
Congelador con temperatura regulable	No
Ventilador interior de sección de frigorífico	Si
Número de cajones de congelación	3
Fabricación de hielo automática mecánica	N/A
Número de estantes en el compartimento frigorífico	5
Material de los estantes	Glass With Profile
Sección de termómetro del frigorífico	Ninguno
Sección de termómetro del congelador	N/A
Número de zonas de temperatura	1

## DATOS DE CONSUMO

Clasificación de eficiencia energética - NUEVA (2010/30/EU)	A+
Consumo anual de energía - NUEVA (2010/30/EC)	311
Capacidad neta del frigorífico - NUEVA (2010/30/EC)	237
Capacidad neta del congelador - NUEVA (2010/30/EC)	73
Capacidad de congelación - NUEVA (2010/30/EC)	3.5
Clase climática	SN-T
Nivel de contaminación acústica	35
Sistema anti-escarcha	No

