

Cijeli priručnik s uputama preuzmite na <http://docs.whirlpool.eu> ili nazovite telefonski broj koji se nalazi u jamstvenoj knjižici.

Prije upotrebe uređaja pročitajte ove sigurnosne upute. Sačuvajte ih za buduću referencu.

Ovaj priručnik i sam uređaj sadrže važna sigurnosna upozorenja kojih se morate stalno pridržavati. Proizvođač otklanja svaku odgovornost u slučaju nepoštivanja sigurnosnih uputa, za neprikladno korištenje ili za pogrešno podešavanje komandi.

⚠ Vrlo maloj djeci (0 – 3 godina) ne dopuštajte pristup uređaju. Maloj djeci (3 – 8 godina) ne dopuštajte pristup uređaju ako nisu pod nadzorom. Djeca starija od 8 godina i osobe smanjenih fizičkih, osjetilnih i mentalnih sposobnosti ili osobe bez dovoljnog iskustva i znanja mogu koristiti uređaj samo ako su pod nadzorom ili su dobili upute o sigurnom rukovanju uređajem te ako razumiju potencijalne opasnosti. Djeca se ne smiju igrati s uređajem. Djeca ne smiju čistiti niti održavati uređaj bez nadzora.

⚠ UPOZORENJE: Uređaj i njegovi dostupni dijelovi se tijekom uporabe zagriju. Pazite da ne biste dodirnuli grijaće elemente. Djeca mlađa od 8 godina trebaju se držati podalje od uređaja, osim ako su pod nadzorom.

⚠ UPOZORENJE: Ako je površina ploče za kuhanje napukla, ne upotrebljavajte uređaj - opasnost od strujnog udara.

⚠ UPOZORENJE: Opasnost od požara: nemojte stavljati stvari na površine za kuhanje.

⚠ PAŽNJA: Postupak kuhanja mora se nadzirati. Kratki postupak kuhanja mora se neprestano nadzirati.

⚠ UPOZORENJE: Pripremanje hrane na masnoći ili ulju bez nadziranja ugradne ploče može biti opasno – opasnost od požara. Vatru NIKADA ne pokušavajte ugasiti vodom: umjesto toga isključite uređaj i pokrijte plamen, na primjer, poklopcem ili dekom za gašenje požara.

⚠ Ne upotrebljavajte ploču za kuhanje kao radnu površinu ili oslonac. Odjeću ili druge zapaljive materijale ne približavajte uređaju dok se sastavni dijelovi potpuno ne ohlade – opasnost od požara.

⚠ Metalne predmete kao što su noževi, vilice, žlice i poklopci ne smijete stavljati na površinu ugradne ploče jer se mogu zagrijati.

⚠ Nakon upotrebe, isključite ploču za kuhanje pomoću njegove komande i ne oslanjajte se na senzor za otkrivanje lonca.

DOZVOLJENI RASPON UPOTREBE

⚠ PAŽNJA: uređaj nije namijenjen radu pomoću vanjskog uređaja za uključivanje kao što je mjerač vremena ili odvojeni sustav daljinskog upravljanja.

⚠ Ovaj uređaj namijenjen je upotrebi u kućanstvima i na sličnim mjestima, kao što su: kuhinje za osoblje u trgovinama, uredi i druge objekti u kojima se radi; seoske kuće; za goste u hotelima, motelima ili sličnim smještajnim jedinicama.

⚠ Ne dopušta se nikakva druga uporaba (npr. grijanje prostorija).

⚠ Ovaj uređaj nije namijenjen za profesionalnu upotrebu. Nemojte koristiti ovaj uređaj na otvorenom prostoru.

INSTALIRANJE

⚠ Pri postavljanju, uređajem moraju rukovati dvije ili više osoba: opasnost od ozljeda. Za raspakiranje i postavljanje uređaja upotrijebite zaštitne rukavice: opasnost od porezotina.

⚠ Postavljanje, uključujući dovod vode (ako je uređaj opremljen) i električne priključke te popravke smije obavljati samo kvalificirani tehničar. Nemojte popravljati ni zamjenjivati bilo koji dio kućanskog uređaja osim ako se to izričito ne navodi u korisničkom priručniku. Djeci ne dozvoljavajte približavanje mjestu postavljanja. Nakon uklanjanja ambalaže s uređaja provjerite da nije došlo do oštećenja za vrijeme transporta. U slučaju problema, kontaktirajte distributera ili najbliži servis. Nakon postavljanja otpadni materijal pakiranja (plastiku, dijelove od stiropora itd.) odložite van dohvata djece: opasnost od gušenja. Uređaj se prije postavljanja mora isključiti iz napajanja: opasnost od električnog udara. Pazite da za vrijeme postavljanja uređaj ne ošteti električni kabel: opasnost od požara ili električnog udara. Uređaj uključite tek kada završi postupak postavljanja.

⚠ Obavite sve radove izrezivanja i pažljivo uklonite sve strugotine i piljevinu prije postavljanja uređaja u element.

⚠ Ako se uređaj ne postavlja iznad pećnice ploča za razdvajanje (nije uključena u pakiranje) mora se postaviti u odjeljak ispod uređaja.

ELEKTRIČNA UPOZORENJA

⚠ Mora postojati mogućnost isključivanja uređaja iz struje uklanjanjem priključka ako je on dostupan ili to učiniti pomoću dostupne sklopke s više polova instalirane uz utičnicu u skladu s pravilima ožičenja i uređaj mora biti uzemljen u skladu s nacionalnim sigurnosnim standardima za električnu struju.

⚠ Nemojte koristiti produžne kabele, višestruke utičnice ili adaptere. Nakon postavljanja električni dijelovi ne smiju biti dostupni korisniku. Uređaj ne upotrebljavajte kada ste mokri ili bosi. Uređaj ne upotrebljavate ako su njegov dovodni kabel ili utikač oštećeni, ako ne radi ispravno ili ako je oštećen ili je pao na tlo.

⚠ Ako je kabel za napajanje oštećen, istim ga mora zamijeniti proizvođač, ovlaštenu servisera ili osobe

slične kvalifikacije kako biste izbjegli opasne situacije: opasnost od strujnog udara.

ČIŠĆENJE I ODRŽAVANJE

⚠UPOZORENJE: Provjerite je li uređaj isključen ili odspojen iz napajanja prije obavljanja bilo kojeg zahvata održavanja; nikada ne upotrebljavajte uređaje za čišćenje parom: opasnost od električnog udara.

⚠Ne koristite abrazivne ili korozivne proizvode, sredstva za čišćenje na bazi klora ili strugače za tave.

ODLAGANJE AMBALAŽNIH MATERIJALA

Ambalažni materijal može se u potpunosti reciklirati i označen je simbolom recikliranja .

Različiti dijelovi ambalaže moraju se stoga odgovorno odlagati i u skladu s propisima lokalnih vlasti o odlaganju otpada.

ODLAGANJE KUĆANSKIH UREĐAJA

Ovaj uređaj proizveden je od materijala koji se može reciklirati ili ponovno iskoristiti. Zbrinite ga sukladno lokalnim pravilnicima o zbrinjavanju otpada. Radi detaljnijih informacija o postupanju, uporabi i recikliranju električnih kućanskih aparata, obratite se nadležnom mjesnom uredu,

službi za skupljanje komunalnog otpada ili trgovini u kojoj ste uređaj kupili. Ovaj uređaj je označen sukladno europskoj direktivi 2012/19/EU o električnom i elektroničkom otpadu (OEEO).

Osigurate li ispravno odlaganje tog proizvoda, pomoći ćete u sprječavanju mogućih negativnih posljedica za okoliš i zdravlje ljudi.

Simbol  na proizvodu ili na popratnoj dokumentaciji označava da se s njim ne smije postupati kao s kućnim otpadom, nego ga treba odnijeti na odgovarajuće sakupljalište za recikliranje električnog i elektroničkog otpada.

SAVJETI ZA UŠTEDU ENERGIJE

Iskoristite na najbolji način preostalu toplinu svoje vruće ploče tako da je isključite nekoliko minuta prije kraja kuhanja.

Dno posude treba u potpunosti prekrivati vruću ploču; posuda koja je manja od vruće ploče dovodi do rasipanja energije.

Lonce i tave pokrijte prijanjućim poklopcima tijekom kuhanja i upotrebljavajte što je moguće manje vode. Kuhanje bez poklopca značajno povećava potrošnju energije.

Upotrebljavajte samo lonce i tave s ravnim dnom.

IZJAVA O SUKLADNOSTI

Ovaj uređaj zadovoljava zahtjeve ekološkog načina izrade europske uredbe br. 66/2014 u skladu s europskom normom EN 60350-2.

INSTALLATION

- Ploča za kuhanje mora se postaviti u radnu ploču na dubini između 30 i 60 mm.
- Ispod ploče ugradite razdvojnu ploču.
- Nakon montaže ne smije biti moguć pristup donjem dijelu proizvoda.
- Ako ugrađujete i pećnicu, nemojte postavljati razdvojnu ploču.
- Udaljenost od dna uređaja i razdvojne ploče mora biti u skladu s mjerama navedenim na slici.
- Kako bi se osigurao ispravan rad proizvoda, ne zatvarajte minimalno potreban razmak između ploče i gornjeg dijela proizvoda (min. 5 mm).
- Ako instalirate ugradnu pećnicu, provjerite je li opremljena sustavom hlađenja.
- Dimenzije i način ugradnje pogledajte na slici u ovom odjeljku.
- Mora se održati minimalni razmak između ploče za kuhanje i nape iznad nje. Više informacija potražite u korisničkom priručniku nape.
- **Površinu za kuhanje nemojte postavljati u blizini perilice posuđa ili perilice rublja kako elektronički krugovi ne bi došli u kontakt s parom ili vlagom koja bi ih mogla oštetiti.**
- Pri demontaži ploče koristite odvijač (nije isporučen) za uklanjanje obodnih spojnica s donje strane uređaja.

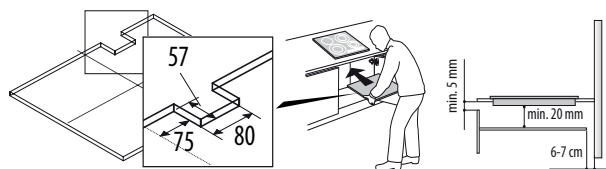

POSTAVLJANJE PLOČE ZA KUHANJE

Isporučenu brtvu postavite na ploču za kuhanje (ako već nije postavljena) nakon što ste očistili površinu. Nakon priključivanja na električnu mrežu (pogledajte poglavlje "Priključivanje na električnu mrežu") svaku pričvrtnu kopču postavite u tome namijenjene utore na bočnim stranicama ploče za kuhanje kao što je prikazano na slici. Ploču za kuhanje zatim gurnite u rez i provjerite je li staklena površina ravna i paralelna s radnom površinom. Pričvrstne su kopče napravljene za sve vrste materijala radne površine (drvo, mramor itd.).

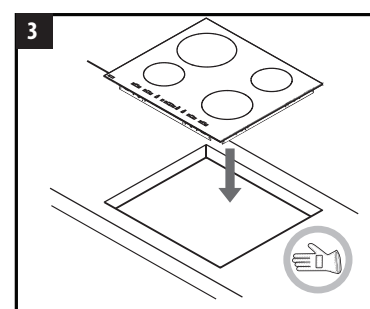
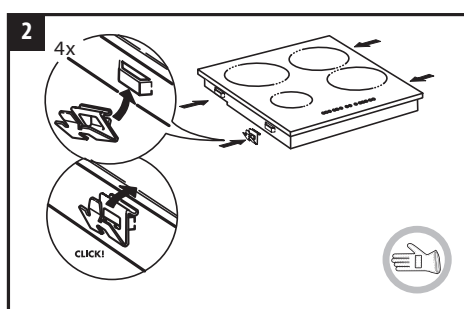
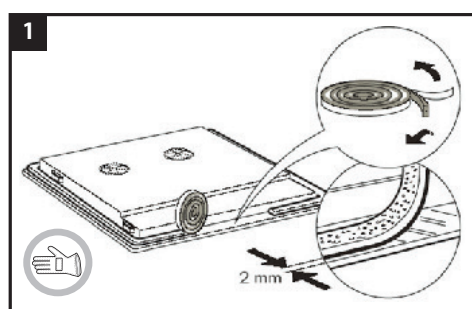

DIMENZIJE I UDALJENOSTI KOJE TREBA ODRŽAVATI

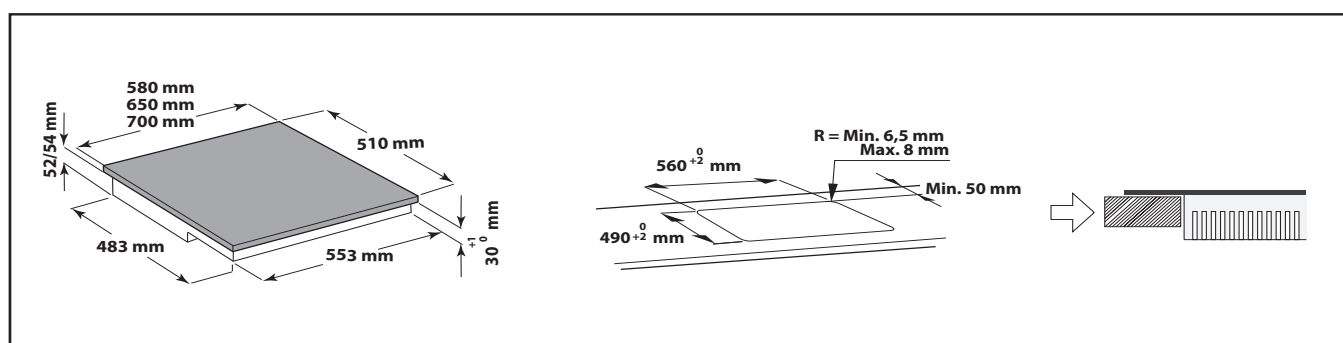
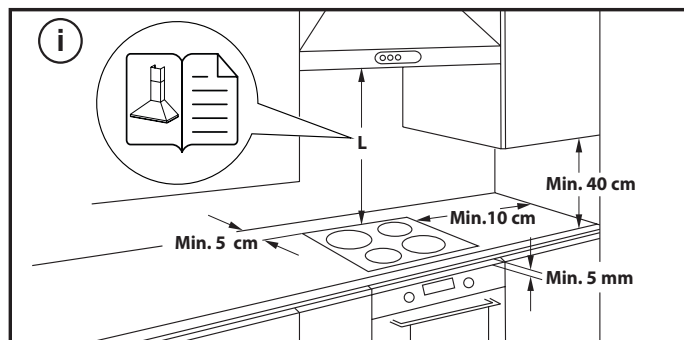

PRIKLJUČIVANJE NA ELEKTRIČNU MREŽU

Električni priključak mora se napraviti prije priključivanja uređaja na električno napajanje.

Instalaciju mora provesti kvalificirano osoblje koje poznaje važeće sigurnosne i instalacijske propise. Posebice, instalacija se mora obaviti u skladu s pravilima lokalne tvrtke za opskrbu električnom energijom.

Napon naveden na pločici s podacima na dnu aparata mora biti jednak naponu mreže u stambenom objektu.

Propisi zahtijevaju da uređaj bude uzemljen: upotrebljavajte samo vodiče odgovarajuće veličine (uključujući uzemljeni vodič).

PRIKLJUČIVANJE NA BLOK S PRIKLJUČCIMA

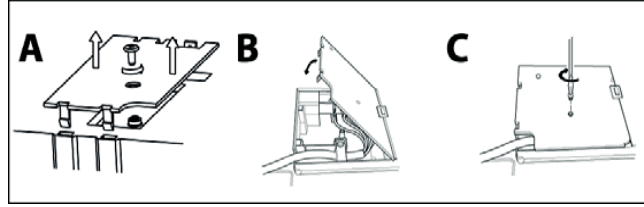
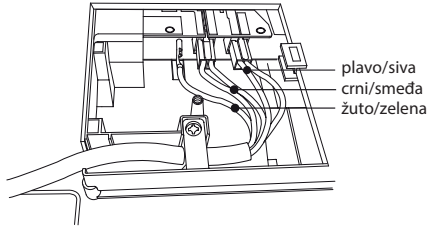

PAŽNJA: kabel za napajanje mora biti dovoljno dug kako bi omogućio da se ploča za kuhanje može ukloniti s radne površine i mora se postaviti tako da se izbjegne oštećenje ili pregrijavanje uzrokovano kontaktnom s postoljem.

- Poklopac terminala (A) skinite tako da odvijete vijak i umetnete poklopac u šarku (B) terminala.
- Umetnite kabel napajanja u stezaljku i spojite žice na blok terminala kao što je prikazano na električkoj shemi u blizini terminala.
- Osigurajte kabel napajanja kabelskom stezaljkom.
- Zatvorite poklopac (C) i skinutim vijkom zavijte ga na terminal.

Prilikom svakog spajanja na mrežu, ploča za kuhanje automatski nekoliko sekundi obavlja ispitivanje.

<p>380-415V 3N~ 380-415V 2N~</p> <p>crna — L1 smeđa — L2 plava } N plava (siva) } žuto/zelena —</p>	<p>220-240V ~ AU i UK</p> <p>crna } L1 smeđa } žuto/zelena — plava } N plava (siva) }</p>	<p>220-240V 3~ SAMO ZA BELGIJU</p> <p>crna — L1 smeđa — L2 blue } L3 plava (siva) } žuto/zelena —</p>	<p>230V 2-fazna 2N~ SAMO ZA NL</p> <p>crna — L1 smeđa — L2 žuto/zelena — plava — N plava (siva) —</p>
---	---	---	---

OPIS PROIZVODA

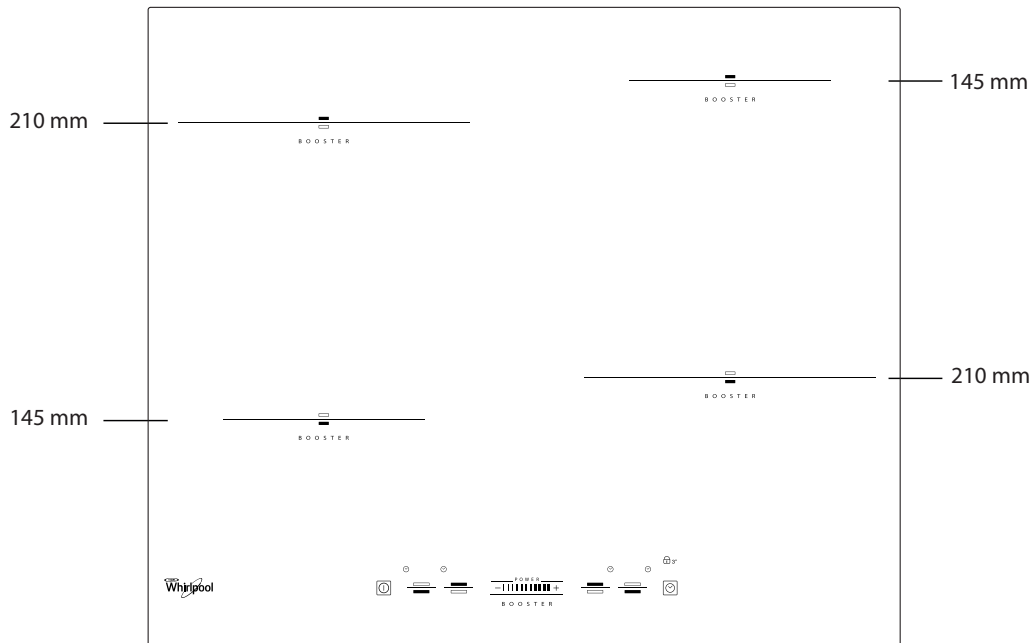

UPRAVLJAČKA PLOČA

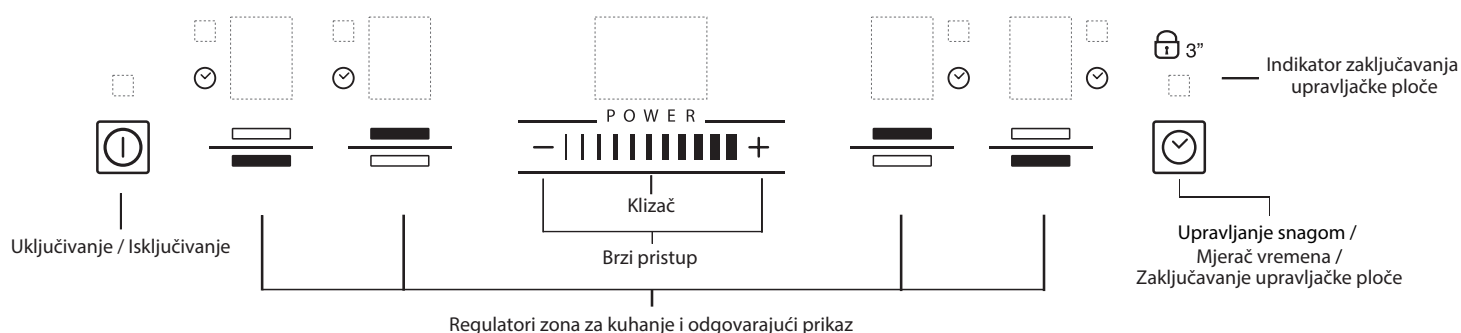

DODATNI PRIBOR

POSUDE

Upotrebljavajte samo posude od feromagnetskog materijala koje su prikladne za uporabu na indukcijskim pločama. Kako biste odredili je li neka posuda prikladna, provjerite ima li simbol je li neka posuda prikladna, provjerite ima li simbol (obično je otisnut na dnu posude). Možete upotrijebiti magnet da provjerite jesu li posude magnetske. Kvaliteta i struktura dna lonca može izmijeniti učinkovitost kuhanja.

PREPORUČENE ŠIRINE DNA POSUDA

Postavite posudu na odgovarajuću zonu kuhanja prije uključivanja ploče.

Za dobre rezultate kuhanja promjer dna posude mora odgovarati veličini grijuće ploče.

VAŽNO: Zone kuhanja neće se uključiti ako posude nisu odgovarajuće veličine.

Kako biste odredili veličinu posude izmjerite dno posude i pogledajte tablicu preporučenih veličina dna posuda u nastavku za savršenu upotrebu i određivanje odgovarajuće posude. Svaka zona za kuhanje ima minimalno ograničenje za otkrivanje posuda koje se mijenja ovisno o materijalu posude koja se upotrebljava. Zbog toga trebate upotrebljavati zonu za kuhanje koja najbolje odgovara promjeru posude.

PROMJER (cm)	MAKS. (cm)	MIN. (cm)
14,5	14,5	10
18	18	12
21	21	15

PREPORUČENI POLOŽAJ POSUDE

Za najbolju učinkovitost, kada istovremeno upotrebljavate dvije posude, stavite ih na način prikazan na slici u nastavku:

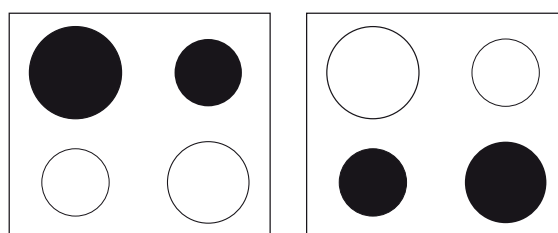

VAŽNO: Da bi se izbjeglo trajno oštećenje ploče za kuhanje:

- nemojte upotrebljavati lonce kojima dno nije potpuno ravno;
- nemojte upotrebljavati metalne lonce s emajliranim dnom;
- nemojte postavljati vruće lonce/tave na upravljačku ploču.

PRVA UPOTREBA

POWER MANAGEMENT (UPRAVLJANJE SNAGOM)

Pomoću funkcije "Upravljanje snagom" korisnik može postaviti maksimalnu snagu koju ploča može postići, prema potrebi. Ova postavka može se uključiti u bilo kojem trenutku i održavati do sljedeće promjene.

Postavljanjem maksimalne tražene snage ploča automatski prilagođava raspodjelu u različitim zonama za kuhanje tako da se nikada ne prijeđe ograničenje; prednost je da u tome da je omogućeno istovremeno upravljanje svim zonama, a da se ne pojave problemi zbog preopterećenja.

4 maksimalne razine snage dostupne su i prikazuju se na zaslonu: 2,5 kW – 4,0 kW – 6,0 kW – 7,2 kW (7,2 kW smatra se najvećom snagom površine za kuhanje).

Prilikom kupovine ploča za kuhanje je postavljena na maksimalnu snagu

Postavljanje snage ploče za kuhanje:

Nakon uključivanja uređaja i električnu utičnicu razina snage može se postaviti tijekom prvih 60 sekundi provođenjem sljedećih koraka:

- Pritisnite gumb klizača „+“ na približno 3 sekunde. Na zaslonu će se prikazati .
- Pritisnite gumb Upravljanje snagom kako biste potvrdili prethodni korak. Na zaslonu će se prikazati .

- Pritisnite gumb „+/-“ (Brzi pristup) na klizaču da biste odabrali željenu snagu. Na zaslonu se prikazuju dostupne razine snage.
- Pritisnite gumb Upravljanje snagom kako biste potvrdili prethodni korak. Na zaslonu se prikazuje postavljena razina koja treperi približno 2 sekunde; nakon toga ploča emitira zvučni signal i isključuje se; Sada je spremna za upotrebu.

U slučaju pogreške prilikom postavljanja snage, simbol pojavljuje se na sredini i oko 5 sekundi oglašava se zvučni signal. U tom slučaju postupak konfiguracije ponovite od početka. Ako se pogreška ponovno pojavi, obratite se postprodajnom servisu.

Tijekom uobičajenog načina upotrebe, ako korisnik pokuša povećati maksimalnu dostupnu razinu snage nakon što se ona postigne, razina područja koje se upotrebljava dva će puta zatreptati i oglasit će se zvučni signal.

Kako bi se postigla veća snaga u području ručno treba smanjiti razinu snage jedne ili više već uključene zone za kuhanje.

SVAKODNEVNA UPORABA

UKLJUČIVANJE/ISKLUČIVANJE PLOČE

Za uključivanje ploče pritisnite gumb  i zadržite ga otprilike 2 sekunde, dok se ne uključe prikazi zona za kuhanje. Za isključivanje pritisnite istu tipku i zadržite je dok se prikazi ne isključe. Sve zone za kuhanje se deaktiviraju. Ako je ploča korištena, pokazatelj preostale topline "H" ostaje uključen dok se zone za kuhanje ne ohlade. Ako u roku od 10 sekundi od uključivanja ne odaberete nijednu funkciju, ploča će se automatski isključiti.

UKLJUČIVANJE I PODEŠAVANJE ZONA ZA KUHANJE



Postavite lonac na željenu zonu za kuhanje. Uključite štednjak. Zatim uključite željeno područje kuhanja pritiskom na gumb odgovarajućeg položaja. Na zaslonu se prikazuje „0“. Može se odabrati potrebna razina snage, od minimalno 0 do maksimalno 9 ili pojačavanje "P" ako je uređaj njime opremljen. Da biste povećali razinu snage, pokazivač rukom nekoliko puta klizno pomaknite slijeva udesno; da biste ga smanjili, klizno pomaknite u suprotnom smjeru. Alternativno možete upotrijebiti tipke prečaca „+“ i „-“.

DEAKTIVACIJA ZONA ZA KUHANJE

Za isključivanje zone za kuhanje, pritisnite i držite gumb odgovarajućeg položaja više od 3 sekunde. Zona za kuhanje se isključuje i, ako je još uvijek vruća, na prikazu zone pojavljuje se slovo „H“.

ZAKLJUČAVANJE UPRAVLJAČKE PLOČE

Ovom se funkcijom zaključavaju regulatori kako bi se spriječilo slučajno uključivanje ploče. Za uključivanje upravljačke ploče, uključite ploču, a zatim pritisnite gumb funkcije za zaključavanje i držite ga tri sekunde; zvučni signal i svjetlosni indikator pored simbola lokota označavaju uključivanje. Na upravljačkoj ploči zaključavaju se sve funkcije osim funkcije za isključivanje. Da biste deaktivirali zaključavanje upravljačke ploče, ponovite postupak aktivacije. Uključena će se točka isključiti, a ploča će se ponovno aktivirati. Vodom, tekućinom prolivenom iz posude ili bilo kakvim predmetima na tipkama ispod simbola slučajno možete aktivirati ili deaktivirati funkciju zaključavanja upravljačke ploče.



MJERAČ VREMENA

Mjerač vremena može se upotrijebiti za podešavanje vremena kuhanja do 99 minuta (1 sat i 39 minuta) za sve zone kuhanja. Odaberite zonu za kuhanje koju želite upotrijebiti s mjeračem vremena, pritisnite mjerač vremena (pogledajte sliku) i zvučni signal označit će uključivanje funkcije. Na zaslonu se prikazuje "00" i uključuje se LED oznaka. Vrijednost programatora može se povećati i smanjiti pritiskom na gumb „+“ i „-“ (Brzi pristup) na klizaču.

Nakon isteka postavljenog vremena oglasit će se zvučni signal i zona za kuhanje automatski će se isključiti. Za isključivanje mjerača vremena, pritisnite i držite tipku mjerača vremena minimalno 3 sekunde. Da biste postavili vrijeme za neku drugu zonu, ponovite prethodno opisane točke. Na zaslonu mjerača vremena uvijek se prikazuje mjerač vremena za odabranu zonu ili najkraći mjerač vremena. Da biste promijenili ili isključili mjerač vremena, pritisnite tipku za odabir zone za odgovarajući mjerač vremena.



POKAZATELJ PREOSTALE TOPLINE

Ploča je opremljena pokazateljem preostale topline za sve zone za kuhanje. Ti pokazatelji upozoravaju korisnika kada su zone za kuhanje još vruće.

Ako se na zaslonu prikaže H, zona za kuhanje još je vruća. Ako je pokazatelj preostale topline za određenu zonu za kuhanje uključen, ta se zona može, primjerice, koristiti za održavanje topline jela ili topljenje maslaca. Kada se zona za kuhanje ohladi, zaslon se isključuje.



POKAZATELJ NEODGOVARAJUĆE POSUDE ILI UPOZORENJA DA UOPĆE NEMA POSUDE

Ako koristite neodgovarajuću posudu, posudu koja nije pravilno postavljena ili njezine mjere ne odgovaraju vašoj indukcijskoj ploči, na zaslonu će se prikazati upozorenje da nema posude (U). U takvim se slučajevima preporučuje da premjestite posudu na površinu ploče sve dok ne nađete položaj za rad. Ako se tijekom 60 sekundi ne otkrije posuda, ploča će se isključiti.

FUNKCIJA BRZOG KLJUČANJA (BOOSTER)

Ta funkcija dostupna je samo na nekim zonama za kuhanje, omogućuje iskorištavanje maksimalne snage ploče (primjerice za vrlo brzo zakuhanje vode). Da biste aktivirali tu funkciju, uključite željeno područje kuhanja pritiskom na gumb odgovarajućeg položaja i pritisnite gumb klizača „+“ dok se na zaslonu ne prikaže slovo "P". Nakon 5 minuta korištenja ove funkcije uređaj će zonu automatski podesiti na razinu 9.

TABLICA S RAZINAMA SNAGE

RAZINA SNAGE		VRSTA PRIPREME JELA	RAZINA UPOTREBE (označava iskustvo u kuhanju i navike)
Najveća snaga	Boost	Brzo zagrijavanje	Idealno za brzo povećanje temperature jela na brzo vrenje, predviđeno za vodu ili tekućine koje se brzo zagrijavaju.
	9 – 7	Prženje – vrenje	Idealno za jače završno pečenje, početak kuhanja, prženje zamrznutih proizvoda, brzo zakuhanje.
Visoka snaga		Jače završno pečenje – pirjanje – kuhanje – pečenje na roštilju	Idealno za prženje, održavanje jakog ključanja, kuhanje i pečenje na roštilju (kratkotrajno, 5 – 10 minuta).
	7 – 5	Jače završno pečenje – kuhanje – kuhanje gulaša i ragu – pirjanje – pečenje na roštilju	Idealno za prženje, održavanje ključanja, kuhanje i pečenje na roštilju (srednje trajanje, 10 – 20 minuta), predgrijavanje.
Srednja snaga		Kuhanje – priprema gulaša – pirjanje – pečenje na roštilju	Idealno za pripremu gulaša, održavanje laganog ključanja, kuhanje i pečenje na roštilju (dugotrajno).
	4 – 3	Kuhanje – tiho ključanje zgušnjavanje – priprema tjestenine s umakom	Idealno za recepte s dugom pripremom (riža, umaci, pečenja, riba) s tekućinom (npr. voda, vino, temeljac, mlijeko), priprema tjestenine s umakom.
Idealno za dugo kuhanje (količina manjih od jedne litre: riža, umaci, pečenje, riba) s tekućinama (npr. voda, vino, temeljac, mlijeko).			
Niska snaga	2 – 1	Topljenje – odležavanje – održavanje topline hrane – priprema kremastih rižota	Idealno za topljenje maslaca, pažljivo topljenje čokolade, odmrzavanje malih proizvoda i održavanje topline pripremljenih jela (npr. umaka, juha, juha s tjesteninom).
			Idealno za održavanje pripremljenih jela toplim, završavanje rižota i održavanje pribora za posluživanje toplim (pribor predviđen za indukcijske ploče).
Nulta snaga	ISKLUČENO	Površina za postavljanje posuda	Ploča u stanju pripravnosti ili isključena ploča (moguća preostala toplina nakon kuhanja, označena slovom "H").

NAPOMENA: Pri pripremi brzih jela koja zahtijevaju savršen raspored topline (npr. palačinke) na dvostrukoj zoni od 28 cm (ako je uređaj opremljen), koristite posude čiji promjer ne prelazi 24 cm. Za pažljivu pripremu (primjerice topljenje čokolade ili maslaca) koristite zone malog promjera.

ODRŽAVANJE I ČIŠĆENJE

⚠ Iskopčajte uređaj iz struje.

- Ne upotrebljavajte pribor za parno čišćenje.
- Ne upotrebljavajte abrazivne spužve ili spužve za ribanje jer one mogu oštetiti staklo.
- Nakon svake upotrebe očistite ploču (kada se ohladi) kako biste uklonili ostatke i mrlje od ostataka hrane.
- Šećer ili hrana koja sadrži puno šećera može oštetiti ploču i mora se odmah ukloniti.
- Sol, šećer i pijesak mogli bi prouzročiti ogrebotine na staklenoj površini.
- Koristite meku krp, kuhinjske ručnike koji upijaju tekućinu ili posebna sredstva za čišćenje ploča (u skladu s uputama proizvođača).
- Posude bi se mogle micati ili vibrirati zbog prolivene tekućine u zonama za kuhanje.
- Dobro osušite ploču nakon čišćenja.

Ako se na staklu prikazuje iXelium™ logo, to znači da je ploča za kuhanje tretirana iXelium™ tehnologijom, što je ekskluzivna Whirlpool završna obrada koja osigurava savršene rezultate čišćenja kao i dulji sjaj ploče za kuhanje.

Za čišćenje iXelium™ ploča za kuhanje, slijedite ove preporuke:

- Upotrijebite meku krp (najbolja je od mikrovlakana) navlaženu vodom ili uobičajenim sredstvom za pranje suđa.
- Za najbolje rezultate ostavite vlažnu krpicu na staklenoj površini ploče nekoliko minuta.

RJEŠAVANJE PROBLEMA

Ako ploča za kuhanje ne radi pravilno, prije pozivanja postprodajnog servisa pogledajte vodič za otklanjanje poteškoća kako biste utvrdili problem.

- Pročitajte i pridržavajte se uputa navedenih u dijelu "Svakodnevna uporaba".
- Provjerite da napajanje nije isključeno.
- Dobro osušite ploču nakon čišćenja.

- Ako se na zaslonu nakon uključivanja ploče prikažu slovno-brojni znakovi, upute potražite u sljedećoj tablici.
- Ako se ploča nakon upotrebe ne može isključiti, isključite je iz napajanja.

Ako i nakon navedenih provjera kvar ostaje, obratite se najbližem postprodajnom servisu.

ŠIFRA POGREŠKE	OPIS	MOGUĆI UZROCI	UKLANJANJE POGREŠAKA
C81, C82	Upravljačka se ploča isključuje zbog prekomjerne temperature.	Unutarnja je temperatura elektroničkih dijelova previsoka.	Pričekajte da se ploča ohladi prije ponovne upotrebe.
C83	Na upravljačkoj ploči označava se da je kod pogreške ploče isključen zbog problema u elektroničkom sustavu.	Površina za kuhanje dobiva preveliki napon.	Površina za kuhanje može se i dalje upotrebljavati nakon pozivanja postprodajnog servisa.
C85	Ploča za kuhanje ne može prenositi snagu posudi.	Posuda nije prikladna za indukcijsku ploču za kuhanje.	Upotrijebite drugu posudu za indukciju.
F02 ili F04 ili C84	Napon priključivanja nije odgovarajući ili je došlo do problema u napajanju.	Senzor prepoznaje razliku između napona aparata i napona mrežnog napajanja.	Isključite ploču iz mrežnog napajanja i provjerite električni priključak.
F01, F05, F06, F07, F10, F12, F25, F33, F34, F36, F37, F46, F47, F48, F49, F58, F61, F62, F63, F72, F74, F77	Isključite napajanje ploče za kuhanje. Pričekajte nekoliko sekundi pa ga ponovno ukopčajte. Ako se problem i dalje javlja, nazovite postprodajni servis i navedite kod pogreške.		

ZVUKOVI TIJEKOM RADA

Tijekom uobičajenog rada indukcijska ploča za kuhanje može stvarati nit zvukova i vibracija, ovisno o vrsti materijala i načini obrade namirnica.

Ovi uvjeti su uobičajeni i bitni za ispravan rad sustava indukcije i ne označavaju kvar ili oštećenje.

POSTPRODAJNI SERVIS

Kako bismo vam mogli pružiti potpuniju pomoć, registrirajte svoj uređaj na adresi www.whirlpool.eu.

PRIJE NEGO ŠTO KONTAKTIRATE POSTPRODAJNI SERVIS:

1. Pogledajte možete li sami riješiti problem uz pomoć prijedloga danih u **VODIČ ZA RJEŠAVANJE PROBLEMA**.
2. Isključite i ponovno uključite uređaj kako biste provjerili je li kvar uklonjen.

AKO SE I NAKON NAVEDENIH PROVJERA KVAR I DALJE JAVLJA, OBRATITE SE NAJBLIŽEM POSTPRODAJNOM SERVISU.

Za pomoć nazovite broj u knjižici jamstva ili slijedite upute na webmjestu www.indesit.com.

Kada kontaktirate korisničku službu uvijek navedite:

- kratki opis kvara,
- vrstu i točan model uređaja;

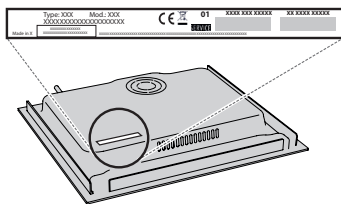

- servisni broj (broj iza riječi "Service" na nazivnoj pločici). Servisni broj naveden je i u knjižici jamstva;



- svoju punu adresu;
- svoj telefonski broj.

Ako je popravak potreban obratite se ovlaštenom Postprodajnom servisu (kako bi se jamčila uporaba originalnih rezervnih dijelova i ispravan popravak).