

1. Plită electrică rapidă Ø 180 - 2000 W
2. Plită electrică normală Ø 145 - 1000 W
3. Plită electrică normală Ø 180 - 1500 W
4. Plită electrică normală Ø 145 - 1000 W
5. Butonul de control al plitei electrice rapide Ø 180
6. Butonul de control al plitei electrice normale Ø145
7. Butonul de control al plitei electrice normale Ø 180
8. Butonul de control al plitei electrice normale Ø 145
9. Becul indicator de funcționare ale plitelor electrice ~

Funcționarea plitelor electrice

- Reglați butonul pe una dintre pozițiile 1-6, care corespund diferitelor temperaturi.
- Pentru stingerea plitei electrice, reglați butonul pe poziția "0".

DIMENSIUNILE SUPRAFEȚEI DE GĂTIT ȘI ALE SUPRAFEȚEI DE LUCRU

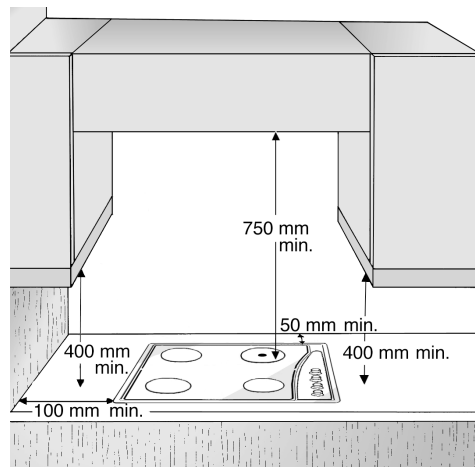
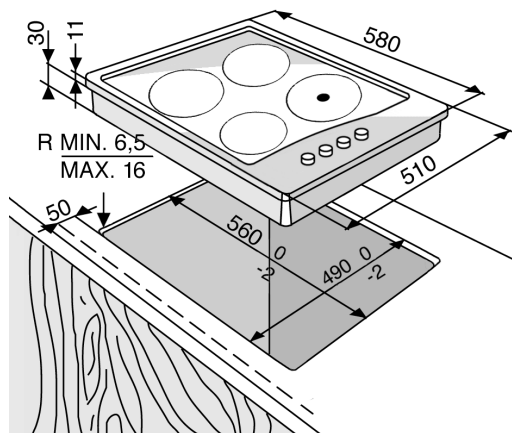

NOTE: În cazul instalării unei hote deasupra suprafeței de gătit, respectați instrucțiunile cu distanțele corecte de montare a hotei.

TENSIUNE DE ALIMENTARE	CONDUCȚORI: NUMĂRUL ȘI MĂRIMEA	CONEXIUNEA ELECTRICĂ												
230 V ~ +	3 x 2,5 mm ²	<table style="border: none; margin: auto;"> <tr><td>1</td><td>2</td><td>3</td><td></td></tr> <tr><td>○</td><td>○</td><td>○</td><td>○</td></tr> <tr><td>L</td><td></td><td>N</td><td></td></tr> </table>	1	2	3		○	○	○	○	L		N	
1	2	3												
○	○	○	○											
L		N												
230 V 3 ~ +	4 x 1,5 mm ²	<table style="border: none; margin: auto;"> <tr><td>1</td><td>2</td><td>3</td><td></td></tr> <tr><td>○</td><td>○</td><td>○</td><td>○</td></tr> <tr><td>L1</td><td>L2</td><td>L3</td><td></td></tr> </table>	1	2	3		○	○	○	○	L1	L2	L3	
1	2	3												
○	○	○	○											
L1	L2	L3												
400 V 2N ~ +	4 x 1,5 mm ²	<table style="border: none; margin: auto;"> <tr><td>1</td><td>2</td><td>3</td><td></td></tr> <tr><td>○</td><td>○</td><td>○</td><td>○</td></tr> <tr><td>L1</td><td>L2</td><td>N</td><td></td></tr> </table>	1	2	3		○	○	○	○	L1	L2	N	
1	2	3												
○	○	○	○											
L1	L2	N												