

1. Avtakbare gryterister
2. Halvhurtig brenner
3. Stor brenner
4. Kontrollbryter for halvhurtig brenner
5. Kontrollbryter for stor brenner

#### SYMBOLER

- Kran stengt
- Maksimal flamme
- Minimal flamme

#### TENNE BRENNERNE

- Drei den tilhørende bryteren mot viserne til maksimal flammeinnstilling for å tenne brennerne.
- Trykk bryteren inn mot betjeningspanelet for å tenne brenneren.
- Fortsett å holde bryteren inne i ca. 5 sekunder etter at brenneren er tent for å la termoutløseren bli varm. Denne sikkerhetsanordningen på brenneren vil avbryte gasstilførselen til brenneren dersom flammen skulle slukke (pga. et vindpust, avbrytelse i gasstilførselen, væske som koker over el.l.).
- **Ikke trykk på anordningen i mer enn 15 sek. Hvis brenneren ikke forblir tent etter at tiden er ute, vent i minst ett minutt før du prøver å tenne den igjen.**
- Brenneren kan slukke når du slipper bryteren igjen. Dette betyr at termoutløseren ikke var varm nok ennå. I så fall gjentar du trinnene beskrevet over.

#### PRAKTISK TIPS NÅR DU BRUKER BRENNERNE

For at brennerne skal yte mest mulig, bør du følge reglene nedenfor:

- Bruk gryter og panner som passer til brennerne (se tabellen til høyre).
- Bruk kun gryter og panner med helt flat bunn.
- Bruk riktig mengde vann for tilberedning av mat og ha lokk på gryten.

Brenner	Kokekar Ø
hurtig	24 til 26 cm
halvhurtig	16 til 22 cm

#### DIMENSJONER OG AVSTANDER SOM MÅ OPPRETTHOLDES (mm)

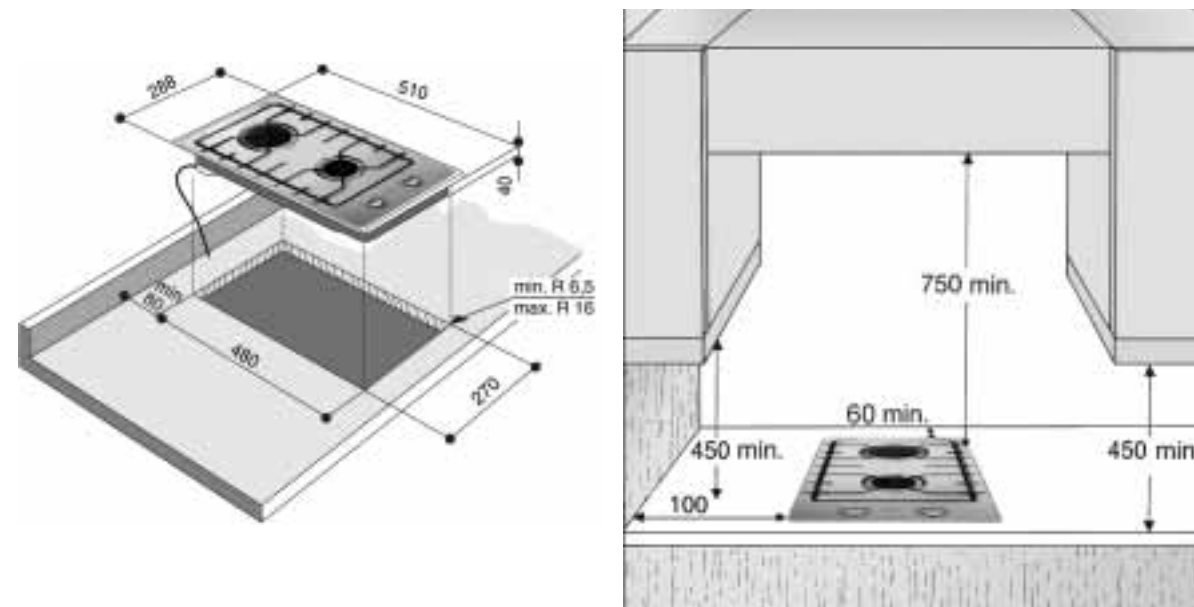

**MERK:** Ta hensyn til anvisningene om riktig avstand ved montering av en kjøkkenventilator over platetoppen.

#### INJEKTORTABELL

KATEGORI II2H3B/P

Gasstype	Type brenner	Ø injektor	Nominell varme gjennomstrømming kW	Nominelt forbruk	Redusert varmekapasitet kW	Gasstrykk mbar		
						min.	nom.	maks.
NATURGASS (Metan)	G20	hurtig	128	3,00	286 l/t	17	20	25
		halvhurtig	95	1,65	157 l/t			
PROPANGASS (Butan)	G30	hurtig	87	3,00	218 g/h	25	30	35
		halvhurtig	67	1,65	120 g/h			
	G31							

Gasstype	Konfigurasjons modell	Nominell varme gjennomstrømming kW	Totalt nominelt forbruk	Luft nødvendig (m <sup>3</sup> ) for forbruk av 1 m <sup>3</sup> gass
G20 20 mbar	2 brennere	4,65	443 l/t	9,52
G30/G31 30 mbar	2 brennere	4,65	338 g/h	30,94

**STRØMFORSYNING: 230 V - 50 Hz**

# FORHOLDSREGLER OG GENERELLE RÅD

For å få fullt utbytte av platetoppen, bør du lese disse anvisningene nøye og ta vare på dem for fremtidig referanse

- Denne veiledningen gjelder kun i de land som er vist med symboler på produktbeskrivelsen og på platetoppen.
- Emballasjen (plastposer, polystyrendeler osv.) kan være farlig for barn. Pass på at den er utenfor barns rekkevidde.
- Kontroller at ikke platetoppen er blitt skadet under transport, og fjern all beskyttelsesfolie fra apparatets deler.
- **Denne platetoppen (klasse 3) er utelukkende beregnet for tilberedning av mat i vanlig husholdning. Enhver annen bruk (slik som oppvarming av rom) må ansees som misbruk og medfører fare.**
- **Forsikre deg om at installasjonen og den elektriske tilkoplingen utføres av en kvalifisert elektriker i samsvar med gjeldende lokale sikkerhetsforskrifter**
- **Dette apparatet bør kun installeres og brukes i rom med god ventilasjon i samsvar med gjeldende bestemmelser. Les anvisningene nøye før du installerer og bruker dette apparatet.**
- **Gassjustering og forsyningstrykk er beskrevet på typeplaten som er plassert under platetoppen. Hvis apparatet er beregnet for en annen type gass enn den som er tilgjengelig der du bor, se etter under avsnittet “Justering av forskjellige typer gass”.**

## REFERANSE TIL LOKALE FORSKRIFTER



Forsikre deg om at installasjonen og gasstilkoblingen utføres av en kvalifisert elektriker ifølge produsentens anvisninger og gjeldende sikkerhetsforskrifter

## MILJØTIPS

### 1. Emballasje

Emballasjematerialet er fullstendig resirkulerbart og er merket med resirkuleringssymbolet , som viser at materialet er av en type som skal sendes til et lokalt kildesorteringsmottak.

### 2. Produkt

Dette apparatet er merket i samsvar med EU-direktiv 2002/96/EC om avhending av elektrisk og elektronisk utstyr (WEEE).

Ved å sørge for at dette produktet kasseres forskriftsmessig, bidrar du til å forhindre de mulige negative miljø- og helsekonsekvensene feil avfallshåndtering av dette produktet kan forårsake.

Symbolet  på produktet eller på dokumentene som følger med det, viser at dette produktet ikke må behandles som husholdningsavfall. Det må leveres inn til forhandleren eller til en avfallsstasjon for gjenvinning av elektrisk og elektronisk utstyr.

Ved endt levetid må det tas hånd om i samsvar med gjeldende renovasjonsforskrifter.

For mer detaljert informasjon om behandling, gjenvinning og resirkulering av dette produktet, kan du kontakte de lokale myndighetene der du bor, renovasjonsverket eller butikken der du kjøpte produktet.

## EU-overensstemmelseserklæring

- Denne platetoppen er utformet, konstruert og markedsført i samsvar med:
  - kravene til sikkerhet i EU-direktiv “Gass” 90/396
  - kravene til sikkerhet i direktivet “Lav spenning” 2006/95/EU (som erstatter 73/23/EØF og påfølgende endringer).
  - kravene til beskyttelse i EU-direktiv 89/336 (“EMC-direktivet”)
  - kravene i EU-direktiv 93/68
- Denne platetoppen er beregnet på å komme i kontakt med næringsmidler og er i samsvar med standarden (CE) nr. 1935/2004

## MERK:

- Feil bruk av gryteristene kan føre til skader på platetoppens overflate. Ikke plasser gryteristene opp ned, og ikke trekk dem over platetoppen.
- Ikke bruk følgende hvis platetoppen har glasskeramisk topp:
  - Jerngryter eller kokekar av terrakotta
  - Varmespredere (f.eks. metallgitter)
  - To kokepunkter for en gryte
- Ved bruk over lengre tid, kan det være behov for ekstra ventilasjon (slik som å åpne vinduet eller øke hastigheten på kjøkkenventilatoren).
- Dette apparatet er ikke beregnet for å bli betjent av personer (gjelder også barn) med redusert fysiske, åndelige eller mentale evner eller som ikke har erfaring i eller kunnskaper om bruken, dersom de ikke har fått grunnleggende veiledning eller opplæring angående bruken av en person som er ansvarlig for deres sikkerhet.
- Hold barn på avstand fra platetoppen når den er i bruk og ikke la barn leke med kontrollbryterne eller andre deler av apparatet.  
**Advarsel:** Beskyttelsesføttene av gummi på ristene kan være farlige for små barn, de kan sette dem i halsen. Når du tar ut ristene, må du alltid forsikre deg om at alle føttene er korrekt montert.
- **Advarsel:** Glasslokket (hvis levert) kan sprekke hvis det blir for varmt. Forsikre deg om at brennerne er slukket før du lukker det.

Etter bruk må du passe på at bryterne settes i posisjon AV og stenge sylinderkranen eller gassens hovedtilførsel

## INSTALLASJON

### TEKNISK INFORMASJON TIL INSTALLATØR

- **Dette apparatet kan bygges inn i en kjøkkenbenk med en tykkelse på mellom 20 og 40 mm.**
- **Hvis det ikke er noen ovn under platetoppen, plasseres et skillepanel med en overflate som er minst like stor som åpningen i arbeidsoverflaten. Dette panelet må plasseres med en minimumsavstand på 150 mm under den øvre overflaten på arbeidsoverflaten, men, under ingen omstendigheter mindre enn 20 mm fra platetoppens bunn. Dersom du planlegger å installere en ovn under platetoppen, må du sørge for at den er produsert av Whirlpool og er utstyrt med et kjølesystem. Produsenten fraskriver seg entthvert ansvar dersom det installeres en ovn av et annet merke under platetoppen.**
- **Før installasjonen, forsikre deg om at:**
  - **De lokale gassforsyningsbetingelsene (gasstype og gasstrykk) svarer til innstillingene av platetoppen (se etter på typeplaten og i injektortabellen).**
  - Overflaten på møbler eller apparater som er montert ved siden av platetoppen er varmebestandige i samsvar med lokale forskrifter.
  - Utslippsprodukter slippes ut i det fri gjennom spesielle avtrekkshetter eller elektriske ventilatorer montert på vegg og/eller i vinduet.
  - Kontinuerlig sirkulering av frisk luft opprettholdes gjennom en utildekket veggåpning på minst 100 cm<sup>2</sup>. Denne veggåpningen må være:
    - a) permanent og i en vegg som vender ut fra det rommet som skal ventileres;
    - b) laget på en slik måte at det ikke kan blokkeres verken fra innsiden eller fra utsiden (ikke en gang utilsiktet);
    - c) beskyttet med plastgitter, metallrist el.l., idet man passer på at ventilasjonseffekten ikke reduseres ifølge det som er nevnt ovenfor;
    - d) befinner seg ved gulvnivået og er plassert slik at det ikke kan påvirke utslippssystemets funksjon.

# INSTALLASJON

## GASSTILKOBLING

- **Gasstilførselssystemet skal være i overensstemmelse med gjeldende forskrifter.**
- I avsnittet "Referanse til lokale forskrifter" kan du finne spesifikke lokale forskrifter for noen land. Hvis det ikke gis noen informasjon om ditt land, vennligst spør installatøren til råds.
- Tilkobling av platetoppen til gassnettet eller gassbeholderen skal skje ved hjelp av et stivt kobber- eller stålør med koblinger i henhold til gjeldende forskrifter, eller ved hjelp av en forskriftsmessig slange av rustfritt stål med jevn overflate. Slangen må ikke være lenger enn 2 løpemeter.
- Før røret kobles til albueforbindelsen (A), monteres den vedlagte tetningsringen (B) i samsvar med EN 549.

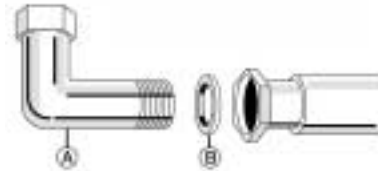

**Advarsel:** Dersom det benyttes en slange av rustfritt stål, må den installeres på en slik måte at den ikke kan komme i kontakt med bevegelige deler på kjøkkeninventaret. Den må plasseres på et sted uten hindringer og slik at det er mulig å inspisere den i hele dens lengde.

- Etter tilkobling til gass, må du kontrollere at det ikke lekker noe sted ved hjelp av såpevann.

## ELEKTRISK TILKOBLING

- **Elektrisk tilkobling skal skje i overensstemmelse med gjeldende forskrifter.**
- Data angående spenning og strømforbruk er oppgitt på typeplaten.
- **Jording av apparatet er påbudt ved lov.**

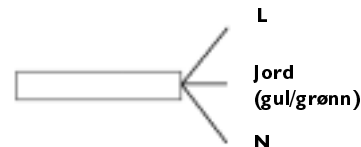

- **Produsenten kan ikke holdes ansvarlig for noen skade på personer, dyr eller eiendom som skyldes manglende overholdelse av disse forskriftene.**
- **Når platetoppen installeres, skal det monteres en enkeltpolet strømbryter med en kontaktavstand på minst 3 mm.**
- **Ved behov må den elektriske nettkabelen kun skiftes ut med en ny som har nøyaktig de samme spesifikasjonene som den opprinnelige fra produsenten (type H05V2V2-F T90°C eller H05RR-F). Utskifting av nettkabel skal kun utføres av autorisert elektriker.**

## MONTERING

Når du har rengjort overflaten rundt kanten, festes vedlagte tetningslist på platetoppen som vist i illustrasjonen.



Plasser platetoppen i åpningen i kjøkkenbenken (utført ifølge målene som er oppgitt i Produktbeskrivelse).

**Merk:** Nettkabelen må være lang nok til at man kan løfte opp platetoppen.

Platetoppen festes ved hjelp av brakettene (A) eller (B) som følger med. Plasser brakettene i sporene som er vist med pilen og fest dem med skruene i samsvar med tykkelsen på kjøkkenbenken (se illustrasjoner til høyre).



**A: Platetopper av metall**

Topp 40 mm



Topp 30 mm

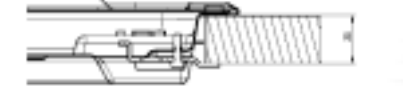

Topp 20 mm



**B: Platetopper av glass**

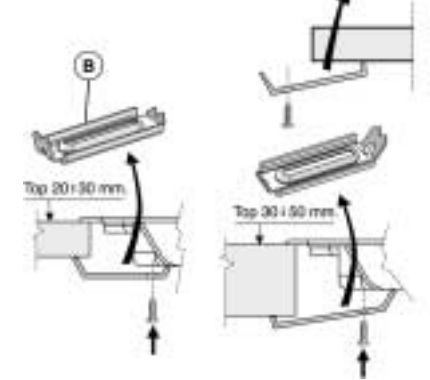

## JUSTERING FOR FORSKJELLIGE GASSTYPER

Hvis apparatet er beregnet for bruk med en annen type gass enn den som er oppgitt på typeplaten og den orange etiketten øverst på platetoppen, må injektorene skiftes. Fjern den orange etiketten og oppbevar den sammen med instruksjonsboken.

**Bruk trykkregulatorer som egner seg til det gasstrykket som er oppgitt i Produktbeskrivelse.**

- Gassdysene må skiftes ut av kundeservice eller en kvalifisert tekniker.
- Dyser som ikke fulgte med apparatet må bestilles fra kundeservice.
- Juster minimumsinnstillingen på kranene.

**Merk:** Dersom det brukes propan (G30/G31), må skruene for minimumsinnstilling strammes til så langt de går. Dersom bryterne går tregt, vennligst kontakt kundeservice for å få skiftet ut kranen på brenneren.

## UTSKIFTING AV INJEKTORER (se injektortabell i Produktbeskrivelse)

- Fjern ristene (A)
- Ta ut brennerne (B)
- Bruk en pipenøkkel av passende størrelse for å skru ut injektoren (C).
- Sett inn en injektor som egner seg til den nye gasstypen.

Før installering av platetoppen må du huske å sette på gasskalibreringsplaten som følger med injektorene, slik at den dekker den eksisterende informasjonen angående gasskalibrering.

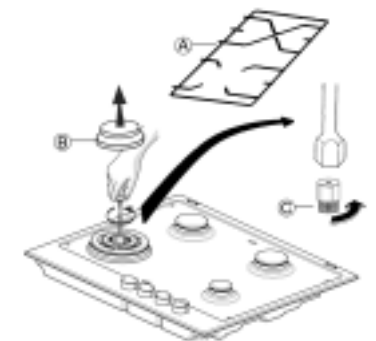



## JUSTERING AV MINIMUMSINNSTILLINGEN PÅ GASSKRANENE

For å forsikre deg om at minimumsinnstillingen er korrekt justert, må du fjerne bryteren og gå frem på følgende måte:

- Stram til skruen for å redusere flammehøyden (-)
- Løsne skruen for å øke flammehøyden (+)

Justeringen skal foretas mens gasskranen er på minimumsinnstillingen (liten flamme) .

- Primærluften på brennerne har ikke behov for å justeres.
- Nå tenner du brennerne og dreier bryterne fra posisjonen maksimum  til posisjonen minimum  for å kontrollere flammens stabilitet.

Når justeringen er fullført, forseglar man på nytt ved hjelp av seglvoks eller et tilsvarende materiale.

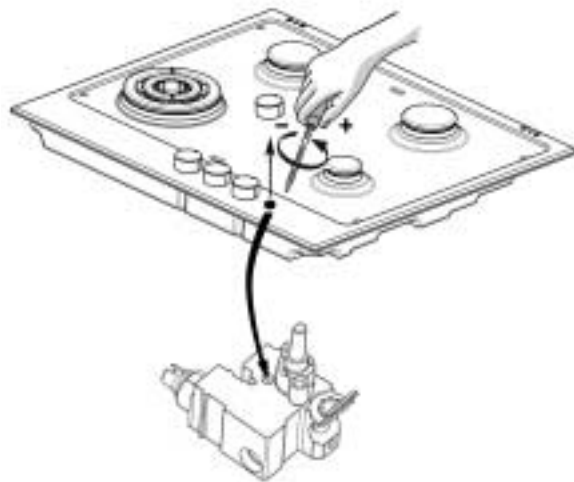

## RENGJØRING OG VEDLIKEHOLD

For at platetoppen skal være i perfekt stand, rengjøres den etter hver gangs bruk. Fjern alt matsøl.

**Før du utfører noen form for rengjøring, må du koble platetoppen fra strømforsyningen og la den avkjøle seg.**

### RENGJØRE PLATETOPPENS OVERFLATE

- Alle emaljerte deler eller deler av glass bør rengjøres med varmt vann og et nøytralt rengjøringsmiddel.
- Overflater av rustfritt stål kan få flekker på grunn av kalkholdig vann eller aggressive rengjøringsmidler, dersom dette blir liggende for lenge på overflatene. Alt matsøl (vann, sauser, kaffe osv.) bør tørkes bort før det tørker inn. Rengjør med varmt vann og et nøytralt rengjøringsmiddel, og tørk godt med en myk klut eller et skinn. Fjern fastbrente matrester med spesielle rengjøringsmidler for overflater av rustfritt stål.
- Ikke bruk av slipende eller etsende midler, klorholdige midler eller ståull.
- Ikke bruk damprensere.
- Ikke bruk brennbare produkter.
- Ikke la sure eller alkaliske produkter, som for eksempel eddik, sennep, salt, sukker eller sitronsaft, bli liggende på platetoppen.

### RENGJØRE PLATETOPPENS DELER

- Ristene, brennerkappene og brennerne kan fjernes for rengjøring.
- Rengjør dem for hånd i varmt vann og ikke-aggressivt rengjøringsmiddel, pass på å fjerne alle matrester og kontroller at ingen av brenneråpningene er tilstoppet.
- Skyll og tørk godt.
- Sett brennerne og brennerkappene korrekt på plass i holderne igjen.
- Når du setter ristene på plass igjen, pass på at området rundt gryteholderen er justert mot brenneren og at brennerføttene sitter på plass i de respektive holderne på platetoppens overflate. Hvis platetoppen er utstyrt med enkle rister, pass på at disse sitter som de skal på forhøyningene på brennerkappene.
- Modeller som er utstyrt med elektriske tennplugger og sikkerhetstermoutløsere krever at pluggene rengjøres grundig for å sikre at de fungerer korrekt. Kontroller disse delene ofte, og rengjør dem med en fuktig klut ved behov. Fjern alle fastbrente matrester med en tannpirker eller en nål.

**Merk: For å unngå skade på den elektriske tenningen, må denne ikke brukes når ikke brenneren er på plass.**

## FEILSØKINGSLISTE

Platetoppen virker ikke i det hele tatt eller ikke som den skal. Før du tar kontakt med kundeservice, se etter i Feilsøkningslisten for å finne ut av problemet.

### 1. Brenneren tenner ikke eller flammen er ikke jevn

Kontroller at:

- Gasstilførselen eller strømforsyningen ikke er brutt og særlig om kranen på gasstilførselen er åpen.
- Gassylinderen (propangass) ikke er tom.
- Brenneråpningene ikke er tilstoppet.
- Pluggene ikke er tilsmusset.
- Alle delene på brenneren sitter på plass som de skal.
- Det ikke er trekk nær platetoppen.

### 2. Brennerne forblir ikke tent

Kontroller at:

- Når du tente brenneren, ble bryteren trykket inn lenge nok til at beskyttelsesenheten ble aktivert.
- Brenneråpningene ikke er tilstoppet nær termoutløseren.
- Spissen på termoutløseren ikke er tilsmusset.
- Gassens minimumsinnstilling er korrekt (se tilhørende avsnitt).

### 3. Kokekarene er ikke stabile

Kontroller at:

- Kokekarets bunn er helt plant
- Kokekaret står midt på brenneren.
- Ristene ikke er forvekslet eller satt feil på plass.

Hvis feilen vedvarer, tilkall service.

## KUNDESERVICE

Før du tilkaller kundeservice, pass på at du kan gi følgende informasjon:

- type feil eller problem;
- nøyaktig modell (oppført på Produktbeskrivelsen og i garantien);
- servicenummer som står etter ordet SERVICE på typeplaten under platetoppen og i garantien;
- fullstendig adresse og telefonnummer.

Dersom apparatet trenger reparasjon, **vennligst kontakt autorisert kundeservice**, som oppgitt på garantiseddelen.

**Merk: Dersom disse instruksjonene ikke blir fulgt, kan det redusere apparatets sikkerhet og kvalitet.**

**SERVICE** 0000 000 00000



**Produsent:**  
**Whirlpool Europe S.r.l.**  
**Viale G. Borghi, 27**  
**21 025 Comerio (VA)**  
**ITALY**