

ART 380/A+

12NC: 856438001000

Code EAN: 8003437035029

Whirlpool

SENSING THE DIFFERENCE

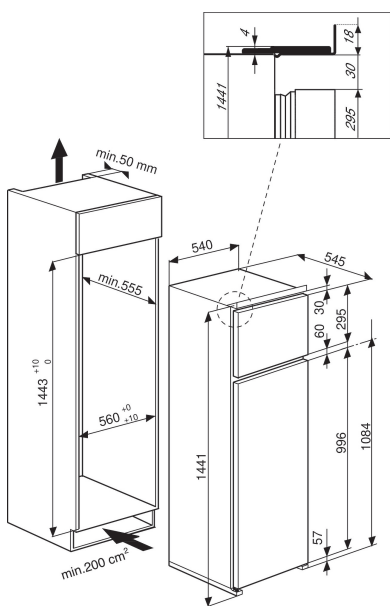

CARACTERISTIQUES PRINCIPALES

Groupe de produit	Combiné réfrigérateur/ congélateur
Type de montage	Encastrable
Type de commande	Mécanique
Type de construction	Encastrable
Couleur principale du produit	Blanc
Puissance de raccordement	110
Intensité	16
Tension	220-240
Fréquence	50
Nombre de compresseurs	1
Longueur du cordon électrique	245
Type de prise	Schuko
Capacité nette totale	220
Nombre d'étoiles	4
Hauteur du produit	1441
Largeur du produit	540
Profondeur du produit	545
Réglage maximum de la hauteur des pieds	0
Poids net	49

CARACTERISTIQUES TECHNIQUES

Processus de dégivrage dans la partie réfrigérateur	Automatique
Processus de dégivrage dans la partie congélateur	Manuel
Interrupteur réfrigération rapide	N/A
Congélation rapide	N/A
Témoin de porte ouverte du congélateur	N/A
Température réglable	-
Thermostat pour le congélateur	Non
Ventilateur dans le compartiment réfrigérateur	Non
Nombre de tiroirs de congélation	0
Fabrique de glace automatique	Non
Nombre de clayettes dans le réfrigérateur	4
Matériau des clayettes	Câble
Thermomètre du réfrigérateur	Aucun
Thermomètre du congélateur	Aucun
Nombre de compartiments avec des températures différentes	1

PERFORMANCES

Classe énergétique - NOUVEAU (2010/30/UE)	A+
Consommation énergétique annuelle - NOUVEAU (2010/30/CE)	252
Capacité nette du réfrigérateur - NOUVEAU (2010/30/CE)	178
Capacité nette du congélateur - NOUVEAU (2010/30/CE)	42
Capacité de congélation - NOUVEAU (2010/30/CE)	2.5
Classe climatique	N-T
Niveau sonore	35
Froid ventilé	Non