

BI WMWG 71284E EU

12NC: 859991559380

Código EAN: 8003437234675

Whirlpool

SENSING THE DIFFERENCE



Lavadora carga frontal de encastre Whirlpool: Lavadora de encastre Whirlpool, 7kg - BI WMWG 71284E EU

Las características de esta lavadora integrable Whirlpool: color blanco. Capacidad espaciosa de 7kg. Nuestro electrodoméstico compacto es la solución perfecta los espacios pequeños. Rápida y eficiente velocidad de centrifugado de 1200 revoluciones por minuto. Tecnología exclusiva 6th SENSE, que dinámicamente ajusta los parámetros según el tipo de carga, asegurando el máximo cuidado para tus prendas.



Tecnología 6th SENSE

Descubre el cuidado perfecto. Los sensores inteligentes de 6th SENSE adaptan los recursos según el tamaño y el tipo de carga, consiguiendo hasta un 50%* de ahorro de energía, agua y tiempo. (*Comparación entra la carga máxima y la carga de 1kg en las lavadoras con la función 6th SENSE y el programa Cotton 60°.)



FreshCare+

El nuevo sistema FreshCare+ masajea delicadamente tus prendas gracias a movimientos lentos combinados con la acción del vapor, que permite que el aire circule en los tejidos manteniendo así las prendas frescas y sin malos olores. El tratamiento FreshCare+ mantiene tus prendas más frescas hasta 6 horas después del ciclo. No compatible con los programas diseñados para prendas delicadas y edredones.



SoftMove

La tecnología SoftMove proporciona un movimiento de tambor durante los ciclos, lo que garantiza un cuidado especial para sus prendas delicadas.



Motor SenseInverter

Prestación silenciosa. El innovador Motor SenseInverter de esta lavadora Whirlpool está diseñado para una prestación prolongada y silenciosa. Disfruta de resultados ideales y de una calma y tranquilidad extra.



1200 rpm

Extraordinaria velocidad. Esta lavadora Whirlpool ofrece una velocidad de centrifugado de 1200 revoluciones por minuto.



Súper eficiencia energética : A+++ -10%

Eficiencia energética sin precedentes. Esta lavadora Whirlpool dispone de una extraordinaria eficiencia energética A+++ , reduciendo el consumo energético de un 10%.



Capacidad de 7 kg

Esta lavadora Whirlpool dispone de un tambor de capacidad de 7 kg para tus prendas.

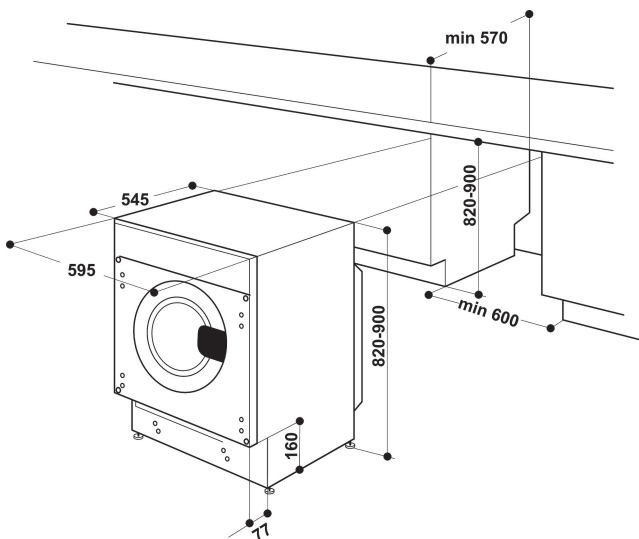

- Clase energética A+++
- Capacidad de carga: 7 kg
- Velocidad máxima 1200 rpm
- Tecnología 6th Sense. Consumo de agua, energía y tiempo en función de la carga
- Seguridad del agua: 1 Eltek
- SoftMove
- Función FreshCare+
- PrecisionClean
- Diario 30°
- Diario 40°
- Diario mezclado 40 °C
- Rápido
- Chrono 30 °C
- Eco Algodón
- Programa de tejidos mixtos
- Programa de ropa grande especial

BI WMWG 71284E EU

12NC: 859991559380

Código EAN: 8003437234675

Whirlpool

SENSING THE DIFFERENCE

CARACTERÍSTICAS PRINCIPALES

Grupo de producto	Lavadora
Tipo de construcción	Integrable
Tipo de instalación	Integrable
Encimera extraíble	No
Tipo de carga	Cargador frontal
Color principal del producto	Blanco
Potencia de conexión	1850
Intensidad corriente eléctrica	10
Tensión	220-240
Frecuencia	50
Longitud del cable de alimentación eléctrica	170
Tipo de clavija	Schuko
Altura del producto	820
Anchura del producto	595
Fondo del producto	545
Peso neto	64.4

CARACTERÍSTICAS TÉCNICAS

Programa automático	Si
Opciones de velocidad de centrifugado	Variable
Omitir centrifugado	Si
Medición del peso	-
Detección de tipo de tejido	No
Detección del grado de suciedad	No
Control de espuma	si
Control de equilibrio	si
Tipo de sistema de protección de agua	1 Eltek
Opción de lavado en frío	No
Indicación de fase del programa	DISPLAY
Indicación de tiempo restante	No
Opción de programación diferida	Continuo
Tiempo de retardo máximo de inicio	0
Material de la cuba	Plástico
Volumen del tambor	52
Toma de agua caliente y fría	No
Peso bruto	66.5
Altura del producto embalado	890
Anchura del producto embalado	645
Fondo del producto embalado	595

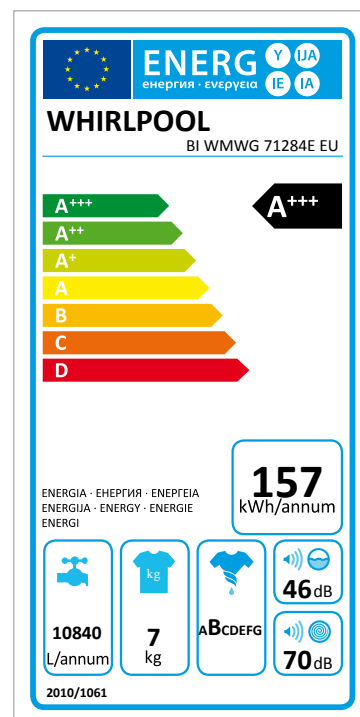

DATOS DE CONSUMO

Clasificación de eficiencia energética - NUEVA (2010/30/EU)	A+++
Consumo anual de energía - NUEVA (2010/30/EC)	157
Clasificación de rendimiento de limpieza	A
Velocidad máxima de centrifugado - NUEVA (2010/30/EC)	1200
Capacidad de algodón - NUEVA (2010/30/EC)	7
Consumo anual de agua - NUEVA (2010/30/EC)	10840
Consumo energía con el programa estándar algodón a 60°C con carga completa	0.822
Consumo de energía en modo sin apagar - NUEVA (2010/30/EU)	8
Consumo de energía en modo apagado - NUEVA (2010/30/EU)	0.5
Porcentaje de humedad en carga seca después del centrifugado máximo - NUEVA (2010/30/EC)	53
Duración media de lavado de algodón a 60 °C (carga completa) (min) - NUEVA (2010/30/EC)	270
Nivel de contaminación acústica del lavado	46