

# KCBNR 12600

12NC: 851311696010

Code EAN: 8003437041006

**KitchenAid**

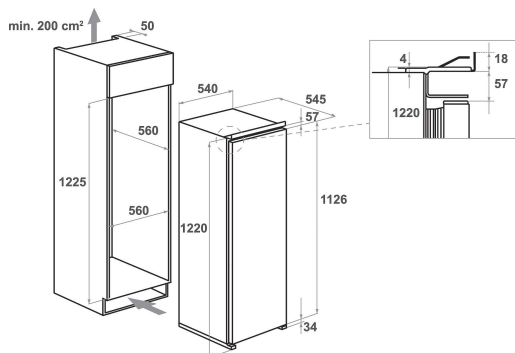

## CARACTERISTIQUES PRINCIPALES

|   |                   |
|---|-------------------|
| Groupe de produit                           | Réfrigérateur     |
| Référence commerciale                       | KCBNR 12600       |
| Code EAN                                    | 8003437041006     |
| Type de construction                        | built-in          |
| Type de montage                             | Demi-intégration  |
| Type de commande                            | Electronique      |
| Types de dispositifs de réglage et d'alarme | LED               |
| Couleur principale du produit               | Inox              |
| Puissance de raccordement                   | 75                |
| Intensité                                   | 16                |
| Tension                                     | 220-240           |
| Fréquence                                   | 50                |
| Longueur du cordon électrique               | 245               |
| Type de prise                               | Schuko            |
| Capacité nette totale                       | 209               |
| Nombre d'étoiles                            | Automatique       |
| Nombre de circuits de froid                 | 1                 |
| Hauteur du produit                          | 1220              |
| Largeur du produit                          | 540               |
| Profondeur du produit                       | 545               |
| Profondeur porte ouverte à 90°              | -                 |
| Réglage maximum de la hauteur des pieds     | 0                 |
| Poids net                                   | 38                |
| Charnière de la porte                       | Droite réversible |

## CARACTERISTIQUES TECHNIQUES

|   |             |
|---|-------------|
| Température réglable                                | Oui         |
| Signal de dysfonctionnement                         | Visuel      |
| Processus de dégivrage dans la partie réfrigérateur | Automatique |
| Interrupteur réfrigération rapide                   | Oui         |
| Ventilateur dans le compartiment réfrigérateur      | Oui         |
| Clayettes spéciales bouteille                       | Oui         |
| Porte verrouillable                                 | -           |
| Nombre de clayettes dans le réfrigérateur           | 5           |
| Nombre de clayettes réglables dans le réfrigérateur | 4           |
| Matériau des clayettes                              | Verre       |
| Thermomètre du réfrigérateur                        | Aucun       |

## PERFORMANCES

|  |      |
|--|------|
| Classe énergétique - NOUVEAU (2010/30/UE)                | A++  |
| Consommation énergétique annuelle - NOUVEAU (2010/30/CE) | 103  |
| Capacité nette du réfrigérateur - NOUVEAU (2010/30/CE)   | 209  |
| Capacité nette du congélateur - NOUVEAU (2010/30/CE)     | 0    |
| Capacité de congélation - NOUVEAU (2010/30/CE)           | 0    |
| Temps avant l'augmentation de la température             | 0    |
| Classe climatique  | SN-T |
| Niveau sonore  | 35   |
| Froid ventilé  | Non  |
| Température ambiante maximale                            | 43   |
| Température ambiante minimale                            | 10   |