

اقرأ جميع تعليمات السلامة بعناية قبل استخدام الجهاز.



نشكرك على شرائك أحد منتجات شركة WHIRLPOOL للحصول على المزيد من المساعدة التفصيلية، يرجى تسجيل جهازك على www.whirlpool.eu/register



وصف المنتج

1. لوحة التحكم
2. المروحة وعنصر التسخين الدائري (غير مرئي)
3. مصباح
4. مجاري الرف (المستوى مميز على جدار حيز الطهي)
5. الباب
6. عنصر التسخين العلوي / الشواية
7. لوحة التمييز (لا تطلعها)
8. نقش لماء الشرب STEAM

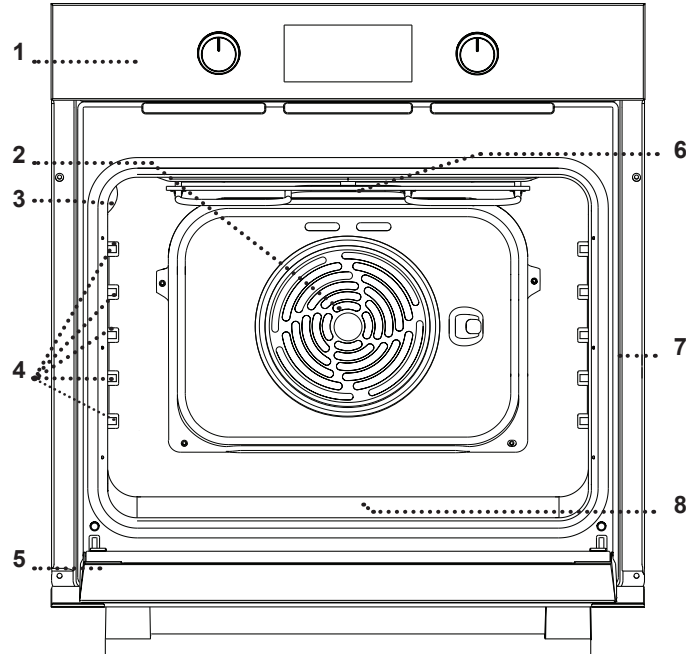

وصف لوحة التحكم

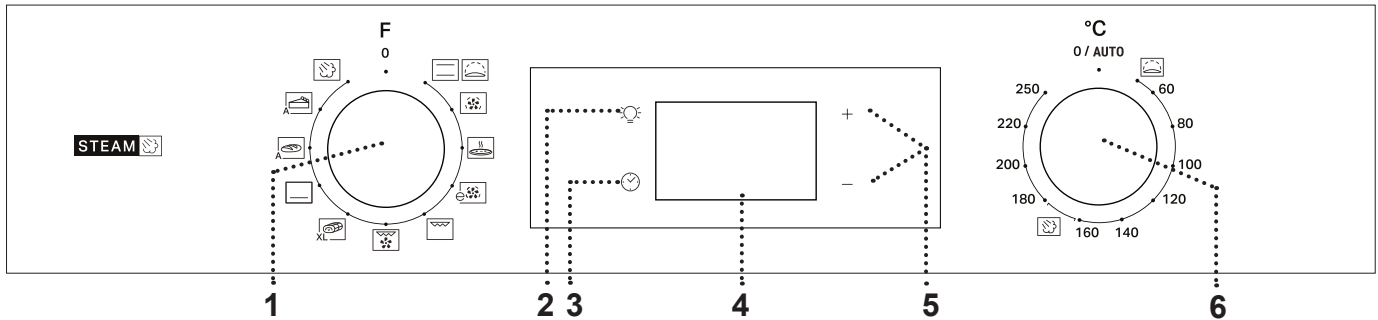

6. مفتاح ثرموستات
أدر المفتاح لتحديد درجة الحرارة المرغوبة عند تفعيل وظائف يدوية.

3. تعيين الوقت
للدخول إلى إعدادات مدة الطهي، تأخير بدء التشغيل والميقاتي.
لعرض الوقت عند إيقاف الفرن.
4. وحدة العرض
5. أزرار الضبط
لتغيير إعدادات مدة الطهي.

1. مفتاح الاختيار
لتشغيل الفرن عن طريق اختيار وظيفة. أدر إلى الوضع 0 لإيقاف المروحة.
2. الإضاءة
بينما الفرن مشغل، اضغط  لتشغيل أو إطفاء مصباح حيز الطهي.

يرجى ملاحظة: قد يختلف نوع المفتاح عن نوع الموديل. إذا كانت المفاتيح يتم تفعيلها بالضغط، اضغط لأسفل على منتصف المفتاح لتحريره من موضع تثبيته.

الشبكة السلكية

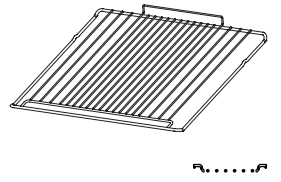

تستخدم لطهي الطعام أو كحامل لوضع المقالي وصواني الكيك وأواني الفرن الأخرى.

صينية تجميع القطرات *

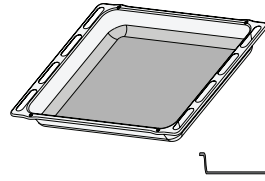

تستخدم كصينية الفرن لطهي اللحوم والأسماك والخضروات والكعك، وما إلى ذلك أو توضع تحت الشبكة السلكية لتجميع مرق الطهي.

صينية الخبيز *

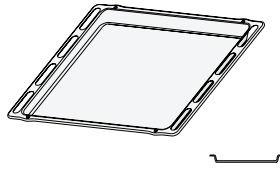

تستخدم ليس فقط لعمل جميع أصناف الخبز والمعجنات، ولكن أيضا لحم الروست والأسماك الملفوفة في رقائق، وما إلى ذلك.

المجاري المنزقة *

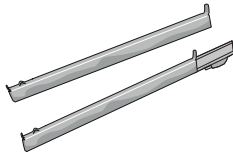

لتسهيل إدخال أو إخراج الملحقات الأخرى.

* متاحة في بعض الموديلات فقط. قد يختلف عدد ونوع الملحقات تبعا للطراز الذي اشتريته. يمكن شراء الملحقات الأخرى بشكل منفصل من خدمة ما بعد البيع.

إدخال الشبكة السلكية والملحقات الأخرى

أدخل الشبكة السلكية في المستوى المرغوب عن طريق مسكها في وضع مائل قليلا لأعلى ثم ضع الجانب الخلفي البارز (موجها لأعلى) في الأسفل أولا.

قضبان انزلاقية ومجاري الرف

قبل استخدام الفرن أزل الشريط الواقي [a] ثم أزل الرقائق الواقية [b] من القضبان الانزلاقية.

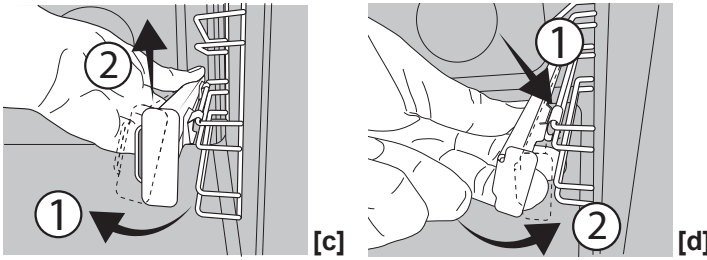

1. لإزالة مجاري الرف، أمسك الجزء الخارجي من المجري بشكل جيد، واجذبه نحوك لقطع الدعامة والمسمارين الداخليين من موضعهما.
2. لتغيير موضع مجاري الرف، ضعهم بالقرب من حيز الطهي وقم أولا بإدخال مبدئي المسمارين في موضعهما. ثم ضع الجزء الخارجي بالقرب من موضعه، وادخل الدعامة، واضغط جيدا باتجاه جدار حيز الطهي للتأكد من أن مجري يعمل بشكل سليم.

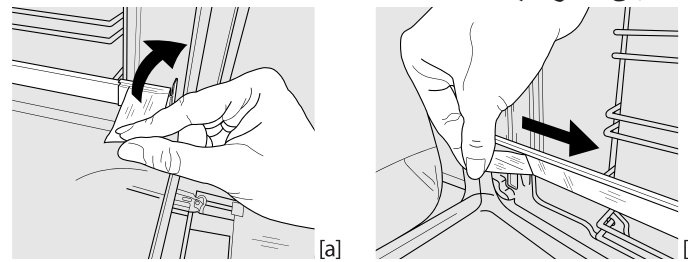

إزالة القضبان الانزلاقية [c]
اسحب الجزء السفلي من القضيب الانزلاقي لفك الخطافات السفلية (1) واسحب القضبان الانزلاقية لأعلى، وقم بفكهم من الخطافات العلوية (2).

إعادة تركيب القضبان الانزلاقية [d]
قم بتركيب الخطافات العلوية على مجاري الرف (1) ثم اضغط على الجزء السفلي من القضبان الانزلاقية مقابل مجاري الرف، حتى اقتزان الخطافات السفلية (2).

الاستخدام لأول مرة

1. تعيين الوقت

يلزم ضبط الوقت عند تشغيل الجهاز لأول مرة: اضغط على ⊕ حتى تبدأ الأيقونة ⊕ ورقمي الساعة في الوميض على وحدة العرض.



استخدم + أو - لضبط الساعة ثم اضغط على ⊕ للتأكيد. ثم يبدأ رقما الدقائق في الوميض. استخدم + أو - لضبط الدقائق ثم اضغط على ⊕ للتأكيد.

يرجى ملاحظة: في حالة وميض الأيقونة ⊕ على سبيل المثال بعد انقطاع الكهرباء لفترة طويلة ستحتاج إلى إعادة ضبط الوقت.

2. تسخين الفرن

قد ينبعث من الفرن الجديد روائح كريهة ناتجة عن آثار التصنيع: وهذا أمر طبيعي تماما. قبل البدء في طهي الطعام ننصح بتسخين الفرن وهو خال للتخلص من أية روائح غير مستحبة.
انزع قطع الحماية المصنوعة من الورق المقوى أو الرقائق الشفافة من الموقد وأخرج الملحقات من الداخل.
قم بتسخين الفرن لتصل درجة حرارته إلى 250°م لمدة ساعة. يجب أن يكون الفرن فارغا خلال هذه المدة.
يرجى ملاحظة: من الأفضل تهوية الغرفة بعد استخدام الجهاز لأول مرة.

الطهي الأقصى

XL لطهي قطع كبيرة من اللحوم (فوق 2,5 كجم). نوصي بتقليب اللحم أثناء الطهي لضمان تحميره بشكل متساو على كلا الجانبين. نوصي أيضاً بتغطية لحم المفصل بالحساء بين الحين والآخر لحمايتها من التجفيف المفرط.

التسخين السفلي

مفيد لتحمير الجزء السفلي من الأطباق. يوصى أيضاً باستخدام الوظيفة للطهي البطيء، لإنهاء طهي الأطباق ذات القوام اللغاية أو لتغليظ قوام الصلصات ومرق اللحم.

خبز أوتوماتيكي

A تقوم هذه الوظيفة أوتوماتيكياً باختيار درجة الحرارة ومدّة الخبز المثالية للخبز. للحصول على أفضل نتائج اتبع الوصفة بدقة. قم بتفعيل الوظيفة والفرن بارد. يجب أن يظل مفتاح الترموستات في الوضع O / AUTO حيث يتم ضبط درجة الحرارة أوتوماتيكياً بواسطة الوظيفة.

معجنات أوتوماتيكية

A تقوم هذه الوظيفة أوتوماتيكياً باختيار درجة الحرارة ومدّة الخبز المثالية للبطائر. قم بتفعيل الوظيفة والفرن بارد. يجب أن يظل مفتاح الترموستات في الوضع O / AUTO حيث يتم ضبط درجة الحرارة أوتوماتيكياً بواسطة الوظيفة.

STEAM+ (بخار)

تتيح وظيفة Steam+ (البخار) الحصول على أداء ممتاز بفضل وجود البخار في دورة الطهي. تتحكم هذه الوظيفة تلقائياً في درجة الحرارة المثالية لطهي مجموعة كبيرة من الوصفات، أوقات طهي الأطباق الرئيسية موضحة في جدول الطهي النسبي. قم دائماً بتفعيل وظيفة البخار عندما يكون الفرن بارداً، وبعد صب 200 مل من ماء الشرب في قاع التجويف. لتفعيل وظيفة Steam+ (البخار)، يجب تشغيل مفتاح الترموستات على موضع الأيقونة .

الموزع الحراري

لطهي أي نوع من الأطباق على رف واحد فقط.

التخمير

للمساعدة في تخمير العجين الحلو أو المنبل بشكل أكثر فعالية. أدر مفتاح الترموستات على الأيقونة لتفعيل هذه الوظيفة.

طهي بدفع الهواء

لطهي أطعمة مختلفة على عدة أرفف وتتطلب نفس درجة الحرارة (بحد أقصى ثلاثة أرفف) وفي مدة زمنية واحدة. يمكن استخدام هذه الوظيفة لطهي أنواع مختلفة من الأطعمة دون انتقال الروائح من طعام إلى آخر.

البيتزا

لعمل البيتزا والخبز بمختلف الأنواع والأحجام. ومن الجيد تبديل موضع صواني الخبز في منتصف دورة الطهي.

الطهي الاقتصادي بدفع الهواء

لطهي لحم الروست وقطع لحم الروست المحشوة على رف واحد. حيث يتم حماية الأطعمة من التجفيف المفرط من خلال تدوير الهواء بشكل لطيف ومنقطع. وعند استخدام هذه الوظيفة الاقتصادية ECO، تظل الإضاءة متوقفة طوال دورة الطهي ويمكن تشغيلها مجدداً بالضغط على .

الشواية

لشواء شرائح اللحم، الكباب والسجق وطهي جراتان

الخضروات والخبز المحمص. عند شواء اللحم، نوصي باستخدام صينية تجميع القطرات لتجميع مرق الطهي. ضع الصينية على أي مستوى أسفل الشبكة السلكية وأضف 200 مل من ماء الشرب.

الشواية السريعة

لشواء قطع لحم الروست الكبيرة (الأفخاذ، الروز بيف، الدجاج). نوصي باستخدام وعاء تقطر لتجميع مرق الطهي. ضع الصينية على أي مستوى أسفل الشبكة السلكية وأضف 200 مل من ماء الشرب.

الاستخدام اليومي

التخمير

لبدء وظيفة "Rising" (التخمير)، قم بإدارة مفتاح الترموستات إلى وضع التخمير (40 درجة) واضبط مفتاح الوظيفة في وضع الخبز، إذا تم ضبط الفرن على درجة حرارة مختلفة، فلن تبدأ الوظيفة. يرجى ملاحظة: يمكنك ضبط مدة الطهي، وقت انتهاء الطهي (فقط عند ضبط مدة الطهي) وكذلك الميقاتي.

STEAM

لبدء وظيفة Steam (البخار)، اسكب 200 مل من ماء الشرب في قاع الفرن. اختر الوظيفة من خلال تدوير مفتاح الاختيار في اتجاه عقارب الساعة على الأيقونة ذات الصلة، ومفتاح الترموستات على أي موضع بين 160 و 180 °م (كما هو مقترح بواسطة الأيقونة). ستعمل الوظيفة وستعرض الشاشة الوقت الحالي من اليوم. لا حاجة للتسخين المسبق. لإنهاء الطهي، أدر مفتاح الاختيار على الوضع 0. أثناء الطهي بالبخار، تجنب فتح الباب وزيادة كمية الماء.

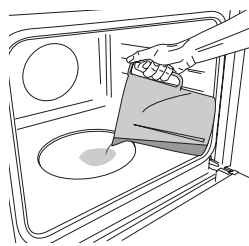

يرجى ملاحظة: لضبط مدة محددة، وفقاً لجدول الطهي ذي الصلة، اتبع التعليمات الواردة في فقرة "برمجة الطهي".

1. اختيار وظيفة

لاختيار وظيفة ما، أدر مفتاح الاختيار إلى الرمز الخاص بالوظيفة المرغوبة: عندها تضيء وحدة العرض وتصدر إشارة صوتية.

On

2. تفعيل الوظيفة

يدوي

لبدء تشغيل الوظيفة التي تم اختيارها، أدر مفتاح الترموستات لضبط درجة الحرارة المرغوبة.

19:40

يرجى ملاحظة أنه: يمكنك أثناء الطهي تغيير الوظيفة عن طريق إدارة مفتاح الاختيار أو ضبط درجة الحرارة من خلال إدارة مفتاح الترموستات. لن تبدأ الوظيفة إذا ظل مفتاح الترموستات على الوضع O / AUTO. يمكنك ضبط مدة الطهي، وقت انتهاء الطهي (فقط عند ضبط مدة الطهي) وكذلك الميقاتي.

انتهاء الطهي

ستصدر إشارة صوتية وتشير وحدة العرض إلى انتهاء الوظيفة.



أدر مفتاح الاختيار لاختيار وظيفة أخرى أو إلى الوضع 0 لإطفاء الفرن.

يرجى ملاحظة: عند تفعيل الميقاتي، يظهر بوحدة العرض البيان "END" "انتهاء" بالتبادل مع الوقت المتبقي.

5. ضبط الميقاتي

لا تقوم هذه الوظيفة الاختيارية بإيقاف أو برمجة الطهي وإنما تسمح باستخدام وحدة العرض كمبيقاتي، سواء خلال تفعيل وظيفة ما أو عند إيقاف الفرن.

استمر في الضغط على ☺ حتى تبدأ الأيقونة ☺ و "00:00" في الوميض على الشاشة.

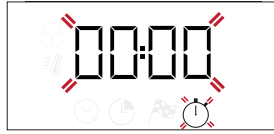

استخدم + أو - لضبط الوقت ثم اضغط على ☺ للتأكيد. تصدر إشارة صوتية بمجرد انتهاء الميقاتي من العد التنازلي للمدة المحددة.

ملاحظات: لإلغاء الميقاتي، استمر في الضغط على ☺ إلى أن تبدأ الأيقونة ☺ في الوميض، ثم استخدم - لإرجاع الوقت إلى "00:00".

3. التسخين المسبق والحرارة المتبقية

بمجرد بدء تشغيل الوظيفة، تصدر إشارة صوتية وتظهر أيقونة وامضة ☺ بوحدة العرض تشير لتفعيل مرحلة التسخين المسبق. عند بلوغ درجة الحرارة المرغوبة، تصبح الأيقونة ثابتة وتصدر إشارة صوتية للإشارة إلى إمكانية وضع الطعام بالداخل ومتابعة الطهي. يرجى ملاحظة: قد ينتج عن وضع الطعام في الفرن قبل إنتهاء مرحلة التسخين المسبق نتائج عكسية على نتيجة الطهي النهائية. بعد الطهي وبينما الوظيفة متوقفة، قد تظل الأيقونة ☺ في الظهور بوحدة العرض حتى بعد إيقاف مروحة التبريد لتشير إلى وجود حرارة متبقية في الحيز.

يرجى ملاحظة: يختلف وقت اختفاء الأيقونة وذلك لأنه يتوقف على عدة عوامل منها درجة الحرارة المحيطة والوظيفة المستخدمة. وعلى أي حال، يعتبر الجهاز متوقف عندما يكون المؤشر بمفتاح الاختيار عند "0".

4. برمجة الطهي

يلزمك اختيار وظيفة أو لا قبل أن تتمكن من بدء برمجة الطهي.

المدة

استمر في الضغط على ☺ إلى أن تبدأ الأيقونة ☺ والبيان "00:00" في الوميض على وحدة العرض.



استخدم + أو - لضبط مدة الطهي المرغوبة، ثم اضغط على ☺ للتأكيد.

قم بتفعيل الوظيفة عن طريق إدارة مفتاح الترموستات إلى درجة الحرارة المرغوبة: وستصدر إشارة صوتية وتشير وحدة العرض إلى اكتمال الطهي.

يرجى ملاحظة: لإلغاء مدة الطهي التي قمت بضبطها، استمر في الضغط على ☺ إلى أن تبدأ الأيقونة ☺ في الوميض على وحدة العرض، ثم استخدم - لإرجاع مدة الطهي إلى "00:00". تشمل مدة الطهي هذه على مرحلة الإحماء.

برمجة وقت انتهاء الطهي/

تأخير بدء التشغيل

بعد ضبط مدة الطهي، يمكن تأخير بدء تشغيل الوظيفة من خلال برمجة وقت انتهائها: اضغط على ☺ حتى تبدأ الأيقونة ☺ والوقت الحالي في الوميض على وحدة العرض.













استخدم + أو - لضبط وقت انتهاء الطهي المرغوب، ثم اضغط على ☺ للتأكيد.

قم بتفعيل الوظيفة عن طريق إدارة مفتاح الترموستات إلى درجة الحرارة المرغوبة: وستظل الوظيفة متوقفة بشكل مؤقت إلى أن تبدأ في التشغيل أوتوماتيكياً بعد انتهاء المدة المحسوبة من أجل إنهاء الطهي عند الوقت الذي قمت بضبطه.

يرجى ملاحظة: لإلغاء الإعداد، قم بإيقاف الفرن من خلال إدارة مفتاح الاختيار إلى الوضع 0.

جدول الطهي

المستوى والملحقات	المدة (بالدقائق)	الموصى بها (م°)	الإحماء	الوظيفة	الوصفة
	30 - 50	170	نعم		كيك مخمر
	30 - 50	160	نعم		
	40 - 60	160	نعم		
	35 - 90	160 - 200	نعم		كيك محشو (فطيرة محشوة بالجبن، فطيرة محشوة، فطيرة محشوة بالفاكهة)
	40 - 90	160 - 200	نعم		
	25 - 35	160	نعم		البسكويت/تارت الفواكه الصغير
	25 - 35	160	نعم		
	35 - 45	150	نعم		
	30 - 40	180 - 210	نعم		معجنات الشو
	35 - 45	180 - 200	نعم		
	35 - 45	180 - 200	نعم		
	150 - 200	90	نعم		الميرنجز
	140 - 200	90	نعم		
	140 - 200	90	نعم		
	15 - 50	190 - 250	نعم		بيتزا/خبز الفوكاشيا
	20 - 50	190 - 250	نعم		
	10 - 20	250	نعم		البيتزا المجمدة
	10 - 25	230-250	نعم		
	40 - 55	180 - 200	نعم		
	45 - 60	180 - 200	نعم		كعك متبل (فطيرة بالخضروات، كيشي)
	45 - 60	180 - 200	نعم		
	20 - 30	190 - 200	نعم		مخبوزات فول-أو فغان/ياف باستري
	20 - 40	180 - 190	نعم		
	20 - 40	180 - 190	نعم		
	45 - 65	190 - 200	نعم		لازانيا / معكرونة فرن / كانلوني / كعكة الفواكه
	80 - 110	190 - 200	نعم		لحم ضأن / لحم بتلو / لحم بقري 1 كجم
	110 - 150	180 - 190	نعم		روستو بقشرة 2 كجم
	50 - 100	200 - 230	نعم		دجاج/أرانب/بط 1 كجم
	100 - 160	190 - 200	-		ديك رومي/أوز 3 كجم
	30 - 45	170 - 190	نعم		سمك مشوي/مطهو وهو مغلف بورق الزبدة (فيليه، سمكة كاملة)
	50 - 70	180 - 200	نعم		خضروات محشية (طماطم، كوسة، بانانجان)
	2 - 6	250	'5		خبز محمص
	15 - 30 *	230 - 250	-		سمك فيليه/شرائح

الملحقات	الوظائف
 صينية تجميع القطرات / صينية الخبز مع إضافة 200 مل من الماء  صينية تجميع القطرات/صينية الخبز  صينية الخبز/صينية تجميع القطرات أو طبق الخبز على الشبكة السلكية  طبق الخبز على الشبكة السلكية	 اقتصادي يدفع الهواء  الشواية السريعة  الشواية  الطهي الأقصى  بيتزا  وظيفة دفع الهواء  الخبز

المستوى والملحقات	المدة (بالدقائق)	الموصى بها (م°)	الإحماء	الوظيفة	الوصفة
4 5	15 - 30 *	250	-		السجق/الكباب/ قطع لحم الضلوع "الريش"/ شطائر البيف بجر
1 2	55 - 70 **	200 - 220	نعم		روست الدجاج 1-1,3 كجم
3	35 - 50 **	200 - 210	نعم		لحم بقري روز بيف نيء 1 كجم
3	60 - 90 **	200 - 210	نعم		فخذ ضأن/زند
2	35 - 55	200 - 210	نعم		بطاطس محمرة
3	25 - 55	200 - 210	-		جراتان الخضروات
1 4	45 - 100 ***	190 - 200	نعم		اللحم والبطاطس
2 4	30 - 50 ***	180	نعم		الأسماك والخضروات
1 4	50 - 100 ***	200	نعم		اللازانيا واللحم
1 3 5	40 - 120 ***	180 - 190	نعم		وجبة كاملة: فطيرة بالفاكهة (المستوى 5)/لازانيا (المستوى 3)/لحم (المستوى 1)
3	100 - 150	170 - 180	-		لحم الروست/قطع لحم الروست المحشوة

*** طول المدة المقدر: يمكن إزالة الأطباق من الفرن في أوقات مختلفة حسب التفضيل الشخصي.

* اقلب الطعام في منتصف دورة الطهي
** اقلب الطعام بعد انقضاء ثلثي مدة الطهي (عند اللزوم).

جدول الطهي STEAM+ (البخار)

المستوى	الملاحقات	الوقت (دقيقة)	الكمية	الوصفة	الطعام
2		45 - 30	80-100 جم	خبز كيزر	
		60 - 40	300-500 جم	(قالب ساندوتش في صينية الخبز	
		100 - 50	500 جم-2 كجم	خبز باجيت	
		45 - 30	200-300 جم	روستو	
		110 - 60	1 كجم	ضلوع	
		75 - 50	500 جم-1,5 كجم	الطيور	
		80 - 55	1-1,5 كجم	دجاج/رومي	
		140 - 100	3 كجم	فيليه ستيك	
		25 - 15	0.5-2 سم	فيليه ستيك	
		35 - 20	2-4 سم	سمكة كاملة	
		30 - 20	300 - 600 جم	سمكة كاملة	
		45 - 25	600 - 1200 جم	بطاطس مطهية بالبخار	
		60 - 45	0.5-1.5 كجم	الفلفل المحشو	
		55 - 35	1-2 كجم	بروكلي مطهي بالبخار	
		50 - 30	0.3-1 كجم	كوسة مطهية بالبخار	
		50 - 30	0.5-1.5 كجم	(كعك صغير	
		35 - 25	رف واحد	مافن	
		45 - 25	30-60 جم	الكيك الأسفنجي	
	50 - 30	500-700 جم	صينية واحدة		
	55 - 35	صينية واحدة			

قم بتفعيل وظيفة STEAM+ (البخار) والفرن بارد. فتح الباب واستكمال الملء بالماء أثناء عملية الطهي قد ينتج عنه تأثير ضار على نتائج الطهي النهائية.

الملاحقات	الوظائف
صينية تجميع القطرات / صينية الخبز مع إضافة 200 مل من الماء	الاقتصادي يدفع الهواء
صينية الخبز/صينية تجميع القطرات أو طبق الخبز على الشبكة السلكية	الشواية السريعة
صينية تجميع القطرات/صينية الخبز أو طبق الخبز على الشبكة السلكية	الشواية
صينية الخبز/صينية تجميع القطرات أو طبق الخبز على الشبكة السلكية	الطهي الأقصى XL
طبق الخبز على الشبكة السلكية	بيتزا
الشبكة السلكية	وظيفة دفع الهواء
	الخبز

تأكد أن الفرن بارد تماماً قبل القيام بأية أعمال متعلقة بالصيانة أو التنظيف.
لا تستخدم أجهزة تنظيف تعمل بالبخار.
ولا تستخدم ألياف سلكية أو مساحيق كاشطة أو مواد تنظيف مزيلة/كاشطة، حيث قد تتسبب في تلف أسطح الجهاز.
قم بإرتداء قفازات واقية.
يجب فصل الفرن عن مصدر الكهرباء قبل القيام بأية أعمال متعلقة بالصيانة.

الأسطح الخارجية

قم بتنظيف الأسطح بقطعة قماش دقيقة الألياف رطبة. إذا كانت الأسطح شديدة الاتساخ، فأضف بضع قطرات من منظف محايد إلى الماء. وجففها في النهاية باستخدام قطعة قماش جافة.
لا تستخدم منظفات أكالة أو كاشطة. إذا حدث تلامس لأي من هذه المنتجات مع أسطح الجهاز بدون قصد، قم بتنظيفها على الفور بقطعة رطبة من الألياف الدقيقة.

الأسطح الداخلية

بعد كل استخدام، اترك الفرن يبرد ثم قم بتنظيفه، يُفضل التنظيف وهو دافئ، لإزالة أية رواسب أو بقع ناتجة عن بقايا الأطعمة. لتجفيف أي تكثف تكون نتيجة لطهي الأطعمة التي تحتوي على نسبة عالية من الماء، اترك الفرن ليبرد تماماً ثم امسح بقطعة قماش أو إسفنجة.

• لإزالة الترسبات الكلسية المتبقية من قاع التجويف بعد **STEAM** الطهي، نوصي بتنظيف التجويف بالمنتجات التي توفرها خدمة ما بعد البيع (يرجى اتباع التعليمات المرفقة بالمنتج).
• يُنصح بإجراء عملية التنظيف كل 5 إلى 10 دورات طهي **STEAM**.
• يمكن خلع الباب وإعادة تركيبه بسهولة لتنظيف الزجاج بآريحية.
• قم بتنظيف زجاج الباب باستخدام منظف سائل ملانم.

الملحقات

انقع الملحقات في منظف غسيل أطباق بعد الاستخدام، وتعامل معها بقفازات الفرن إذا كانت لا تزال ساخنة. يمكن إزالة بقايا الأطعمة باستخدام فرشاة غسيل أو إسفنجة.

تنظيف الألواح الحفازة (في بعض الموديلات فقط)

وللحصول على أفضل استفادة من خصائص التنظيف الذاتي للألواح الحفازة، نوصي بتسخين الفرن حتى 200°م لمدة ساعة واحدة تقريباً باستخدام وظيفة "الخبيز بالتوزيع الحراري". يجب أن يكون الفرن فارغاً خلال هذه المدة. ثم اترك الفرن حتى يبرد قبل التخلص من أية بقايا أطعمة باستخدام إسفنجة غير كاشطة.

يرجى ملاحظة: استخدام المنظفات الأكلية أو الكاشطة أو الفرشاة الخشنة أو ليف التنظيف المعدني للأوعية أو إسبريهات الأفران قد يلحق الضرر بالسطح الحفاز وتلف خصائصه المتعلقة بالتنظيف الذاتي.

يرجى الاتصال بخدمة ما بعد البيع عند الرغبة في تغيير الألواح.

يمكن تزويد هذا الفرن بطبقات حفازة خاصة تتيح تنظيف حيز الطهي بفضل طلائها الخاص ذاتي التنظيف، والذي يتميز بخصائص عالية المسامية، مما يتيح له امتصاص الشحم والاتساخات. هذه الألواح مركبة بمجاري الرف: لذلك عند إعادة وضع مجاري الرف وتركيبها مرة أخرى، تأكد أن الخطافات الموجودة في أعلى مجاري الرف موضوعة في الثقوب المعنية بالألواح.

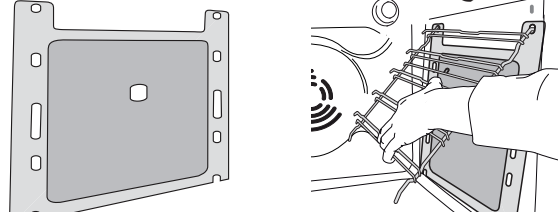

خلع الباب وإعادة تركيبه

1. لخلع الباب، افتحه بالكامل ثم أنزل السقاطات إلى أن تصبح في وضع تحرير القفل.

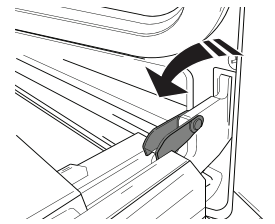

2. أغلق الباب قدر استطاعتك. أحكم مسك الباب بكلتا يديك - لا تحمله من المقبض. بعد ذلك ما عليك سوى خلع الباب بمواصلة غلقه مع سحبه لأعلى في نفس الوقت (a) حتى يتحرر من موضع تثبيته (b).

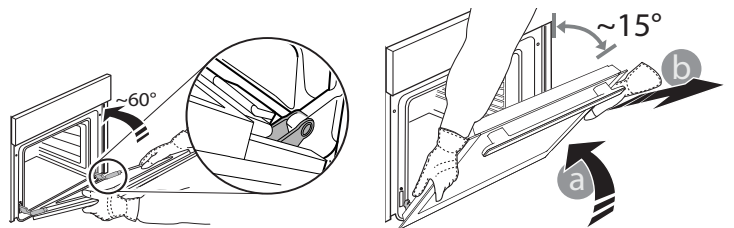

ضع الباب على جانب واحد، واجعله مستقر على سطح ناعم.

3. أعد تركيب الباب بتحريكه نحو الفرن، وقم بمحاذاة خطافات المفصلات مع موضع التثبيت ثم قم بتأمين الجزء العلوي في موضع التثبيت.

4. قم بإنزال الباب ثم افتحه بالكامل. قم بإنزال السقاطات في موضعها الأصلي. وتأكد من إنزالها للأسفل تماماً.

5. حاول غلق الباب وافحص للتأكد من محاذاته مع لوحة التحكم. وإن لم يكن الأمر كذلك، أعد تنفيذ الخطوات أعلاه.

استبدال المصباح

يرجى ملاحظة: استخدم لمبات هالوجين 25 واط/230 فلت من النوع G9، T300 المصممة بالمنتج مصممة خصيصا للأجهزة المنزلية وغير ملائمة لإضاءة الغرف بصفة عامة داخل المنزل (المواصفة EC 244/2009). تتوفر لمبات المصابيح لدى مركزنا لخدمة ما بعد البيع. - لا تتعامل مع اللمبات بيديك المجردتين، فقد تؤدي بصمات أصابعك إلى إتلافها. لا تستخدم الفرن حتى تتم إعادة تركيب غطاء اللمبة.

1. افصل الفرن عن مصدر الإمداد بالكهرباء.
2. قم بحل غطاء المصباح واستبدل اللمبة ثم أعد ربط غطاء المصباح مرة أخرى.
3. أعد توصيل الفرن بمصدر الإمداد بالكهرباء.

تنظيف زجاج الباب

1. بعد خلع الباب ووضعه على سطح ناعم بينما المقبض موجها لأسفل، اضغط في نفس الوقت على مشبكي التثبيت وأخلع الحافة العلوية من الباب من خلال سحبها في اتجاهك.

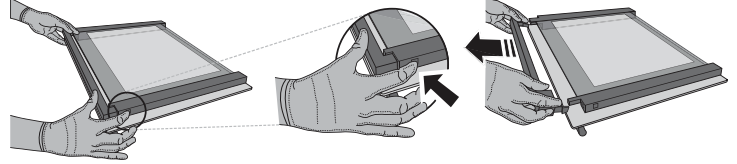

2. ارفع الزجاج الداخلي وأحكم مسكه بكلتا يديك، ثم اخلعه وضعه على سطح ناعم قبل تنظيفه.

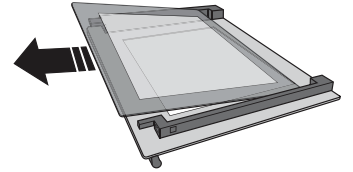

3. أعد تركيب اللوح الأوسط (المميزة بالحرف "R") قبل إعادة تركيب اللوح الداخلي: لوضع ألواح الزجاج بشكل صحيح، تأكد من إمكانية رؤية العلامة "R" في الركن الأيسر. أدخل أولا الجانب الطويل من الزجاج المميز بالحرف "R" في مرتكزات الدعم، ثم أنزله في موضعه. كرر هذه العملية مع لوحي الزجاج.

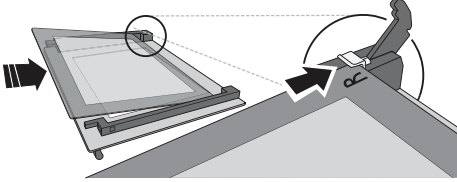

4. أعد تركيب الحافة العلوية: وسوف يشير صوت الطقطة على التثبيت الصحيح. تأكد من تأمين إطار الإحكام قبل إعادة تركيب الباب.

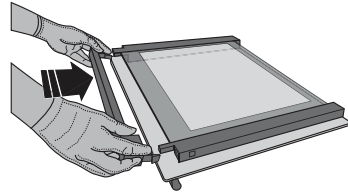

تحري الأعطال وإصلاحها

المشكلة	السبب المحتمل	الحل
الفرن لا يعمل.	انقطاع التيار الكهربائي. فصل من الشبكة الكهربائية.	تحقق من وجود تيار كهربائي بالشبكة الكهربائية ومن توصيل الفرن بمصدر الكهرباء. أوقف الفرن، ثم أعد تشغيله للتحقق مما إذا كان العطل لا يزال قائما.
وحدة العرض تعرض الحرف "F" متبوعا برقم أو بحرف.	عطل بالفرن.	اتصل بأقرب مركز لخدمة ما بعد البيع وانكر الرقم التابع للحرف "F".
تعرض وحدة العرض الرسالة "ساخن" ولن تبدأ الوظيفة المحددة.	درجة الحرارة مرتفعة للغاية.	دع الفرن يبرد قبل تفعيل الوظيفة. اختر وظيفة أخرى.
تعرض الشاشة نص غير واضح وتبدو مكسورة.	مجموعة لغوية أخرى.	تواصل مع أقرب مركز خدمة ما بعد البيع.

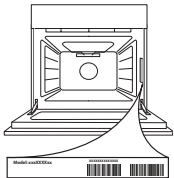

يمكن إيجاد السياسات والوثائق القياسية ومعلومات المنتج الإضافية من خلال:

زيارة موقعنا الإلكتروني docs.whirlpool.eu

استخدام كود الاستجابة السريع QR

وكيبدل، يمكنك الاتصال بخدمة ما بعد البيع لدينا (راجع رقم التليفون في كتيب الضمان). يرجى عند الاتصال بخدمة ما بعد البيع ذكر الأكواد المذكورة على لوحة تمييز المنتج.





THANK YOU FOR BUYING A WHIRLPOOL PRODUCT
In order to receive a more complete assistance, please register your product on www.whirlpool.eu/register



Before using the appliance carefully read the Safety Instruction.

PRODUCT DESCRIPTION

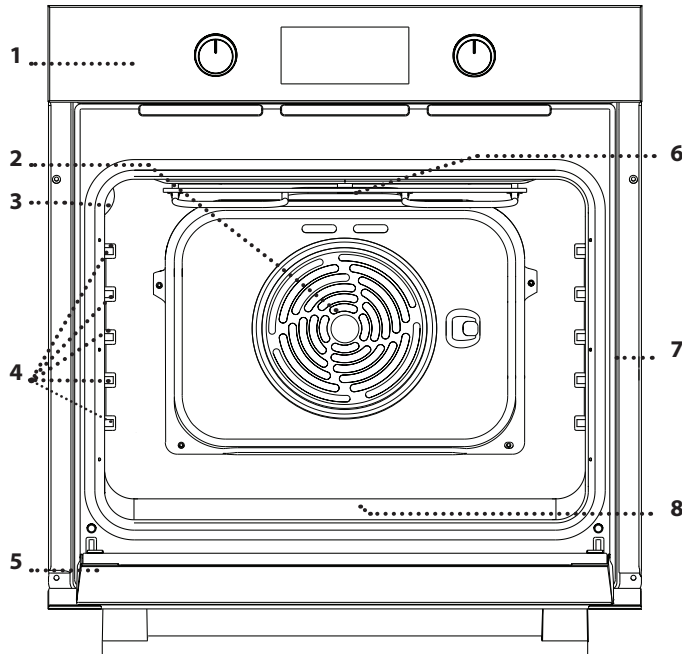

1. Control panel
2. Fan and circular heating element (not visible)
3. Lamp
4. Shelf guides (the level is indicated on the wall of the cooking compartment)
5. Door
6. Top heating element/grill
7. Identification plate (do not remove)
8. **STEAM** embossing for drinking water

CONTROL PANEL DESCRIPTION

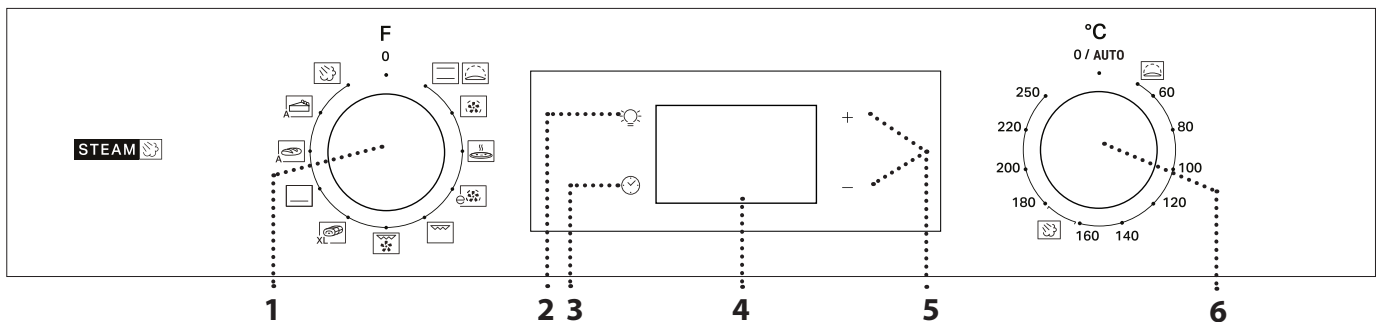

1. SELECTION KNOB

For switching the oven on by selecting a function.
Turn to the 0 position to switch the oven off.

2. LIGHT

With the oven switched on, press  to turn the oven compartment lamp on or off.

3. SETTING THE TIME

For accessing the cooking time settings, delayed start and timer.
For displaying the time when the oven is off.

4. DISPLAY

5. ADJUSTMENT BUTTONS

For changing the cooking time settings.

6. THERMOSTAT KNOB

Turn to select the temperature you require when activating manual functions.

Please note: Type of knob may vary from model type. If the knobs are push-activated, push down on the center of the knob to release it from seating.

ACCESSORIES

WIRE SHELF

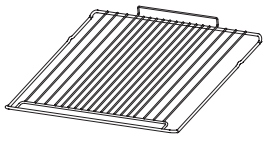

Use to cook food or as a support for pans, cake tins and other ovenproof items of cookware.

DRIP TRAY *

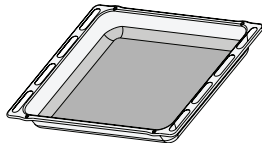

Use as an oven tray for cooking meat, fish, vegetables, focaccia, etc. or position underneath the wire shelf to collect cooking juices.

BAKING TRAY *

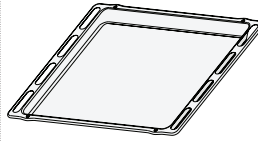

Use for cooking all bread and pastry products, but also for roasts, fish en papillote, etc.

SLIDING RUNNERS *

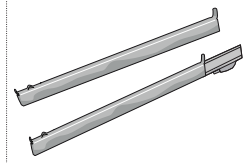

To facilitate inserting or removing accessories.

* Available only on certain models

The number and the type of accessories may vary depending on which model is purchased. Other accessories can be purchased separately from the After-sales Service.

INSERTING THE WIRE SHELF AND OTHER ACCESSORIES

Insert the wire shelf onto the level you require by holding it tilted slightly upwards and resting the raised rear side (pointing upwards) down first.

SLIDING RUNNERS AND SHELF GUIDES

Before using the oven remove the protective tape [a] and then remove the protective foil [b] from the sliding runners.

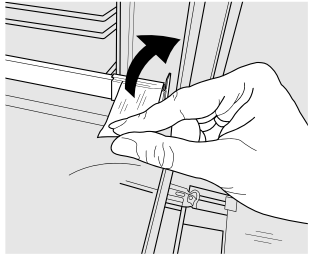

[a]

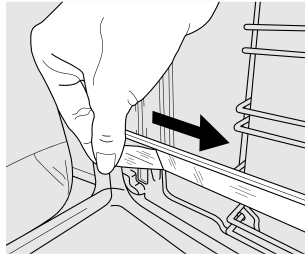

[b]

REMOVING THE SLIDING RUNNERS [c]

Pull the lower part of the sliding runner to uncouple the lower hooks (1) and pull the sliding runners upwards, removing them from the upper hooks (2).

REFITTING THE SLIDING RUNNERS [d]

Hook the upper hooks on the shelf guides (1) then press the lower part of the sliding runners against the shelf guides, until the lower hooks are clicking (2).

Then slide it horizontally along the runners as far as possible.

Other accessories, like the baking tray, are to be inserted horizontally, letting them slide on the runners.

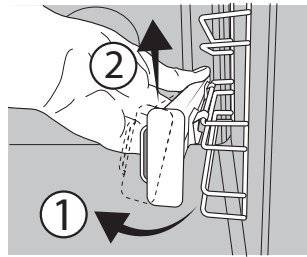

[c]

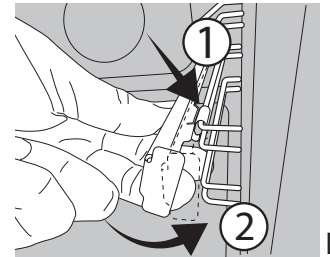

[d]

REMOVING AND REFITTING THE SHELF GUIDES

1. To remove the shelf guides, firmly grip the external part of the guide, and pull it towards you to extract the support and the two internal pins from the lodging.

2. To reposition the shelf guides, position them near the cavity and initially insert the two pins into their lodgings. Next, position the external part near its lodging, insert the support, and firmly press towards the wall of the cavity to make sure the shelf guide is properly secured.

FIRST TIME USE

1. SETTING THE TIME

You will need to set the time when you switch on the appliance for the first time: Press until the icon and the two digits for the hour start flashing on the display.



Use + or - to set the hour and press to confirm. The two digits for the minutes will start flashing. Use + or - to set the minutes and press to confirm. Please note: When the icon is flashing, for example following lengthy power outages, you will need to reset the time.

2. HEAT THE OVEN

A new oven may release odours that have been left behind during manufacturing: this is completely normal. Before starting to cook food, we therefore recommend heating the oven with it empty in order to remove any possible odours.

Remove any protective cardboard or transparent film from the oven and remove any accessories from inside it.

Heat the oven to 250 °C for about one hour. The oven must be empty during this time.

Please note: It is advisable to air the room after using the appliance for the first time.

FUNCTIONS



CONVENTIONAL

For cooking any kind of dish on one shelf only.



RISING

For helping sweet or savoury dough to rise effectively. Turn the thermostat knob to the icon to activate this function.



FORCED AIR

For cooking different foods that require the same cooking temperature on several shelves (maximum three) at the same time. This function can be used to cook different foods without odours being transferred from one food to another.



PIZZA

For baking different types and sizes of pizza and bread. It is a good idea to swap the position of the baking trays halfway through cooking.



ECO FORCED AIR

For cooking roasts and stuffed roasting joints on a single shelf. Food is prevented from drying out excessively by gentle, intermittent air circulation. When this ECO function is in use, the light will remain switched off during cooking but can be switched on again by pressing .



GRILL

For grilling steaks, kebabs and sausages, cooking vegetables au gratin or toasting bread. When grilling meat, we recommend using a dripping pan to collect the cooking juices: position the pan on any of the levels below the wire shelf and add 200 ml of drinking water.



TURBO GRILL

For roasting large joints of meat (legs, roast beef, chicken). We recommend using a dripping pan to collect the cooking juices: position the pan on any of the levels below the wire shelf and add 200 ml of drinking water.



MAXI COOKING

For cooking large joints of meat (above 2.5kg). We recommend turning the meat over during cooking to ensure that both sides brown evenly. We also recommend basting the joint every so often to prevent it from drying out excessively.



BOTTOM HEATING

Useful for browning the bottom of dishes. Function also recommended for slow cooking, to finish cooking dishes with a very liquid consistency or concentrate sauces and gravies.



BREAD AUTO

This function automatically selects the ideal temperature and baking time for bread. For best results, carefully follow the recipe. Activate the function when the oven is cold. Thermostat knob needs to remain in **0 / AUTO** position as the temperature is set automatically by the function.



PASTRY AUTO

This function automatically selects the ideal temperature and baking time for cakes. Activate the function when the oven is cold. Thermostat knob needs to remain in **0 / AUTO** position as the temperature is set automatically by the function.



STEAM+

The Steam+ function allows to obtain excellent performances thanks to the presence of steam in the cooking cycle. This function automatically manages the ideal temperature for cooking a wide range of recipes; the cooking times of the main dishes are shown in the relative cooking table. Always activate the steam function when the oven is cold, and after pouring 200 ml of drinking water into the bottom of the cavity. To activate Steam+ function, the thermostat knob needs to be turned in to position of  icon.

DAILY USE

1. SELECT A FUNCTION

To select a function, turn the *selection knob* to the symbol for the function you require: the display will light up and an audible signal will sound.



2. ACTIVATE A FUNCTION

MANUAL

To start the function you have selected, turn the *thermostat knob* to set the temperature you require.



Please note: During cooking you can change the function by turning the selection knob or adjust the temperature by turning the thermostat knob. The function will not start if the thermostat knob will be on **0 / AUTO** position. You can set the cooking time, cooking end time (only if you set a cooking time) and a timer.

RISING

To start the "Rising" function, turn the *thermostat knob* to Rising position (40 deg) and put function knob in Conventional position; if the oven is set to a different temperature, the function will not start. Please note: You can set the cooking time, cooking end time (only if you set a cooking time) and a timer.

STEAM

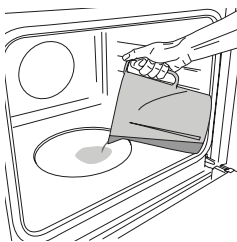

To start the Steam function, pour 200 ml of drinking water in the oven bottom. Select the function turning clockwise the selection knob on the relevant icon, and the thermostat knob in any position between 160 and 180°C (as suggested by the icon). The function will start and the display will show the current time of the day. No preheating is needed. To end the cooking, turn the selection knob on **0** position. During Steam cooking do not open the door and never top up the water.

Please note: To set a specific duration, according to the related cooking table, follow the instruction in the "Programming Cooking" paragraph.

3. PREHEATING AND RESIDUAL HEAT

Once the function starts, an audible signal and a flashing icon  on the display indicate that the preheating phase is active.

When the set temperature has been reached, the icon becomes fixed and a new audible signal will sound to indicate that the food can be placed inside and cooking can proceed.

Please note: Placing food in the oven before the preheating phase has finished may have an adverse effect on the final result of cooking.



After cooking and with the function deactivated, the icon  may continue to remain visible on the display even after the cooling fan has switched off to indicate that there is residual heat in the compartment.

Please note: The time after which the icon switches off varies because it depends on a series of factors such as ambient temperature and function used. In any case, the product should be considered to be off when the pointer on the selection knob is at "0".

4. PROGRAMMING COOKING

You will need to select a function before you can start programming cooking.



DURATION

Keep pressing  until the  icon and "00:00" start flashing on the display.



Use + or - to set the cooking time you require, then press  to confirm.

Activate the function by turning the *thermostat knob* to the temperature you require: an audible signal will sound and the display will indicate that cooking is complete.

Please note: To cancel the cooking time you have set, keep pressing  until the  icon starts flashing on the display, then use - to reset the cooking time to "00:00". This cooking time includes a preheating phase.

PROGRAMMING THE END COOKING TIME/ DELAYED START

After a cooking duration has been set, starting the function can be delayed by programming its end time: press  until the  icon and the current time start flashing on the display.



Use + or - to set the time you want cooking to end and press  to confirm.

Activate the function by turning the *thermostat knob* to the temperature you require: the function will remain paused until it starts automatically after the period of time that has been calculated in order for cooking to finish at the time you have set.

Please note: To cancel the setting, switch the oven off by turning the selection knob to the 0 position.

END OF COOKING

An audible signal will sound and the display will indicate that the function has finished.



Turn the *selection knob* to select a different function or to 0 to switch the oven off.

Please note: If the timer is active, the display will show "END" alternately with the remaining time.

5. SETTING THE TIMER

This option does not interrupt or program cooking but allows you to use the display as a timer, either during while a function is active or when the oven is off.

Keep pressing  until the  icon and "00:00" start flashing on the display.



Use + or - to set the time you require and press  to confirm.

An audible signal will sound once the timer has finished counting down the selected time.

Notes: To cancel the timer, keep pressing  until the  icon starts flashing, then use - to reset the time to "00:00".

COOKING TABLE

RECIPE	FUNCTION	PREHEAT	TEMPERATURE (°C)	DURATION (Min)	LEVEL AND ACCESSORIES
Leavened cakes		Yes	170	30 - 50	
		Yes	160	30 - 50	
		Yes	160	40 - 60	
Filled cake (cheese cake, strudel, fruit pie)		Yes	160 - 200	35 - 90	
		Yes	160 - 200	40 - 90	
Biscuits / tartlets		Yes	160	25 - 35	
		Yes	160	25 - 35	
		Yes	150	35 - 45	
Choux buns		Yes	180 - 210	30 - 40	
		Yes	180 - 200	35 - 45	
		Yes	180 - 200	35 - 45	
Meringues		Yes	90	150 - 200	
		Yes	90	140 - 200	
		Yes	90	140 - 200	
Pizza / Focaccia		Yes	190 - 250	15 - 50	
		Yes	190 - 250	20 - 50	
Frozen pizza		Yes	250	10 - 20	
		Yes	230-250	10 - 25	
Salty cakes (vegetable pie, quiche)		Yes	180 - 200	40 - 55	
		Yes	180 - 200	45 - 60	
		Yes	180 - 200	45 - 60	
Vols-au-vents / puff pastry crackers		Yes	190 - 200	20 - 30	
		Yes	180 - 190	20 - 40	
		Yes	180 - 190	20 - 40	
Lasagne / baked pasta / cannelloni / flans		Yes	190 - 200	45 - 65	
Lamb / veal / beef / 1 kg		Yes	190 - 200	80 - 110	
Roast with crackling 2 kg		Yes	180 - 190	110 - 150	
Chicken / rabbit / duck 1 kg		Yes	200 - 230	50 - 100	
Turkey / goose 3 kg		-	190 - 200	100 - 160	
Baked fish / en papillote (fillets, whole)		Yes	170 - 190	30 - 45	
Stuffed vegetables (tomatoes, courgettes, aubergines)		Yes	180 - 200	50 - 70	
Toasted bread		5'	250	2 - 6	
Fish fillets / slices		-	230 - 250	15 - 30 *	

ACCESSORIES					
	Wire shelf	Baking dish on the wire shelf	Baking tray/Drip tray or baking dish on the wire shelf	Drip tray / Baking tray	Drip tray / Baking tray with 200 ml of water

FUNCTIONS							
	Conventional	Forced air	Pizza	Maxi cooking	Grill	Turbo grill	Eco forced air

RECIPE	FUNCTION	PREHEAT	TEMPERATURE (°C)	DURATION (Min)	LEVEL AND ACCESSORIES
Sausages / kebabs / spare ribs / hamburgers		-	250	15 - 30 *	5 4
Roast chicken 1-1,3 kg		Yes	200 - 220	55 - 70 **	2 1
Roast beef rare 1 kg		Yes	200 - 210	35 - 50 **	3
Leg of lamb / knuckle		Yes	200 - 210	60 - 90 **	3
Roast potatoes		Yes	200 - 210	35 - 55	2
Vegetable gratin		-	200 - 210	25 - 55	3
Meat and potatoes		Yes	190 - 200	45 - 100 ***	4 1
Fish and vegetables		Yes	180	30 - 50 ***	4 2
Lasagne and meat		Yes	200	50 - 100 ***	4 1
Complete meal: fruit tart (level 5) / lasagne (level 3) / meat (level 1)		Yes	180 - 190	40 - 120 ***	5 3 1
Roast meat / stuffed roasting joints		-	170 - 180	100 - 150	3

* Turn food halfway through cooking

** Turn food two thirds of the way through cooking (if necessary).

*** Estimated length of time: dishes can be removed from the oven at different times depending on personal preference.



COOKING TABLE STEAM+

FOOD	RECIPE	QUANTITY	TIME (min)	ACCESSORIES	LEVEL	WATER
 BREAD	Small breads	80-100 g	30 - 45		2	 200 ml
	Sandwich loaf in tin	300-500 g	40 - 60			
	Bread	500g-2 kg	50 - 100			
	Baguettes	200-300 g	30 - 45			
 MEAT	Roast	1 kg	60 - 110			
	Ribs	500g-1,5 kg	50 - 75			
	Chicken	1-1,5 kg	55 - 80			
	Chicken/Turkey	3 kg	100 - 140			
 FISH	Fillet Steak	0.5-2 cm	15 - 25			
	Fillet Steak	2-4 cm	20 - 35			
	Whole Fish	300- 600 g	20 - 30			
	Whole Fish	600 -1200 g	25 - 45			
 VEGETABLES	Steamed Potatoes	0.5-1.5 kg	45 - 60			
	Stuffed Peppers	1-2 kg	35 - 55			
	Steamed Broccoli	0.3-1 kg	30 - 50			
	Steamed Zucchini	0.5-1.5 kg	30 - 50			
 PASTRIES	Cookies	a tray	25 - 35			
	Muffin	30-60 g	25 - 45			
	Sponge Cake	500-700 g	30 - 50			
	Tart	a tin	35 - 55			

Start the STEAM+ function only when the oven is cold. Opening the door and topping up the water during cooking may have an adverse effect on the final cooking result.

ACCESSORIES	 Wire shelf	 Baking dish on the wire shelf	 Baking tray/Drip tray or baking dish on the wire shelf	 Drip tray / Baking tray	 Drip tray / Baking tray with 200 ml of water		
FUNCTIONS	 Conventional	 Forced air	 Pizza	 Maxi cooking	 Grill	 Turbo grill	 Eco forced air

CLEANING AND MAINTENANCE

Make sure that the oven has cooled down before carrying out any maintenance or cleaning.

Do not use steam cleaners.

Do not use wire wool, abrasive scourers or abrasive/corrosive cleaning agents, as these could damage the surfaces of the appliance.

Wear protective gloves.

The oven must be disconnected from the mains before carrying out any kind of maintenance work.

EXTERIOR SURFACES

Clean the surfaces with a damp microfibre cloth. If they are very dirty, add a few drops of pH-neutral detergent. Finish off with a dry cloth. Do not use corrosive or abrasive detergents. If any of these products inadvertently comes into contact with the surfaces of the appliance, clean immediately with a damp microfibre cloth.

INTERIOR SURFACES

• After every use, leave the oven to cool and then clean it, preferably while it is still warm, to remove any deposits or stains caused by food residues. To dry any condensation that has formed as a result of cooking foods with a high water content, leave the oven to cool completely and then wipe it with a cloth or sponge.

• To remove the remaining limescale from the bottom of the cavity after **STEAM** cooking, we recommend to clean the cavity with the products provided by After Sales Service (please follow instructions attached to the product).

Cleaning is recommended at least every 5 to 10 **STEAM** cooking cycles.

- The door can be easily removed and refitted to facilitate cleaning of the glass
- Clean the glass in the door with a suitable liquid detergent.

ACCESSORIES

Soak the accessories in a washing-up liquid solution after use, handling them with oven gloves if they are still hot. Food residues can be removed using a washing-up brush or a sponge.

CLEANING THE CATALYTIC PANELS (ONLY IN SOME MODELS)

This oven could be equipped with special catalytic liners that facilitate cleaning of the cooking compartment thanks to their special self-cleaning coating, which is highly porous and able to absorb grease and grime. These panels are fitted to the shelf guides: When repositioning and then refitting the shelf guides, make sure that the hooks at the top are slotted into the appropriate holes in the panels.

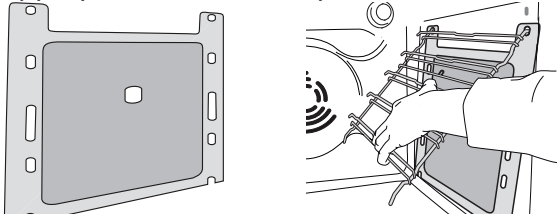

To make best use of the catalytic panels' self-cleaning properties, we recommend heating the oven to 200 °C for around one hour using the "Convection Bake" function. The oven must be empty during this time. Then leave the oven to cool down before removing any remaining food residues using a non-abrasive sponge.

Please note: Using corrosive or abrasive cleaning agents, stiff brushes, pan scourers or oven sprays could damage the catalytic surface and compromise its self-cleaning properties. Please contact our After-sales Service if you require replacement panels.

REMOVING AND REFITTING THE DOOR

1. To remove the door, open it fully and lower the catches until they are in the unlock position.

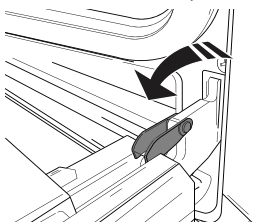

2. Close the door as much as you can. Take a firm hold of the door with both hands – do not hold it by the handle.

Simply remove the door by continuing to close it while pulling it upwards (a) at the same time until it is released from its seating (b).

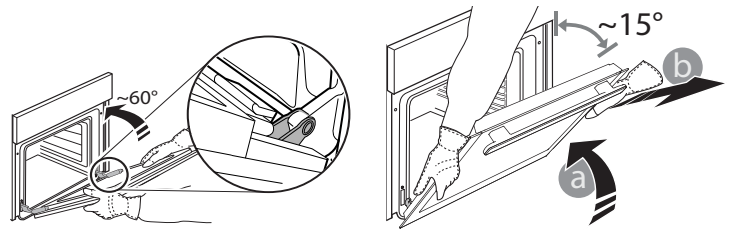

Put the door to one side, resting it on a soft surface.

3. Refit the door by moving it towards the oven, aligning the hooks of the hinges with their seating and securing the upper part onto its seating.

4. Lower the door and then open it fully. Lower the catches into their original position: make sure that you lower them down completely.

5. Try closing the door and check to make sure that it lines up with the control panel. If it does not, repeat the steps above.

REPLACING THE LAMP

1. Disconnect the oven from the power supply.
2. Unscrew the cover from the light, replace the bulb and screw the cover back on the light.
3. Reconnect the oven to the power supply.

Please note: Use 25 W/230 V type G9, T300 °C halogen lamps. The bulb used in the product is specifically designed for domestic appliances and is not suitable for general room lighting within the home (EC Regulation 244/2009). Light bulbs are available from our After-sales Service. - Do not handle bulbs with your bare hands as your fingerprints could damage them. Do not use the oven until the light cover has been refitted.

CLEANING OF THE DOOR GLASSES

1. After removing the door and resting it on a soft surface with the handle downwards, simultaneously press the two retaining clips and remove the upper edge of the door by pulling it towards you.

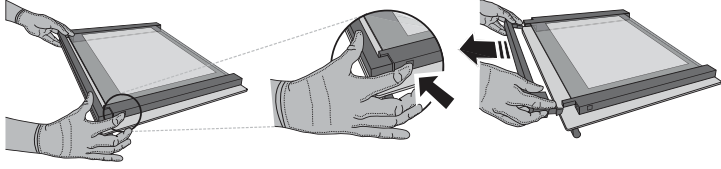

2. Lift and firmly hold the inner glass with both hands, remove it and place it on a soft surface before cleaning it.

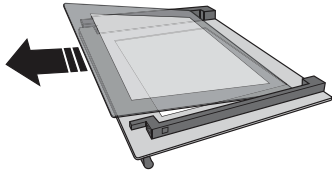

3. Refit the intermediate pane (marked with "R") before refitting the inside pane: To position the panes of glass correctly, make sure that the "R" mark can be seen in the left-hand corner. First insert the long side of the glass marked "R" into the support seats, then lower it into position. Repeat this procedure for both panes of glass.

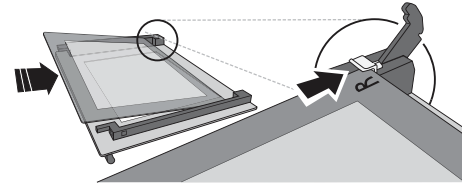

4. Refit the upper edge: A click will indicate correct positioning. Make sure the seal is secure before refitting the door.

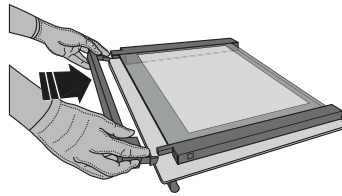

TROUBLESHOOTING

Problem	Possible cause	Solution
The oven is not working.	Power cut. Disconnection from the mains.	Check for the presence of mains electrical power and whether the oven is connected to the electricity supply. Turn off the oven and restart it to see if the fault persists.
The display shows the letter "F" followed by a number or letter.	Oven failure.	Contact your nearest Client After-sales Service Centre and state the number following the letter "F".
The display is showing the message "Hot" and the selected function will not start.	Temperature too high.	Allow the oven to cool down before activating the function. Select a different function.
The display shows unclear text and appears to be broken.	Another language set.	Contact your nearest Client After-sales Service Center.



Policies, standard documentation and additional product information can be found by:

- Visiting our website docs.whirlpool.eu
- Using QR Code
- Alternatively, **contact our After-sales Service** (See phone number in the warranty booklet). When contacting our After-sales Service, please state the codes provided on your product's identification plate.

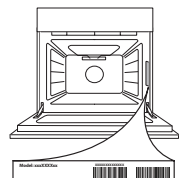



DĚKUJEME VÁM, ŽE JSTE SI ZAKOUPILI VÝROBEK
ZNAČKY WHIRLPOOL

Přejete-li si získat plnou podporu, zaregistrujte svůj
výrobek na www.whirlpool.eu/register



Před použitím spotřebiče si pečlivě přečtěte Bezpečnostní
pokyny.

POPIS PRODUKTU

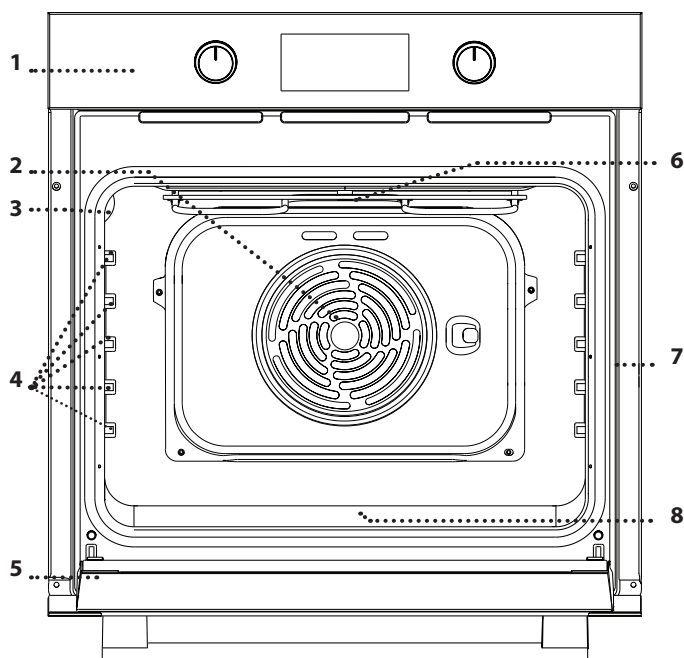

1. Ovládací panel
2. Ventilátorové a kruhové topné těleso (není vidět)
3. Osvětlení
4. Vodicí mřížky (úroveň je vyznačena na stěně vnitřního prostoru trouby)
5. Dvířka
6. Horní topné těleso/grill
7. Identifikační štítek (neodstraňujte)
8. **STEAM** prohlubeň na pitnou vodu

POPIS OVLÁDACÍHO PANELU

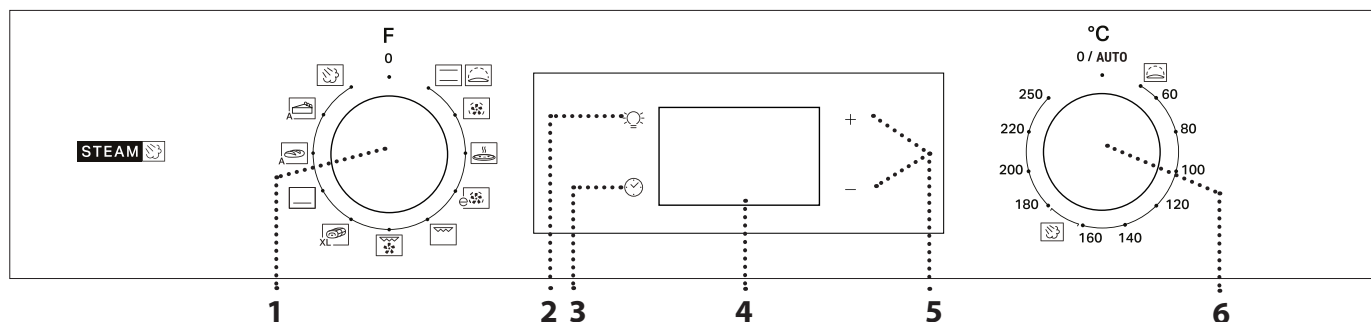

1. OVLADAČ VÝBĚRU

Pro zapínání trouby výběrem funkce.

Chcete-li troubu vypnout, otočte jej do polohy 0.

2. OSVĚTLENÍ

Když je trouba zapnutá, stisknutím tlačítka  se zapíná nebo vypíná světlo vnitřního prostoru.

3. NASTAVENÍ DENNÍHO ČASU

Pro přístup k nastavení doby přípravy, odloženého startu a časovače.

Pro zobrazení času u vypnuté trouby.

4. DISPLEJ

5. TLAČÍTKA NASTAVENÍ

Pro změnu nastavení doby přípravy.

6. OVLADAČ TERMOSTATU

Otočením se volí teplota při aktivaci manuálních funkcí.

Upoznění: Typy ovladačů se mohou lišit v závislosti na modelu. Jsou-li ovladače aktivované (stisknutím), stlačením uprostřed je z polohy usazení uvolníte.

PŘÍSLUŠENSTVÍ

ROŠT

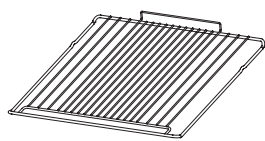

Použití: k pečení pokrmů nebo jako podložka pro nádoby, dortové formy a jiné žárovzdorné nádoby.

HLUBOKÝ PLECH*

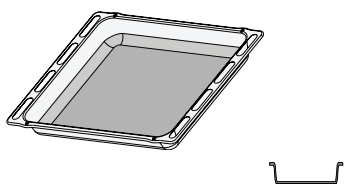

Použití: jako plech pro účely pečení masa, ryb, zeleniny, chlebového pečiva typu „focaccia“ atd. nebo k zachycování uvolňujících se šťáv, je-li umístěn pod rošt.

PLECH NA PEČENÍ*

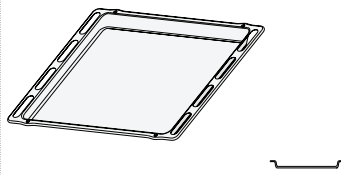

Použití: k pečení chleba a pečiva, jakož i přípravě pečeného masa, ryb pečených v papilotě atd.

POSUVNÉ DRÁŽKY *

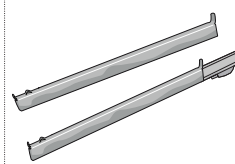

Pro usnadnění vkládání a vyjmutí příslušenství.

* Dostupné pouze u určitých modelů

Počet kusů a typ příslušenství se může v závislosti na zakoupeném modelu lišit.

V servisním středisku si můžete zakoupit další příslušenství.

VLOŽENÍ ROŠTU A DALŠÍHO PŘÍSLUŠENSTVÍ

Vložte rošt do požadované úrovně. Přitom jej držte tak, aby byl mírně nakloněn směrem nahoru, přičemž nejprve položte zvýšenou zadní stranu (směřující nahoru).

VÝSUVNÉ LIŠTY A VODICÍ DRÁŽKY

Před použitím trouby odstraňte z výsuvných lišt ochrannou pásku [a] a poté ochrannou fólii [b].

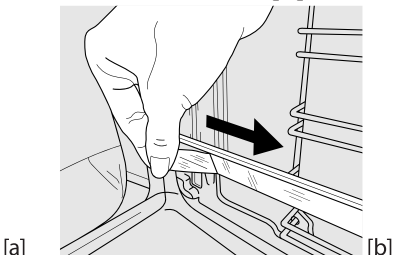
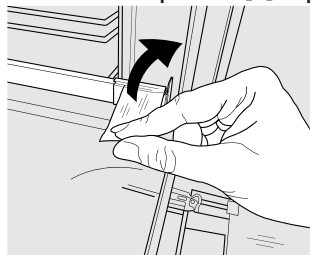

VYJMUŽÍ VÝSUVNÝCH LIŠT [c]



Zatáhněte za spodní část výsuvné lišty, aby došlo k vyháknutí ze spodních háčků (1) a následně zatáhněte směrem nahoru, čímž dojde k vysazení z horních háčků (2).

OPĚTOVNÉ NASAZENÍ VÝSUVNÝCH LIŠT [d]



Zahákněte horní háčky za vodící drážku (1) a následně oproti ní zatlačte spodní část výsuvné lišty, dokud spodní háčky nezacvaknou (2).

PŘED PRVNÍM POUŽITÍM

1. NASTAVENÍ DENNÍHO ČASU

Při prvním zapnutí spotřebiče budete muset nastavit čas: Podržte , dokud na displeji nezačne blikat ikona  a dvě číslice nastavení hodin.



Pro nastavení hodin použijte + nebo - a pro potvrzení stiskněte . Na displeji začnou blikat dvě číslice nastavení minut. Pro nastavení minut použijte + nebo - a pro potvrzení stiskněte .

Upozornění: Když bliká ikona , např. v důsledku delšího výpadku elektrického proudu, budete muset čas nastavit znovu.

Poté jej zasuňte horizontálně do vodících lišt, a to co nejvíce dozadu.

Další příslušenství, jako například plech na pečení, vkládejte ve vodorovné poloze zasunutím do drážek.

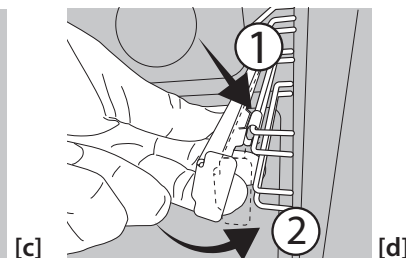
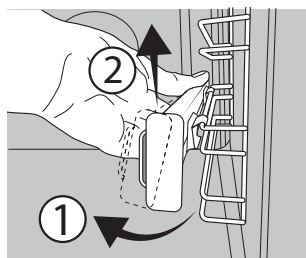

DEMONTÁŽ A INSTALACE VODICÍCH DRÁŽEK

1. Pro demontáž bočních vodících mřížek pevně uchopte vnější část mřížky a vytáhněte ji směrem k sobě. Tím se uvolní podpěry a dva vnitřní háčky z příslušných otvorů.

2. Při vracení vodících mřížek na místo nejprve zasuňte háčky do příslušných otvorů. Poté nastavte vnější část k příslušnému otvoru, zasuňte podpěru a pevně zatlačte směrem ke stěně trouby, aby se vodící mřížky zajistily na místě.

2. ZAHŘÁTÍ TROUBY

Z nové trouby se mohou uvolňovat pachy, které souvisejí s proběhlým procesem výroby: Jedná se o zcela běžný jev. Před započetím vaření tedy doporučujeme zahřát troubu prázdnou za účelem odstranění jakéhokoli případného zápachu. Z trouby odstraňte všechny ochranné kartóny nebo fólie a vyjměte rovněž i veškeré uvnitř uložené příslušenství.

Zahřívejte troubu na 250 °C po dobu přibližně jedné hodiny. V této době musí být trouba prázdná.

Upozornění: Při prvním použití trouby doporučujeme prostor větrat.

FUNKCE



TRADIČNÍ

Slouží k pečení jakéhokoli jídla pouze na jednom roštu.



KYNUTÍ

Napomáhá sladkému nebo slanému těstu účinně vykynout. Funkce se zapíná otočením ovladače termostatu na příslušný symbol.



HORKÝ VZDUCH

Pro přípravu různých druhů jídel, které vyžadují stejnou teplotu na několika výškových úrovních současně (maximálně třech). U této funkce nedochází k vzájemnému přenosu vůní mezi jednotlivými jídl.



PIZZA

K pečení pizzy a chleba různých druhů a velikostí. Doporučujeme prohodit polohu plechů v polovině doby pečení.



ECO S HORKÝM VZDUCHEM

Pro pečení pečeně a nadívaného masa na jedné úrovni. Díky pozvolné a střídavé cirkulaci vzduchu je jídlo chráněno před nadměrným vysušením.

Je-li tato úsporná funkce ECO používána, kontrolka zůstane po celou dobu přípravy vypnutá. Během pečení je ale možné ji opět zapnout stisknutím .



GRIL

Ke grilování steaků, kebabů a klobás, k zapékání nebo gratinování zeleniny nebo k opékání topinek. K zachycení uvolňujících se šťáv při grilování masa doporučujeme použít odkapávací plech: Plech umístěte na kteroukoli úroveň pod roštem a přidejte 200 ml pitné vody.



TURBO GRIL

K pečení velkých kusů masa (kýt, rostbífů, kuřat). K zachycení uvolňujících se šťáv doporučujeme používat odkapávací plech: Plech umístěte na kteroukoli úroveň pod roštem a přidejte 200 ml pitné vody.



MAXI COOKING

Slouží k pečení velkých kusů masa (nad 2,5 kg). Během přípravy doporučujeme masem otáčet, aby bylo zajištěno důkladné a rovnoměrné zhnědnutí na obou stranách. Rovněž doporučujeme maso často podlévat, aby nedošlo k jeho přílišnému vysušení.



VYHŘÍVÁNÍ SPODNÍ ČÁSTI

Využívá se pro opékání spodní části pokrmů dozlatova. Použití této funkce doporučujeme také pro pomalé pečení, k dokončení pečení pokrmů, které mají velmi tekutou konzistenci, popřípadě pro zahustění šťáv a omáček.



AUTOMATICKÉ PEČENÍ CHLEBA

Tato funkce automaticky zvolí ideální teplotu a dobu pečení chleba. Pro dosažení nejlepších výsledků se důsledně řiďte receptem. Před spuštěním cyklu musí trouba vychladnout. Ovladač termostatu musí zůstat v poloze 0 / AUTO, neboť teplota se v rámci funkce nastavuje automaticky.



CUKROVÍ A DORTY

Tato funkce automaticky zvolí ideální teplotu a dobu pečení pro dorty a koláče. Před spuštěním cyklu musí trouba vychladnout. Ovladač termostatu musí zůstat v poloze 0 / AUTO, neboť teplota se v rámci funkce nastavuje automaticky.



FUNKCE PÁRA+

Funkce „Pára+“ (Steam+) umožňuje dosáhnout vynikajícího výkonu díky přítomnosti páry v pečicím cyklu. Tato funkce automaticky řídí ideální teplotu pro přípravu nejrůznějších receptů; doby vaření hlavních pokrmů jsou uvedeny v příslušné tabulce. Funkci páry aktivujte vždy, je-li trouba studená, a na dno trouby nalijete 200 ml pitné vody. Pro aktivaci funkce „Pára+“ je třeba otočit ovladač termostatu do polohy na symbolu .

KAŽDODENNÍ POUŽÍVÁNÍ

1. ZVOLTE FUNKCI

Funkci zvolte otočením *ovladače výběru* na symbol požadované funkce: Rozsvítí se displej a zazní zvukový signál.



2. AKTIVUJTE FUNKCI

S RUČNÍM NASTAVENÍM

Pro spuštění zvolené funkce nastavte požadovanou teplotu otočením *ovladače termostatu*.



Upozornění: Během pečení můžete změnit funkci otočením ovladače výběru nebo upravit teplotu otočením ovladače termostatu. Funkce se nespustí, pokud bude ovladač termostatu v poloze 0 / AUTO. Můžete nastavit dobu přípravy, čas ukončení (pouze nastavíte-li dobu přípravy) a časovač.

KYNUTÍ

Pro spuštění funkce „Kynutí“ otočte *ovladač termostatu* do polohy pro kynutí (40 stupňů) a ovladač funkce uveďte do polohy pro tradiční pečení; je-li trouba nastavena na jinou teplotu, funkce se nespustí. Upozornění: Můžete nastavit dobu přípravy, čas ukončení (pouze nastavíte-li dobu přípravy) a časovač.

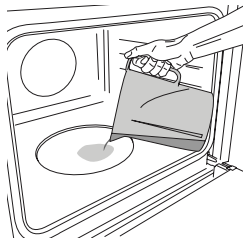

Pro spuštění funkce páry nalijte na dno trouby 200 ml pitné vody. Funkci zvolte otáčením ovladače výběru ve směru hodinových ručiček na příslušnou ikonu a ovladače termostatu do libovolné polohy mezi 160 a 180 °C (podle příslušné ikony). Funkce se spustí a na displeji se zobrazí aktuální denní čas. Předehřev není nutný. Přejete-li si pečení ukončit, otočte ovladač výběru do polohy „0“. Během tepelné úpravy v páře neotevírejte dvířka a nikdy nedoplňujte vodu.

Upozornění: Pro nastavení zvláštní doby trvání podle příslušné tabulky tepelné úpravy postupujte podle pokynů v odstavci „Programování pečení“.

3. PŘEDEHŘEV A ZBYTKOVÉ TEPLLO

Jakmile se funkce spustí, zvukový signál a blikající ikona  na displeji indikují, že fáze přehřívání je aktivní.

Jakmile se dosáhne nastavené teploty, ikona zůstane svítit a ozve se zvukový signál na znamení, že je možné do trouby vložit jídlo a pokračovat ve vaření.

Upozornění: Vložení jídla do trouby před uplynutím doby přehřevu může nežádoucím způsobem ovlivnit konečný výsledek.

Po dokončení vaření a deaktivaci funkce může zůstat ikona  viditelná na displeji, a to i po vypnutí chladicího ventilátoru, na znamení toho, že je v prostoru trouby stále zbytkové teplo.

Upozornění: Doba, po které se ikona vypne, závisí na celé řadě faktorů, jako je teplota okolního prostředí či použitá funkce.

V každém případě je výrobek vypnutý, pokud je ukazatel na ovladači výběru otočen na „0“.

4. PROGRAMOVÁNÍ PEČENÍ

Před zahájením naprogramování vaření musíte zvolit funkci.



DOBA TRVÁNÍ

Tiskněte , dokud na displeji nezačne blikat ikona  a „00:00“.





K nastavení požadované doby pečení použijte + nebo - a potvrzení provedte stiskem .

Aktivujte funkci otočením ovladače termostatu na požadovanou teplotu: Zazní zvukový signál a na displeji se zobrazí, že je pečení ukončeno.

Upozornění: Zrušit nastavenou dobu pečení lze stisknutím , dokud na displeji nezačne blikat ikona , poté tlačítkem - vynulujete dobu pečení na „00:00“. Tato doba pečení zahrnuje fázi přehřevu.

NAPROGRAMOVÁNÍ ČASU UKONČENÍ / ODLOŽENÉHO STARTU

Po nastavení doby přípravy je možné odložit spuštění funkce naprogramováním času ukončení: Stiskněte , dokud na displeji nezačne blikat ikona  a aktuální čas.



K nastavení požadovaného času ukončení přípravy použijte + nebo - a potvrzení provedte stiskem .

Aktivujte funkci otočením ovladače termostatu na požadovanou teplotu: Funkce je pozastavena a spustí se automaticky po určité době, která byla vypočtena tak, aby příprava pokrmu byla dokončena ve vámi nastaveném čase.

Upozornění: Nastavení se zruší vypnutím trouby otočením ovladače výběru do polohy 0.

UKONČENÍ PEČENÍ

Zazní zvukový signál a na displeji se zobrazí, že funkce je ukončena.





Otočením ovladače výběru zvolte jinou funkci, nebo nastavením 0 vypnete troubu.

Upozornění: Je-li aktivní časovač, na displeji se střídatě zobrazuje „END“ a zbývající čas.

5. NASTAVENÍ ČASOVAČE



Tato volba nepřerušuje nebo nenastavuje pečení, ale umožní vám použít displej jako časovač, buď během aktivní funkce, nebo u vypnuté trouby.

Podržte tlačítko  stisknuté, dokud nezačne blikat ikona  a „00:00“.



K nastavení času použijte + nebo - a provedte potvrzení stisknutím .

Po ukončení odpočítávání zvoleného času samostatného časového spínače bude znít akustický signál.

Poznámky: Časovač zrušíte tak, že tisknete , dokud nezačne blikat ikona , poté tlačítkem - vynulujete čas na „00:00“.

TABULKA TEPELNÉ ÚPRAVY

RECEPT	FUNKCE	PŘEDEHŘEV	TEPLOTA (°C)	DOBA TRVÁNÍ (Min)	ÚROVEŇ A PŘÍSLUŠENSTVÍ
Kynuté koláče		Ano	170	30–50	
		Ano	160	30–50	
		Ano	160	40–60	
Koláč s náplní (tvarohový koláč – cheesecake, závin, ovocný koláč)		Ano	160–200	35–90	
		Ano	160–200	40–90	
Čajové pečivo / ovocné koláčky		Ano	160	25–35	
		Ano	160	25–35	
		Ano	150	35–45	
Odpalované pečivo		Ano	180–210	30–40	
		Ano	180–200	35–45	
		Ano	180–200	35–45	
Sněhové pečivo		Ano	90	150–200	
		Ano	90	140–200	
		Ano	90	140–200	
Pizza/focaccia (typ chlebového pečiva)		Ano	190–250	15–50	
		Ano	190–250	20–50	
Mražená pizza		Ano	250	10–20	
		Ano	230–250	10–25	
Slané koláče (zeleninový koláč, quiche)		Ano	180–200	40–55	
		Ano	180–200	45–60	
		Ano	180–200	45–60	
Vols-au-vent (plněné pečivo z listového těsta) / drobné pečivo z listového těsta		Ano	190–200	20–30	
		Ano	180–190	20–40	
		Ano	180–190	20–40	
Lasagne / zapečené těstoviny / plněné těstoviny „cannelloni“ / pečené pudinky typu „flan“		Ano	190–200	45–65	
Jehněčí/telecí/hovězí/vepřové 1 kg		Ano	190–200	80–110	
Vepřová pečeně s kůží 2 kg		Ano	180–190	110–150	
Kuře/králík/kachna 1 kg		Ano	200–230	50–100	
Krůta/husa 3 kg		-	190–200	100–160	
Pečená ryba / v papilotě (filety, vcelku)		Ano	170–190	30–45	
Plněná zelenina (rajčata, cukety, lilky)		Ano	180–200	50–70	
Opečený chléb		5'	250	2–6	
Rybí filé / plátky		-	230–250	15–30 *	

PŘÍSLUŠENSTVÍ	Rošt	Pečící nádoba pro položení na rošt	Plech na pečení / odkapávací plech na roštu	Odkapávací plech / plech na pečení	Odkapávací plech / plech na pečení se 200 ml vody
---------------	------	---------------------------------------	--	---------------------------------------	--

FUNKCE	Tradiční	Horký vzduch	Pizza	Maxi cooking	Gril	Turbo gril	Eco s horkým vzduchem
--------	----------	--------------	-------	--------------	------	------------	--------------------------

RECEPT	FUNKCE	PŘEDEHŘEV	TEPLOTA (°C)	DOBA TRVÁNÍ (Min)	ÚROVEŇ A PŘÍSLUŠENSTVÍ
Klobásy/kebaby/žebírka/ hamburgery		-	250	15–30 *	5 4
Pečené kuře 1–1,3 kg		Ano	200–220	55–70 **	2 1
Krvavý rostbíf 1 kg		Ano	200–210	35–50 **	3
Jehněčí kýta/koleno		Ano	200–210	60–90 **	3
Pečené brambory		Ano	200–210	35–55	2
Zapékaná zelenina			200–210	25–55	3
Maso a brambory		Ano	190–200	45–100 ***	4 1
Ryby a zelenina		Ano	180	30–50 ***	4 2
Lasagne a maso		Ano	200	50–100 ***	4 1
Kompletní jídlo: ovocný dort (úroveň 5) / lasagne (úroveň 3) / maso (úroveň 1)		Ano	180–190	40–120 ***	5 3 1
Pečené maso / nadívané maso		-	170–180	100–150	3

* V polovině doby pečení jídlo obraťte

** Ve dvou třetinách pečení jídlo obraťte (v případě potřeby).

*** Odhadovaná doba přípravy: Jídlo lze z trouby kdykoli vytáhnout, záleží na vašich požadavcích.



TABULKA TEPELNÉ ÚPRAVY S FUNKCÍ PÁRA+

JÍDLO	RECEPT	MNOŽSTVÍ	ČAS (min)	PŘÍSLUŠENSTVÍ	ÚROVEŇ	VODA
 CHLÉB (PEČIVO)	Malé pečivo	80–100 g	30–45		2	 200 ml
	Sendvič ve formě	300–500 g	40–60			
	CHLÉB (pečivo)	500 g až 2 kg	50–100			
	Bagety	200–300 g	30–45			
 MASO	Pečené	1 kg	60–110			
	Žebírka	500 g až 1,5 kg	50–75			
	Drůbež	1–1,5 kg	55–80			
	Kuře/krůta	3 kg	100–140			
 RYBA	Plátek masa	0,5–2 cm	15–25			
	Plátek masa	2–4 cm	20–35			
	Celá ryba	300–600 g	20–30			
	Celá ryba	600–1 200 g	25–45			
 ZELENINA	Brambory v páře	0,5–1,5 kg	45–60			
	Plněné papriky	1–2 kg	35–55			
	Brokolice v páře	0,3–1 kg	30–50			
	Cukety v páře	0,5–1,5 kg	30–50			
 PEČIVO	Sušenky	plech	25–35			
	Muffiny	30–60 g	25–45			
	Piškotový koláč	500–700 g	30–50			
	Koláč	plech	35–55			

Funkci PÁRA+ používejte pouze tehdy, když je trouba studená.

Otevření dveří a přidání vody během pečení může mít nepříznivý vliv na konečný výsledek.

PŘÍSLUŠENSTVÍ	 Rošt	 Pečicí nádoba pro položení na rošt	 Plech na pečení / odkapávací plech na roštu	 Odkapávací plech / plech na pečení	 Odkapávací plech / plech na pečení se 200 ml vody
---------------	----------	---	--	---	--

FUNKCE	 Tradiční	 Horký vzduch	 Pizza	 Maxi cooking	 Gril	 Turbo gril	 Eco s horkým vzduchem
--------	--------------	------------------	-----------	------------------	----------	----------------	------------------------------

ČIŠTĚNÍ A ÚDRŽBA

Před prováděním jakékoliv údržby a čištění se ujistěte, že trouba stihla vychladnout.

Nepoužívejte parní čističe.

Nepoužívejte drátěnku, drsné houbičky ani abrazivní/žíravé prostředky, neboť by tím mohlo dojít k poškození povrchu spotřebiče.

Používejte bezpečnostní rukavice.

Před prováděním jakékoliv údržby musí být trouba odpojena od elektrické sítě.

VNĚJŠÍ POVRCHY

Povrch čistěte vlhkým hadříkem z mikrovlákna. Jsou-li velmi znečištěné, přidejte několik kapek pH-neutrálního čisticího prostředku. Nakonec je otřete suchým hadříkem.

Nepoužívejte korozivní ani brusné čisticí prostředky. Jestliže se tyto prostředky přesto nedopatřením dostanou do styku s troubou, ihned potřísněný povrch otřete vlhkým hadříkem z mikrovlákna.

VNITŘNÍ POVRCHY

Po každém použití nechte troubu vychladnout a poté ji vyčistěte, a to ideálně v době, když je ještě teplá, aby bylo možné odstranit skvrny a zbytky jídla. K vysušení veškerého kondenzátu, který se vytvořil v důsledku vaření jídel s vysokým obsahem vody, nechte troubu úplně vychladnout a poté ji vytřete hadříkem nebo houbičkou.

• K odstranění zbylého vodního kamene ze spodní části dutiny po **STEAM** vaření doporučujeme dutinu vyčistit produkty dodávanými poprodejním servisem (postupujte podle pokynů, které jsou k produktu přiloženy).

Doporučujeme provádět čištění alespoň jednou za 5 až 10 **STEAM** pečicích cyklů.

• Dvířka je možné za účelem snadného očištění skla vysadit a znovu nasadit

• Sklo dveří čistěte vhodným tekutým prostředkem.

PŘÍSLUŠENSTVÍ

Ihned po použití vložte příslušenství do roztoku mycího prostředku na nádobí. Je-li ještě horké, použijte kuchyňské chňapky. Zbytky jídel odstraníte vhodným kartáčkem nebo houbičkou na nádobí.

ČIŠTĚNÍ KATALYTICKÝCH PANELŮ (POUZE U NĚKTERÝCH MODELŮ)

Tato trouba může být vybavena speciálními katalytickými vložkami, které usnadňují čištění vnitřní části trouby díky speciálnímu samočisticímu povrchu, jež je vysoce porézní a schopný pohlcovat mastnotu a nečistotu. Tyto panely jsou upevněny k vodicím mřížkám: Při vkládání a následném upevňování vodicích mřížek dbejte na to, aby háčky na horní části zapadly do příslušných otvorů v panelech.

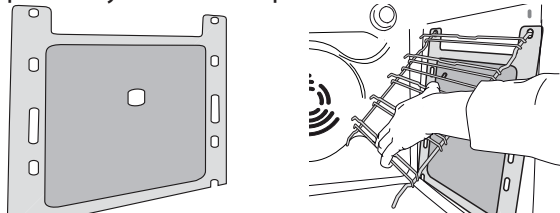

Pro co nejlepší využití samočisticích vlastností katalytických panelů doporučujeme zahřívání trouby na 200 °C pro dobu přibližně jedné hodiny prostřednictvím funkce „Tradiční pečení“. V této době musí být trouba prázdná. Poté, před odstraňováním veškerých zbytků jídel pomocí jemné houbičky, nechejte troubu vychladnout.

Upozornění: Používání agresivních nebo abrazivních čisticích prostředků, drsných kartáčků, drátěnek nebo sprejů do trouby by mohlo poškodit katalytický povrch a zničit jeho samočisticí vlastnosti.

Potřebujete-li náhradní panely, obraťte se na naše středisko poprodejních služeb.

DEMONTÁŽ A ZPĚTNÁ MONTÁŽ DVÍŘEK

1. Přejete-li si dvířka demontovat, zcela je otevřete a posouvejte západky směrem dolů, dokud nedojde k jejich odjištění.

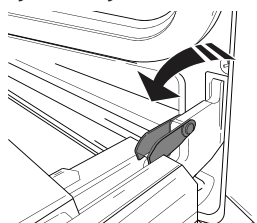

2. Dvířka dobře uzavřete. Pevně je držte oběma rukama – nedržte je za rukojeť. Dvířka snadno vysadíte tak, že je budete nepřetržitě zavírat a současně za ně táhnout (a), dokud se neuvolní z usazení (b).

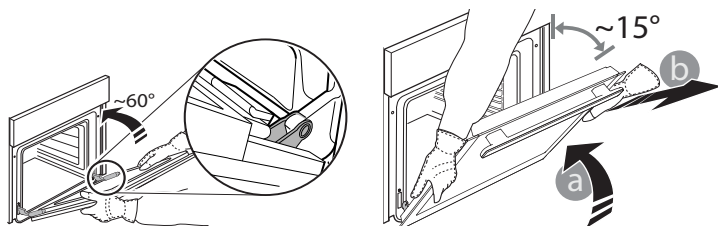

Odložte dvířka na stranu na měkký povrch.

3. Dvířka opět nasadíte tak, že je přiložíte k troubě, nasměrujete háčky pantů oproti jejich usazení a do příslušného usazení zajistíte i horní část.

4. Dvířka posuňte směrem dolů a poté je naplno otevřete.

Posuňte západky směrem dolů do jejich původní polohy: Ujistěte se, že jste je posunuli dolů až na doraz.

5. Zkuste dvířka zavřít a zkontrolujte, zda jsou v jedné rovině s ovládacím panelem. Pokud tomu tak není, výše uvedený postup opakujte.

VÝMĚNA ŽÁROVKY TROUBY

1. Odpojte troubu od elektrické sítě.
2. Odšroubujte kryt žárovky, vyměňte ji a našroubujte kryt zpět.
3. Znovu připojte troubu k elektrické síti.

Upozornění: Používejte halogenové žárovky 25 W / 230 V, typ G9, T 300 °C. Žárovka, kterou je spotřebič vybaven, je speciálně navržena pro domácí spotřebiče a není vhodná pro všeobecné osvětlení místností v domácnostech (směrnice EU 244/2009). Žárovky lze zakoupit v servisním středisku. Žárovky nechte holými rukama, protože otisky prstů mohou být příčinou zničení. Nepoužívejte troubu bez nainstalovaného krytu žárovky.

ČIŠTĚNÍ SKLA DVÍŘEK

1. Po vyjmutí dvířek je položte na měkký povrch tak, aby madlo bylo dole. Stiskněte současně obě zajišťovací pojistky a zatažením směrem k sobě sejměte horní lištu dvířek.

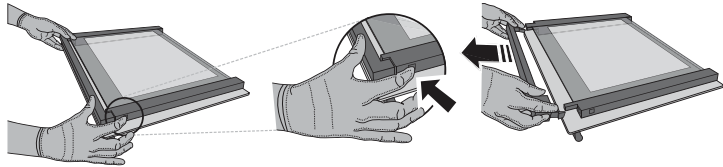

2. Zvedněte a pevně držte vnitřní sklo oběma rukama, přeneste sklo na měkký povrch. Poté začněte s čištěním.

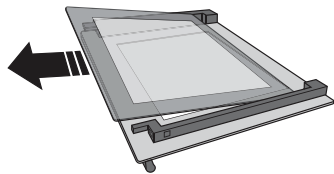

3. Znovu nasadte střední tabuli (označenou písmenem „R“) před nasazením vnitřní tabule: Při správném usazení tabule je symbol „R“ v levém rohu. Nejprve zasadte delší stranu skla označenou písmenem „R“ do rámečku a poté sklo sklopte do správné polohy. Tento postup opakujte s oběma tabulemi skla.

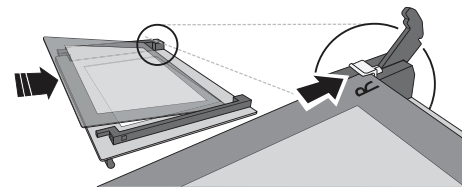

4. Namontujte horní lištu: Zacvaknutí indikuje správnou montáž. Před nasazením dvířek zkontrolujte těsnění.

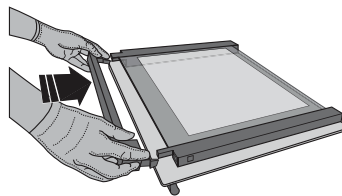

ODSTRAŇOVÁNÍ ZÁVAD

Problém	Možná příčina	Řešení
Trouba nefunguje.	Přerušení napájení. Odpojení od elektrické sítě.	Zkontrolujte, zda je síť pod napětím a zda je trouba připojená k elektrickému napájení. Vypněte a opět zapněte troubu. Zjistíte tak, zda porucha přetrvává.
Na displeji je písmeno „F“ následované číslem nebo písmenem.	Trouba je rozbitá.	Kontaktujte nejbližší centrum poprodejních služeb pro zákazníky a uveďte číslo následující za písmenem „F“.
Na displeji se zobrazí zpráva „Horké“ a zvolená funkce se nespustí.	Teplota je příliš vysoká.	Před aktivací funkce nechte troubu vychladnout. Zvolte jinou funkci.
Text na displeji se zobrazuje nečitelně a zdá se, že je poškozený.	Nastavení jiného jazyka.	Obratě se na nejbližší zákaznické středisko poprodejních služeb.



Zásady, standardní dokumentaci a další informace o výrobku naleznete:

- na naší webové stránce docs.whirlpool.eu,
- pomocí naskenování QR kódu,
- případně **kontaktujte náš poprodejní servis** (telefonní číslo naleznete v záručním listě). Při kontaktování našeho poprodejního servisu prosím uveďte kódy na identifikačním štítku produktu.

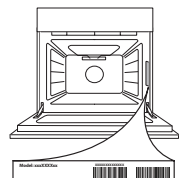



KÖSZÖNJÜK, HOGY A WHIRLPOOL TERMÉKÉT

VÁLASZTOTTA

Teljes körű szolgáltatásaink eléréséhez,
kérjük, regisztrálja termékét honlapunkon:

www.whirlpool.eu/register



A készülék használata előtt olvassa el figyelmesen a Biztonsági útmutatót.

TERMÉKLEÍRÁS

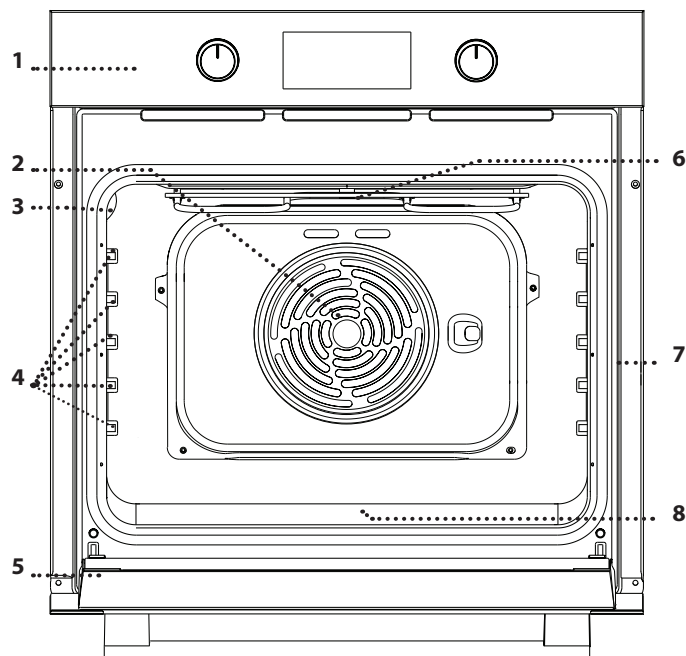

1. Kezelőlap
2. Ventilátor és kör alakú fűtőelem (nem látható)
3. Világítás
4. Polctartó sínek (a szint jelzése a sütőtér oldalán látható)
5. Ajtó
6. Felső fűtőelem/grill
7. Azonosító tábla (ne távolítsa el)
8. **STEAM** ivóvíztálca pároláshoz

A KEZELŐPANEL BEMUTATÁSA

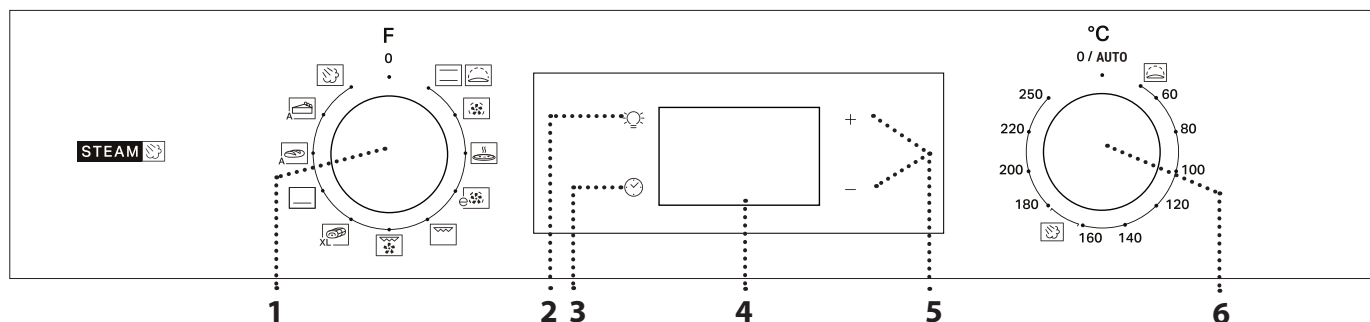

1. VÁLASZTÓGOMB

Funkció kiválasztása és a sütő bekapcsolása.

A sütő kikapcsolásához forgassa 0 állásba.

2. VILÁGÍTÁS

Bekapcsolt sütőnél nyomja meg a  gombot a sütőtér világításának be- vagy kikapcsolásához.

3. AZ IDŐ BEÁLLÍTÁSA

A sütési idő, a késleltetett indítás és az időzítő beállítására szolgál.

Kikapcsolt sütőnél a pontos időt jelzi.

4. KIJELZŐ

5. BEÁLLÍTÓGOMBOK

A sütési idő beállítására szolgál.

6. HŐMÉRSÉKLET-SZABÁLYOZÓ GOMB

Manuális funkciók használatakor forgassa el a kívánt hőmérséklet kiválasztásához.

Ne feledje: A gombtípus a modelltypustól függően eltérő lehet. Ha a gombok nyomással aktiválhatók, a gomb kioldásához nyomja meg annak közepét.

TARTOZÉKOK

SÜTŐRÁCS

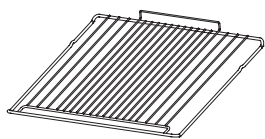

Étel sütésére szolgál, illetve tepsí, sütőforma és egyéb hőálló edény helyezhető rá.

CSEPPFELFOGÓ TÁLCA*

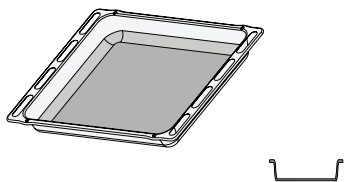

Használható sütőtepsiként hús, hal, zöldségek, focaccia stb. készítéséhez, vagy a sütőrács alá helyezve a sütéskor lecsöpögő szaft összegyűjtésére.

SÜTEMÉNYES TEPSI*

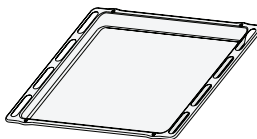

Használható különféle kenyerek és sütemények, valamint sült hal stb. készítéséhez.

KIHÚZHATÓ TARTÓSÍNEK *

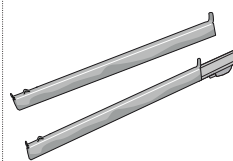

A tartozékok behelyezését és kivételét segíti.

* Kizárólag bizonyos típusok esetén

A tartozékok száma és típusa a megvásárolt modelltől függ.

A készülékhez ingyenesen nem járó egyéb tartozékok a vevőszolgálatnál külön is megvásárolhatók.

A SÜTŐRÁCS ÉS EGYÉB TARTOZÉKOK BEHELYEZÉSE

Helyezze a sütőrácsot a megfelelő szinthez, enyhén döntse felfelé, és először a (felfelé néző) kiugró hátsó oldalt illessze a helyére.

Ezután csúsztassa be vízszintesen a vezetősíneken ütközésig. Az egyéb tartozékokat, mint például a sütőtepsit, vízszintesen kell becsúsztatni a vezetősínek segítségével.

KIHÚZHATÓ TARTÓSÍNEK ÉS POLCVEZETŐK

Mielőtt a sütőt használja, vegye ki a védőszalagot [a], majd a védőfóliát [b] a kihúzható sínekről.

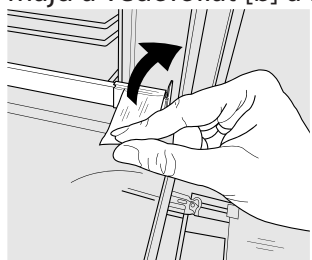

[a]

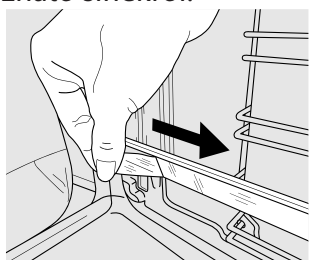

[b]

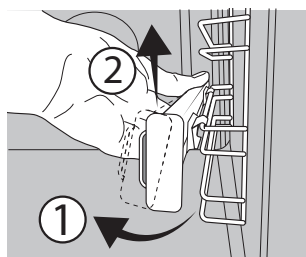

[c]

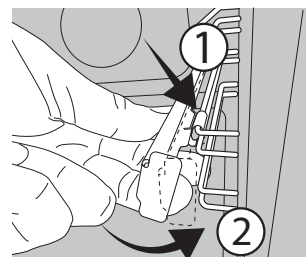

[d]

KIHÚZHATÓ SÍNEK ELTÁVOLÍTÁSA [c]

Húzza meg a kihúzható sínek alsó részét, hogy kioldhassa az alsó kampókat (1), majd húzza meg a kihúzható síneket felfelé, hogy távolíthassa őket a felső kampókból (2).

KIHÚZHATÓ SÍNEK VISSZAHELYEZÉSE [d]



Akassa rá a felső kampókat a kihúzható sínekre (1), majd nyomja a kihúzható sínek alsó részét a polcvezetőkhöz, majd az alsó kampók a helyükre nem kerülnek (2).

A POLCVEZETŐ SÍNEK ELTÁVOLÍTÁSA ÉS VISSZAHELYEZÉSE



1. A vezetősínek eltávolításához fogja meg határozottan a vezetősín külső részét, majd húzza maga felé, hogy kiakassza a támasztót és a két belső rögzítőpecket az illesztékből.
2. A vezetősín visszahelyezéséhez illessze a sín a mélyedéshez, és először a két rögzítőpecket pattintsa a helyükre. Ezután illessze a sín külső részét az illesztékéhez, tegye helyére a támasztót, majd határozottan tolja a sütőtér fala felé, hogy a vezetősín megfelelően rögzítve legyen.

ELSŐ HASZNÁLAT

1. AZ IDŐ BEÁLLÍTÁSA

A készülék első bekapcsolásakor be kell állítani a pontos időt: Nyomja meg és tartsa lenyomva az  gombot, amíg az  ikon és az órát jelző két számjegy villogni nem kezd a kijelzőn.



A + vagy - gomb segítségével állítsa be az órát, majd nyomja meg a  gombot a mentéshez. A kijelzőn villogni kezd a perccel jelző két számjegy. A + vagy - gomb segítségével állítsa be a perccel, majd nyomja meg a  gombot a mentéshez.

Ne feledje: Ha az  ikon villog (pl. hosszabb áramkimaradás után), újra be kell állítani az időt.

2. A SÜTŐ FELMELEGÍTÉSE

Az új sütő a gyártásból visszamaradt szagot bocsáthat ki: ez teljesen normális. Ezért mielőtt a sütőt étel készítésére használná, azt javasoljuk, hogy melegítse fel üresen a lehetséges szagok eltávolítása érdekében. Távolítsa el minden védőkartont vagy átlátszó filmréteget a sütőről, és távolítsa el minden tartozékot a belsejéből. Működtesse a sütőt 250 °C-on kb. egy órán át. Ezalatt a sütő legyen üres.

Ne feledje: A készülék első használatát követően érdemes kiszellőztetni a helyiséget.

FUNKCIÓK



HAGYOMÁNYOS (ALSÓ ÉS FELSŐ SÜTÉS)

Tetszőleges étel egyetlen szinten történő sütése.



KELESZTÉS

Sós vagy édes tészták hatékony kelesztésének elősegítése. A funkció aktiválásához forgassa el a hőmérséklet-szabályozó gombot a megfelelő ikonra.



HŐLÉGBEFÚVÁS

Ugyanazt az elkészítési hőmérsékletet igénylő, de különböző ételek több (legfeljebb három) szinten történő egyidejű sütése. Ezzel a funkcióval úgy készíthet el különböző ételeket egyszerre, hogy azok nem veszik át egymás illatát.



PIZZA

Különböző típusú és méretű kenyerek és pizzák sütéséhez. A sütés felénél ajánlott felcserélni a sütőtepsiket.



ECO HŐLÉGBEFÚVÁS

Sültek és töltött sültek egyetlen szinten történő sütéséhez. A kíméletes, szakaszos hőlégbefúvás megakadályozza az étel túlzott mértékű kiszáradását. Az ECO funkció használatakor a lámpa kikapcsolva marad a sütés ideje alatt, de újra bekapcsolható a  gombbal.



GRILLFŰTŐTEST

Steak, kebab és kolbászok grillezése, rakott zöldségek sütése és kenyérpíritás. Húsok grillezésekor cseppfelfogó tálca használatát ajánljuk a sütés közben lecsöpögő szaft összegyűjtésére: helyezze a tálcát a sütőrács alatt lévő bármelyik szintre, és öntsön bele 200 ml vizet.



TURBÓ GRILL

Nagy egybesült húsok sütése (báránycomb, marhahús, csirke). Cseppfelfogó tálca használatát ajánljuk a sütés közben lecsöpögő szaft összegyűjtéséhez: helyezze a tálcát a sütőrács alatt lévő bármelyik szintre, és öntsön bele 200 ml vizet.



MAXI COOKING

Nagyobb darab hús (2,5 kg felett) sütése egyben. Javasoljuk a hús forgatását a sütés ideje alatt, hogy mindkét fele egyenletesen megbarnuljon. A hús többszöri meglocsolását is ajánljuk a túlzott kiszáradása elkerülése érdekében.



ALSÓ MELEGÍTÉS

Az ételek aljának pirításához. A funkció javasolt lassú sütéshez, nagyon folyékony állagú ételek sütésének befejezéséhez vagy szószok és szaftok sűrítéséhez is.



AUTOMATIKUS KENYÉR

Ezzel a funkcióval automatikusan beállítható a kenyér sütéséhez optimális hőmérséklet és sütési idő. A legjobb eredmény érdekében kövesse a receptet. A funkciót akkor kapcsolja be, ha a sütő kihűlt. A hőmérséklet-szabályozó gombnak **0 / AUTO** állásban kell maradnia, mivel a funkció automatikusan beállítja a hőmérsékletet.



AUTOMATIKUS TORTÁK

Ezzel a funkcióval automatikusan beállítható a sütemények sütéséhez optimális hőmérséklet és sütési idő. A funkciót akkor kapcsolja be, ha a sütő kihűlt. A hőmérséklet-szabályozó gombnak **0 / AUTO** állásban kell maradnia, mivel a funkció automatikusan beállítja a hőmérsékletet.



GŐZÖLÉS +

A Steam+ funkcióval kiváló teljesítmény érhető el annak köszönhetően, hogy az ételkészítési ciklusban gőzt is használ. Ez a funkció automatikusan kezeli az ideális hőmérsékletet sokféle recept elkészítéséhez; a főbb ételek ételkészítési idejei a kapcsolódó ételkészítési táblázatban láthatóak. Mindig akkor kapcsolja be a gőz funkciót, amikor a sütő hideg, miután beleöntött 200 ml csapvizet az aljára. A Steam+ funkció aktiválásához a hőmérséklet-szabályozó gombot a  ikon pozíciójába kell forgatni.

NAPI HASZNÁLAT

1. A FUNKCIÓ KIVÁLASZTÁSA

Funkció kiválasztásához forgassa a *választógombot* a kívánt funkciót jelző szimbólumra: a kijelző kigyullad, és hangjelzés hallatszik.



2. FUNKCIÓ BEKAPCSOLÁSA

KÉZI

A kiválasztott funkció indításához forgassa el a *hőmérséklet-szabályozó gombot*, és állítsa be a kívánt hőmérsékletet.



Megjegyzés: Sütés közben is módosítható a funkció a választógomb elforgatásával, illetve a hőmérséklet a hőmérséklet-szabályozó gomb elforgatásával. A funkció nem kapcsol be, ha a hőmérséklet-szabályozó gomb **0 / AUTO** állásban van. Beállítható a sütési idő, a sütési idő vége (csak akkor, ha beállítja a sütési időt) és az időzítő.

KELESZTÉS

A „Kelesztés” funkció indításához állítsa a *hőmérséklet-szabályozó gombot* Kelesztés pozícióba (40 fok) és a funkciógombot a Alsó és felső sütés pozícióba; Ha más hőmérséklet van beállítva, a funkció nem indul el. Ne feledje: Beállítható a sütési idő, a sütési idő vége (csak akkor, ha beállítja a sütési időt) és az időzítő.

STEAM

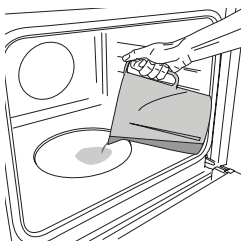

A Gőz funkció elindításához öntsön 200 ml csapvizet a sütő alsó részére. Válassza ki a funkciót a választógombot az óramutató járásával megegyező irányba elforgatva a megfelelő ikonra, és a termosztát gombját bármely helyzetbe 160 és 180°C közé (ahogy az ikon mutatja). A funkció elindul, és a kijelző mutatni fogja az aktuális időpontot. Előmelegítésre nincs szükség. A sütés befejezéséhez forgassa a választógombot 0 állásba. Gőzölés során soha ne nyissa ki az ajtót, vagy töltsen fel az egységet vízzel.

Ne feledje: Speciális időtartam beállításához, a kapcsolódó ételkészítési táblázatnak megfelelően, kövesse az „Ételkészítés programozása” című fejezetben megadott utasításokat.

3. ELŐMELEGÍTÉS ÉS MARADÉK HŐ

A funkció indulása után hangjelzés és a kijelzőn látható  ikon villogása jelzi, hogy az előmelegítés szakasz aktív.

Ha elérte a beállított hőmérsékletet, az ikon állandóra vált, és új hangjelzés hallható, ami jelzi, hogy az étel betehető, az ételkészítés pedig megkezdhető.

Ne feledje: Ha az ételt az előmelegítési fázis befejezése előtt teszi a sütőbe, a sütési eredmény elmaradhat a várttól.



Az ételkészítés után, kikapcsolt funkcióval, az  ikon továbbra is látható marad a kijelzőn akkor is, ha a hűtő ventilátor kikapcsol, így jelzi, hogy a rekeszben maradék hő van.

Ne feledje: Az az idő, ami után az ikon kikapcsol, eltérő lehet, mivel számos tényezőtől függ, mint például a környezeti hőmérséklet és a használt funkció. Mindenesetre a terméket akkor kell kikapcsoltnak tekinteni, amikor a jelzés a választógombon az "0"-on áll.

4. PROGRAMOZOTT SÜTÉS

A programozott sütés indítása előtt ki kell választani egy funkciót.



IDŐTARTAM

Tartsa nyomva a  gombot, amíg a kijelzőn meg nem jelenik az  ikon, és villogni nem kezd a „00:00” felirat.





A + vagy - gomb segítségével állítsa be a kívánt sütési időt, majd nyomja meg a  gombot a jóváhagyáshoz.

Kapcsolja be a funkciót: forgassa el a *hőmérséklet-szabályozó gombot* a kívánt hőmérsékletre: hangjelzés hallatszik, és a kijelző jelzi, hogy a sütés befejeződött.

Ne feledje: A korábban beállított sütési idő törléséhez tartsa nyomva a  gombot, amíg a kijelzőn villogni nem kezd az  ikon, majd nyomja meg a - gombot a sütési idő visszaállításához „00:00”-ra. A sütési időbe beleszámít az előmelegítési szakasz.

A SÜTÉSI IDŐ VÉGE / A KÉSLELTETÉS BEÁLLÍTÁSA

A sütési időtartam beállítását követően késleltethető a funkció bekapcsolása úgy, hogy megadjuk a befejezési időt: tartsa nyomva a  gombot, amíg a kijelzőn meg nem jelenik az  ikon, és a pontos idő villogni nem kezd.



A + vagy - gombbal állítsa be a sütési idő kívánt végét, majd nyomja meg a  gombot a jóváhagyáshoz.

Kapcsolja be a funkciót: forgassa el a *hőmérséklet-szabályozó gombot* a kívánt hőmérsékletre: a funkció szünetel, majd automatikusan bekapcsol, amikor letelik a sütés elkészültéhez megadott időpont alapján kiszámított időtartam.

Ne feledje: A beállítás törléséhez kapcsolja ki a sütőt úgy, hogy a választógombot 0 állásba forgatja.

A SÜTÉS VÉGE

Hangjelzés hallatszik, és a kijelző jelzi, hogy a funkció befejeződött.





Forgassa el a *választógombot* egy másik funkció kiválasztásához, vagy forgassa 0 állásba a sütő kikapcsolásához.

Ne feledje: Ha az időzítő aktív, a kijelzőn felváltva látszik az „END” felirat és a hátralevő idő.

5. AZ IDŐZÍTŐ BEÁLLÍTÁSA

Ez a beállítás nem a sütés megszakítására vagy beprogramozására szolgál, hanem segítségével a kijelző időzítőként használható (aktív funkció vagy kikapcsolt sütő mellett).

Nyomja meg és tartsa lenyomva az  gombot, amíg az  ikon és a „00:00” érték villogni nem kezd a kijelzőn.



A + vagy - gombbal állítsa be a kívánt időt, majd nyomja meg a  gombot a jóváhagyáshoz.

Amikor az időzítőn beállított időtartam letelik, hangjelzés lesz hallható.

Megjegyzés: Az időzítőt úgy kikapcsolhatja ki, hogy addig tartja nyomva a  gombot, amíg az  ikon villogni nem kezd. Ezután a - gombbal visszaállíthatja az időt „00:00”-ra.

FŐZÉSI TÁBLÁZAT

RECEPT	FUNKCIÓ	ELŐMELEGÍTÉS	HŐMÉRSÉKLET (°C)	IDŐTARTAM (perc)	SZINT ÉS TARTOZÉKOK
Kelt tészták		Igen	170	30-50	
		Igen	160	30-50	
		Igen	160	40-60	
Töltött torta (sajttorta, rétes, gyümölcstorta)		Igen	160-200	35-90	
		Igen	160-200	40-90	
Kekszek/aprósütemények		Igen	160	25-35	
		Igen	160	25-35	
		Igen	150	35-45	
Képviseelőfánk		Igen	180-210	30-40	
		Igen	180-200	35-45	
		Igen	180-200	35-45	
Habcsók		Igen	90	150-200	
		Igen	90	140-200	
		Igen	90	140-200	
Pizza/Focaccia		Igen	190-250	15-50	
		Igen	190-250	20-50	
Fagyasztott pizza		Igen	250	10-20	
		Igen	230-250	10-25	
Sós sütemények (zöldséges pite, quiche)		Igen	180-200	40-55	
		Igen	180-200	45-60	
		Igen	180-200	45-60	
Voulevant/leveles tészta		Igen	190-200	20-30	
		Igen	180-190	20-40	
		Igen	180-190	20-40	
Lasagne/csőben sült tészta/ cannelloni/felfújt		Igen	190-200	45-65	
Bárány/borjú/marha/sertés 1 kg		Igen	190-200	80-110	
Sült, bőrös sertéshús 2 kg		Igen	180-190	110-150	
Csirke/nyúl/kacsa 1 kg		Igen	200-230	50-100	
Pulyka/liba 3 kg		-	190-200	100-160	
Sült/sütőpapírban sült hal (filé, egész)		Igen	170-190	30-45	
Töltött zöldségek (paradicsom, cukkini, padlizsán)		Igen	180-200	50-70	
Pírtott kenyér		5'	250	2-6	
Halfilészeletek		-	230-250	15 - 30 *	

TARTOZÉKOK					
	Sütőrács	Sütőedény a sütőrácson	Sütőtepsi/zsírfogó tálca vagy sütőedény a sütőrácson	Cseppfelfogó tálca / sütőtepsi	Cseppfelfogó tálca / Sütőtepsi 200 ml vízzel

FUNKCIÓK							
	Alsó és felső sütés	Hőlégbefúvás	Pizza	Maxi Sütés	Grill	Turbó grill	Eco hőlégbefúvás

RECEPT	FUNKCIÓ	ELŐMELEGÍTÉS	HŐMÉRSÉKLET (°C)	IDŐTARTAM (perc)	SZINT ÉS TARTOZÉKOK
Kolbász / kebab / oldalas / hamburger		-	250	15 - 30 *	5 4
Sült csirke 1-1,3 kg		Igen	200-220	55-70 **	2 1
Marhasült angolosan 1 kg		Igen	200-210	35-50 **	3
Báránycomb/lábszár		Igen	200-210	60-90 **	3
Pírtott burgonya		Igen	200-210	35-55	2
Rakott zöldség		-	200-210	25-55	3
Húsok és burgonya		Igen	190-200	45-100 ***	4 1
Hal és zöldségek		Igen	180	30-50 ***	4 2
Lasagne és húsok		Igen	200	50-100 ***	4 1
Teljes fogás: gyümölcstorta (5. szint)/lasagne (3. szint)/hús (1. szint)		Igen	180-190	40-120 ***	5 3 1
Sült hús/töltött sütek		-	170-180	100-150	3

*Fordítsa meg az ételt a sütési idő felénél

** Fordítsa meg az ételt a sütési idő kétharmadánál (ha szükséges).

*** Az idő becsült hossza: Az ételek kivethetők a sütőből ettől eltérő időpontokban is, személyes preferenciáktól függően.



STEAM+ SÜTÉSI TÁBLÁZAT

ÉTEL	RECEPT	MENNYISÉG	IDŐ (perc)	TARTOZÉKOK	SZINT	VÍZ
 KENYÉR	Kis kenyerek	80-100 g	30-45		2	 200 ml
	Szendvicskenyérformában	300-500 g	40-60			
	Kenyer	500 g-2 kg	50-100			
	Baguette	200-300 g	30-45			
 HÚS	Sült	1 kg	60-110			
	Oldalas	500g-1,5 kg	50-75			
	Csirke	1 -1,5 kg	55-80			
	Csirke/Pulyka	3 kg	100-140			
 HAL	Marhasült	0,5-2 cm	15-25			
	Marhasült	2-4 cm	20-35			
	Egész hal	300-600 g	20-30			
	Egész hal	600-1200 g	25-45			
 ZÖLDSÉGEK	Párolt burgonya	0,5-1,5 kg	45-60			
	Töltött paprika	1-2 kg	35-55			
	Párolt brokkoli	0,3-1 kg	30-50			
	Párolt cukkini	0,5-1,5 kg	30-50			
 APRÓSÜTE- MÉNYEK	Aprósütemények	tepsi	25-35			
	Muffin	30-60 g	25-45			
	Piskóta	500-700 g	30-50			
	Torta	egy forma	35-55			

A STEAM+ funkciót csak akkor indítsa el, ha a sütő hideg.

Ha sütés közben kinyitja az ajtót, és utántölti a vizet, az kedvezőtlenül befolyásolhatja a sütési eredményt.

TARTOZÉKOK	 Sütőrács	 Sütőedény a sütőrácson	 Sütőtepsi/zsírfgó tálca vagy sütőedény a sütőrácson	 Cseppelfogó tálca / sütőtepsi	 Cseppelfogó tálca / Sütőtepsi 200 ml vízzel		
FUNKCIÓK	 Alsó és felső sütés	 Hőlégbefúvás	 Pizza	 Maxi Sütés	 Grill	 Turbo grill	 Eco hőlégbefúvás

TISZTÍTÁS ÉS KARBANTARTÁS

Bármilyen karbantartási vagy tisztítási munka előtt győződjön meg arról, hogy a sütő teljesen kihűlt.

Ne használjon gőzzel tisztító berendezéseket.

Ne használjon fémből készült vagy egyéb súrolópárnát vagy maró/súroló hatású tisztítószeret, mert ezek károsíthatják a készülék felületeit.

Viseljen védőkesztyűt.

A sütőt bármilyen karbantartási munka előtt le kell választani az elektromos hálózatról.

KÜLSŐ BURKOLATOK

A felületeket nedves, mikroszálas törlőkendővel tisztítsa. Ha erősen szennyezett a felület, pár csepp pH-semleges tisztítószerrel tegyen a kendőre. Törölje szárazra.

Ne használjon maró vagy súroló hatású tisztítószeret. Ha ezek közül bármelyik termék véletlenül kapcsolatba kerül a készülék felületével, azonnal tisztítsa meg a készüléket egy nedves, mikroszálas törlőkendővel.

BELSŐ BURKOLATOK

• Minden használat után várja meg, amíg a sütő lehűl, majd tisztítsa meg a belsejét, lehetőleg amíg még nem hűlt ki teljesen, mert akkor még könnyebb eltávolítani az ételfoltokat és lerakódásokat. A nagy víztartalmú étel sütése során kialakuló kondenzáció megszáradásához hagyja teljesen lehűlni a sütőt, majd törölje ki egy ruhával vagy szivaccsal.

• Ahhoz, hogy a visszamaradt vízkövet eltávolíthassa a sütő aljáról **STEAM** a sütést követően, azt javasoljuk, hogy használja a vevőszolgáltatónál megvásárolható termékeket (kérjük, tartsa be a termékhez csatolt utasításokat).

Javasoljuk, hogy a tisztítást minden 5-10 **STEAM** (párolós) sütési ciklus után végezze el.

• Az üveg egyszerűbb tisztítása érdekében a sütőajtó könnyen levehető és visszahelyezhető

• Az ajtó üvegét megfelelő folyékony tisztítószerrel tisztítsa.

TARTOZÉKOK

A tartozékokat minden használat után áztassa be mosogatószeres vízbe, használjon sütőkesztyűt, ha még forrók. Az ételmaradékok mosogatókefével vagy szivaccsal távolíthatók el.

A KATALITIKUS PANELEK TISZTÍTÁSA (CSAK BIZONYOS MODELLEK ESETÉBEN)

Ez a sütő olyan speciális katalitikus panelekkel rendelkezik, amelyek megkönnyítik a sütőrész tisztítását a speciális öntisztító bevonatnak köszönhetően. Ez a különösen porózus anyag felszívja a zsírt és az egyéb szennyeződések. A panelek a vezetősínekhez illeszkednek: Amikor kiveszi, majd visszahelyezi a vezetősínekre, ügyeljen arra, hogy a felső kampók beakadjanak a panelek megfelelő mélyedéseibe.

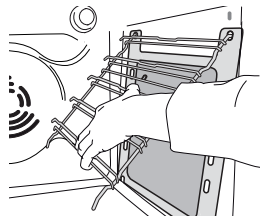
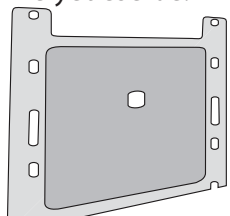

Annak érdekében, hogy a katalitikus panelek öntisztító képessége maximálisan érvényesüljön, javasoljuk, hogy működtesse a sütőt kb. 1 órán keresztül 200 °C-on a „Légkeveréses sütés” funkcióval. Ezalatt a sütő legyen üres. Ezután hagyja lehűlni a sütőt, majd távolítsa el az ételmaradékokat egy nem súroló szivaccsal.

Ne feledje: Ne használjon maró vagy súroló hatású tisztítószeret, durva keféket, edénysúrolót vagy sütőtisztító spray-t, mivel ezek károsíthatják a katalitikus felületet és annak öntisztító képességét.

Ha új panelekre van szüksége, forduljon vevőszolgáltatunkhoz.

AZ AJTÓ LEVÉTELE ÉS VISSZAHELYEZÉSE

1. Az ajtó levételéhez nyissa ki teljesen, és engedje le a kallantyúkat, amíg kioldási helyzetbe nem kerülnek.

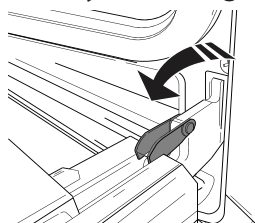

2. Csukja be az ajtót, amennyire tudja. Fogja meg erősen az ajtót két kézzel – ne a fogantyúnál fogva tartsa.

Egyszerűen vegye le az ajtót úgy, hogy folytatja a becsukását, és ezzel egyidejűleg felfelé húzza (a), amíg ki nem ugrik az illesztésből (b).

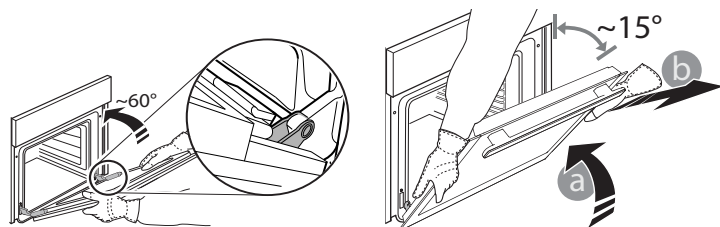

Helyezze le az ajtót az egyik oldalára egy puha felületen.

3. Helyezze vissza az ajtót úgy, hogy a sütő felé mozgatja, illessze a zsanérok kampóit a helyükre, és rögzítse a felső részt a helyén.

4. Engedje le az ajtót, majd nyissa ki teljesen. Engedje le a kallantyúkat az eredeti helyzetükbe: fontos, hogy teljesen leengedje őket.

5. Próbálja meg becsukni az ajtót, és ellenőrizze, hogy illeszkedik-e a kezelőpanelhez. Ha nem sikerül, ismételje meg a fenti lépéseket.

A BELSŐ VILÁGÍTÁS CSERÉJE

1. Válassza le a sütőt az elektromos hálózatról.
2. Csavarozza le a burát a lámpáról, cserélje ki az izzót, majd csavarozza vissza a burát a lámpára.
3. Csatlakoztassa vissza a sütőt az elektromos hálózatra.

Ne feledje: Használjon 25 W/230 V típusú G9, T300 °C halogénizzót.

A termékben lévő izzót kifejezetten háztartási gépekhez tervezték, ezért helyiségek megvilágítására nem alkalmas (244/2009/EK rendelet).

Az izzólámpák beszerezhetők a vevőszolgálattól. - Ne nyúljon az izzókhoz csupasz kézzel, mert az ujjlenyomatok károsíthatják az izzót. Ne működtesse a sütőt, ha a lámpabura nincs visszahelyezve.

AZ AJTÓÜVEG TISZTÍTÁSA

1. Vegye le az ajtót, és helyezze puha felületre fogantyúval lefelé. Ezután egyszerre nyomja be a két rögzítőkapcsot, majd húzza maga felé és vegye le az ajtó felső élét.

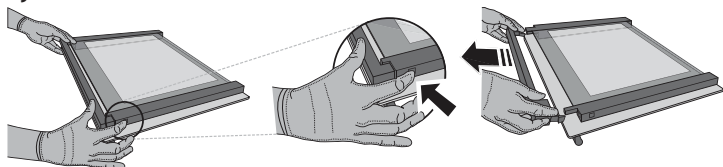

2. Két kézzel emelje meg és tartsa erősen a belső üveget, majd vegye ki, és a tisztításhoz helyezze egy puha felületre.

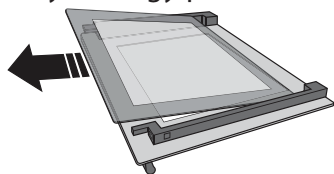

3. Helyezze vissza a középső keretet („R”-rel jelölve) a belső keret visszahelyezése előtt: A keretek helyes elhelyezéséhez ügyeljen arra, hogy az „R” jelzés a bal oldali sarokba kerüljön. Először csúsztassa az üveglap hosszanti, „R” jelzésű oldalát az illesztékekbe, majd engedje le a helyére. Ismételje meg a műveletet mindkét üveglappal.

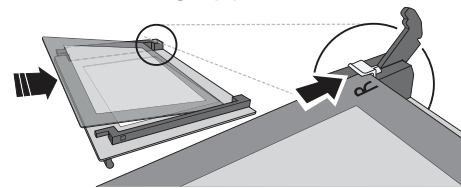

4. Szerelje vissza a felső élet: A megfelelő pozíciót kattánás jelzi. Az ajtó visszaszerelése előtt ellenőrizze, hogy a tömítés a helyén van-e.

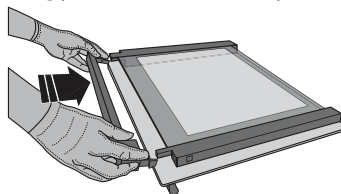

A PROBLÉMÁK MEGOLDÁSA

Probléma	Lehetséges ok	Megoldás
A készülék nem működik.	Áramkimaradás. Nincs csatlakoztatva a hálózathoz.	Ellenőrizze, hogy van-e hálózati feszültség, és hogy a sütő elektromos bekötése megtörtént-e. Kapcsolja ki a sütőt, majd kapcsolja be újra, hogy lássa, fennáll-e még a probléma.
A kijelzőn az „F” betű, majd egy szám vagy egy betű látható.	Sütőhiba.	Hívja a legközelebbi ügyfélszolgálatot, és olvassa be az „F” betű után látható számot.
A kijelzőn a „Hot” (forró) felirat látszik, és a kiválasztott funkció nem indul el.	Túl magas a hőmérséklet.	A funkció aktiválása előtt várja meg, amíg a sütő lehül. Válasszon egy másik funkciót.
A kijelző töröttnek tűnik és homályos rajta a szöveg.	Másik nyelv beállítva.	Forduljon a legközelebbi vevőszolgálathoz.



A szabályzatok, a szabványos dokumentáció és a termékkel kapcsolatos további információk az alábbi elérhetőségeken találhatóak:

- a docs.whirlpool.eu honlapon
- a QR-kód segítségével
- Vagy **vegye fel a kapcsolatot a vevőszolgálattal** (a telefonszámot lásd a garanciafüzetben). Amennyiben a vevőszolgálathoz fordul, kérjük, adja meg a termék adattábláján feltüntetett kódokat.

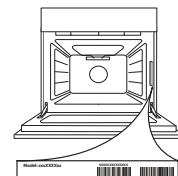



DZIĘKUJEMY ZA ZAKUP PRODUKTU WHIRLPOOL

W celu uzyskania kompleksowej pomocy prosimy zarejestrować urządzenie na stronie www.whirlpool.eu/register

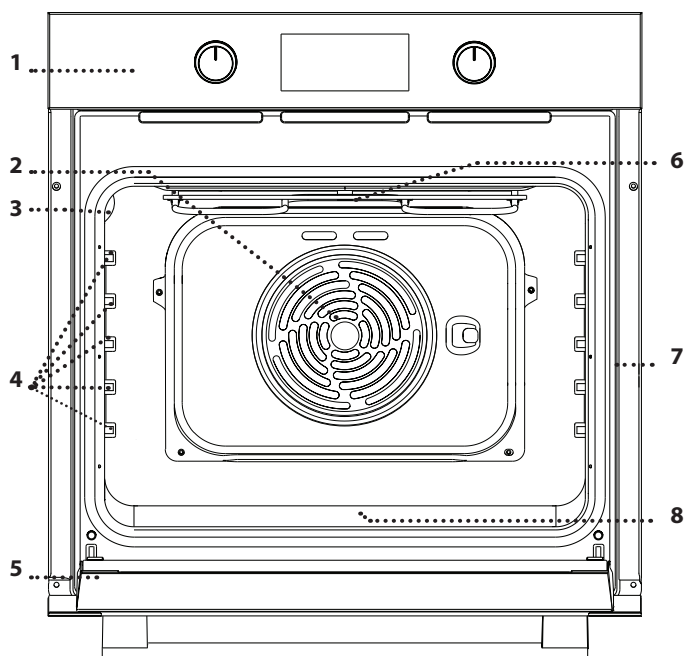

Przed użyciem urządzenia należy uważnie przeczytać instrukcję bezpieczeństwa.

OPIS PRODUKTU



1. Pulpit sterujący
2. Wentylator i grzałka okrągła (niewidoczne)
3. Oświetlenie
4. Prowadnice półek (poziom jest zaznaczony na ścianie komory piekarnika)
5. Drzwiczki
6. Grzałka górna/grill
7. Tabliczka znamionowa (nie usuwać)
8. **STEAM** wgłębienie na wodę

OPIS PANELU STEROWANIA

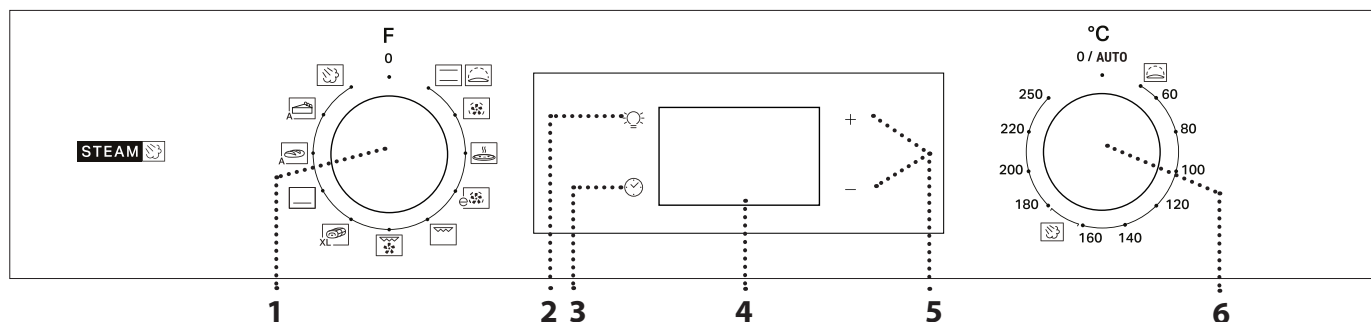

1. POKRĘTŁO WYBORU

Służy do włączania urządzenia poprzez wybranie funkcji. Obrócić do pozycji 0, by wyłączyć urządzenie.

2. ŚWIATŁO

Naciśnięcie tego przycisku przy włączonym urządzeniu powoduje włączenie lub wyłączenie lampki w komorze piekarnika.

3. USTAWIANIE ZEGARA

Służy do zmiany ustawień czasu pieczenia, opóźnionego startu i czasomierza.

Gdy piekarnik jest wyłączony, wyświetla godzinę.

4. WYŚWIETLACZ

5. PRZYCISKI USTAWIEŃ

Służą do zmiany ustawień czasu pieczenia.

6. POKRĘTŁO TERMOSTATU

W przypadku funkcji ustawianych ręcznie, obrócić, aby wybrać żądaną temperaturę.

Uwaga: Rodzaje pokręteł mogą się różnić w zależności od modelu. Jeżeli pokrętła aktywuje się poprzez naciśnięcie, należy nacisnąć środek pokrętła, aby je zwolnić.

AKCESORIA

RUSZT

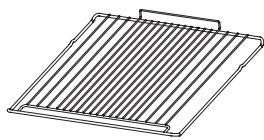

Służy do pieczenia potraw lub jako miejsce do położenia patelni, form do pieczenia i innych naczyń żaroodpornych.

BLACHA NA ŚCIEKAJĄCY TŁUSZCZ*

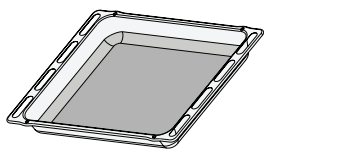

Do stosowania jako blacha do pieczenia mięsa, ryb, warzyw, focaccii itp. lub w przypadku umieszczenia pod rusztem, do zbierania ociekającego tłuszczu i soków.

BLACHA DO PIECZENIA*

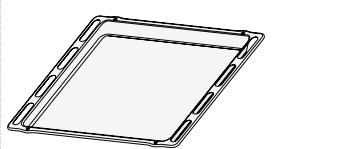

Służy do pieczenia wszelkiego rodzaju ciast i chleba oraz mięsa, ryb w folii itd.

SZYNY PRZESUWNE *

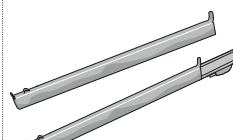

Ułatwiają wkładanie i wyjmowanie akcesoriów.

* Dostępne tylko w wybranych modelach

Liczba i rodzaj akcesoriów może różnić się w zależności od zakupionego modelu.

Dodatkowe akcesoria można nabyć oddzielnie w serwisie.

UMIESZCZANIE RUSZTU I INNYCH AKCESORIÓW

Umieścić ruszt na wybranym poziomie, przy wkładaniu przechylając go lekko ku górze i w pierwszej kolejności umieszczając stronę tylną z zawiniętym brzegiem (skierowaną ku górze).

Następnie przesunąć ruszt poziomo wzdłuż szyny tak daleko, jak to możliwe.

Inne akcesoria, takie jak blacha do pieczenia, należy wsuwać poziomo w szyny.

PROWADNICE WYSUWANE I DRABINKI METALOWE

Przed użyciem piekarnika usunąć taśmę ochronną [a], a następnie folię ochronną [b] z przewodnic wysuwanych.

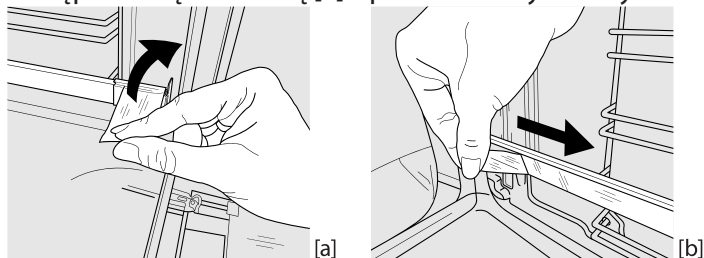

DEMONTAŻ PROWADNIC WYSUWANYCH [c]

Pociągnąć dolną część przewodnicy wysuwanej, aby odczepić dolne haki (1) i pociągnąć przewodnicę wysuwane do góry, zdejmując je z górnych haków (2).

PONOWNY MONTAŻ PROWADNIC WYSUWANYCH [d]

Zawiesić górne haki na przewodnicach półek (1), a następnie docisnąć dolną część przewodnic wysuwanych do przewodnic półek, aż zaczepią dolne zatrzasną się (2).

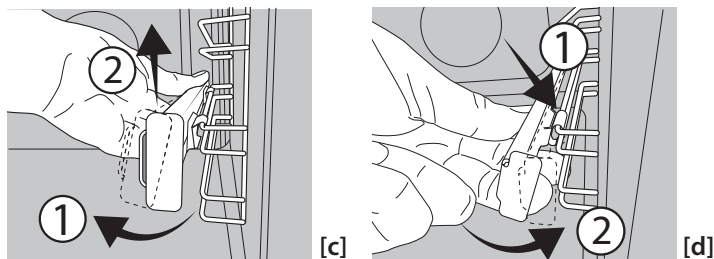

WYJMOWANIE I PONOWNY MONTAŻ DRABINEK

1. Aby wyjąć drabinki, należy mocno złapać zewnętrzną część drabinek i pociągnąć ją do siebie, wyjmując z osadzenia wspornik i dwie wewnętrzne blokady.

2. Aby ponownie zamontować drabinki, należy umieścić je w pobliżu komory i włożyć dwie blokady w osadzenia. Następnie należy umieścić część zewnętrzną w osadzeniu, zamontować wspornik i mocno docisnąć w stronę ścianki komory, aby upewnić się, że drabinki są odpowiednio zabezpieczone.

PIERWSZE UŻYCIĘ

1. USTAWIANIE ZEGARA

Przy pierwszym uruchomieniu urządzenia należy wybrać język i czas: Naciskać do czasu, aż na wyświetlaczu będzie migać ikona i dwie cyfry godziny.



Użyć + lub - , aby ustawić godzinę, a następnie potwierdzić, wciskając . Zaczyna migać dwie cyfry minut. Użyć + lub - , aby ustawić minuty, a następnie potwierdzić, wciskając .

Uwaga: Gdy na wyświetlaczu miga ikona , co może się zdarzyć na przykład wskutek dłuższej przerwy w dostawie prądu, należy ponownie ustawić czas.

2. ROZGRZEWANIE PIEKARNIKA

Nowy piekarnik może mieć wyczuwalny zapach, który jest pozostałością po produkcji: jest to zjawisko normalne. Dlatego przed przystąpieniem do przygotowywania potraw zaleca się rozgrzanie pustego piekarnika, co ułatwi pozbycie się niepożądanego zapachu. Należy wyjąć z komory urządzenia wszystkie kartony zabezpieczające i zdjąć przezroczystą folię, a także usunąć wszystkie znajdujące się w niej akcesoria. Rozgrzać piekarnik do 250°C na około godzinę. W tym czasie piekarnik musi być pusty.

Uwaga: Po pierwszym użyciu urządzenia zaleca się przewietrzyć pomieszczenie.

FUNKCJE

KONWENCJONALNE

Do pieczenia dowolnego rodzaju potraw na jednym poziomie.

WYRASTANIE

Ułatwia wyrastanie ciast słodkich i słonych. Ustawić pokrętkę termostatu na ikonie, aby aktywować tę funkcję.

TERMOOBIEG

Do gotowania różnych potraw wymagających tej samej temperatury gotowania na kilku półkach (maksymalnie trzech) jednocześnie. Funkcja ta pozwala na pieczenie bez wzajemnego przenikania się zapachów pieczonych potraw.

PIZZA

Do pieczenia różnych rodzajów i wielkości chleba oraz pizzy. Zaleca się zamianę położenia blach po upływie połowy czasu pieczenia.

TERMOOBIEG ECO

Do pieczenia i nadziewanych kawałków mięsa na jednym ruszcie. Potrawy są zabezpieczone przed nadmiernym wysychaniem dzięki delikatnemu, przerywanemu obiegowi powietrza. Gdy ta funkcja jest używana, kontrolka ECO pozostaje wyłączona przez cały czas pieczenia, ale można ją na jakiś czas włączyć z powrotem, naciskając .

GRILL

Do pieczenia kawałków mięsa (antrykotu, szaszłyków, kielbasek), do zapiekania warzyw lub do przyrumieniania pieczywa. Podczas grillowania mięsa zaleca się zastosowanie blachy na ściekający tłuszcz: blachę na ściekający tłuszcz można umieścić na dowolnym poziomie poniżej rusztu i nalać do niej ok. 200 ml wody pitnej.

TURBOGRILL

Do pieczenia dużych kawałków mięsa (udziec, rostbef, kurczak). Zalecamy zastosowanie blachy na ściekający tłuszcz: blachę na ściekający tłuszcz można umieścić na dowolnym poziomie poniżej rusztu i nalać do niej ok. 200 ml wody pitnej.

CODZIENNA EKSPLOATACJA

1. WYBRAĆ FUNKCJĘ

Aby wybrać funkcję, należy obrócić pokrętkę wyboru do pozycji zaznaczonej symbolem żądanej funkcji: wyświetlacz zaświeci się i będzie słycać sygnał dźwiękowy.



2. WŁĄCZANIE FUNKCJI

RĘCZNE

Aby włączyć wybraną funkcję, należy obrócić pokrętkę termostatu, by ustawić żądaną temperaturę.

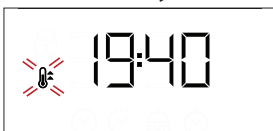

Uwaga: Podczas pieczenia można zmienić funkcję za pomocą pokrętki wyboru lub zmienić ustawioną temperaturę za pomocą pokrętki termostatu. Funkcja nie zostanie uruchomiona, jeśli pokrętkę termostatu będzie ustawione w pozycji **0 / AUTO**. Można ustawić czas pieczenia, czas zakończenia pieczenia (tylko jeśli ustawiono czas pieczenia) i czasomierz.

MAXI COOKING

Do pieczenia dużych kawałków mięsa (powyżej 2,5 kg). Zaleca się obracanie mięsa podczas pieczenia tak, aby pieczeń z każdej strony przyrumieniła się równomiernie. Zalecamy również polewanie pieczeni sosem co jakiś czas, żeby zapobiec nadmiernemu wysychaniu mięsa.

GRZAŁKA DOLNA

Przydatne do zrumienienia dołu potraw. Funkcja zalecana również do wolnego pieczenia, końcowego pieczenia potraw o bardzo płynnej konsystencji lub skoncentrowanych sosów.

CHLEB AUTO

A Ta funkcja automatycznie wybiera najlepszą temperaturę i metodę pieczenia chleba. Aby uzyskać optymalne rezultaty, należy przestrzegać zaleceń przepisu. Funkcję tę należy włączać, gdy piekarnik jest zimny. Pokrętkę termostatu musi pozostać w pozycji **0 / AUTO**, ponieważ temperatura jest ustawiana automatycznie przez funkcję.

CIASTO AUTO

A Ta funkcja automatycznie wybiera najlepszą temperaturę i metodę pieczenia ciast. Funkcję tę należy włączać, gdy piekarnik jest zimny. Pokrętkę termostatu musi pozostać w pozycji **0 / AUTO**, ponieważ temperatura jest ustawiana automatycznie przez funkcję.

STEAM+

Funkcja Steam+ pozwala uzyskać doskonałe rezultaty, dzięki obecności pary w cyklu gotowania. Ta funkcja automatycznie zarządza idealną temperaturą pieczenia dla szerokiej gamy przepisów; czasy pieczenia dań głównych przedstawiono w odnośnej tabeli czasów pieczenia. Zawsze włączać system pary przy zimnym piekarniku i po wlaniu 200 ml wody pitnej na dno piekarnika. W celu włączenia funkcji Steam+ pokrętkę termostatu musi być obrócone do położenia ikony .

WYRASTANIE

Aby włączyć funkcję „Wyrastanie”, obrócić pokrętkę termostatu do pozycji Wyrastanie (40 stopni) i ustawić pokrętkę funkcji w pozycji Konwencjonalne; jeśli piekarnik ustawiono do pracy w innej temperaturze, funkcja nie włączy się.

Uwaga: Można ustawić czas pieczenia, czas zakończenia pieczenia (tylko jeśli ustawiono czas pieczenia) i czasomierz.

STEAM

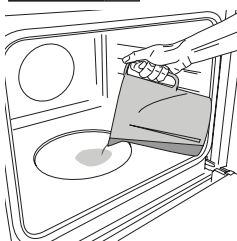

Aby włączyć funkcję Steam, nalać 200 ml wody pitnej na dno piekarnika. Wybrać funkcję, obracając w pokrętkę wyboru w prawo i ustawiając na odpowiednią ikonę, a pokrętkę termostatu na jakąkolwiek pozycję pomiędzy 160 a 180°C (zgodnie ze wskazaniem ikony). Funkcja włączy się i wyświetlacz pokaże bieżącą godzinę. Nie ma potrzeby wstępnego nagrzewania. Aby zakończyć gotowanie, obrócić pokrętkę wyboru do pozycji **0**. Podczas gotowania na parze nie wolno otwierać drzwiczek ani dolewać wody.

Uwaga: Aby ustawić określony czas, zgodnie z odpowiednią tabelą pieczenia, postępować zgodnie z instrukcją w paragrafie „Programowanie pieczenia”.

3. PODGRZEWANIE WSTĘPNE I CIEPŁO RESZTKOWE

Kiedy funkcja zostanie uruchomiona, odpowiedni sygnał dźwiękowy i migająca na wyświetlaczu ikona , poinformują, że została włączona faza nagrzewania wstępnego.

Po osiągnięciu ustawionej temperatury ikona staje się stała i rozlega się nowy sygnał dźwiękowy wskazujący, że potrawę można umieścić w środku i można kontynuować pieczenie.

Uwaga: Umieszczenie potraw w piekarniku przed końcem procesu wstępnego nagrzewania może mieć wpływ na jakość przygotowywanych potraw.



 Po zakończeniu pieczenia i przy wyłączonej funkcji, ikona może pozostać widoczna na wyświetlaczu nawet po wyłączeniu wentylatora chłodzącego i sygnalizować, że w komorze znajduje się resztkowe ciepło.

Uwaga: Czas, po którym ikona się wyłącza, jest różny, ponieważ zależy od szeregu czynników, takich jak temperatura otoczenia i używana funkcja. W każdym razie, produkt należy uznać za wyłączony, gdy wskaźnik na pokrętle wyboru znajduje się w pozycji "0".

4. PROGRAMOWANIE PIECZENIA

Przed rozpoczęciem programowania pieczenia należy wybrać funkcję.



CZAS TRWANIA

Nacisnąć i przytrzymać , aż na wyświetlaczu pojawi się ikona  i migające „00:00”.





Za pomocą + lub - ustawić właściwy czas pieczenia i potwierdzić, wciskając .

Włączyć tę funkcję, ustawiając *pokrętko termostatu* w pozycji wybranej temperatury: sygnał dźwiękowy i wskazanie na wyświetlaczu oznaczają, że pieczenie zostało zakończone.

Uwaga: Aby anulować ustawienie czasu pieczenia, nacisnąć i przytrzymać , aż na wyświetlaczu zacznie migać ikona , a następnie za pomocą przycisku - zresetować czas pieczenia do wartości „00:00”. Ten czas pieczenia zawiera fazę nagrzewania wstępnego.

PROGRAMOWANIE CZASU ZAKOŃCZENIA PIECZENIA/OPOŹNIONY START

Po ustawieniu czasu pieczenia można opóźnić włączenie funkcji, programując czas jej zakończenia: wcisnąć  i przytrzymać do czasu, aż na wyświetlaczu pojawi się ikona  i zacznie migać aktualny czas.



Za pomocą + lub - ustawić czas zakończenia pieczenia i zatwierdzić przyciskiem .

Włączyć tę funkcję, ustawiając *pokrętko termostatu* w pozycji wybranej temperatury: funkcja pozostanie zatrzymana do czasu jej automatycznego uruchomienia po upływie czasu obliczonego tak, by pieczenie zakończyło się o ustawionej godzinie.

Uwaga: Aby anulować ustawienie, wyłączyć piekarnik, obracając pokrętko wyboru do pozycji "0".

KONIEC PIECZENIA

Kiedy funkcja zakończy się, będzie słycać sygnał dźwiękowy, a wyświetlacz pokaże odpowiedni komunikat.





Obrócić *pokrętko wyboru*, by wybrać inną funkcję, lub do pozycji "0", by wyłączyć piekarnik.

Uwaga: Jeśli czasomierz jest włączony, wyświetlacz będzie pokazywał komunikat „END” lub czas pozostały do końca cyklu pieczenia.

5. USTAWIANIE PROGRAMATORA CZASOWEGO

Ta opcja nie przerywa pieczenia ani nie programuje go, pozwala tylko używać wyświetlacza jako czasomierza, zarówno gdy włączona jest jakaś funkcja, jak i kiedy piekarnik jest wyłączony.

Nacisnąć i przytrzymać , aż na wyświetlaczu pojawi się ikona  i migające „00:00”.



Za pomocą + lub - ustawić właściwy czas pieczenia i potwierdzić, wciskając .

Gdy tylko zakończy się odliczanie wybranego czasu, urządzenie wyda charakterystyczny sygnał dźwiękowy.



Uwagi: Aby anulować ustawienie czasomierza, nacisnąć i przytrzymać , aż ikona  zacznie migać, a następnie za pomocą przycisku - zresetować ustawienie czasu do „00:00”.

TABELA PIECZENIA

PRZEPIS	FUNKCJA	NAGRZEWANIE	TEMPERATURA (°C)	CZAS TRWANIA (Min)	POZIOM I AKCESORIA
Ciasta drożdżowe		Tak	170	30-50	
		Tak	160	30-50	
		Tak	160	40-60	
Ciasto z nadzieniem (sernik, strudel, ciasto owocowe)		Tak	160 - 200	35 - 90	
		Tak	160 - 200	40 - 90	
Krucze ciasteczka/Rogaliki		Tak	160	25-35	
		Tak	160	25-35	
		Tak	150	35-45	
Ptysie		Tak	180 - 210	30 - 40	
		Tak	180 - 200	35-45	
		Tak	180 - 200	35-45	
Bezy		Tak	90	150 - 200	
		Tak	90	140 - 200	
		Tak	90	140 - 200	
Pizza/Focaccia		Tak	190-250	15-50	
		Tak	190-250	20-50	
Mrożona pizza		Tak	250	10 - 20	
		Tak	230-250	10 - 25	
Słone ciasta (tarta warzywna, quiche)		Tak	180 - 200	40 - 55	
		Tak	180 - 200	45-60	
		Tak	180 - 200	45-60	
Vols-au-vent / chrupiące paszteciki		Tak	190 - 200	20-30	
		Tak	180 - 190	20 - 40	
		Tak	180 - 190	20 - 40	
Lasagne / zapiekany makaron / cannelloni / zapiekanki		Tak	190 - 200	45 - 65	
Jagnięcina/cielęcina/wołowina/ wieprzowina 1 kg		Tak	190 - 200	80 - 110	
Kotlety wieprzowe z chrupiącą skórką 2 kg		Tak	180 - 190	110 - 150	
Kurczak/królik/kaczka 1 kg		Tak	200-230	50-100	
Indyk/gęś 3 kg		-	190 - 200	100 - 160	
Ryba pieczona/ potrawy pieczone w papierze (filet, w całości)		Tak	170 - 190	30-45	
Nadziewane warzywa (pomidory, cukinie, bakłażany)		Tak	180 - 200	50 - 70	

AKCESORIA	Ruszt	Forma do pieczenia umieszczona na ruszcie	Blacha do pieczenia/ Blacha na ściekający tłuszcz lub forma do pieczenia umieszczone na ruszcie	Blacha na ściekający tłuszcz / Blacha do pieczenia	Blacha na ściekający tłuszcz / Blacha do pieczenia napełniona 200 ml wody		
FUNKCJE	Konwencjonalne	Forced air (Termoobieg)	Pizza	Maxi cooking	Grill	Turbo grill	Termoobieg eco

PRZEPIS	FUNKCJA	NAGRZEWANIE	TEMPERATURA (°C)	CZAS TRWANIA (Min)	POZIOM I AKCESORIA
Tosty		5'	250	2-6	5
Filety rybne / kawałki		-	230 - 250	15 - 30 *	4 3
Kiełbaski/kebaby/żeberka/hamburgery		-	250	15 - 30 *	5 4
Pieczony kurczak 1-1,3 kg		Tak	200 - 220	55-70 **	2 1
Befszyk krwisty 1 kg		Tak	200 - 210	35 - 50 **	3
Udziec barani/golonka		Tak	200 - 210	60 - 90 **	3
Pieczone ziemniaki		Tak	200 - 210	35-55	2
Zapiekane warzywa		-	200 - 210	25 - 55	3
Mięsa i ziemniaki		Tak	190 - 200	45 - 100 ***	4 1
Ryby i warzywa		Tak	180	30 - 50 ***	4 2
Lazania i mięso		Tak	200	50 - 100 ***	4 1
Pełne danie: tarta owocowa (poziom 5)/lasagne (poziom 3)/mięso (poziom 1)		Tak	180 - 190	40 - 120 ***	5 3 1
Pieczeń/nadziewane kawałki mięsa		-	170-180	100 - 150	3

* Obrócić potrawę w połowie czasu pieczenia

** Obrócić potrawę po upływie 2/3 czasu pieczenia (w razie potrzeby).

*** Szacowany czas: Potrawy można wyjmować z piekarnika w różnym czasie, w zależności od indywidualnych preferencji.



TABELA PIECZENIA STEAM+

POTRAWA	PRZEPIS	ILOŚĆ	CZAS (min)	AKCESORIA	POZIOM	WODA
	Małe chleby	80-100 g	30-45			
	Chleb tostowy w formie	300-500 g	40-60			
	Chleb	500g-2 kg	50-100			
	Bagietki	200-300 g	30-45			
	Pieczeń	1 kg	60-110			
	Żeberka	500g-1,5 kg	50-75			
	Drób	1-1,5 kg	55-80			
	Kurczak/indyk	3 kg	100-140			
	Polędwica	0,5-2 cm	15-25			
	Polędwica	2-4 cm	20-35			
	Ryba w całości	300-600 g	20-30		2	 200 ml
	Ryba w całości	600-1200 g	25-45			
	Ziemniaki na parze	0,5-1,5 kg	45-60			
	Nadziewane papryki	1-2 kg	35-55			
	Brokuły na parze	0,3-1 kg	30-50			
	Cukinia na parze	0,5-1,5 kg	30-50			
	Ciasteczka	taca	25-35			
	Babeczka	30-60 g	25-45			
	Biszkopt	500-700 g	30-50			
	Tarta	forma do pieczenia	35-55			

Włączać funkcję STEAM+ tylko wtedy, gdy piekarnik jest zimny.
Otwarcie drzwiczek i uzupełnienie wody podczas pieczenia

AKCESORIA						
	Ruszt	Forma do pieczenia umieszczona na ruszcie	Błacha do pieczenia/ Błacha na ściekający tłuszcz lub forma do pieczenia umieszczone na ruszcie	Błacha na ściekający tłuszcz / Błacha do pieczenia	Błacha na ściekający tłuszcz / Błacha do pieczenia napełniona 200 ml wody	
FUNKCJE						
	Konwencjonalne	Forced air (Termoobieg)	Pizza	Maxi cooking	Grill	Turbogrill
						Termoobieg eco

CZYSZCZENIE I KONSERWACJA

Przed przystąpieniem do jakichkolwiek czynności serwisowych lub czyszczenia upewnić się, że piekarnik ostygł.

Nie stosować urządzeń czyszczących parą.

Nie stosować wełny szklanej, szorstkich gąbek lub ściernych/żrących środków do czyszczenia, ponieważ mogą one uszkodzić powierzchnie urządzenia. Używać rękawic ochronnych.

Przed przystąpieniem do jakichkolwiek czynności serwisowych upewnić się, że piekarnik został odłączony od zasilania.

POWIERZCHNIE ZEWNĘTRZNE

Powierzchnie należy czyścić wilgotną ściereczką z mikrofibry. Jeśli są silnie zabrudzone, dodać kilka kropel detergentu o neutralnym pH. Wytrzeć do sucha ściereczką. Nie stosować żrących ani ściernych detergentów. Jeśli tego rodzaju substancje zostały przypadkowo rozprowadzone po powierzchni urządzenia, należy natychmiast je usunąć za pomocą wilgotnej ściereczki z mikrofibry.

POWIERZCHNIE WEWNĘTRZNE

• Po każdym użyciu należy poczekać, aż piekarnik ostygnie i wyczyścić go (najlepiej gdy wciąż jest ciepły), usuwając z niego wszystkie osady i zabrudzenia powstałe z resztek potraw. Aby osuszyć skropliny, które powstały w wyniku gotowania potraw o dużej zawartości wody, należy pozostawić piekarnik do całkowitego ostygnięcia, a następnie przetrzeć go ściereczką lub gąbką.

• Aby usunąć kamień pozostały na dnie komory po **STEAM** gotowania, zalecamy wyczyszczenie komory przy użyciu produktów dostarczonych przez dział obsługi posprzedażnej (należy postępować zgodnie z instrukcjami dołączonymi do produktu).

Zaleca się czyszczenie co najmniej co 5 do 10 cykli gotowania **STEAM**.

• Aby ułatwić czyszczenie szyby, można w prosty sposób zdjąć drzwiczki, a następnie założyć je ponownie

• Wyczyścić szybę drzwiczek odpowiednim płynem do mycia.

AKCESORIA

Po każdym użyciu zanurzyć akcesoria w wodzie z dodatkiem płynu do mycia naczyń. Jeśli akcesoria są jeszcze gorące, do przenoszenia założyć rękawice kuchenne. Resztki żywności można łatwo usunąć za pomocą szczoteczki lub gąbki do mycia naczyń.

CZYSZCZENIE PANELI KATALITYCZNYCH (W NIEKTÓRYCH MODELACH)

Piekarnik może być wyposażony w specjalne panele katalityczne ułatwiające czyszczenie komory piekarnika dzięki specjalnej samoczyszczącej powłoce, która jest wysoce porowata i może absorbować tłuszcz i brud. Panele te są zamontowane na przewodnicach półek: W przypadku zmiany położenia i ponownego zamontowania przewodnic półek, należy upewnić się, czy znajdujące się w górnej części haki zostały umieszczone w odpowiednich otworach paneli.

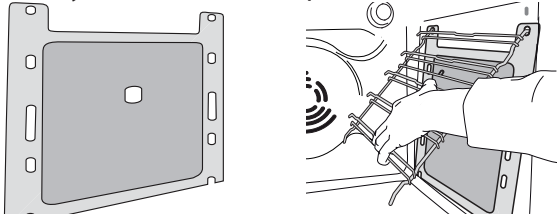

Aby móc jak najlepiej wykorzystać samoczyszczące właściwości paneli katalitycznych, zaleca się nagrzenie piekarnika do temperatury 200°C na około godzinę, przy zastosowaniu funkcji „Piecz. konwekcyjne”. W tym czasie piekarnik musi być pusty. Następnie pozostawić piekarnik do ostygnięcia przed usunięciem wszelkich pozostałych resztek jedzenia przy użyciu nierysującej gąbki.

Uwaga: Nie stosować detergentów antykorozyjnych lub ściernych, twardych szczotek lub szorstkich gąbek do mycia naczyń ani środków w aerozolu do mycia piekarników, ponieważ mogłyby one uszkodzić powierzchnię katalityczną i pozbawić ją właściwości samoczyszczących.

Jeśli potrzebne będą panele zamienne, prosimy skontaktować się z serwisem technicznym.

ZDEJMOWANIE I ZAKŁADANIE DRZWICZEK

1. Aby zdjąć drzwiczki, należy je całkowicie otworzyć i odblokować, opuszczając zaczepy.

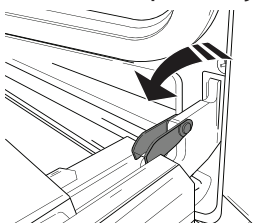

2. Przymknąć drzwiczki, tak dokładnie, jak to możliwe. Mocno przytrzymać drzwiczki obiema rękami – nie trzymać ich za uchwyty. Można teraz w prosty sposób zdjąć drzwiczki, dociskając je przez cały czas i jednocześnie wyciągając do góry (a), aż wysuną się z miejsc zamocowania (b).

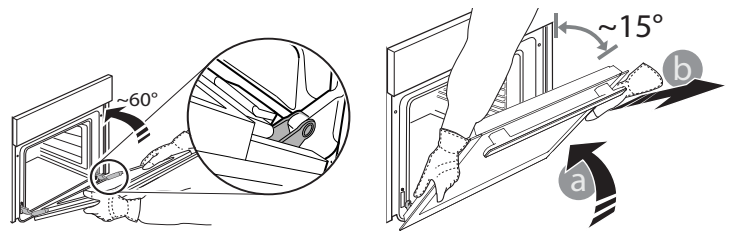

Odłożyć drzwiczki na bok, umieszczając je na miękkim podłożu.

3. Założyć drzwiczki, przysuwając je w stronę piekarnika i wyrównując haki zawiasów z miejscami ich zamocowania oraz blokując górną część na swoim miejscu.

4. Opuścić drzwiczki, a następnie całkowicie je otworzyć. Opuścić zaczepy do ich pierwotnego położenia: upewnić się, że zostały opuszczone do końca.

5. Spróbować zamknąć drzwiczki i sprawdzić, czy ich położenie jest wyrównane z panelem sterowania. Jeśli nie, należy powtórzyć powyższe opisane czynności.

WYMIANA LAMPY

1. Odłączyć piekarnik od zasilania.
2. Odkręcić osłonę od lampki, wymienić żarówkę i przykręcić osłonę z powrotem do lampki.
3. Ponownie podłączyć piekarnik do zasilania.

Uwaga: Używać żarówek halogenowych 25 W/230 V typu G9, T300 °C. Żarówka stosowana w tym piekarniku jest przeznaczona do urządzeń domowych i nie nadaje się do ogólnego oświetlenia pomieszczeń w gospodarstwie domowym (dyrektywa WE 244/2009).

Żarówki można kupić w autoryzowanym serwisie. - Nie dotykać żarówek gołymi rękami - ślady palców pozostawione na powierzchni mogą doprowadzić do uszkodzenia żarówek. Nie używać piekarnika, dopóki osłona lampy nie zostanie ponownie zamontowana.

CZYSZCZENIE SZYB W DRZWICZKACH

1. Po zdjęciu drzwiczek i umieszczeniu ich na miękkiej powierzchni, uchwytami skierowanymi ku dołowi, należy równocześnie nacisnąć dwa zaciski zabezpieczające i zdjąć górną część drzwiczek, wyciągając ją ku sobie.

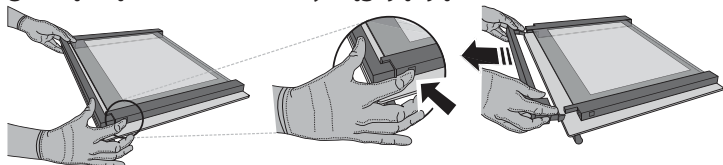

2. Unieść i mocno chwycić obiema rękami wewnętrzną szybę, wyjąć ją i przed przystąpieniem do czyszczenia umieścić na miękkiej powierzchni.

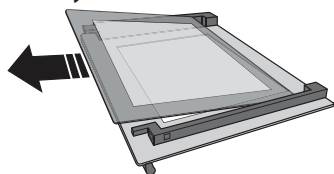

3. Ponownie zamontować środkowy panel (oznaczony literą "R") przed przystąpieniem do montażu panelu wewnętrznego: Aby właściwie umieścić szyby, należy upewnić się, że znak „R” jest widoczny w lewym rogu. W pierwszej kolejności należy umieścić dłuższą część szyby oznaczoną literą „R” w odpowiednich uchwytach, a następnie obniżyć ją do właściwej pozycji. Powtórzyć tę procedurę dla obu szyb.

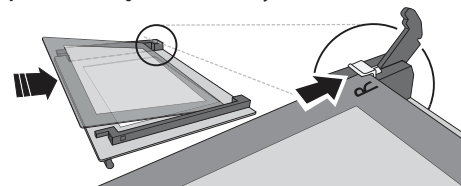

4. Zamontować ponownie górną krawędź: Charakterystyczne kliknięcie sygnalizuje prawidłową pozycję. Przed ponownym założeniem drzwiczek należy upewnić się, że uszczelka nie zostanie uszkodzona.

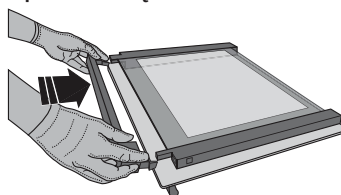

ROZWIĄZYWANIE PROBLEMÓW

Problem	Możliwa przyczyna	Rozwiązanie
Urządzenie nie działa.	Awaria zasilania. Urządzenie odłączone od zasilania.	Sprawdzić, czy działa zasilanie sieci elektrycznej i czy piekarnik jest prawidłowo podłączony do sieci elektrycznej. Wyłączyć urządzenie i uruchomić je ponownie, aby sprawdzić czy usterka nadal występuje.
Wyświetlacz pokazuje literę „F”, po której następuje liczba lub litera.	Awaria piekarnika.	Skontaktować się z najbliższym Biurem Obsługi Klienta i podać numer następujący po literze „F”.
Na wyświetlaczu pojawia się komunikat "Hot" [Gorący], a wybrana funkcja nie chce się uruchomić.	Zbyt wysoka temperatura.	Przed aktywacją funkcji poczekać, aż piekarnik ostygnie. Wybrać inną funkcję.
Wyświetlacz pokazuje niewyraźny tekst i wygląda na uszkodzony.	Inny zestaw językowy.	Skontaktować się z najbliższym Centrum Obsługi Posprzedażowej Klienta.



Zasady, standardową dokumentację oraz dodatkowe informacje o produkcie można znaleźć:

- Odwiedzając naszą stronę internetową docs.whirlpool.eu
- Używając kodu QR
- Ewentualnie można skontaktować się z naszą obsługą posprzedażową (patrz numer telefonu w książeczce gwarancyjnej). W przypadku kontaktu z naszą obsługą posprzedażową, prosimy podać kody z tabliczki znamionowej produktu.

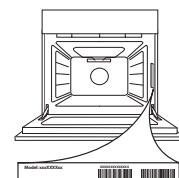



VĂ MULȚUMIM CĂ AȚI ACHIZIȚIONAT UN PRODUS

WHIRLPOOL

Pentru a beneficia de servicii complete de asistență, vă rugăm să vă înregistrați produsul pe www.whirlpool.eu/register



Înainte de a utiliza aparatul, citiți cu atenție instrucțiunile privind siguranța.

DESCRIEREA PRODUSULUI

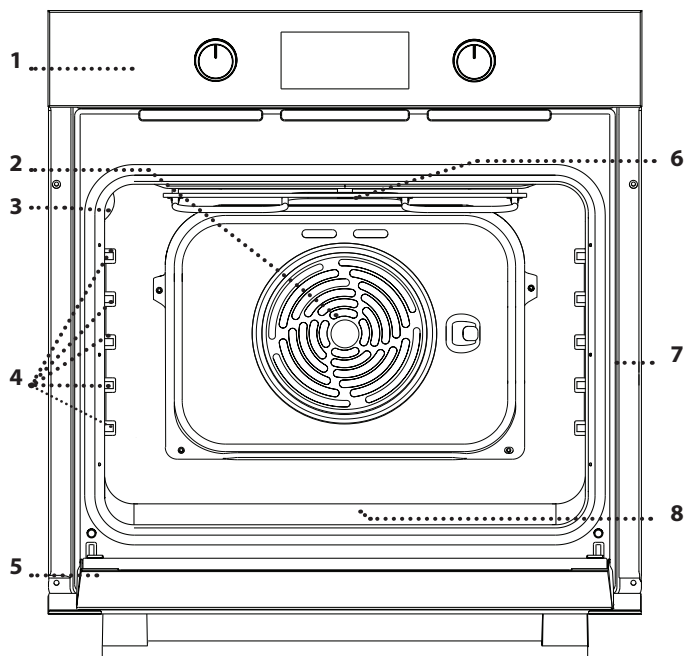

1. Panou de comandă
2. Ventilator și rezistență circulară (nu sunt vizibile)
3. Bec
4. Ghidaje pentru grătar (nivelul este indicat pe peretele compartimentului pentru preparare)
5. Ușă
6. Rezistență superioară/grill
7. Plăcuță cu date de identificare (a nu se demonta)
8. **STEAM** locaș pentru apă potabilă

DESCRIEREA PANOULUI DE COMANDĂ

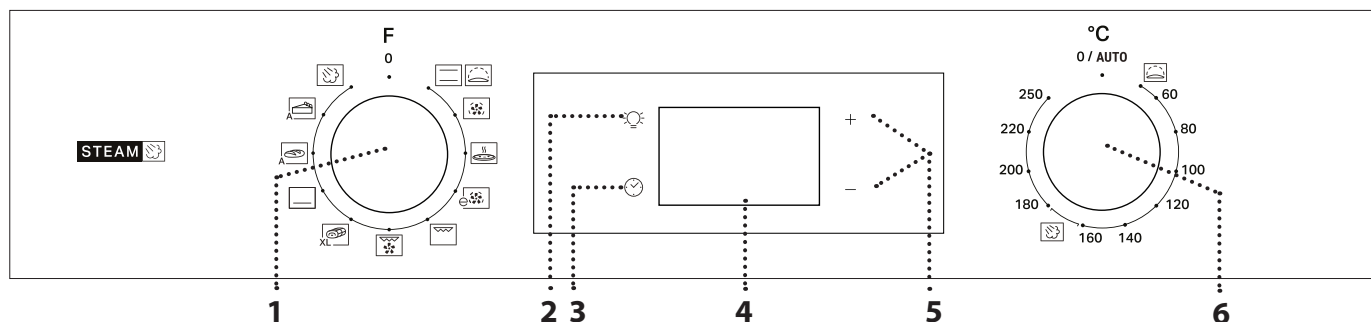

1. BUTONUL DE SELECTARE

Pentru pornirea cuptorului prin selectarea unei funcții. Rotiți în poziția 0 pentru a opri cuptorul.

2. BEC

Cu cuptorul pornit, apăsați pentru a aprinde sau stinge becul din interiorul compartimentului cuptorului.

3. SETAREA OREI

Pentru accesarea setărilor duratei de preparare, pornirii temporizate și a temporizatorului.

Pentru afișarea orei când cuptorul este oprit.

4. AFIȘAJ

5. BUTOANE DE REGLARE

Pentru modificarea setărilor duratei de preparare.

6. BUTONUL TERMOSTATULUI

Rotiți pentru a selecta temperatura dorită la activarea funcțiilor manuale.

Vă rugăm să rețineți: Tipul de selector poate varia în funcție de model. Dacă selectoarele trebuie apăsați pentru a fi activate, apăsați pe centrul selectorului pentru a-l elibera din locaș.

ACCESORII

GRĂTAR METALIC

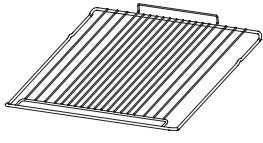

Utilizare pentru prepararea alimentelor sau ca suport pentru tigăi, forme pentru prăjituri și alte articole ale accesoriilor pentru gătit adecvate pentru cuptor.

TAVĂ DE COLECTARE A PICĂTURILOR*

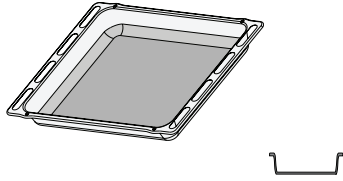

Pentru utilizare ca tavă de cuptor pentru a prepara carne, pește, legume, focaccia etc. sau poziționarea sub grătarul metalic pentru a colecta zeama rezultată în urma preparării.

TAVĂ DE COPT*

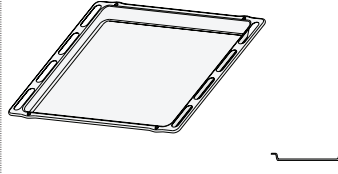

Utilizare pentru coacerea pâinii și produselor de patiserie, dar și pentru fripturi, pește în papioță etc.

GHIDAJE CULISANTE *

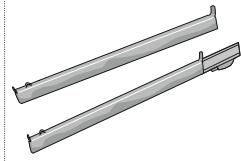

Pentru a facilita introducerea sau scoaterea accesoriilor.

* Disponibile numai la anumite modele

Numărul și tipul de accesorii poate varia în funcție de modelul achiziționat.

Alte accesorii pot fi achiziționate separat de la serviciul de asistență tehnică post-vânzare.

INTRODUCEREA GRĂTARULUI METALIC ȘI A ALTOR ACCESORII

Introduceți grătarul metalic pe nivelul dorit, menținându-l ușor orientat în sus, orientând în jos mai întâi partea din spate care este ridicată (orientată în sus).

GHIDAJE CULISANTE ȘI GHIDAJE PENTRU GRĂTAR

Înainte de a utiliza cuptorul, îndepărtați banda de protecție a acestuia [a], apoi îndepărtați folia de protecție [b] de pe ghidajele culisante.

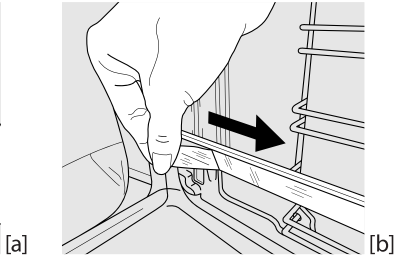
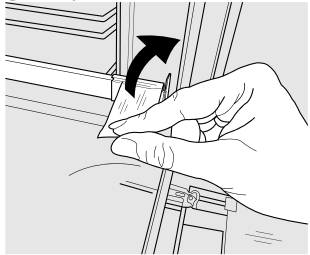

DEMONTAREA GHIDAJELOR CULISANTE [c]

Trageți de partea inferioară a ghidajului culisant pentru a decupla cârligele inferioare (1) și trageți ghidajele culisante în sus, scoțându-le din cârligele superioare (2).

REMONTAREA GHIDAJELOR CULISANTE [d]

Prindeți cârligele superioare pe ghidajele pentru grătar (1), apoi apăsați partea inferioară a ghidajelor culisante pe ghidajele pentru grătar, până când cârligele inferioare se cuplează sonor (2).

Apoi culisați-l pe orizontală de-a lungul șinelor, cât mai în spate posibil.

Alte accesorii, cum ar fi tava de copt, trebuie introduse pe orizontală, lăsându-le să culiseze pe ghidaje.

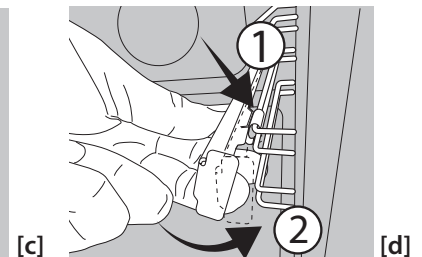
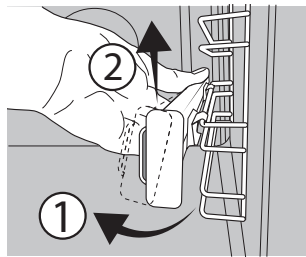

DEMONTAREA ȘI REMONTAREA GHIDAJELOR PENTRU GRĂTAR

1. Pentru a scoate ghidajele pentru grătar, apucați ferm de partea exterioară a ghidajului și trageți-l spre dumneavoastră pentru a scoate suportul și cei doi pini interiori din locaș.

2. Pentru a repositiona ghidajele pentru grătar, poziționați-le în apropierea cavității și introduceți mai întâi cei doi pini în locașurile aferente. Apoi, poziționați partea exterioară lângă locașul său, introduceți suportul și apăsați ferm spre peretele cavității pentru a vă asigura că ghidajul pentru grătar este fixat corespunzător.

PRIMA UTILIZARE

1. SETAREA OREI

Va trebui să setați ora atunci când porniți aparatul pentru prima dată: Apăsați pe până când pictograma și cele două cifre aferente orei încep să clipească pe afișaj.



Utilizați + sau - pentru a seta ora și apăsați pentru a confirma. Cele două cifre aferente minutelor vor începe să clipească. Utilizați + sau - pentru a seta minutele și apăsați pentru a confirma.

Vă rugăm să rețineți: Când pictograma clipește, de exemplu, după întreruperi îndelungate ale alimentării electrice, va fi

necesar să resetați ora.

2. ÎNCĂLZIȚI CUPTORUL

Un cuptor nou poate emana mirosuri rămase din timpul procesului de fabricație: Acest lucru este absolut normal. Prin urmare, înainte de a începe să preparați alimentele, vă recomandăm să încălziți cuptorul gol pentru a îndepărta posibilele mirosuri neplăcute.

Îndepărtați elementele de protecție din carton sau foliile transparente ale cuptorului și scoateți accesoriile din interiorul acestuia.

Încălziți cuptorul la 250 °C timp de aproximativ o oră. Cuptorul trebuie să fie gol în acest interval de timp.

Vă rugăm să rețineți: Se recomandă să aerisiți încăperea după utilizarea aparatului pentru prima dată.

FUNCȚII

CONVENȚIONAL

Pentru a prepara orice fel de alimente, pe un singur nivel.

DOSPIRE

Pentru a ajuta la dospirea eficientă a aluaturilor dulci sau picante. Rotiți butonul termostatului la pictograma aferentă pentru activarea acestei funcții.

AER FORȚAT

Pentru prepararea diferitor alimente care necesită aceeași temperatură de preparare, pe mai multe niveluri (maxim trei) în același timp. Această funcție poate fi folosită pentru a prepara diverse alimente fără ca mirosurile să treacă de la un aliment la altul.

PIZZA

Pentru a prepara diferite tipuri și dimensiuni de pizza și pâine. Este recomandat să interschimbați poziția tăvilor de copt la jumătatea duratei de preparare.

AER FORȚAT ECO

Pentru prepararea fripturilor simple și a fripturilor umplute, pe un singur nivel. Alimentele nu se usucă excesiv datorită circulației delicate și intermitente a aerului. Atunci când se utilizează funcția ECO, lumina va rămâne stinsă pe parcursul procesului de preparare, dar poate fi aprinsă din nou prin apăsarea pe .

GRILL

Pentru a frige medaioane, frigăruși și cârnați, pentru a gratina legume sau pentru a prăji pâinea. Atunci când frigeți carne, vă recomandăm să utilizați o tavă de colectare a grăsimii scurse pentru a colecta zeama rezultată în urma preparării: Poziționați tava pe oricare dintre nivelurile de sub grătarul metalic și adăugați 200 ml de apă potabilă.

TURBO GRILL

Pentru a frige bucăți mari de carne (pulpe, mușchi de vită, carne de pui). Vă recomandăm să utilizați o tavă de colectare a grăsimii scurse pentru a colecta zeama rezultată în urma preparării: Poziționați tava pe oricare dintre nivelurile de sub grătarul metalic și adăugați 200 ml de apă potabilă.

MAXI COOKING

 Pentru prepararea bucăților mari de carne (peste 2,5 kg). Vă recomandăm să întoarceți carnea în timpul preparării pentru a vă asigura că se rumenește uniform pe ambele părți. De asemenea, vă recomandăm să stropiți carnea din când în când pentru a nu se usca excesiv.

REZISTENȚA INFERIOARĂ

Utilă pentru rumenirea părții inferioare a preparatelor. Funcția este recomandată și pentru preparare lentă, pentru finalizarea preparării alimentelor cu o consistență foarte lichidă sau a sosurilor și sucurilor proprii concentrate.

FUNCȚIE AUTOMATĂ PENTRU PÂINE

 Această funcție selectează automat temperatura ideală și durata de coacere corespunzătoare a pâinii. Pentru rezultate optime, respectați cu atenție rețeta. Activați funcția când cuptorul este rece. Butonul termostatului trebuie să rămână în poziția 0 / AUTO în timp ce temperatura este setată automat de funcție.

FUNCȚIE AUTOMATĂ PENTRU PRODUSE DE PATISERIE

 Această funcție selectează automat temperatura ideală și durata de coacere corespunzătoare a prăjiturilor. Activați funcția când cuptorul este rece. Butonul termostatului trebuie să rămână în poziția 0 / AUTO în timp ce temperatura este setată automat de funcție.

STEAM+

Funcția Steam+ permite obținerea unor performanțe excelente datorită prezenței aburilor în ciclul de preparare. Această funcție gestionează automat temperatura ideală pentru prepararea unei game variate de rețete; duratele de preparare ale felurilor de mâncare principale sunt indicate în tabelul cu informații privind prepararea aferent. Activați întotdeauna funcția de preparare cu aburi atunci când cuptorul este rece și după ce ați turnat 200 ml de apă potabilă în partea inferioară a cavității. Pentru a activa funcția Steam+, butonul termostatului trebuie rotit în poziția pictogramei .

UTILIZAREA ZILNICĂ

1. SELECTAȚI O FUNCȚIE

Pentru a selecta o funcție, rotiți *butonul de selectare* către simbolul aferent funcției dorite: Afișajul se va ilumina și va fi emis un semnal sonor.



2. ACTIVAREA UNEI FUNCȚII

MANUAL

Pentru a porni o funcție pe care ați selectat-o, rotiți *butonul termostatului* pentru a seta temperatura dorită.



Vă rugăm să rețineți: În timpul procesului de preparare, puteți modifica funcția rotind butonul de selectare sau puteți regla temperatura rotind butonul termostatului. Funcția nu va porni dacă butonul termostatului va fi în poziția 0 / AUTO. Puteți seta durata de preparare, ora de finalizare a procesului de preparare (numai dacă setați o durată de preparare) și un temporizator.

DOSPIRE

Pentru a porni funcția „Dospire”, rotiți *butonul termostatului* în poziția Dospire (40 de grade) și aduceți selectorul de funcții în poziția Convențional; în cazul în care cuptorul este setat la altă temperatură, funcția nu va porni.

Vă rugăm să rețineți: Puteți seta durata de preparare, ora de finalizare a procesului de preparare (numai dacă setați o durată de preparare) și un temporizator.

STEAM

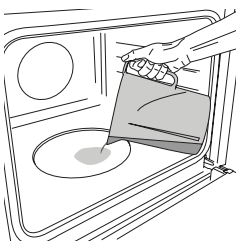

Pentru a porni funcția Preparare la aburi, turnați 200 ml de apă potabilă în partea inferioară a cuptorului. Selectați funcția rotind butonul de selectare în sens orar la pictograma aferentă, și butonul termostatului în orice poziție între 160 și 180 °C (conform recomandării pictogramei). Funcția va porni și pe afișaj va apărea ora actuală. Nu este necesară preîncălzirea. Pentru a finaliza prepararea, rotiți butonul de selectare în poziția 0. În timpul preparării cu aburi, nu deschideți ușa și nu completați niciodată cu apă.

Vă rugăm să rețineți: Pentru a seta o durată specifică, respectând tabelul cu informații privind prepararea, urmați instrucțiunile din paragraful „Programarea preparării”.

3. PREÎNCĂLZIREA ȘI CĂLDURA REZIDUALĂ

Odată ce funcția pornește, activarea etapei de preîncălzire este anunțată prin emițerea unui semnal sonor și aprinderea intermitentă a pictogramei  pe afișaj. Când temperatura setată este atinsă, pictograma rămâne fixă și va fi emis un nou semnal sonor pentru a indica faptul că alimentele pot fi introduse în interiorul aparatului și că procesul de preparare poate începe.

Vă rugăm să rețineți: Introducerea alimentelor în cuptor înainte de finalizarea preîncălzirii poate avea un efect negativ asupra rezultatului final al procesului de preparare.

După preparare și cu funcția dezactivată, pictograma  ar putea rămâne în continuare vizibilă pe afișaj chiar și după oprirea ventilatorului de răcire, pentru a indica faptul că în interiorul aparatului încă mai există căldură reziduală.

Vă rugăm să rețineți: Durata de timp după care pictograma se dezactivează variază deoarece depinde de o serie de factori precum temperatura ambientală și funcția utilizată. În orice caz, se poate considera că aparatul este dezactivat atunci când indicatorul de pe butonul de selectare se află în dreptul simbolului „0”.

4. PROGRAMAREA PREPARĂRII

Va trebui să selectați o funcție înainte de a putea să porniți programarea preparării.



DURATĂ

Apăsați în mod repetat pe  până când pictograma  și cifrele „00:00” încep să clipească pe afișaj.





Utilizați + sau - pentru a seta durata de preparare dorită, apoi apăsați pe  pentru a confirma.

Activați funcția rotind *butonul termostatului* la temperatura dorită: se va emite un semnal sonor, iar pe afișaj va fi indicată finalizarea procesului de preparare.

Vă rugăm să rețineți: Pentru a anula durata de preparare setată, apăsați în mod repetat pe  până când pictograma  începe să clipească pe afișaj, apoi utilizați - pentru a reseta durata de preparare la „00:00”. Durata de preparare cuprinde o etapă de preîncălzire.

PROGRAMAREA OREI DE FINALIZARE A PREPARĂRII/ PORNIRII TEMPORIZATE

După setarea unei durate de preparare, pornirea funcției poate fi temporizată prin programarea orei de finalizare a preparării: apăsați  până când pictograma  și ora curentă încep să clipească pe afișaj.



Utilizați + sau - pentru a seta ora dorită pentru finalizarea duratei de preparare și apăsați pe  pentru a confirma.

Activați funcția rotind *butonul termostatului* la temperatura dorită: Funcția va rămâne în pauză până la pornirea automată după o perioadă de timp care a fost calculată astfel încât prepararea să fie finalizată la ora setată.

Vă rugăm să rețineți: Pentru a anula setarea, opriți cuptorul rotind butonul de selectare în poziția 0.

FINALIZAREA PREPARĂRII

Se va emite un semnal sonor, iar pe afișaj va fi indicată finalizarea funcției.



Rotiți *butonul de selectare* pentru a selecta o funcție diferită sau 0 pentru a opri cuptorul.

Vă rugăm să rețineți: Dacă temporizatorul este activ, afișajul va prezenta mesajul „END” alternativ cu durata de timp rămasă.

5. SETAREA TEMPORIZATORULUI



Această opțiune nu întrerupe sau programează prepararea, dar vă permite să utilizați afișajul pe post de temporizator, atât în timp ce o funcție este activă, cât și atunci când cuptorul este oprit.

Apăsați în mod repetat pe  până când pictograma  și cifrele „00:00” încep să clipească pe afișaj.



Utilizați + sau - pentru a seta ora și apăsați pe  pentru a confirma.

Se va emite un semnal sonor odată ce temporizatorul a finalizat numărătoarea inversă a duratei de timp selectate.

Note: Pentru a anula temporizatorul, apăsați în mod repetat pe  până când pictograma  începe să clipească, apoi utilizați - pentru a reseta ora la „00:00”.

TABEL CU INFORMAȚII PRIVIND PREPARAREA

REȚETĂ	FUNCȚIE	PREÎNCĂLZIRE	TEMPERATURĂ (°C)	DURATĂ (Min)	NIVEL ȘI ACCESORII
Torturi dospite		Da	170	30 - 50	
		Da	160	30 - 50	
		Da	160	40 - 60	
Prăjitură umplută (prăjitură cu brânză, ștrudel, plăcintă cu fructe)		Da	160 - 200	35 - 90	
		Da	160 - 200	40 - 90	
Biscuiți / mini tarte		Da	160	25 - 35	
		Da	160	25 - 35	
		Da	150	35 - 45	
Choux à la crème		Da	180 - 210	30 - 40	
		Da	180 - 200	35 - 45	
		Da	180 - 200	35 - 45	
Bezele		Da	90	150 - 200	
		Da	90	140 - 200	
		Da	90	140 - 200	
Pizza/Focaccia		Da	190 - 250	15 - 50	
		Da	190 - 250	20 - 50	
Pizza congelată		Da	250	10 - 20	
		Da	230-250	10 - 25	
Plăcinte (plăcintă cu legume, quiche)		Da	180 - 200	40 - 55	
		Da	180 - 200	45 - 60	
		Da	180 - 200	45 - 60	
Vols-au-vents/pateuri din aluat de foietaj		Da	190 - 200	20 - 30	
		Da	180 - 190	20 - 40	
		Da	180 - 190	20 - 40	
Lasagna / paste la cuptor / cannelloni / budinci		Da	190 - 200	45 - 65	
Miel/vițel/vită/porc 1 kg		Da	190 - 200	80 - 110	
Friptură de porc cu șorici 2 kg		Da	180 - 190	110 - 150	
Pui/iepure/rață 1 kg		Da	200 - 230	50 - 100	
Curcan/gâscă 3 kg		-	190 - 200	100 - 160	
Pește la cuptor/în papiotă (fileuri, întreg)		Da	170 - 190	30 - 45	
Legume umplute (roșii, dovlecei, vinete)		Da	180 - 200	50 - 70	
Pâine prăjită		5'	250	2 - 6	
Fileuri/medalioane de pește		-	230 - 250	15 - 30 *	

ACCESORII					
	Grătar metalic	Vas de copt pe grătarul metalic	Tavă de copt/tavă de colectare a picăturilor sau vas de copt pe grătarul metalic	Tavă de colectare a picăturilor / tavă de copt	Tavă de colectare a picăturilor / tavă de copt cu 200 ml de apă

FUNCȚII							
	Convențional	Aer forțat	Pizza	Maxi Cooking	Grill	Turbo Grill	Aer forțat Eco

REȚETĂ	FUNCȚIE	PREÎNCĂLZIRE	TEMPERATURĂ (°C)	DURATĂ (Min)	NIVEL ȘI ACCESORII
Cârnați / Frigărui / Cotlete / Hamburgeri		-	250	15 - 30 *	5 4
Friptură de pui 1-1,3 kg		Da	200 - 220	55 - 70 **	2 1
Rosbif - puțin făcut 1 kg		Da	200 - 210	35 - 50 **	3
Pulpă de miel/but		Da	200 - 210	60 - 90 **	3
Cartofi copti		Da	200 - 210	35 - 55	2
Legume gratinate		-	200 - 210	25 - 55	3
Carne și cartofi		Da	190 - 200	45 - 100 ***	4 1
Pește și legume		Da	180	30 - 50 ***	4 2
Lasagna și carne		Da	200	50 - 100 ***	4 1
Masă completă: tartă cu fructe (nivelul 5)/Lasagna (nivelul 3)/carne (nivelul 1)		Da	180 - 190	40 - 120 ***	5 3 1
Fripturi simple/fripturi umplute		-	170 - 180	100 - 150	3

*Întoarceți alimentele la jumătatea duratei de preparare

** Întoarceți alimentele după ce au trecut două treimi din durata de preparare (dacă este necesar).

*** Durata de timp estimată: Preparatele pot fi scoase din cuptor la intervale de timp diferite, în funcție de preferințele personale.

TABEL CU INFORMAȚII PRIVIND PREPARAREA CU FUNCȚIA STEAM+

ALIMENTE	REȚETĂ	CANTITATE	DURATĂ (min)	ACCESORII	NIVEL	APĂ
PÂINE	Pâini mici	80-100 g	30 - 45		2	200 ml
	Chiflă sandviș în tavă de copt	300-500 g	40 - 60			
	Pâine	500 g-2 kg	50 - 100			
	Baghete	200-300 g	30 - 45			
CARNE	Friptură	1 kg	60 - 110			
	Coaste	500 g-1,5 kg	50 - 75			
	Pui	1-1,5 kg	55 - 80			
	Pui/curcan	3 kg	100 - 140			
PEȘTE	Filet mignon	0,5-2 cm	15 - 25			
	Filet mignon	2-4 cm	20 - 35			
	Pește întreg	300 - 600 g	20 - 30			
	Pește întreg	600-1200 g	25 - 45			
LEGUME	Cartofi preparați la aburi	0,5-1,5 kg	45 - 60			
	Ardei umpluți	1-2 kg	35 - 55			
	Broccoli preparați la aburi	0,3-1 kg	30 - 50			
	Dovlecei preparați la aburi	0,5-1,5 kg	30 - 50			
PRODUSE DE PATISERIE	Fursecuri	o tavă	25 - 35			
	Brioșă	30-60 g	25 - 45			
	Pandișpan	500-700 g	30 - 50			
	Tartă	o formă de copt	35 - 55			

Porniți funcția STEAM+ numai atunci când cuptorul este rece. Deschiderea ușii și completarea cu apă în timpul preparării pot avea un efect negativ asupra rezultatului de preparare final.

ACCESORII	Grătar metalic	Vas de copt pe grătarul metalic	Tavă de copt/tavă de colectare a picăturilor sau vas de copt pe grătarul metalic	Tavă de colectare a picăturilor / tavă de copt	Tavă de colectare a picăturilor / tavă de copt cu 200 ml de apă		
FUNCȚII	Convențional	Aer forțat	Pizza	Maxi Cooking	Grill	Turbo Grill	Aer forțat Eco

CURĂȚAREA ȘI ÎNTREȚINEREA

Asigurați-vă că s-a răcit cuptorul înainte de efectuarea oricăror activități de întreținere sau curățare.

Nu utilizați aparate de curățare cu aburi.

Nu utilizați bureți de sârmă, bureți abrazivi sau produse de curățare abrazive/corozive, deoarece acestea ar putea deteriora suprafața aparatului. Purtați mănuși de protecție.

Cuptorul trebuie să fie deconectat de la rețeaua electrică înainte de a efectua orice fel de operație de întreținere.

SUPRAFETELE EXTERIOARE

Curățați suprafețele cu ajutorul unei lavete umede din microfibre. Dacă acestea sunt foarte murdare, adăugați câteva picături de detergent cu pH neutru. La final, ștergeți-le cu o lavetă uscată.

Nu folosiți detergenți corozivi sau abrazivi. Dacă un asemenea produs intră accidental în contact cu suprafețele aparatului, curățați-l imediat cu o lavetă din microfibre umedă.

SUPRAFETELE INTERIOARE

• După fiecare utilizare, lăsați cuptorul să se răcească și apoi curățați-l, de preferat cât încă este cald, pentru a îndepărta depunerile sau petele cauzate de resturile de alimente. Pentru a îndepărta condensul care s-a format în urma preparării alimentelor cu un conținut de apă ridicat, lăsați cuptorul să se răcească complet și apoi ștergeți-l folosind o lavetă sau un burete.

• Pentru a elimina calcarul rămas în partea inferioară a cavității după preparare **STEAM** , vă recomandăm să curățați cavitatea cu produsele furnizate de serviciul de asistență tehnică post-vânzare (vă rugăm urmați instrucțiunile atașate de produs).

Curățarea este recomandată cel puțin la fiecare 5 - 10 cicluri de preparare **STEAM** .

• Ușa poate fi demontată și remontată cu ușurință pentru a se facilita curățarea geamului din sticlă

• Utilizați un detergent lichid adecvat pentru a curăța geamul ușii.

ACCESORII

După utilizare, puneți accesoriile la înmuiat în apă cu detergent lichid de spălare, manipulându-le cu mănuși pentru cuptor dacă sunt încă fierbinți. Resturile de mâncare pot fi îndepărtate cu o perie de curățare sau cu un burete.

CURĂȚAREA PANOURILOR CATALITICE (NUMAI LA ANUMITE MODELE)

Acest cuptor poate fi dotat cu garnituri catalitice speciale care facilitează curățarea compartimentului pentru preparare, datorită stratului special cu autocurățare, deosebit de poros și care absoarbe grăsimea și murdăria. Aceste panouri sunt montate pe ghidajele grătarului. La re poziționarea și remontarea ghidajelor pentru grătar, asigurați-vă că clemele din partea superioară sunt introduse în orificiile corespunzătoare din panouri.

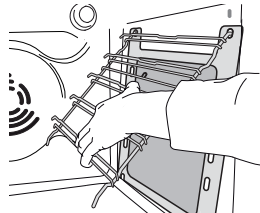
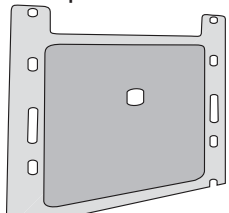

Pentru utilizarea optimă a proprietăților de autocurățare ale panourilor catalitice, vă recomandăm să încălziți cuptorul la 200 °C timp de aproximativ o oră, folosind funcția „Coacere convecție”. Cuptorul trebuie să fie gol în acest interval de timp. Apoi, lăsați cuptorul să se răcească înainte de îndepărtarea oricăror resturi de alimente cu ajutorul unui burete non-abraziv.

Vă rugăm să rețineți: Folosind agenți de curățare corozivi sau abrazivi, perii aspre, bureți de sârmă sau spray-uri pentru cuptor, puteți deteriora suprafața catalitică și puteți compromite proprietățile de autocurățare.

Vă rugăm să contactați serviciul de asistență tehnică post-vânzare dacă este necesară înlocuirea panourilor.

DEMONTAREA ȘI REMONTAREA UȘII

1. Pentru a demonta ușa, deschideți-o complet și coborâți dispozitivele de oprire până când se află în poziția de deblocare.

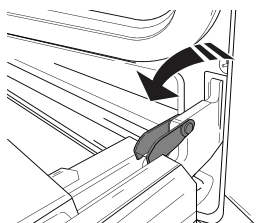

2. Închideți ușa cât de mult posibil.

Apucați bine ușa cu ambele mâini – nu o țineți de mâner. Demontați pur și simplu ușa, continuând să o închideți și trăgând-o în sus (a) în același timp, până când se eliberează din locașul (b).

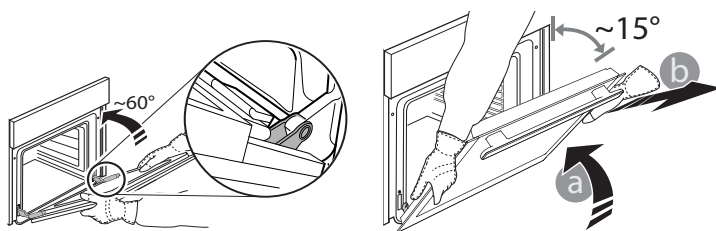

Lăsați ușa deoparte, sprijinită pe o suprafață moale.

3. Remontați ușa deplasând-o spre cuptor, aliniind cuplajele balamalelor cu locașurile și fixând partea superioară în locaș.

4. Coborâți ușa și apoi deschideți-o complet.

Coborâți dispozitivele de oprire în poziția inițială: Asigurați-vă că le-ați coborât complet.

5. Încercați să închideți ușa și asigurați-vă că se aliniază cu panoul de comandă. În caz contrar, repetați etapele de mai sus.

ÎNLOCUIREA BECULUI

1. Deconectați cuptorul de la rețeaua de alimentare cu energie electrică.
2. Desfiletați capacul becului, înlocuiți becul și înfiletați la loc capacul becului.
3. Conectați din nou cuptorul la rețeaua de alimentare cu energie electrică.

Vă rugăm să rețineți: Utilizați becuri cu halogen de 25 W/230 V, de tip G9, T300 °C.
Becul din interiorul produsului este proiectat special pentru aparate de uz casnic și nu este destinat iluminatului unei încăperi dintr-o locuință (Regulamentul CE nr. 244/2009). Becurile sunt disponibile la serviciul nostru de asistență tehnică post-vânzare. - Nu manevrați becurile cu mâinile neprotejate deoarece vârful degetelor dumneavoastră le-ar putea deteriora. Nu folosiți cuptorul până ce capacul becului nu a fost montat la loc.

CURĂȚAREA GEAMULUI UȘII

1. După demontarea ușii și sprijinirea acesteia, cu mânerul orientat în jos, pe o suprafață moale, apăsați simultan cele două cleme de fixare și demontați marginea superioară a ușii, trăgând-o spre dumneavoastră.

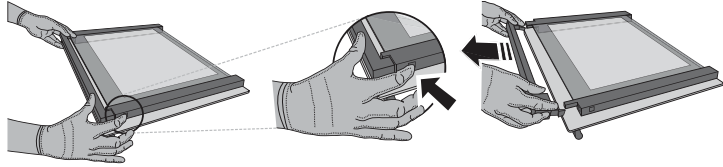

2. Ridicați și țineți ferm cu ambele mâini geamul interior, demontați-l și amplasați-l pe o suprafață moale înainte de a-l curăța.

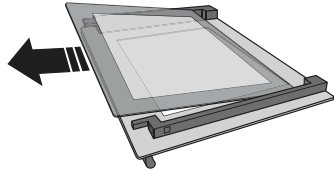

3. Montați la loc panoul intermediar (marcat cu „R”) înainte de a remonta panoul interior: Pentru a poziționa corect panourile de sticlă, asigurați-vă că marcajul „R” poate fi observat în colțul din partea stângă. Mai întâi, introduceți latura lungă a geamului marcată cu litera „R” în locașurile de susținere, apoi coborâți-o în poziție. Repetați această procedură pentru ambele panouri de sticlă.

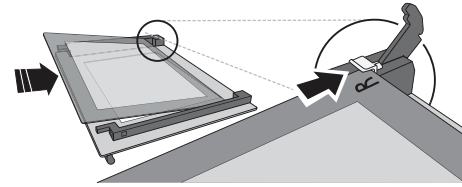

4. Montați la loc marginea superioară: Poziționarea corectă se realizează după ce se aude un clic. Asigurați-vă că garnitura este fixată sigur înainte de a remonta ușa.

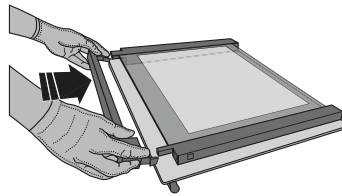

REMEDIEREA PROBLEMELOR

Problemă	Cauză posibilă	Soluție
Cuptorul nu funcționează.	Pană de curent. Deconectare de la rețeaua electrică.	Asigurați-vă că nu este întrerupt curentul electric, iar cuptorul este conectat la rețeaua electrică. Opriti și reporniți cuptorul, pentru a verifica dacă defecțiunea persistă.
Pe afișaj apare litera „F” urmată de un număr sau o literă.	Defecțiune cuptor.	Contactați cel mai apropiat centru de servicii de asistență tehnică post-vânzare pentru clienți și precizați numărul care este prezentat după litera „F”.
Pe afișaj apare mesajul „Hot”, iar funcția selectată nu pornește.	Temperatură prea ridicată.	Lăsați cuptorul să se răcească înainte de a activa funcția. Selectați o funcție diferită.
Pe afișaj apare un text neclar, pare să fie o defecțiune.	Alt set de limbi.	Contactați cel mai apropiat centru de servicii de asistență tehnică post-vânzare pentru clienți.



Politicele, documentația standard și informații suplimentare despre produs pot fi găsite:

- Vizitând site-ul nostru web docs.whirlpool.eu
- Utilizând codul QR
- Ca alternativă, **contactați serviciul nostru de asistență tehnică post-vânzare** (consultați numărul de telefon din certificatul de garanție). Când contactați serviciul nostru de asistență tehnică post-vânzare, vă rugăm să precizați codurile specificate pe plăcuța cu date de identificare a produsului dumneavoastră.

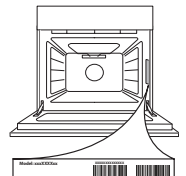



ДЯКУЄМО ЗА ПРИДБАННЯ ВИРОБУ WHIRLPOOL

Для отримання більш повної допомоги зареєструйте свій прилад на сайті www.whirlpool.eu/register



Перед використанням пристрою уважно прочитайте інструкції з техніки безпеки.

ОПИС ВИРОБУ

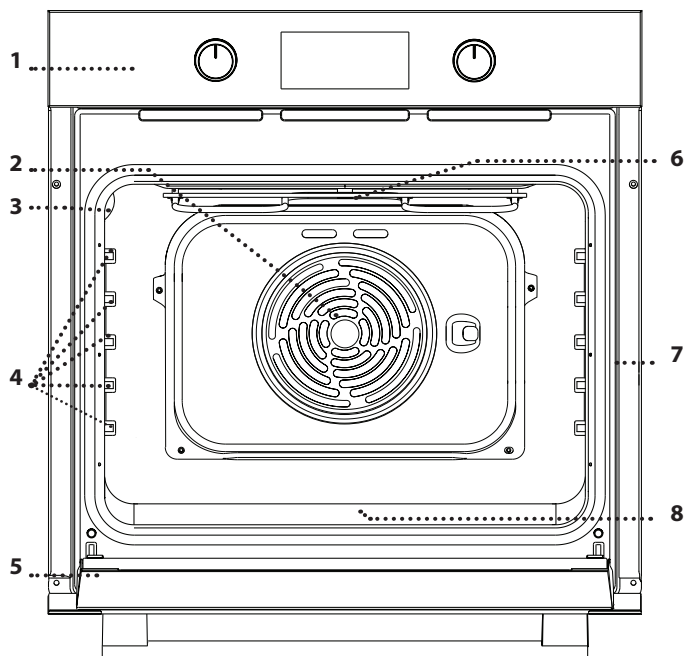

- 1. Панель керування
- 2. Вентилятор і круговий нагрівальний елемент (не видно)
- 3. Лампочка
- 4. Напрявні для решітки (рівень вказано на стінці робочої камери)
- 5. Дверцята
- 6. Верхній нагрівальний елемент/гриль
- 7. Ідентифікаційна табличка (не знімати)
- 8. **STEAM** заглиблення для питної води

ОПИС ПАНЕЛІ КЕРУВАННЯ

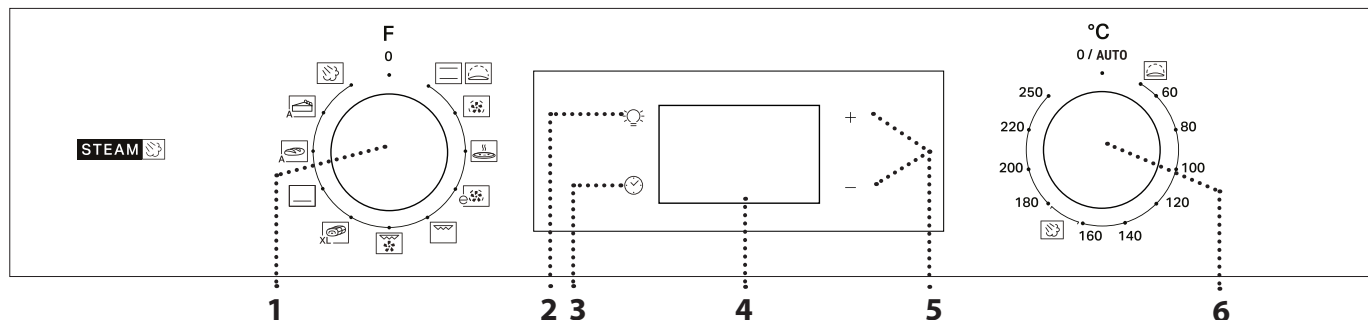

1. РУЧКУ ВИБОРУ

Щоб увімкнути духову шафу, виберіть будь-яку функцію.
Щоб вимкнути духову шафу, поверніть кнопку у положення 0.

2. СВІТЛО

Коли духову шафу ввімкнено, натисніть , щоб увімкнути або вимкнути лампу в духовій шафі.

3. НАЛАШТУВАННЯ ЧАСУ

Для доступу до налаштувань часу приготування, затримки запуску та таймера.
Для відображення часу, коли духову шафу вимкнено.

4. ДИСПЛЕЙ

5. КНОПКИ РЕГУЛЮВАННЯ

Для зміни налаштувань часу приготування.

6. РУЧКА ТЕРМОСТАТА

Поверніть, щоб вибрати бажану температуру, коли активовано функції ручного режиму.

Зверніть увагу: Тип ручки може відрізнятися залежно від типу моделі. Якщо ручки є ручками натискного типу, натисніть на центр ручки, щоб вивести її з гнізда.

ПРИЛАДДЯ

РЕШІТКА

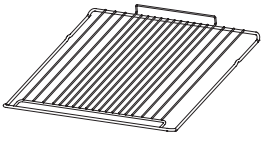

Використовується для приготування страв або як підставка для каструль, форм для випікання тортів та іншого жаростійкого кухонного посуду.

ПІДДОН*

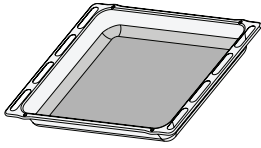

Використовується у якості дека для приготування м'яса, риби, овочів, фокаччі тощо або як підставки під решітку для соку, що витікає під час готування.

ДЕКО ДЛЯ ВИПІКАННЯ*

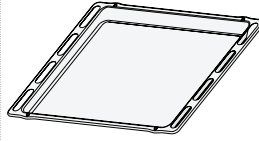

Використовується для приготування хлібобулочних і кондитерських борошняних виробів, а також печені, запеченої в пергаменті риби тощо.

ТЕЛЕСКОПІЧНІ НАПРЯМНІ*

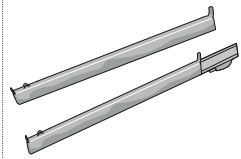

Для полегшення встановлення або витягування приладдя.

* Доступно лише на деяких моделях
Кількість та тип приладдя може відрізнятися залежно від придбаної моделі.
Інші аксесуари можна придбати окремо в центрі післяпродажного обслуговування.

ВСТАНОВЛЕННЯ РЕШІТКИ ТА ІНШОГО ПРИЛАДДЯ

Спочатку вставте решітку на бажаному рівні, утримуючи її трохи нахиленою вгору, і натисніть на підняту задню сторону (спрямовану вгору) донизу.

Після цього посуňte її горизонтально вздовж напрямних якомога далі.

Інше приладдя, наприклад, деко для випікання, слід вставляти горизонтально, просуваючи його по напрямним.

ТЕЛЕСКОПІЧНІ НАПРЯМНІ ТА НАПРЯМНІ ДЛЯ РЕШІТКИ

Перед використанням духовки зніміть захисну стрічку [a], а потім видаліть захисну фольгу [b] з телескопічних напрямних.

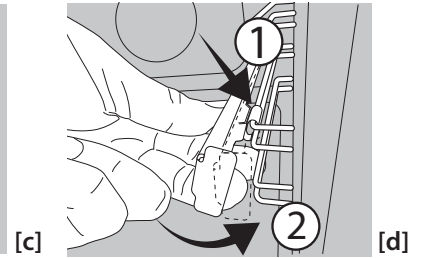
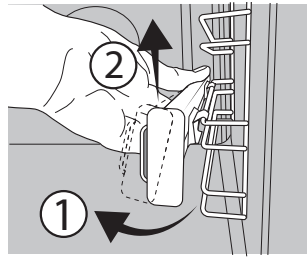
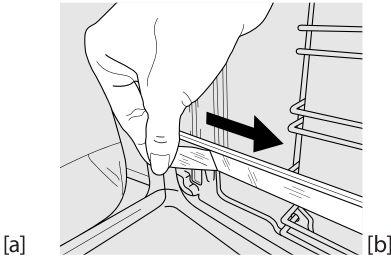
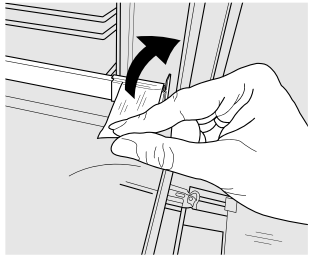

ЗНЯТТЯ ТЕЛЕСКОПІЧНИХ НАПРЯМНИХ [c]

Потягніть нижню частину телескопічної напрямної, щоб відчепити нижні гачки (1), і потягніть телескопічні напрямні вгору, знявши їх із верхніх гачків (2).

ПОВТОРНЕ ВСТАНОВЛЕННЯ ТЕЛЕСКОПІЧНИХ НАПРЯМНИХ [d]

Зачепіть верхні гачки на напрямних для решітки (1), потім притисніть нижню частину телескопічних напрямних до напрямних для решітки, поки нижні гачки чутно не зафіксуються (2).



ЗНЯТТЯ ТА ВСТАНОВЛЕННЯ НАПРЯМНИХ ДЛЯ РЕШІТКИ

1. Щоб зняти напрямні для решітки, міцно тримаючись за зовнішню частину напрямної, потягніть її на себе, щоб витягти опору і два внутрішні штифти зі своїх гнізд.



2. Щоб встановити на місце напрямні для решітки, розташуйте їх біля заглиблень, попередньо встановивши на місце штифти. Після чого розмістіть зовнішню частину біля її гнізда, вставте опору і міцно притисніть її до стінки з заглибленнями, щоб впевнитися, що напрямна належним чином закріплена.

ПЕРЕД ПОЧАТКОМ ВИКОРИСТАННЯ

1. НАЛАШТУВАННЯ ЧАСУ

При першому ввімкненні приладу потрібно встановити час: Натискайте , поки значок  та дві цифри годин не почнуть блимати на дисплеї.



За допомоги кнопки + або - встановіть значення годин і натисніть  для підтвердження. Почнуть блимати дві цифри хвилин. За допомоги кнопки + або - встановіть значення хвилин і натисніть  для підтвердження.

Зверніть увагу: якщо значок  блимає, наприклад, після

тривалих перебоїв у подачі електроенергії, потрібно встановити час.

2. ПРОГРІВАННЯ ДУХОВОЇ ШАФИ

Нова духовна шафа може виділяти запахи, що залишилися після її виготовлення: Це цілком нормально. Тому, перш ніж готувати їжу, рекомендуємо прогріти порожню духову шафу, щоб усунути будь-які можливі запахи. Зніміть із духової шафи захисну картонну упаковку або прозору плівку та витягніть з неї все приладдя. Нагрійте духову шафу до 250 °C протягом приблизно однієї години. При цьому духовна шафа має бути порожньою.

Зверніть увагу: рекомендується провітрити приміщення після першого використання приладу.

ФУНКЦІЇ

СТАНДАРТНИЙ

Для приготування будь-якої страви лише на одній полиці.

ПІДНІМАННЯ ТІСТА

Для сприяння ефективному підніманню солодкого або пікантного тіста. Поверніть ручку термостата на позначку, щоб активувати цю функцію.

ПРИМУСОВА ВЕНТИЛЯЦІЯ

Для приготування різних продуктів з однаковою температурою приготування на декількох полицях (максимум трьох) одночасно. Ця функція дає змогу одночасно готувати різні страви і при цьому уникати змішування ароматів.

ПІЦА

Для випікання піци та хліба різних типів і розмірів. У середині процесу приготування бажано поміняти місцями дека для випікання.

ECO FORCED AIR (ПРИМУСОВА ВЕНТИЛЯЦІЯ ECO)

Для приготування печені та фаршированих шматків м'яса на одній полиці. Їжу захищає від надмірного пересихання періодична легка циркуляція повітря. При використанні функції ECO індикатор залишається вимкненим протягом готування, але його можна знову увімкнути, натиснувши кнопку .

ГРИЛЬ

Для смаження стейків, кебабів і ковбасок, запікання овочів і приготування грінок.

Під час смаження м'яса на грилі рекомендуємо користуватися піддоном для збирання соку: поставте піддон на будь-якому рівні під решіткою та налейте у нього 200 мл питної води.

TURBO GRILL (ТУРБОГРИЛЬ)

Для смаження великих шматків м'яса (ніжок, ростбівів, курок). Рекомендуємо використовувати піддон для збирання соку: поставте піддон на будь-якому рівні під решіткою та налейте у нього 200 мл питної води.

ЩОДЕННЕ ВИКОРИСТАННЯ

1. ВИБІР ФУНКЦІЇ

Щоб обрати функцію, встановіть *ручку вибору* на символ, що відповідає бажаній функції: засвітиться дисплей і пролунає звуковий сигнал.



2. АКТИВУВАННЯ ФУНКЦІЇ

РУЧНИЙ РЕЖИМ

Для початку виконання обраної функції поверніть *ручку термостата*, щоб встановити бажану температуру.

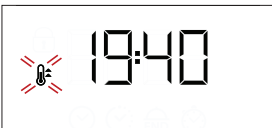

Увага! Під час приготування можна змінити функцію, повертаючи *ручку вибору*, або відрегулювати температуру, повертаючи *ручку термостата*. Функцію не буде запущено, якщо *ручка термостата* перебуває в положенні **0 / AUTO**. Можна налаштувати час готування, час завершення готування (тільки у разі встановлення часу готування) і таймер.

ВЕЛИКІ ШМАТКИ М'ЯСА

XL Для готування великих шматків м'яса (понад 2,5 кг). Рекомендуємо повертати м'ясо під час готування, щоб усі боки підсмажувалися рівномірно. Також рекомендуємо час від часу поливати шматок м'яса соусом, щоб він не був надто сухим.

НИЖНЄ НАГРІВАННЯ

Корисна функція для підрум'янювання страви знизу. Рекомендується також використовувати цю функцію для повільного приготування, щоб наприкінці приготування страв утворювався дуже рідкий або концентрований сік та підливка.

АВТОМАТИЧНЕ ВИПІКАННЯ ХЛІБУ

A Ця функція автоматично вибирає ідеальну температуру і час випікання хліба. Для досягнення найкращих результатів уважно дотримуйтесь рецепту. Увімкніть функцію, коли духовна шафа холодна. Ручка термостата повинна залишатися в положенні **0 / AUTO**, оскільки температура задається автоматично самою функцією.

АВТОМАТИЧНЕ ВИПІКАННЯ ДЕСЕРТІВ

A Ця функція автоматично вибирає ідеальну температуру і час випікання пирогів. Увімкніть функцію, коли духовна шафа холодна. Ручка термостата повинна залишатися в положенні **0 / AUTO**, оскільки температура задається автоматично самою функцією.

ПАРА+

Функція «Пара+» дає змогу досягти відмінних результатів завдяки використанню пари під час циклу готування. Ця функція автоматично підтримує ідеальну температуру для приготування широкого спектру страв; час приготування основних страв зазначено у відповідній таблиці приготування. Завжди вмикайте функцію пари, коли духовна шафа холодна, і після додавання 200 мл питної води на дно шафи. Щоб активувати функцію «Пара+», поверніть *ручку термостата* в положення зі значком .

ПІДНІМАННЯ ТІСТА

Щоб запустити функцію «Піднімання тіста», *поверніть ручку термостата* в положення «Піднімання тіста» (40 градусів) і встановіть *ручку вибору функції* в положення «Традиційний». Якщо в духовій шафі встановлено іншу температуру, функцію не буде запущено.

Зверніть увагу: можна налаштувати час готування, час завершення готування (тільки в разі встановлення часу готування) і таймер.

STEAM

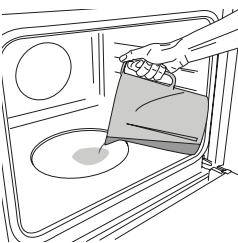

Для запуску функції парової обробки налейте 200 мл питної води на дно духової шафи. Виберіть функцію, обертаючи за годинниковою стрілкою *ручку вибору* на відповідному значку і *ручку термостата* в будь-якому положенні в діапазоні від 160 до 180 °C (як показано на значку). Функція запуститься, і на дисплеї відобразиться поточний час. Попереднє прогрівання не потрібне. Для завершення приготування поверніть *ручку вибору* в положення **0**. Під час приготування за допомогою пари не відчиняйте дверцята й ніколи не доливайте воду.

Зверніть увагу: щоб установити певну тривалість згідно з таблицею приготування, дотримуйтесь інструкцій у розділі «Програмування процесу приготування».

3. ПОПЕРЕДНЄ ПРОГРІВАННЯ І ЗАЛИШКОВЕ ТЕПЛО

При увімкненні режиму лунає звуковий сигнал, а на дисплеї блимає значок , що вказує на увімкнення прогрівання. Після досягнення заданої температури значок фіксується, а також лунає новий звуковий сигнал, який вказує на те, що можна ставити страву в духову шафу і продовжувати приготування.

Зверніть увагу: Якщо покласти продукти в духову шафу до закінчення фази попереднього прогрівання, це може погіршити остаточний результат готування.

Після завершення приготування і при відключеній функції значок  може залишатися видимим на дисплеї навіть після того, як охолоджувальний вентилятор вимкнувся, щоб вказати, що у відділенні залишається залишкове тепло.

Зверніть увагу: Час, протягом якого значок відключається, варіюється, тому що він залежить від ряду факторів, таких як температура навколишнього середовища і функція, що використовується. У будь-якому випадку вибір вважається вимкненим, коли покажчик на ручці вибору знаходиться в положенні «0».

4. ПРОГРАМУВАННЯ ГОТУВАННЯ



Перед початком програмування готування потрібно вибрати функцію.

ТРИВАЛІСТЬ



Натисніть і утримуйте кнопку , поки на дисплеї не почне блимати значок  і «00:00».



За допомогою кнопки + або – встановіть бажаний час готування, потім натисніть  для підтвердження. Активуйте функцію, встановивши *ручку термостата* на бажану температуру: Пролунає звуковий сигнал і на дисплеї з'явиться повідомлення про те, що приготування їжі завершено.

Зверніть увагу: Щоб скасувати встановлений час готування, натискайте кнопку , поки на дисплеї не почне блимати значок , потім за допомогою кнопки – скиньте час готування на значення «00:00». Цей час готування включає фазу попереднього нагрівання.

ПРОГРАМУВАННЯ ЧАСУ ЗАВЕРШЕННЯ ГОТУВАННЯ / ЗАТРИМКИ ЗАПУСКУ

Після того як задано час приготування, запуск функції можна відкласти, запрограмувавши час завершення її виконання: Натискайте кнопку , поки на дисплеї не почне блимати значок  і значення поточного часу запуску.



За допомогою кнопки + або – встановіть бажаний час завершення готування і натисніть  для підтвердження. Активуйте функцію, встановивши *ручку термостата* на бажану температуру: функцію буде призупинено до її автоматичного запуску після періоду часу, який розраховано так, щоб закінчити приготування у встановлений час. Зверніть увагу: Для скасування цього налаштування вимкніть духову шафу, встановивши ручку вибору у положення 0.

ЗАВЕРШЕННЯ ГОТУВАННЯ

Пролунає звуковий сигнал і на дисплеї з'явиться повідомлення про те, що виконання функції завершено.



Поверніть *ручку вибору*, щоб обрати іншу функцію, або у положення 0, щоб вимкнути духову шафу.

Зверніть увагу: якщо таймер увімкнено, на дисплеї поперемінно з'являтиметься напис END і час, що залишився.

5. НАЛАШТУВАННЯ ТАЙМЕРА



Ця опція не перериває та не програмує функції готування, але дає змогу використовувати дисплей для відображення таймера під час виконання функції або коли духову шафу вимкнено.

Натисніть і утримуйте кнопку , поки на дисплеї не почне блимати значок  і «00:00».



За допомоги кнопки + або – встановіть бажаний час і натисніть  для підтвердження.

Після того як таймер завершить зворотний відлік обраного часу, пролунає звуковий сигнал.

Примітки: Щоб вимкнути таймер, натискайте кнопку , поки значок  не почне блимати, потім за допомогою кнопки – скиньте час до значення «00:00».

ТАБЛИЦЯ ГОТУВАННЯ

РЕЦЕПТ	ФУНКЦІЯ	ПОПЕРЕДНЄ ПРОГРІВАННЯ	ТЕМПЕРАТУРА (°C)	ТРИВАЛІСТЬ (хв)	РІВЕНЬ І ПРИЛАДДЯ
Пирого з дріжджового тіста		Так	170	30—50	
		Так	160	30—50	
		Так	160	40 – 60	
Пиріг із начинкою (чизкейк, штрудель, фруктовий пиріг)		Так	160–200	35–90	
		Так	160–200	40–90	
Печиво/тарталетки		Так	160	25—35	
		Так	160	25—35	
		Так	150	35 – 45	
Заварні тістечка		Так	180–210	30–40	
		Так	180–200	35 – 45	
		Так	180–200	35 – 45	
Безе		Так	90	150 - 200	
		Так	90	140 – 200	
		Так	90	140 – 200	
Піца / фокача		Так	190—250	15—50	
		Так	190—250	20—50	
Заморожена піца		Так	250	10–20	
		Так	230 – 250	10 – 25	
Солоні пироги (овочевий пиріг, кіш)		Так	180–200	40–55	
		Так	180–200	45 – 60	
		Так	180–200	45 – 60	
Воловани / печиво з листового тіста		Так	190 – 200	20 – 30	
		Так	180–190	20 – 40	
		Так	180–190	20 – 40	
Лазанья / запіканки з макаронами / канелоні / відкриті пироги		Так	190 – 200	45 – 65	
Ягнятина/телятина/яловичина/ свинина 1 кг		Так	190 – 200	80 – 110	
Смажена свинина зі скоринкою 2 кг		Так	180–190	110–150	
Курятина / кролятина / качатина 1 кг		Так	200—230	50 – 100	
Індичка / гуска 3 кг		–	190 – 200	100–160	
Запечена риба / у пергаменті (філе, ціла)		Так	170 – 190	30 – 45	
Фаршировані овочі (помідори, кабачки, баклажани)		Так	180–200	50 – 70	

ПРИЛАДДЯ	 Решітка	 Форма для випікання на решітці	 Деко для випікання/ лоток або форма для випікання на решітці	 Піддон / деко для випікання	 Піддон / деко для випікання з 200 мл води		
ФУНКЦІЇ	 Традиційний	 Примусове нагнітання повітря	 Pizza (Піца)	 Maxi cooking (великі шматки м'яса)	 Гриль	 Турбо гриль	 Eco forced air (примусова конвекція)

РЕЦЕПТ	ФУНКЦІЯ	ПОПЕРЕДНЄ ПРОГРІВАННЯ	ТЕМПЕРАТУРА (°C)	ТРИВАЛІСТЬ (хв)	РІВЕНЬ І ПРИЛАДДЯ
Підсмажений хліб		5'	250	2—6	5
Рибне філе / скибки		-	230 – 250	15 – 30 *	4 3
Ковбаски/кебаби/поребрини/гамбургери		-	250	15 – 30 *	5 4
Смажене курча 1-1,3 кг		Так	200 – 220	55 – 70 **	2 1
Ростбїф з кров'ю 1 кг		Так	200–210	35–50 **	3
Нога ягняти / гомілка		Так	200–210	60–90 **	3
Смажена картопля		Так	200–210	35 – 55	2
Овочева запіканка		-	200–210	25–55	3
М'ясо та картопля		Так	190 – 200	45 – 100 ***	4 1
Риба й овочі		Так	180	30 – 50 ***	4 2
Лазанья та м'ясо		Так	200	50 – 100 ***	4 1
Повноцінна страва: Фруктовий пиріг (рівень 5) / лазанья (рівень 3) / м'ясо (рівень 1)		Так	180–190	40 – 120 ***	5 3 1
Смажене м'ясо/фаршировані шматки м'яса		-	170 – 180	100 – 150	3

* Переверніть страву, коли мине половина часу приготування

** Переверніть страву через дві третини часу приготування (якщо необхідно).

*** Передбачувана тривалість часу: страви можна виймати з духової шафи через різні проміжки часу, залежно від особистого смаку.



ТАБЛИЦЯ ПРИГОТУВАННЯ З ФУНКЦІЯМИ «ПАРА+»

ПРОДУКТ	РЕЦЕПТ	КІЛЬКІСТЬ	ЧАС (хв.)	ПРИЛАДДЯ	РІВЕНЬ	ВОДА
 ХЛІБ	Булочки	80—100 г	30 – 45		2	 200 мл
	Хліб для сендвічів в формі	300—500 г	40 – 60			
	Хліб	500 г—2 кг	50 – 100			
	Багети	200—300 г	30 – 45			
 М'ЯСО	Печеня	1 кг	60—110			
	Реберця	500 г—1,5 кг	50—75			
	Курка	1—1,5 кг	55—80			
 РИБА	Курка/індичка	3 кг	100—140			
	Вирізка	0,5—2 см	15—25			
	Вирізка	2—4 см	20—35			
	Ціла риба	300—600 г	20 – 30			
 ОВОЧІ	Ціла риба	600—1 200 г	25—45			
	Картопля, зварена на парі	0,5—1,5 кг	45 – 60			
	Фаршировані перці	1—2 кг	35 – 55			
	Броколі на парі	0,3—1 кг	30—50			
 ВИПІЧКА	Цукіні на парі	0,5—1,5 кг	30—50			
	Печиво	піддон	25—35			
	Кекс	30—60 г	25—45			
	Бісквітний торт	500—700 г	30—50			
	Пісочний пиріг	форма	35 – 55			

Запускайте режим «ПАРА+», лише коли духова шафа охолонула. Відкриття дверцят і доливання води під час готування може мати негативний вплив на остаточний результат приготування.

ПРИЛАДДЯ	 Решітка	 Форма для випікання на решітці	 Деко для випікання/ лоток або форма для випікання на решітці	 Піддон / деко для випікання	 Піддон / деко для випікання з 200 мл води
ФУНКЦІЇ	 Традиційний	 Примусове нагнітання повітря	 Pizza (Піца)	 Maxi cooking (великі шматки м'яса)	 Гриль
				 Турбо гриль	 Eco forced ir (примусова конвекція)

ДОГЛЯД І ТЕХНІЧНЕ ОБСЛУГОВУВАННЯ

Перш ніж виконувати обслуговування або очищення, переконайтеся, що духову шафу охолола.

Забороняється застосовувати пароочищувачі.

Забороняється використовувати дрітні мочалки або засоби для чищення з абразивною чи корозійною дією, оскільки вони можуть пошкодити поверхні приладу.

Надягайте захисні рукавички.

Перед виконанням будь-яких операцій обслуговування необхідно від'єднати духову шафу від електромережі.

ЗОВНІШНІ ПОВЕРХНІ

Протріть поверхні вологою тканиною з мікрофібри. Якщо вони дуже брудні, додайте кілька крапель рН-нейтрального мийного засобу. На завершення протріть сухою ганчіркою. Не користуйтеся корозійними або абразивними засобами для чищення. Якщо будь-які з цих засобів випадково потраплять на поверхні приладу, негайно зітріть їх вологою ганчіркою з мікроволокна.

ВНУТРІШНІ ПОВЕРХНІ

• Після кожного використання дайте духовій шафі охолонути, а потім очистіть її від будь-якого осаду чи плям від продуктів, це бажано зробити, поки вона ще тепла. Щоб висушити конденсат, що утворився в результаті приготування страви з високим вмістом води, дайте духовій шафі повністю охолонути, а потім протріть її тканиною або губкою.

• Для видалення залишків накипу з дна порожнини після **STEAM** приготування їжі ми рекомендуємо очищувати порожнину продуктами, що надаються Центром післяпродажного обслуговування (дотримуйтесь інструкцій, доданих до продукту). Очищення рекомендується принаймні кожні 5–10 **STEAM** циклів приготування.

• Для полегшення очищення скла дверцята легко знімаються і потім встановлюються на місце
• Скло дверцят мийте відповідним рідким м'яким засобом.

ПРИЛАДДА

Замочуйте приладдя у водному розчині мийного засобу відразу після використання, тримаючи його за допомогою прихватки, якщо воно досі гаряче. Залишки їжі можна видалити щіткою або губкою.

ОЧИЩЕННЯ КАТАЛІТИЧНИХ ПАНЕЛЕЙ (ЛИШЕ В ДЕЯКИХ МОДЕЛЯХ)

Ця духову шафу може бути оснащена спеціальними каталітичними втулками, які полегшують чищення відділення для готування завдяки наявності спеціального самоочисного покриття, яке є дуже проникним і яке здатне вбирати жир та сажу. Зазначені панелі встановлюються на напрямних для решітки: При зміні положення й повторній установці напрямних для решіток слід вставляти гачки у верхній частині до відповідних отворів панелей.

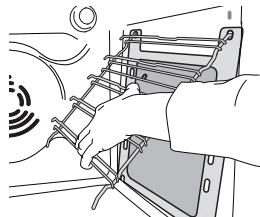
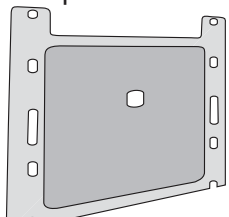

З метою найбільш ефективного використання властивостей самоочищення каталітичних панелей рекомендуємо прогрівати духову шафу до температури 200 °C протягом приблизно однієї години з використанням функції «Випікання з конвекцією». При цьому духову шафу має бути порожньою. Потім, перш ніж видалити будь-які залишки їжі з використанням неабразивної губки, дайте духовій шафі охолонути.

Зверніть увагу: Не використовуйте корозійні або абразивні мийні засоби, жорсткі щітки, металеві мочалки для чищення каструль або засоби очищення (розпилювачі) для духових шаф, які можуть пошкодити каталітичну поверхню та зіпсувати її самоочисні властивості.

Якщо потрібно замінити панелі, зверніться до служби післяпродажного обслуговування клієнтів.

ЗНІМАННЯ ТА ВСТАНОВЛЕННЯ ДВЕРЦЯТ

1. Щоб зняти дверцята, повністю відчиніть їх і опускайте засувки, поки вони не будуть знаходитися в положенні розблокування.

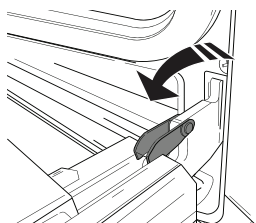

2. Зачиніть дверцята до упору. Міцно візьміться за дверцята обома руками, не тримайте їх за ручку. Щоб зняти дверцята, зачиняйте і водночас тягніть їх угору (а), поки вони не вивільняться із опорних місць.

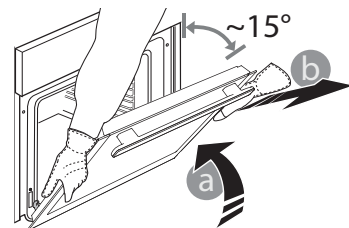
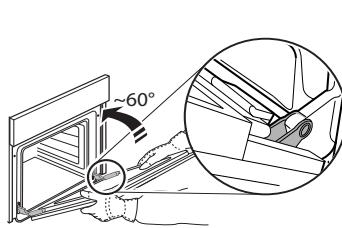

Покладіть зняті дверцята на м'яку поверхню.

3. Щоб встановити дверцята на місце, піднесіть їх до духової шафи, вирівняйте гачки петель з їхніми пазами та закріпіть верхню частину в пазі.

4. Опустіть дверцята, а потім повністю відчиніть їх. Опустіть засувки в початкове положення: Переконайтеся, що вони повністю опущені.

5. Спробуйте зачинити дверцята й перевірте, чи перебувають вони на одній лінії з панеллю керування. Якщо це не так, знову виконайте описані вище кроки.

ЗАМІНА ЛАМПОЧКИ

1. Відключіть духову шафу від електромережі.
2. Відкрутіть плафон індикатора, замініть лампу та прикрутіть плафон на місце.
3. Знову підключіть духову шафу до електромережі.

Зверніть увагу: Використовуйте галогенові лампи типу G9, 25 Вт / 230 В, T300 °С.

Лампа, що використовується у виробі, розроблена спеціально для побутових електричних приладів і не підходить для побутового освітлення приміщень (Постанова ЄС 244/2009).

Лампи можна придбати в Центрі післяпродажного обслуговування. — Не торкайтеся ламп оголеними руками, оскільки відбитки пальців можуть пошкодити їх. Не користуйтеся духовою шафою, доки не встановите плафон на місце.

ОЧИЩЕННЯ СКЛА ДВЕРЦЯТ

1. Коли знімете дверцята і покладете їх на м'яку поверхню ручкою донизу, одночасно натисніть два фіксатора і зніміть верхню кромку дверцят, потягнувши їх на себе.

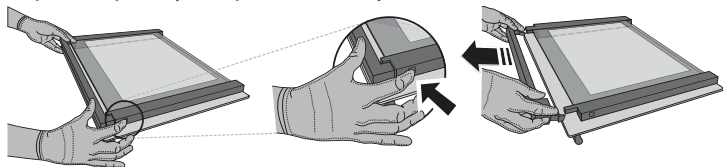

2. Підніміть і міцно утримуйте внутрішнє скло обома руками, для очищення зніміть і покладіть його на м'яку поверхню.

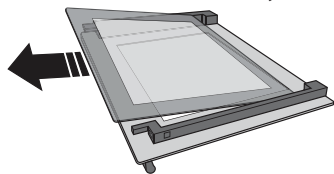

3. Встановіть проміжну панель (позначену «R») перед встановленням внутрішньої панелі: Щоб правильно встановити скляні панелі, переконайтеся, що маркування «R» можна побачити у лівому кутку. Спочатку вставте довгу сторону скла, позначену символом «R», в опорні гнізда, потім опустіть його у відповідне положення. Повторіть цю процедуру для обох скляних панелей.

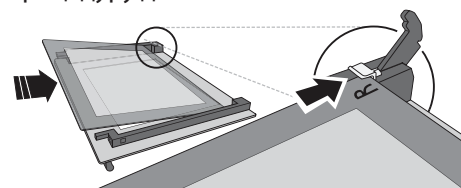

4. Встановіть на місце верхню кромку: Клацання свідчить про правильне встановлення. Перш ніж встановити дверцята, переконайтеся у надійності ущільнення.

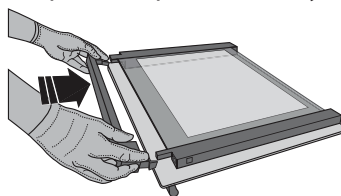

ПОШУК І УСУНЕННЯ НЕСПРАВНОСТЕЙ

Проблема	Можлива причина	Рішення
Духова шафа не працює.	Відключення живлення. Від'єднання від електромережі.	Перевірте, чи є напруга в електромережі, а також чи підключено духову шафу до електромережі. Вимкніть духову шафу і знову увімкніть її, щоб перевірити, чи залишилася несправність.
На дисплеї відображається літера F і число чи інша літера після неї.	Несправність духової шафи.	Зверніться до найближчого центру післяпродажного обслуговування клієнтів і повідомте їм число, яке відображається після літери F.
На дисплеї відображається повідомлення «Hot» та обрана функція не запускається.	Зависока температура.	Залиште духову шафу охолонути, після чого активуйте функцію. Оберіть іншу функцію.
На дисплеї відображається нечіткий текст, здається, дисплей зламався.	Встановіть іншу мову.	Зверніться до найближчого центра післяпродажного обслуговування клієнтів.



З правилами, стандартною документацією та додатковою інформацією про виріб можна ознайомитися за адресою:

- Відвідайте наш веб-сайт docs.whirlpool.eu
- Використайте QR-код
- Або зверніться до нашої центру післяпродажного обслуговування клієнтів (номер телефону зазначено у гарантійному талоні). Звертаючись до центру післяпродажного обслуговування, повідомте коди, зазначені на табличці з паспортними даними виробу.

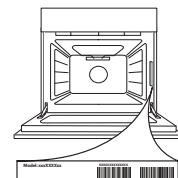



ZAHVALJUJEMO VAM NA KUPOVINI PROIZVODA

WHIRLPOOL

Kako bismo vam mogli pružiti potpuniju pomoć,
registrirajte svoj uređaj na adresi
www.whirlpool.eu/register



Pažljivo pročitajte sigurnosne upute prije upotrebe uređaja.

OPIS PROIZVODA

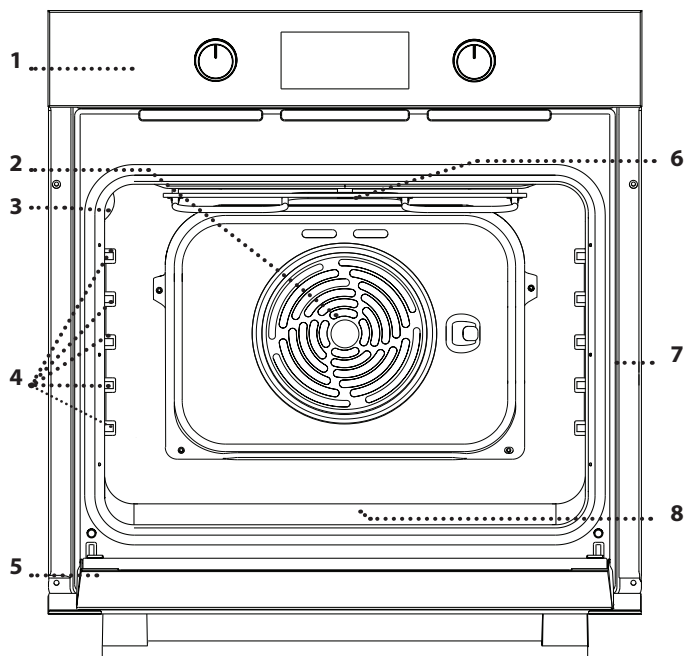

1. Upravljačka ploča
2. Ventilator i kružni grijač (ne vidi se)
3. Žarulja
4. Vodilice rešetke (razina je označena na stijenci odjeljka za pečenje)
5. Vrata
6. Gornji grijač/roštilj
7. Identifikacijska pločica (ne skidati)
8. **STEAM** udubljenje za pitku vodu

OPIS UPRAVLJAČKE PLOČE

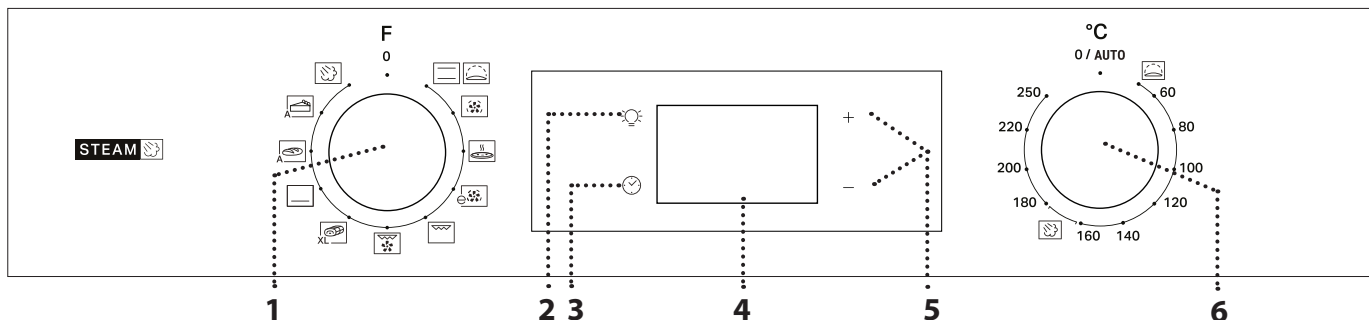

1. GUMB ZA ODABIR

Za uključivanje pećnice odabirom funkcije.

Okrenite u položaj 0 za isključivanje pećnice.

2. SVJETLO

Kada je pećnica uključena, pritisnite  da biste uključili ili isključili svjetlo u pećnici.

3. POSTAVLJANJE VREMENA

Za pristupanje postavkama vremena pečenja, odgođenog pokretanja i mjerača vremena. Za prikaz vremena kada je pećnica isključena.

4. ZASLON

5. GUMBI ZA PODEŠAVANJE

Za promjenu postavki vremena pripreme jela.

6. GUMB TERMOSTATA

Okrenite kako biste odabrali potrebnu temperaturu prilikom uključivanja funkcija kojima se ručno upravlja.

Napominjemo: Vrsta gumba može se razlikovati ovisno o modelu. Ako su gumbi na pritiskanje, pritisnite središte gumba kako biste ga oslobodili iz ležišta.

DODATNI PRIBOR

ŽIČANA REŠETKA

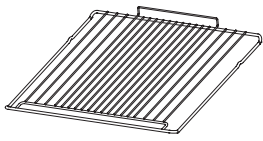

Upotrebljavajte za pripremu namirnica ili kao nosač tavi, kalupa za kolače i ostalog posuđa prikladnog za upotrebu u pećnici.

POSUDA ZA PRIKUPLJANJE SOKOVA*

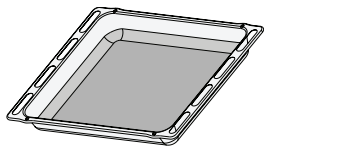

Upotrebljava se kao posuda za pećnicu za pečenje mesa, ribe, povrća, focaccia i sl. ili se postavlja ispod žičane rešetke za prikupljanje sokova pečenja.

LIM ZA PEČENJE*

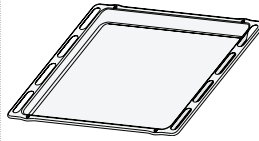

Upotrebljava se za pečenje kruha i peciva, ali i pečenki, ribe u ovitku itd.

KLIZNE VODILICE*

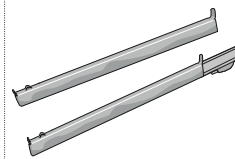

Za lakše umetanje ili vađenje dodatne opreme.

* Dostupno samo na određenim modelima

Broj komada i vrsta dodatnog pribora može varirati, ovisno o kupljenom modelu.

Ostali dodatni pribor može se odvojeno kupiti u postprodajnom servisu.

UMETANJE ŽIČANE REŠETKE I OSTALOG PRIBORA

Rešetku umetnite na željenu razinu tako da je držite malo nagnutu prema gore i tako da najprije postavite podignuti stražnji dio (okrenut prema gore).

Zatim je vodoravno klizno pomaknite uzduž vodilica koliko god je moguće. Ostali dodatni pribor, kao što je plitica za pečenje, trebaju se umetnuti vodoravno tako da klize na vodilicama rešetke.

KLIZNE VODILICE I VODILICE REŠETKI

Prije upotrebe pećnice uklonite zaštitnu traku [a], a zatim skinite zaštitnu foliju [b] s kliznih vodilica.

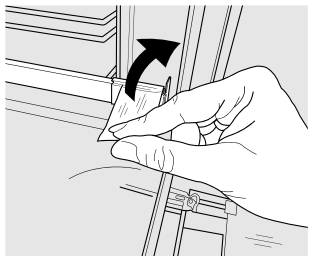

[a]

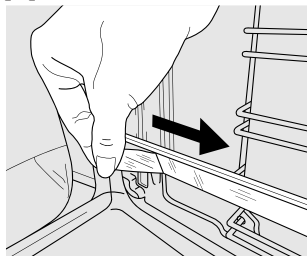

[b]

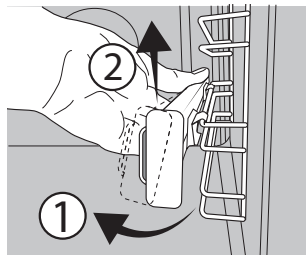

[c]

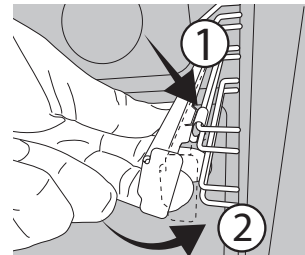

[d]

UKLANJANJE KLIZNIH VODILICA [c]

Povucite donji dio klizne vodilice da biste odvojili donje kuke (1) i klizne vodilice povucite prema gore skidajući ih s gornjih kuka (2).

PONOVO POSTAVLJANJE KLIZNIH VODILICA [d]

Zakvačite gornje kuke na vodilice rešetki (1) pa zatim pritisnite donji dio kliznih vodilica na vodilice rešetki sve dok donje kuke ne kliknu (2).

SKIDANJE I PONOVO POSTAVLJANJE VODILICA REŠETKI

1. Vodilice rešetki skinite tako da čvrsto uhvatite vanjski dio vodilice i povučete je prema sebi da biste potporu i dva interna zatika izvukli iz ležišta.

2. Ponovno ih postavite tako da ih postavite blizu unutrašnjosti i najprije umetnete dva zatika u njihova ležišta. Zatim vanjski dio postavite u blizinu njegovog ležišta, umetnete nosač i čvrsto ga pritisnete prema stijenci unutrašnjosti da biste provjerili je li vodilica rešetke dobro učvršćena.

PRVA UPOTREBA

1. POSTAVLJANJE VREMENA

Morat ćete postaviti vrijeme kada prvi put uključujete uređaj: pritisnite sve dok ikona i dvije znamenke sata ne započnu treperiti na zaslonu.



Upotrijebite + ili - za postavljanje sata i pritisnite za potvrdu. Dvije znamenke minuta započet će treperiti. Upotrijebite + ili - za postavljanje minuta i pritisnite za potvrdu.

Napominjemo: Kada ikona treperi, primjerice nakon duljeg nstantanka struje, morat ćete ponovno postaviti vrijeme.

2. ZAGRIJAVANJE PEĆNICE

Nova pećnica može ispuštati mirise koji su nastali tijekom proizvodnje: to je potpuno uobičajeno. Stoga preporučujemo da prije početka pripreme jela pećnicu zagrijete kako bi se uklonili mogući neugodni mirisi.

Uklonite zaštitne kartone ili prozirne folije iz pećnice i izvadite pribor koji se nalazi u pećnici. Otprilike jedan sat pećnicu zagrijavajte na 250 °C. Za to vrijeme pećnica mora biti prazna.

Napominjemo: preporučuje se prozračiti prostoriju nakon prve upotrebe uređaja.

FUNKCIJE



KONVENKCIJSKO

Za pečenje bilo kojeg jela na samo jednoj razini.



DIZANJE TIJESTA

Kako bi se omogućilo učinkovito dizanje tijesta za kolače ili slastice. Gumb termostata okrenite na ikonu kako biste uključili ovu funkciju.



FORCED AIR (TERMOVENTILACIJA)

Za istovremeno pečenje različitih jela na istoj temperaturi na nekoliko polica (maksimalno tri). Ova funkcija može se upotrebljavati za kuhanje različitih vrsta hrane, a da se mirisi ne prenose s jedne vrste hrane na drugu.



PIZZA

Za pečenje različitih vrsta i veličina pizza i kruha. Bilo bi dobro da zamijenite položaj plitica za pečenje na polovici pečenja.



ECO TERMOVENTILACIJA

Za pečenje pečenki i punjenih komada mesa na jednoj rešetki. Pretjerano isušivanje namirnica spriječeno je blagim, intervalnim kruženjem zraka. Kada je ova EKO funkcija u upotrebi, svjetlo će ostati isključeno tijekom pečenja, no može se ponovno uključiti pritiskom na .



GRILL (ROŠTILJ)

Za roštiljanje odrezaka, kebaba i kobasica, pripremu gratiniranog povrća ili tostiranje kruha. Kod roštiljanja mesa preporučujemo upotrijebiti pliticu za sakupljanje sokova koji nastaju tijekom kuhanja: posudu postavite na bilo koju razinu ispod rešetke i dodajte 200 ml vode.



TURBO GRILL

Za roštiljanje velikih komada mesa (butova, rostbifa, pilića). Preporučujemo upotrebu plitice za sakupljanje viška tekućine za prikupljanje sokova koji nastaju tijekom kuhanja: posudu postavite na bilo koju razinu ispod rešetke i dodajte 200 ml vode.



MAXI COOKING (MAKSI KUHANJE)

^{XL} Za pečenje velikih komada mesa (većih od 2,5 kg). Preporučujemo da meso okrećete tijekom pečenja kako biste osigurali da se obje strane ravnomjerno zapaku. Preporučujemo i da meso često premazujete kako bi se izbjeglo da se pretjerano isuši.



GRIJANJE S DNA

Korisno za stvaranje korice na dnu jela.

Funkcija se također preporučuje za sporo kuhanje, za dovršavanje kuhanja jela iznimno tekuće konzistencije ili koncentriranih sosova i umaka.



AUTOMATSKO PEČENJE KRUHA

^A Ova funkcija automatski bira idealnu temperaturu i vrijeme pečenja za kruh. Pažljivo slijedite recept kako biste ostvarili najbolje rezultate. Funkciju uključite dok je pećnica hladna. Gumb termostata mora ostati u položaju 0 / AUTO sve dok funkcija automatski ne postavi temperaturu.



AUTOMATSKO PEČENJE SLASTICA

^A Ova funkcija automatski bira idealnu temperaturu i vrijeme pečenja za kolače. Funkciju uključite dok je pećnica hladna. Gumb termostata mora ostati u položaju 0 / AUTO sve dok funkcija automatski ne postavi temperaturu.



STEAM (KUHANJE NA PARI) +

Steam+ (kuhanje na pari) omogućuje postizanje odličnih rezultata zahvaljujući pari u ciklusu pripremanje hrane. Ova funkcija automatski upravlja idealnom temperaturom za pripremu hrane po velikom broju recepata; vremena pripreme glavnih jela prikazana su u odgovarajućoj tablici pripreme. Aktivirajte funkciju pare kad je pećnica hladna i nakon što ste ulili 200 ml pitke vode na dno unutrašnjosti. Za uključivanje funkcije Steam+ (kuhanje na pari) gumb termostata treba okrenuti u položaj ikone .

SVAKODNEVNA UPORABA

1. ODABERITE FUNKCIJU

Funkciju odaberite tako da okrenete *gumb za odabir* prema simbolu funkcije koju trebate: uključit će se zaslون i oglasit će se zvučni signal.



2. UKLJUČIVANJE FUNKCIJE

RUČNO

Funkciju koju ste odabrali pokrenite tako da okrenete *gumb termostata* kako biste postavili traženu temperaturu.



Napominjemo: Tijekom pečenja možete promijeniti funkciju okretanjem gumba za odabir ili podesiti temperaturu okretanjem gumba termostata. Funkcija se ne može pokrenuti ako će gumb termostata biti u položaju 0 / AUTO. Možete postaviti vrijeme kuhanja, vrijeme završetka kuhanja (samo ako ste postavili vrijeme kuhanja) i mjerač vremena.

DIZANJE TIJESTA

Za pokretanje funkcije „Rising“ (Dizanje) okrenite *gumb termostata* u položaj za ispiranje (40 stupnjeva) i stavite gumb u klasični položaj; ako je pećnica postavljena na drugu temperaturu, neće se pokrenuti funkcija.

Napominjemo: Možete postaviti vrijeme kuhanja, vrijeme završetka kuhanja (samo ako ste postavili vrijeme kuhanja) i mjerač vremena.

STEAM

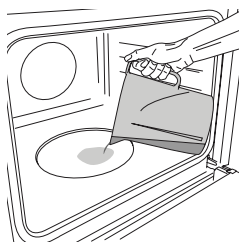

Za pokretanje funkcije Steam (para) ulijte 200 ml pitke vode na dno pećnice. Funkciju odaberite okretanjem gumba za odabir u smjeru kazaljke na satu na odgovarajuću ikonu, a zatim okrenite gumb termostata u bilo koji položaj između 160 i 180°C (kako je predloženo ikonom). Funkcija će se uključiti, a na zaslonu će se prikazati trenutačno vrijeme. Nije potrebno zagrijavanje. Kuhanje završite tako da okrenete gumb za odabir u položaj 0. Prilikom kuhanja na pari nemojte otvarati vrata i nikada nemojte nadolijevati vodu.

Napominjemo: Za postavljanje trajanja, sukladno odgovarajućoj tablici pripreme hrane, pogledajte upute u odlomku „Programiranje pečenja“.

3. ZAGRIJAVANJE I PREOSTALA TOPLINA

Nakon pokretanja funkcije zvučni signal i ikona  koja treperi na zaslonu označavaju da je uključena faza zagrijavanja pećnice.

Kad se dostigne postavljena temperatura, ikona počne stalno svijetliti i oglašava se novi zvučni signal koji označava da se namirnice mogu staviti u pećnicu i priprema hrane može početi.

Napominjemo: Postavljanje namirnica u pećnicu prije završetka zagrijavanja može nepovoljno utjecati na završne rezultate pečenja.



Nakon završetka pripreme hrane i isključenja funkcije, ikona  može i dalje biti vidljiva na zaslonu čak i nakon što se ventilator isključi, što znači da u pećnici još ima zaostale topline.

Napominjemo: Vrijeme nakon kojega se ikona isključuje, različito je jer ovisi o nizu čimbenika, kao što su temperatura okoline i funkciji koja je bila u upotrebi. U svakom slučaju, proizvod se smatra isključenim kad je strelica na gumbu za odabir okrenuta na "0".

4. PROGRAMIRANJE PEČENJA

Trebat ćete odabrati funkciju prije no što započnete s programiranim pečenjem.



TRAJANJE

Držite pritisnutim  sve dok ikona  i "00:00" započnu treperiti na zaslonu.





Upotrijebite + ili - za postavljanje potrebnog vremena pečenja i pritisnite  za potvrdu.

Funkciju uključite okretanjem *gumba termostata* na potrebnu temperaturu: oglasit će se zvučni signal i na zaslonu će se označiti da je pečenje završeno.

Napominjemo: Kako biste poništili vrijeme kuhanja koja ste postavili, pritisnite  sve dok ikona  započne treperiti na zaslonu, a zatim upotrijebite - za ponovno postavljanje vremena kuhanja na "00:00". To vrijeme kuhanja uključuje fazu predgrijanja.

PROGRAMIRANJE VREMENA ZAVRŠETKA PEČENJA/ODGODE POČETKA

Nakon postavljanja vremena pripreme hrane, pokretanje funkcije može se odgoditi programiranje vremena završetka: pritisnite  sve dok ikona  i trenutno vrijeme započnu treperiti na zaslonu.



Upotrijebite + ili - za postavljanje željenog vremena završetka i pritisnite  za potvrdu.

Funkciju uključite okretanjem *gumba termostata* na potrebnu temperaturu: funkcija se privremeno prekida dok se automatski ne uključi nakon isteka izračunatog vremena kako bi pečenje završilo u vrijeme koje ste postavili.

Napominjemo: Postavku poništite tako da isključite pećnicu okretanjem gumba za odabir u položaj 0.

ZAVRŠETAK PRIPREME HRANE

Oglasit će se zvučni signal i na zaslonu će se označiti da je funkcija završena.





Okrenite *gumb za odabir* kako biste odabrali drugu funkciju ili u 0 kako biste isključili pećnicu.

Napominjemo: Ako je uključen mjerač vremena, na zaslonu će se naizmjenično prikazivati "END" i preostalo vrijeme.

5. POSTAVLJANJE MJERAČA VREMENA

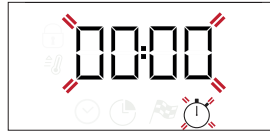

Ta opcija ne prekida ili programira pečenje, ali omogućuje vam da zaslon upotrebljavate kao mjerač vremena dok je funkcija uključena ili kada je pećnica isključena.

Nastavite pritisnuti  sve dok  ikona i "00:00" ne počnu treperiti na zaslonu.



Upotrijebite + ili - za postavljanje vremena i pritisnite  za potvrdu.

Kada mjerač vremena završi s odbrojanjem odabranog trajanja oglasit će se zvučni signal.

Napomene: Mjerač vremena poništite tako da držite pritisnuto  dok ikona  ne počne treperiti, a zatim upotrijebite - za ponovno postavljanje vremena na "00:00".

TABLICA PEČENJA

RECEPT	FUNKCIJA	ZAGRIJAVANJE	TEMPERATURA (°C)	TRAJANJE (min)	RAZINA I DODATNI PRIBOR
Kolači od dizanog tijesta		Da	170	30 – 50	
		Da	160	30 – 50	
		Da	160	40 – 60	
Punjeni kolač (torta od sira, štrudl, voćni kolač)		Da	160 – 200	35 – 90	
		Da	160 – 200	40 – 90	
Keksi / voćne tortice		Da	160	25 – 35	
		Da	160	25 – 35	
		Da	150	35 – 45	
Peciva za princes krafne		Da	180 - 210	30 - 40	
		Da	180 – 200	35 – 45	
		Da	180 – 200	35 – 45	
Poljupci		Da	90	150 - 200	
		Da	90	140 - 200	
		Da	90	140 - 200	
Pizza/Focaccia		Da	190 – 250	15 - 50	
		Da	190 – 250	20 - 50	
Smrznuta pizza		Da	250	10 – 20	
		Da	230-250	10 – 25	
Slani kolači (pita od povrća, quiche)		Da	180 – 200	40 – 55	
		Da	180 – 200	45 – 60	
		Da	180 – 200	45 – 60	
Vols-au-vent/krekeri od lisnatog tijesta		Da	190 – 200	20 – 30	
		Da	180 – 190	20 – 40	
		Da	180 – 190	20 – 40	
Lazanje / zapečena tjestenina / kaneloni / kolači s voćem		Da	190 – 200	45 – 65	
Janjetina / teletina / govedina / svinjetina 1 kg		Da	190 – 200	80 – 110	
Pečena svinjetina s hrskavom kožicom 2 kg		Da	180 – 190	110 – 150	
Pile / zec / patka 1 kg		Da	200 – 230	50 – 100	
Puran/guska 3 kg		—	190 – 200	100 – 160	
Pečena riba/en papillote (file, cijela)		Da	170 - 190	30 – 45	
Nadjeveno povrće (rajčice, tikvice, patlidžani)		Da	180 – 200	50 – 70	
Prepečeni kruh		5'	250	2 – 6	

DODATNI PRIBOR	Žičana rešetka	Lim za pečenje na žičanoj rešetki	Plitica za pečenje/plitica za skupljanje suviše tekućine ili lim za pečenje na žičanoj rešetki	plitica za sakupljanje viška tekućine/plitica za pečenje	Plitica za sakupljanje viška tekućine/plitica za pečenje s 200 ml vode		
FUNKCIJE	Conventional (Konvekcijsko)	Termoventilacija	Pizza (Pizza)	Maxi cooking (Maksi kuhanje)	Grill (Roštilj)	Turbo grill (Turbo roštilj)	Eco forced air (Eko termoventilacija)

RECEPT	FUNKCIJA	ZAGRIJAVANJE	TEMPERATURA (°C)	TRAJANJE (min)	RAZINA I DODATNI PRIBOR
Ribljí fileti/komadi		-	230 - 250	15 - 30 *	4 3
Kobasice / raŕnjići / rebarca / pljeskavice		-	250	15 - 30 *	5 4
Pećeno pile 1 – 1,3 kg		Da	200 – 220	55 - 70 **	2 1
Slabije pećeno goveđe pećenje 1 kg		Da	200 – 210	35 - 50 **	3
Janjeći but/koljenica		Da	200 – 210	60 - 90 **	3
Pećeni krumpir		Da	200 – 210	35 – 55	2
Zapećeno povrće		-	200 – 210	25 – 55	3
Meso i krumpiri		Da	190 – 200	45 – 100 ***	4 1
Riba i povrće		Da	180	30 - 50 ***	4 2
Lasagne i meso		Da	200	50 - 100 ***	4 1
Kompletno jelo: Voćna torta (razina 5)/lasagne (razina 3)/meso (razina 1)		Da	180 – 190	40 - 120 ***	5 3 1
Pećeno meso/punjeno pećeno meso		-	170 – 180	100 - 150	3

* Okrenite hranu na polovici pećenja
 ** Okrenite hranu na dvije trećine pećenja (po potrebi).

*** Procijenjeno trajanje: hrana se može izvaditi iz pećnice u različita vremena, ovisno o željama.



TABLICA PRIPREME HRANE ZA FUNKCIJU STEAM+

NAMIRNICA	RECEPT	KOLIČINA	VRIJEME (min)	DODATNI PRIBOR	RAZINA	VODA
 KRUH	Peciva	80 - 100 g	30 – 45		2	 200 ml
	Sendvić kruh u kalupu	300 - 500 g	40 – 60			
	Kruh	500 g - 2 kg	50 – 100			
	Bageti	200 - 300 g	30 – 45			
 MESO	Roast (Pećenja)	1 kg	60 - 110			
	Rebra	500 g - 1,5 kg	50 - 75			
	Piletina	1 - 1,5 kg	55 - 80			
 RIBA	Piletina / Puretina	3 kg	100 - 140			
	Filet mignon	0,5 - 2 cm	15 - 25			
	Filet mignon	2 - 4 cm	20 - 35			
	Cijela riba	300 – 600 g	20 – 30			
 POVRĆE	Cijela riba	600 - 1200 g	25 – 45			
	Krumpir pripremljen na pari	0,5 - 1,5 kg	45 – 60			
	Punjene paprike	1 - 2 kg	35 – 55			
	Brokula pripremljena na pari	0,3 - 1 kg	30 – 50			
 SLASTICE	Tikvice pripremljene na pari	0,5 - 1,5 kg	30 – 50			
	Cookies (Kolačići)	plitica	25 – 35			
	Muñin	30 - 60 g	25 – 45			
	Biskvit	500 - 700 g	30 – 50			
	Pita	kalup	35 – 55			

Funkciju STEAM+ pokrećite samo dok je pećnica hladna.
 Otvaranje vrata i dolijevanje vode tijekom pripreme hrane mogu nepovoljno utjecati na završne rezultate.

DODATNI PRIBOR	 Žičana rešetka	 Lim za pećenje na žičanoj rešetki	 Plitica za pećenje/plitica za skupljanje suviše tekućine ili lim za pećenje na žičanoj rešetki	 plitica za sakupljanje viška tekućine/plitica za pećenje	 Plitica za sakupljanje viška tekućine/plitica za pećenje s 200 ml vode		
FUNKCIJE	 Conventional (Konvekcijsko)	 Termoventilacija	 Pizza (Pizza)	 Maxi cooking (Maksi kuhanje)	 Grill (Roštilj)	 Turbo grill (Turbo roštilj)	 Eco forced air (Eko termoventilacija)

ČIŠĆENJE I ODRŽAVANJE

Provjerite je li se uređaj ohladio prije obavljanja zahvata održavanja ili čišćenja.

Ne upotrebljavajte parne čistače.

Ne upotrebljavajte čeličnu vunu, abrazivne žice ili abrazivna/korozivna sredstva za čišćenje jer bi to moglo oštetiti površinu uređaja.

Nosite zaštitne rukavice.

Pećnicu morate iskopčati iz napajanja prije bilo kakvih zahvata održavanja.

VANJSKE POVRŠINE

Očistite površine vlažnom krpom od mikro vlakana. Ako su jako prljave, dodajte vodi nekoliko kapi pH neutralnog deterdženta. Na kraju obrišite suhom krpom.

Ne upotrebljavajte nagrizajuća ili abrazivna sredstva za čišćenje. Ako bilo koji od tih proizvoda slučajno dođe u dodir s uređajem, odmah očistite vlažnom krpom od mikro vlakana.

UNUTARNJE POVRŠINE

• Nakon svake upotrebe ostavite pećnicu da se ohladi i zatim je očistite, po mogućnosti dok je još topla kako biste uklonili sve taloge ili mrlje prouzročene ostacima hrane. Kako biste osušili kondenzaciju koja se stvorila kao rezultat pečenja s visokim udjelom vode ostavite pećnicu da se do kraja ohladi, a zatim je obrišite krpom ili spužvom.

- Da biste uklonili preostali kamenac s dna unutrašnjosti nakon **STEAM** kuhanja, preporučujemo da unutrašnjost očistite proizvodima dostupnima u postprodajnom servisu (pratite upute na proizvodu). Čišćenje se preporučuje barem nakon svakih 5 – 10 **STEAM** ciklusa kuhanja.
- Vrata se mogu lako skinuti i postaviti kako bi se olakšalo čišćenje stakla
- Staklo vrata čistite odgovarajućim tekućim deterdžentom.

DODATNI PRIBOR

Dodatni pribor namočite sa sredstvom za pranje posuđa odmah nakon uporabe; upotrijebite rukavice za pećnicu ako su još vrući. Ostatke hrane lako možete ukloniti četkicom ili spužvom.

ČIŠĆENJE KATALITIČKIH PLOČA (SAMO NA NEKIM MODELIMA)

Ova je pećnica opremljena posebnim katalitičkim oblogama kako bi se olakšalo čišćenje odjeljka za kuhanje zahvaljujući njihovom posebnom premazu s funkcijom samočišćenja koji je visoko porozan i može upiti masnoću i prljavštinu. Te su ploče postavljene na vodilice rešetki: prilikom premještanja i ponovnog postavljanja vodilica rešetki provjerite jesu li kukice na vrhu umetnute u odgovarajuće otvore na pločama.

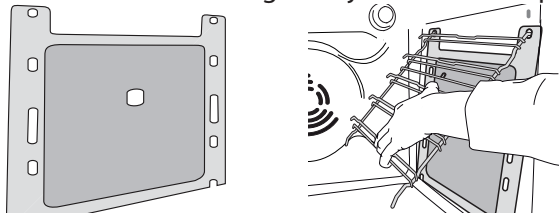

Kako biste na najbolji način iskoristili svojstva samočišćenja katalitičkih ploča preporučujemo da pećnicu oko jedan sat zagrijavate na 200 °C pomoću funkcije „Konvekcijsko pečenje“. Za to vrijeme pećnica mora biti prazna. Zatim pustite da se pećnica ohladi prije no što uklonite ostatke jela neabrazivnom spužvom.

Napominjemo: Upotreba nagrizajućih ili abrazivnih sredstava za čišćenje, hrapavih četki, sredstva za ribanje ili raspršivača za čišćenje pećnice mogla bi oštetiti katalitičku površinu i uništiti njena svojstva samočišćenja.

Obratite se našem postprodajnom servisu ako trebate zamjenske ploče.

SKIDANJE I POSTAVLJANJE VRATA

1. Vrata skinite tako da ih do kraja otvorite i spustite zasune dok ne dođu u položaj za odbravljanje.

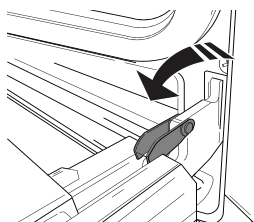

2. Zatvorite vrata koliko god to možete. Čvrsto uhvatite vrata s obje ruke; ne držite ih za ručku. Vrata jednostavno skinite tako da ih nastavljate zatvarati dok ih istovremeno vučete prema gore (a) dok se ne otpuste iz svog ležišta (b).

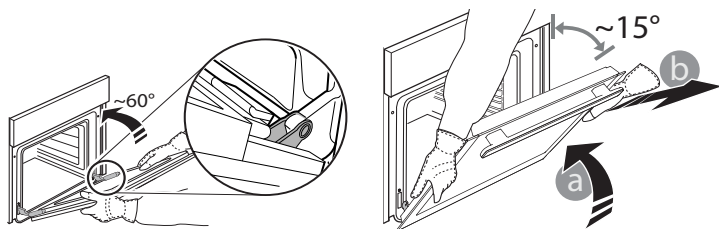

Stavite vrata sa strane, oslanjajući ih na meku površinu.

3. Ponovno postavite vrata pomičući ih prema pećnici, poravnavajući kuke šarki s ležištima i učvršćujući gornji dio na njegovo ležište.

4. Spustite vrata pa ih otvorite do kraja. Šarke spustite u njihov početni položaj: provjerite jeste li ih do kraja spustili.

5. Pokušajte zatvoriti vrata i provjerite jesu li poravnata s upravljačkom pločom. Ako nisu, ponovite gore opisane korake.

ZAMJENA ŽARULJE

1. Iskopčajte pećnicu iz struje.
2. Odvijte pokrov svjetla, zamijenite žarulju i ponovno zavijte pokrov na svjetlo.
3. Ponovno ukopčajte pećnicu u struju.

Napominjemo: Upotrebljavajte samo halogene žarulje od 25 W/230 V, tip G9, T300 °C.

Žarulja koja se nalazi u uređaju posebno je namijenjena za kućanske uređaje i nije prikladna za rasvjetu u kućanstvu (Uredba EZ 244/2009).

Žarulje su dostupne u našem postprodajnom servisu. – Žaruljama ne rukujte goloruki jer bi ih otisci prstiju mogli oštetiti. Ne upotrebljavajte pećnicu prije nego što ponovno postavite pokrov svjetla.

ČIŠĆENJE STAKLENIH VRATA

1. Nakon skidanja vrata i njihovog postavljanja na meku površinu s ručkom okrenutom prema dolje, istovremeno pritisnite dvije pričvršne kopče i izvadite gornji rub vrata tako da ga povučete prema sebi.

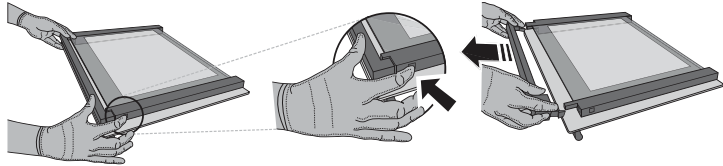

2. Podignite i čvrsto uhvatite unutarnje staklo s obje ruke, izvadite ga i postavite na meku površinu prije čišćenja.

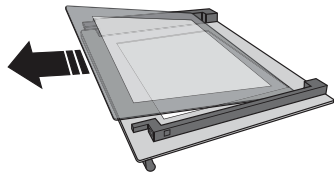

3. Ponovno postavite srednju staklenu plohu (označeni slovom "R") prije postavljanja unutarnje staklene plohe: Kako biste pravilno postavili staklene plohe provjerite može li se oznaka "R" vidjeti u lijevom kutu. Najprije umetnite dugu stranu stakla označenu slovom "R" u potporna ležišta, pa je zatim spustite u položaj. Ponovite postupak za obje staklene plohe.

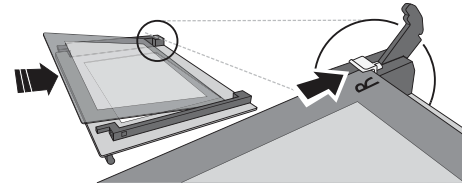

4. Namjestite gornji rub: Klik će označiti točno postavljanje. Provjerite je li brtva pričvršćena prije ponovnog postavljanja vrata.

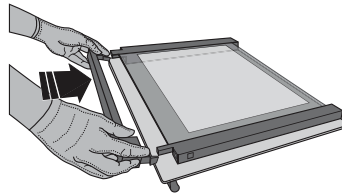

RJEŠAVANJE PROBLEMA

Problem	Mogući uzrok	Rješenje
Pećnica ne radi.	Nestalo je struje. Došlo je do isključenja iz mreže.	Provjerite ima li struje u mreži i je li pećnica ukopčana u struju. Isključite i ponovno uključite pećnicu kako biste provjerili javlja li se kvar i dalje.
Na zaslonu se prikazuje slovo „F“ iza kojeg slijedi broj ili slovo.	Kvar pećnice.	Obratite se najbližem postprodajnom servisu za korisnike i navedite broj iza kojeg slijedi slovo „F“.
Na zaslonu se prikazuje poruka "Hot" (Vruće) i odabrana se funkcija ne pokreće.	Previsoka temperatura.	Pustite da se pećnica ohladi prije uključivanja funkcije. Odaberite drugu funkciju.
Tekst na zaslonu nije jasan i čini se da je u kvaru.	Postavljen je neki drugi jezik.	Obratite se najbližem postprodajnom servisnom centru.



Pravila, standardne dokumente i dodatne informacije o proizvodu možete pronaći tako:

- posjetite naše web-mjesto docs.whirlpool.eu
- upotrebom QR koda
- Možete i **kontaktirati naš postprodajni servis** (broj telefona potražite u knjižici jamstva). Kada se obraćate našem postprodajnom servisu navedite kodove navedene na identifikacijskoj pločici proizvoda.

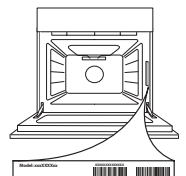



HVALA, KER STE SE ODLOČILI ZA IZDELEK

WHIRLPOOL

Če želite celovitejšo pomoč, vas prosimo,

da izdelek registrirate na spletni strani

www.whirlpool.eu/register



Pred uporabo aparata pozorno preberite varnostna navodila.

OPIS IZDELKA

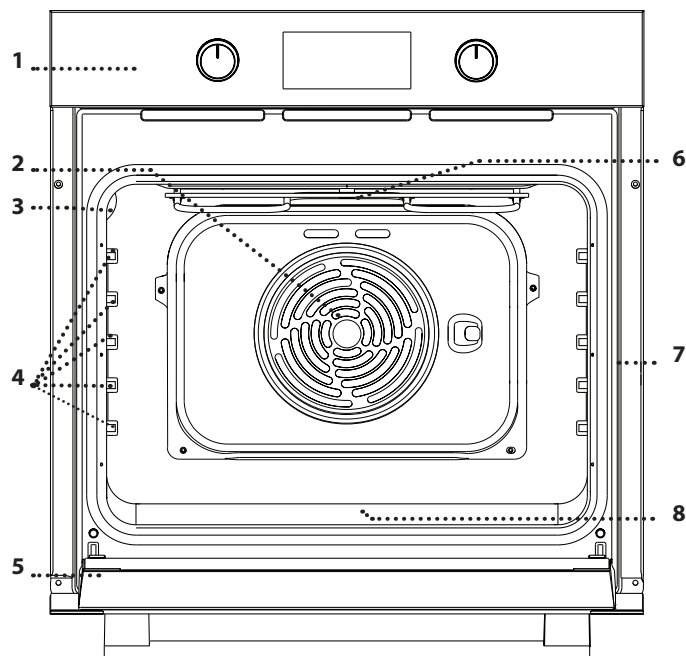

1. Nadzorna plošča
2. Ventilator in okrogli grelnik (ni viden)
3. Luč
4. Vodila za pekače (višina je navedena na steni notranjosti aparata)
5. Vrata
6. Zgornji grelnik/žar
7. Identifikacijska ploščica (ostati mora nameščena)
8. **STEAM** niša za pitno vodo

OPIS UPRAVLJALNE PLOŠČE

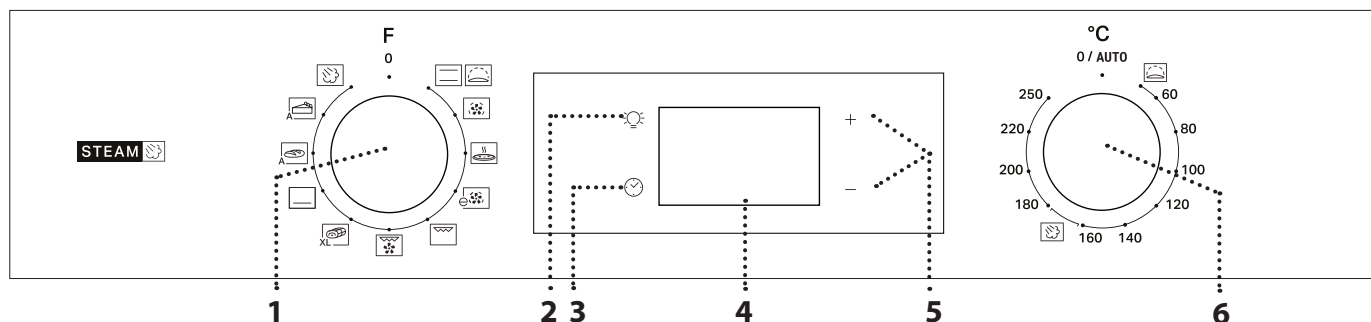

1. IZBIRNI GUMB

Za vklop pečiце z izbiro funkcije. Za izklop pečiće zavrtite gumb v položaj 0.

2. LUČ

Ko je pečića vklopljena, pritisnite , če želite vklopiti ali izklopiti osvetlitev notranjosti pečiće.

3. NASTAVITEV ČASA

Za dostop do nastavitve časa priprave, zamika vklopa in časovnika. Za prikaz časa, ko je pečića izklopljena.

4. ZASLON

5. NASTAVITVENA GUMBA

Za spreminjanje nastavitve časa priprave.

6. GUMB ZA NASTAVITEV TEMPERATURE

Ko vklopite ročne funkcije, gumb zavrtite v položaj zelene temperature.

Opomba: tip gumba se lahko razlikuje glede na model. Če so gumbi aktivirani s pritiskom, pritisnite na sredino gumba, da se sprost.

PRIBOR

REŠETKA

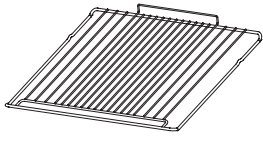

Uporabljajte jo za pečenje hrane ali kot podporo za ponve, tortne modele in drugo posodo, ki je odporna na toploto.

PRESTREZNI PEKAČ*

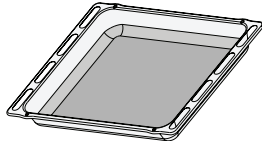

Lahko ga uporabite za pripravo mesa, rib, zelenjave in fokače oz. ga namestite pod rešetko za prestrezanje sokov.

UNIVERZALNI PEKAČ*

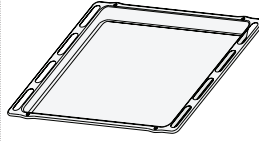

Za peko kruha in peciva ter tudi za pripravo pečenke, rib v lastnem soku itd.

DRSNA VODILA.*

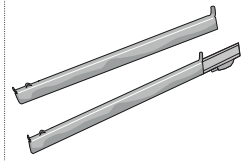

Za lažje vstavljanje ali odstranjevanje pribora.

* Na voljo le pri določenih modelih

Število in vrsta pribora se lahko razlikuje glede na kupljeni model.

Druge kose pribora je mogoče naknadno kupiti pri servisni službi.

VSTAVLJANJE REŠETKE IN DRUGEGA PRIBORA V PEČICO

Rešetko vstavite na zeleno višino tako, da jo držite nagnjeno nekoliko navzgor, pri čemer na vodila najprej naslonite dvignjeno zadnjo stran.

DRSNA VODILA IN VODILA ZA PEKAČE

Pred uporabo pečice z drsnih vodil odstranite zaščitni trak [a] in nato še zaščitno folijo [b].

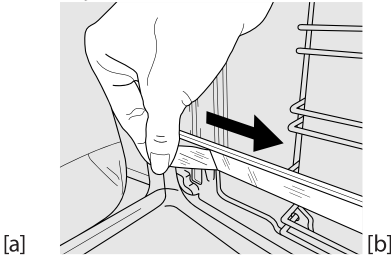
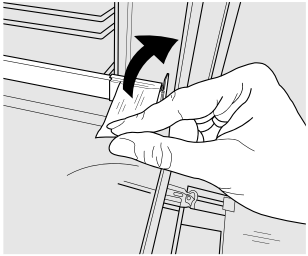

DEMONTAŽA DRSNIH VODIL [c]

Povlecite spodnji del drsnega vodila, da odklopite zatiče (1) in nato povlecite drsna vodila navzgor, da jih odstranite z zgornjih zatičev (2).

MONTAŽA DRSNIH VODIL [d]

Zgornje zatiče pritrdite na drsna vodila (1) in nato spodnji del drsnih vodil potisnite proti vodilu, da se spodnji zatiči pritrdijo (2).

Nato jo vodoravno potisnite po vodilih, kakor daleč je mogoče.

Drug pribor, kot je na primer pekač, vstavite v vodoravnem položaju, pri čemer naj pribor zdrсне po vodilih.

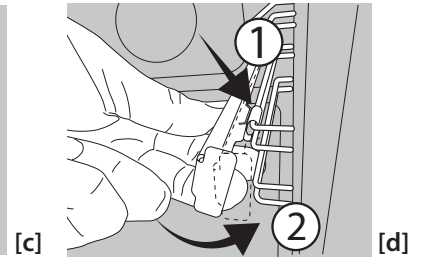
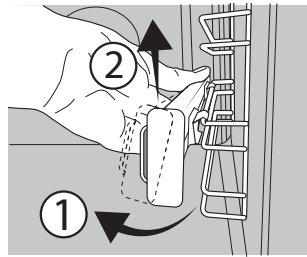



ODSTRANJEVANJE IN PONOVO VSTAVLJANJE VODIL ZA PEKAČE

1. Če želite odstraniti vodila za pekače, čvrsto primite zunanji del vodila in ga potegnite proti sebi, tako da iz luknj izvlečete nosilec in dva notranja zatiča.



2. Če želite vodila za pekače ponovno vstaviti, jih postavite blizu vdolbine in najprej v ustrezni luknji vstavite dva zatiča. Nato blizu ustrezne luknje postavite zunanji del, vstavite nosilec in močno pritisnite proti steni vdolbine tako, da se prepričate, da je vodilo pravilno pritrjeno.

PRVA UPORABA

1. NASTAVITEV ČASA

Ko aparat prvič vklopite, morate nastaviti čas: Pritisnite , dokler ne začnejo utripati simbol  in številki za ure na zaslonu.



Za nastavitve ure uporabite + ali - in pritisnite  za potrditev. Številki za minute začneta utripati. Za nastavitve minut uporabite + ali - in pritisnite  za potrditev.

Opomba: Ko simbol  utripa, na primer po daljšem izpadu električnega toka, boste morali znova nastaviti čas.

2. OGREVANJE PEČICE

Nova pečica lahko oddaja vonjave, ki so nastale med izdelavo aparata: to je povsem običajno. Priporočamo, da pred pripravo hrane segrejete prazno pečico, da tako odstranite vse morebitne vonjave.

S pečice odstranite ves zaščitni karton in prozorno folijo ter iz njene notranjosti odstranite ves pribor. Pušite delovati pečico pri 250 °C približno eno uro. V tem času mora biti pečica prazna.

Opomba: Po prvi uporabi aparata priporočamo, da prezračite prostor namestitve.

FUNKCIJE

KLASIČNO

Za pripravo vseh vrst jedi na eni višini.

RISING (VZHAJANJE)

Za boljše vzhajanje sladkega in kislega testa. Za vklop funkcije gumb za nastavitev temperature zavrtite v položaj ikone.

TERMOVENTILACIJSKA PRIPRAVA

Za pripravo različne hrane pri enaki temperaturi in na več višinah hkrati (najmanj na treh). To funkcijo lahko uporabite za pripravo različnih vrst hrane, ne da bi se vonj jedi prenašal z ene na drugo.

PIZZA

Za peko kruha in pic različnih tipov in velikosti. Po preteku polovice časa priprave, spremenite položaj pekača.

TERMOVENTILACIJSKA PRIPRAVA ECO

Za pripravo pečenk in polnjenih pečenk na eni višini. Hrana se ne bo prekomerno izsušila, saj za njeno pripravo skrbi nežno in občasno kroženje zraka. Ko uporabljate funkcijo ECO, je lučka med pripravo hrane izklopljena, vendar jo lahko ponovno vklopite s pritiskom na ☀️.

ŽAR

Za pripravo zrezkov, ražnjičev in klobas na žaru ter za pripravo gratinirane zelenjave ali popekanje kruha.

Kadar pripravljate meso na žaru, priporočamo, da uporabite pekač za prestrezanje soka mesa: pekač vstavite na katero koli višino pod rešetko in dodajte 200 ml pitne vode.

TURBO GRILL (HITRI ŽAR)

Za peko velikih kosov mesa (stegno, goveja pečenka, piščanec). Priporočamo, da uporabite pekač za prestrezanje sokov: pekač vstavite na katero koli višino pod rešetko in dodajte 200 ml pitne vode.

MAXI COOKING (PEČENJE VELIKIH KOSOV HRANE)

Za pečenje velikih kosov mesa (nad 2,5 kg). Priporočamo, da med pripravo meso obračate, da zagotovite enakomerno pečenje mesa na obeh straneh. Priporočamo tudi, da meso med pripravo občasno polivate, s čimer preprečite izsuševanje.

SPODNJI GRELNIK

Za porjavitve jedi s spodnje strani. Funkcija je priporočljiva tudi za počasno kuhanje, za zaključni del priprave zelo tekočih jedi ali zgoščevanje omak in prelivov.

SAMODEJNA PEKA KRUHA

A Ta funkcija samodejno izbere idealno temperaturo in trajanje peke kruha. Za najboljše rezultate dosledno upoštevajte recept. Program vklopite šele, ko se pečica ohladi. Gumb termostata mora ostati v položaju 0 / AUTO, saj se temperatura samodejno nastavi s funkcijo.

SAMODEJNA PEKA PECIVA

A Ta funkcija samodejno izbere idealno temperaturo in trajanje peke peciva. Program vklopite šele, ko se pečica ohladi. Gumb termostata mora ostati v položaju 0 / AUTO, saj se temperatura samodejno nastavi s funkcijo.

PARA +

Funkcija Para+ vam zaradi prisotnosti pare v ciklu priprave omogoča, da dosežete odlične rezultate. Ta funkcija samodejno upravlja najprimernejšo temperaturo za pripravo širokega nabora jedi; časi priprave osnovnih jedi so prikazani v ustrezni preglednici za pripravo jedi. Funkcijo uporabe pare vedno vklopite, ko je pečica hladna in ste na dno vdolbine vlijli 200 ml pitne vode. Za vklop funkcije Para+ je treba gumb termostata obrniti v položaj ikone ☁️.

VSAKODNEVNA UPORABA

1. IZBIRA FUNKCIJE

Za izbiro funkcije zavrtite *izbirni gumb* v položaj zelene funkcije: zaslon zasveti in oglasi se zvočni signal.



2. VKLOP FUNKCIJE

ROČNO

Za zagon izbrane funkcije zavrtite *gumb za nastavitev temperature*, da nastavite zeleno temperaturo.

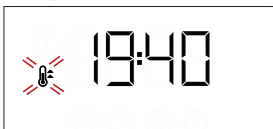

Opomba: med pripravo hrane lahko funkcijo spremenite tako, da zavrtite *izbirni gumb* ali da spremenite temperaturo z gumbom za nastavitev temperature. Funkcija se ne bo vklopila, če je vrtljiv gumb za nastavitev temperature v položaju 0 / AUTO. Nastavite lahko čas priprave, čas konca priprave (samo, če nastavite čas priprave) in časovnik.

RISING (VZHAJANJE)

Za zagon funkcije „Vzhajanje“ obrnite *gumb termostata* v položaj „Vzhajanje“ (40 stopinj) in postavite gumb funkcije v položaj „Klasično“; če je pečica nastavljena na drugo temperaturo, se funkcija ne bo zagnala.

Opomba: Nastavite lahko čas priprave, čas konca priprave (samo, če nastavite čas priprave) in časovnik.

STEAM

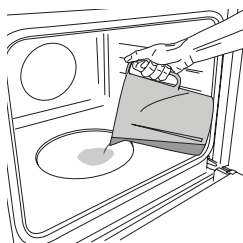

Pred vklopom funkcije uporabe pare na dno pečice nalijte 200 ml pitne vode. Izberite funkcijo, tako da *izbirni gumb* zavrtite v smeri urinega kazalca na ustrezni simbol, gumb za nastavitev temperature pa v poljubni položaj med 160 in 180 °C (kot prikazuje simbol). Funkcija se bo zagnala, na zaslonu pa bo prikazan trenutni čas v dnevno. Predgretje ni potrebno. Za končanje pečenja zavrtite *izbirni gumb* v položaj 0. Med kuhanjem s paro ne odpirajte vrat in nikoli ne dolivajte vode.

Opomba: Če želite nastaviti določeno trajanje v skladu s pripadajočo preglednico priprave sledite navodilom v odstavku „Nastavitev priprave hrane“.

3. PREDGRETJE IN PREOSTALA TOPLOTA

Ko se funkcija zažene, zvočni signal in utripajoč simbol  na zaslonu naznanita vklop predgretja.

Ko je dosežena nastavljena temperatura, simbol neprekinjeno sveti in zasliši se nov zvočni signal, ki označuje, da je hrano mogoče postaviti v pečico in nadaljevati s pripravo.

Opomba: če živila v pečico položite pred koncem predgretja, lahko to negativno vpliva na končni rezultat priprave hrane.



Po zaključku priprave in pri izklopljeni funkciji lahko simbol  ostane viden na zaslonu tudi po izklopu ventilatorja za ohlajanje, kar pomeni, da je v notranjosti preostala toplota.

Opomba: Čas, po katerem se simbol izklopi, je različen, saj je odvisen od vrste dejavnikov, kot so temperatura okolice in uporabljena funkcija. V vsakem primeru velja, da je izdelek izključen, ko je kazalec na izbirnem gumbu v položaju „0“.

4. NASTAVITEV PRIPRAVE HRANE

Pred nastavitvijo priprave hrane morate izbrati funkcijo.



TRAJANJE

Pritiskajte , dokler na zaslonu ne začneta utripati ikona  in prikaz „00:00“.





Za nastavev zahtevanega časa priprave uporabite + ali - in nato pritisnite  za potrditev.

Funkcijo vklopite tako, da gumb za nastavev temperature zavrtite v položaj zelene temperature: zasliši se zvočni signal in na zaslonu se prikaže sporočilo, da je priprava hrane končana.

Opomba: če želite preklicati nastavljeni čas priprave, pritisnite , dokler na zaslonu ne začne utripati ikona , nato uporabite - za ponastavev časa priprave na „00:00“. Čas priprave vključuje predgretje.

NASTAVITEV ČASA KONCA PRIPRAVE HRANE/ ZAMIKA VKLOPA

Ko ste nastavili čas priprave, lahko začetek funkcije zamaknete tako, da nastavite čas konca priprave: pritisnite , dokler na zaslonu ne začneta utripati ikona  in trenutni čas vklopa.



Za nastavev časa konca priprave uporabite + ali - in nato pritisnite  za potrditev.

Funkcijo vklopite tako, da gumb za nastavev temperature zavrtite v položaj zelene temperature: funkcija ostane v načinu premora, dokler se samodejno ne zažene po preteku časa, ki je bil izračunan tako, da bo jed gotova ob nastavljenem času.

Opomba: za preklic nastavitve, pečico izklopite tako, da izbirni gumb zavrtite v položaj „0“.

KONEC PRIPRAVE HRANE

zasliši se zvočni signal in na zaslonu se prikaže sporočilo, da je funkcija končana.

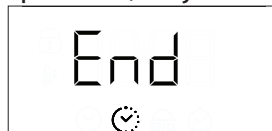



Zavrtite izbirni gumb, da izberete drugo funkcijo oz. ga zavrtite v položaj 0, da pečico izklopite.

Opomba: če je časovnik vklopljen, se na zaslonu izmenično prikazujeta beseda „END“ in preostali čas.

5. NASTAVITEV ČASOVNIKA

Ta možnost ne prekine ali nastavi programa priprave hrane, ampak omogoči uporabo zaslona kot časovnika, in sicer bodisi med trajanjem funkcije bodisi ob izklopljeni pečici.

Pritiskajte , dokler na zaslonu ne začneta utripati ikona  in prikaz „00:00“.



Za nastavev zelenega uporabite + ali - in nato pritisnite  za potrditev.

Ko se nastavljen čas izteče, se zasliši zvočni signal.

Opombe: za preklic časovnika pritisnite , dokler ikona  ne začne utripati, nato uporabite - za ponastavev časa na „00:00“.

PREGLEDNICA ZA PRIPRAVO JEDI

RECEPT	FUNKCIJA	PREDGRETJE	TEMPERATURA (°C)	TRAJANJE (min)	VIŠINA IN PRIBOR
Kvašeno pecivo		Da	170	30-50	
		Da	160	30-50	
		Da	160	40-60	
Polnjeno pecivo (skutino pecivo, zavitek, sadna pita)		Da	160 - 200	35 - 90	
		Da	160 - 200	40-90	
Piškoti/kolači		Da	160	25-35	
		Da	160	25-35	
		Da	150	35-45	
Princeske		Da	180-210	30-40	
		Da	180-200	35-45	
		Da	180-200	35-45	
Beljakovi poljubčki		Da	90	150-200	
		Da	90	140-200	
		Da	90	140-200	
Pica/fokača		Da	190-250	15 - 50	
		Da	190-250	20-50	
Zamrznjena pica		Da	250	10-20	
		Da	230-250	10-25	
Slane torte (zelenjavna pita, pita z nadevom)		Da	180-200	40-55	
		Da	180-200	45 - 60	
		Da	180-200	45 - 60	
Vol-au-vents/krekerji iz listnatega testa		Da	190-200	20-30	
		Da	180 - 190	20-40	
		Da	180 - 190	20-40	
Lazanja / pečene testenine / kaneloni / narastki		Da	190-200	45-65	
Jagnjetina/teletina/govedina/ svinjina 1 kg		Da	190-200	80-110	
Svinjska pečenka s hrustljavo kožo 2 kg		Da	180 - 190	110-150	
Piščanec/kunec/raca 1 kg		Da	200-230	50-100	
Puran/gos 3 kg		-	190-200	100-160	
Pečena riba/v lastnem soku (fileji, cela)		Da	170-190	30-45	
Polnjena zelenjava (paradižniki, bučke, jajčevci)		Da	180-200	50-70	

PRIBOR					
	Rešetka	Peka na rešetki	Originalni pekač/prestrezni pekač ali posoda za peko na rešetki	Prestrezni pekač/univerzalni pekač	Prestrezni pekač/pekač z 200 ml vode

FUNKCIJE							
	Conventional (Klasično)	Forced Air (Termoventilac.)	Pizza	Maxi cooking (Pečenje velikih kosov hrane)	Crisp (Žar)	Turbo grill (Hitri žar)	Eco forced air (Termoventilacijsko pečenje Eco)

RECEPT	FUNKCIJA	PREDGRETJE	TEMPERATURA (°C)	TRAJANJE (min)	VIŠINA IN PRIBOR
Popečen kruh		5'	250	2-6	5
Ribji fileji/kosi		-	230-250	15-30 *	4 3
Klobase/ražnjiči/rebrca/hamburgerji		-	250	15-30 *	5 4
Pečen piščanec 1-1,3 kg		Da	200-220	55 - 70 **	2 1
Goveja pečenka, malo pečena 1 kg		Da	200-210	35-50 **	3
Jagnječe stegno/krača		Da	200-210	60-90 **	3
Pečen krompir		Da	200-210	35-55	2
Gratinirana zelenjava		-	200-210	25-55	3
Meso in krompir		Da	190-200	45-100 ***	4 1
Ribe in zelenjava		Da	180	30-50 ***	4 2
Lazanja in meso		Da	200	50 - 100 ***	4 1
Celoten obrok: sadni kolač (5. višina)/lazanja (3. višina)/meso (1. višina)		Da	180 - 190	40 - 120 ***	5 3 1
Pečenke/polnjene pečenke		-	170-180	100-150	3

* Po polovici časa pečenja obrnite hrano

*** Ocena časa trajanja: jedi lahko iz pečice vzamete kadar koli, odvisno od vaših osebnih želja.

** Hrano obrnite po dveh tretjinah časa priprave (po potrebi).



PREGLJEDNICA ZA PRIPRAVO JEDI S FUNKCIJO PARA+

ŽIVILO	RECEPT	KOLIČINA	ČAS (min)	PRIBOR	RAVEN	VODA
KRUH	Majhni kruhi	80-100 g	30-45		2	 200 ml
	Štruca za sendvič na pekaču	300-500 g	40-60			
	Kruh	500 g-2 kg	50-100			
	Bagete	200-300 g	30-45			
MESO	Pečenke	1 kg	60-110			
	Rebrca	500 g-1,5 kg	50-75			
	Piščanec	1-1,5 kg	55-80			
	Piščanec/puran	3 kg	100-140			
RIBE	Zrezek	0,5-2 cm	15-25			
	Zrezek	2-4 cm	20-35			
	Cela riba	300-600 g	20-30			
	Cela riba	600-1200 g	25-45			
ZELENJAVA	Dušen krompir	0,5-1,5 kg	45 - 60			
	Polnjene paprike	1-2 kg	35-55			
	Dušen brokoli	0,3-1 kg	30-50			
	Dušene bučke	0,5-1,5 kg	30-50			
SLAŠČICE	Piškoti	na pladenj	25-35			
	Mafini	30-60 g	25-45			
	Biskvitna torta	500-700 g	30-50			
	Pite	na model	35-55			

Funkcijo PARA+ vklopite zgolj, ko je pečica mrzla. Odpiranje vrat in dodajanje vode med pripravo slabo vpliva na končni rezultat priprave.

PRIBOR	 Rešetka	 Peka na rešetki	 Originalni pekač/prestrezni pekač ali posoda za peko na rešetki	 Prestrezni pekač/univerzalni pekač	 Prestrezni pekač/pekač z 200 ml vode		
FUNKCIJE	 Conventional (Klasično)	 Forced Air (Termoventilac.)	 Pizza	 Maxi cooking (Pečenje velikih kosov hrane)	 Crisp (Žar)	 Turbo grill (Hitri žar) (Termoventilacijsko pečenje Eco)	 Eco forced air

ČIŠČENJE IN VZDRŽEVANJE

Pred vzdrževanjem ali čiščenjem se prepričajte, da se je pečica ohladila.

Ne uporabljajte parnih čistilcev.

Ne uporabljajte jeklenih gobic, abrazivnih čistilnih gobic ali abrazivnih/korozivnih čistilnih sredstev, saj bi ti lahko poškodovali površine aparata.

Uporabljajte zaščitne rokavice.

Pred vzdrževalnimi deli pečico vedno odklopite iz električnega omrežja.

ZUNANJE POVRŠINE

Površine čistite z vlažno krpo iz mikrovlaknen. Če so površine zelo umazane, dodajte v vodo nekaj kapljic pH nevtralnega sredstva za pomivanje posode. Na koncu površine obrišite s suho krpo.

Ne uporabljajte korozivnih ali abrazivnih čistilnih sredstev. Če kateri koli od teh izdelkov nenamerno pride v stik s površino aparata, jo takoj očistite z vlažno krpo iz mikrovlaknen.

NOTRANJE POVRŠINE

• Po vsaki uporabi naj se pečica najprej ohladi, šele nato jo očistite. To po možnosti storite, ko je še nekoliko topla, da odstranite obloge in madeže ostankov hrane. Če želite posušiti morebitni kondenzat, ki nastane kot posledica priprave živil z visoko vsebnostjo vode, počakajte, da se pečica popolnoma ohladi, in jo nato obrišite s krpo ali gobico.

• Če želite po pripravi **STEAM** odstraniti preostali vodni kamen iz dna votline, priporočamo, da votlino čistite z izdelki, ki jih nudi servisna služba (upoštevajte navodila, priložena izdelku).

Čiščenje priporočamo najmanj vsakih 5 do 10 **STEAM** ciklov priprave jedi v pečici.

• Vrata je mogoče na preprost način odstraniti in znova namestiti, da si tako olajšate čiščenje stekla

• Steklo na vratih očistite z ustreznim tekočim čistilnim sredstvom.

PRIBOR

Pribor po uporabi namočite v vodi z detergentom za posodo. Ko prijemate vroče kose pribora, uporabite zaščitne rokavice. Ostanke hrane lahko odstranite z ustrežno krtačo ali gobico.

ČIŠČENJE KATALITIČNIH PLOŠČ (SAMO PRI NEKATERIH MODELIH)

Pečica je lahko opremljena s posebnimi katalitičnimi oblogami, ki lajšajo čiščenje notranjosti pečice zaradi samočistilne prevleke, ki je visokoporozna in vpija maščobo ter umazanijo. Te plošče so pritrjene na vodila za pekače: ko premikate in nato znova nameščate vodila za pekače, se prepričajte, da sta kavlja na zgornjem delu ustrezno vstavljena v luknji v ploščah.

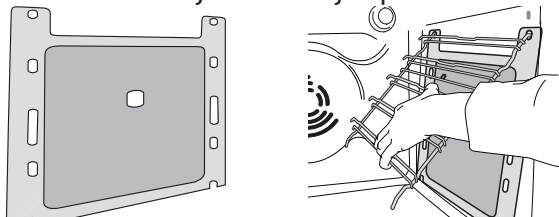

Da bi kar najbolje izkoristili samočistilne sposobnosti katalitičnih plošč, priporočamo, da vklopite funkcijo „Konvekcijska peka“ in pečico približno eno uro pustite delovati pri 200 °C. V tem času mora biti pečica prazna. Nato počakajte, da se pečica ohladi, preden odstranite morebitne ostanke hrane z neabrazivno čistilno gobico.

Opomba: uporaba korozivnih ali abrazivnih čistilnih sredstev, grobih krtač, čistil za pekače ali razpršil za čiščenje pečic lahko poškoduje katalitične površine in zmanjša njihove samočistilne sposobnosti.

Če potrebujete nadomestne plošče, se obrnite na našo servisno službo.

DEMONTAŽA IN MONTAŽA VRAT

1. Da vrata demontirate, jih popolnoma odprite in zaporna vzvoda premaknite v položaj za sprostitev.

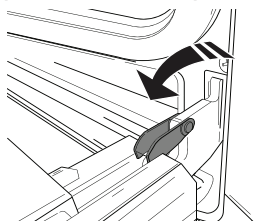

2. Vrata zaprite, kolikor je mogoče. Čvrsto primite vrata z obema rokama – ne držite jih za ročaj.

Vrata boste lahko povsem preprosto demontirali, če jih še naprej zapirate in jih istočasno nekoliko vlečete navzgor (a), dokler se ne sprostijo iz vpetja (b).

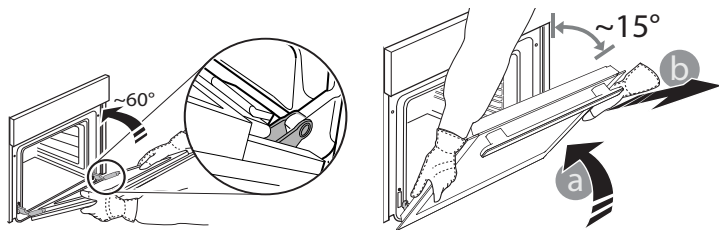

Odložite vrata na stran in na mehko površino.

3. Vrata ponovno montirajte tako, da jih pomaknete proti pečici, poravnate kljuki tečajev z vpetjem in pričvrstite zgornji del v vpetje.

4. Spustite vrata in jih popolnoma odprite. Zaporna vzvoda spustite v prvotni položaj: prepričajte se, da ste ju popolnoma poklopili.

5. Poskusite zapreti vrata in preverite, da so poravnana z upravljalno ploščo. Če vrata niso poravnana, ponovite zgoraj opisane korake.

MENJAVA ŽARNICE V PEČICI

1. Pečico izključite iz električnega napajanja.
2. Odvijte pokrov z luči, zamenjajte žarnico in pokrov ponovno privijte.
3. Pečico ponovno priključite na električno omrežje.

Opomba: uporabite halogenske žarnice 25 W/230 V tipa G9, T300 °C.

Žarnica v izdelku je izdelana posebej za gospodinske aparate in ni primerna za splošno osvetlitev prostorov (Uredba ES 244/2009).

Žarnice so na voljo pri naši servisni službi. - Žarnic se ne dotikajte z golimi rokami, saj se lahko ob stiku s kožo poškodujejo. Pečice ne uporabljajte, dokler ne namestite pokrova žarnice.

ČIŠČENJE VRATNIH STEKEL

1. Ko vrata demontirate in odložite na mehko površino z ročajem navzdol, istočasno pritisnite na pritrdilni sponki in odstranite zgornji rob vrat tako, da ga povlečete proti sebi.

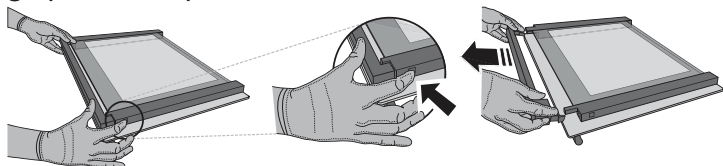

2. Z obema rokama dvignite in čvrsto držite notranje steklo, ga odstranite in položite na mehko površino, preden ga očistite.

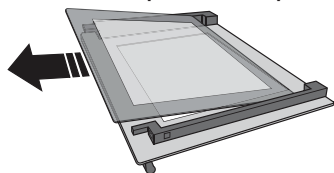

3. Ponovno namestite vmesno steklo (označeno z „R“) pred ponovnim nameščanjem notranjega stekla: Za ustrezno ponovno namestitev notranjega stekla se prepričajte, da je v levem vogalu vidna črka „R“. V držali najprej vstavite dolgo stranico stekla, označeno z „R“, in steklo nato spustite v ustrezni položaj. Ta postopek ponovite za obe stekli.

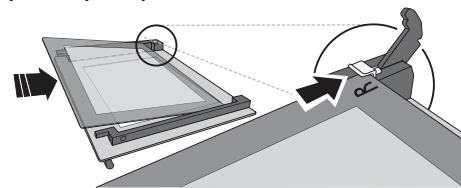

4. Ponovno namestite zgornji rob: če zaslišite klik, to pomeni, da se je rob pravilno zaskočil. Prepričajte se, da je tesnilo na pravem mestu, preden namestite vrata.

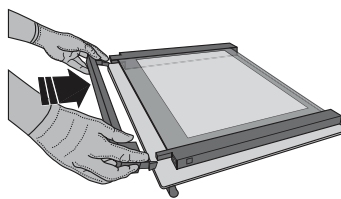

ODPRAVLJANJE TEŽAV

Motnja	Možen vzrok	Rešitev
Pečica ne deluje.	Izpad električne energije. Prekinitev napajanja.	Preverite, ali je v vtičnici električni tok in ali je pečica priključena na električno napajanje. Z izklopom in ponovnim vklopom pečice preverite, ali je napaka še vedno prisotna.
Na zaslonu je prikazana črka „F“, ki ji sledi številka ali črka.	Napaka pečice.	Obrnite se na najbližjo servisno službo in navedite številko, ki sledi črki „F“.
Na zaslonu je prikazano sporočilo „Vroče“ in izbrana funkcija se ne vklopi.	Temperatura je previsoka.	Preden vklopite funkcijo, pustite, da se pečica ohladi. Izberite drugo funkcijo.
Zaslon prikazuje nejasno besedilo in je videti v okvari.	Nastavljen je drug jezik.	Stopite v stik s svojim najbližjim servisnim centrom za poprodajne storitve.



Pravila uporabe, standardna dokumentacija in dodatne informacije o izdelkih so na voljo na:

- Obiščite našo spletno stran docs.whirlpool.eu
- z uporabo kode QR
- **Obrnete se lahko tudi na našo servisno službo** (telefonske številke so navedene v servisni knjižici). Ko stopite v stik z našo servisno službo, navedite kode, ki so zapisane na identifikacijski ploščici izdelka.

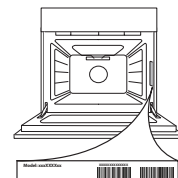



HVALA ŠTO STE KUPILI PROIZVOD KOMPANIJE
WHIRLPOOL

Kako biste dobili kompletniju podršku, registrujte svoj uređaj na www.whirlpool.eu/register



Pažljivo pročitajte bezbednosna uputstva pre upotrebe uređaja.

OPIS PROIZVODA

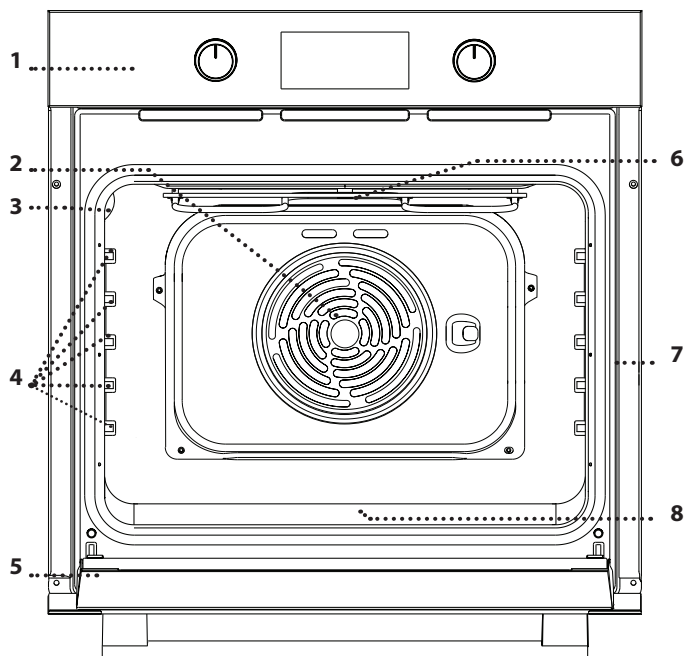

1. Kontrolna tabla
2. Ventilator i kružni grejač (nije vidljiv)
3. Lampica
4. Prečke
- (nivoi su prikazani na zidu unutrašnjeg dela pećnice)
5. Vrata
6. Gornji grejač/roštilj
7. Pločica za identifikaciju (ne uklanjajte je)
8. **STEAM** prorez za vodu za piće

OPIS KONTROLNE TABLE

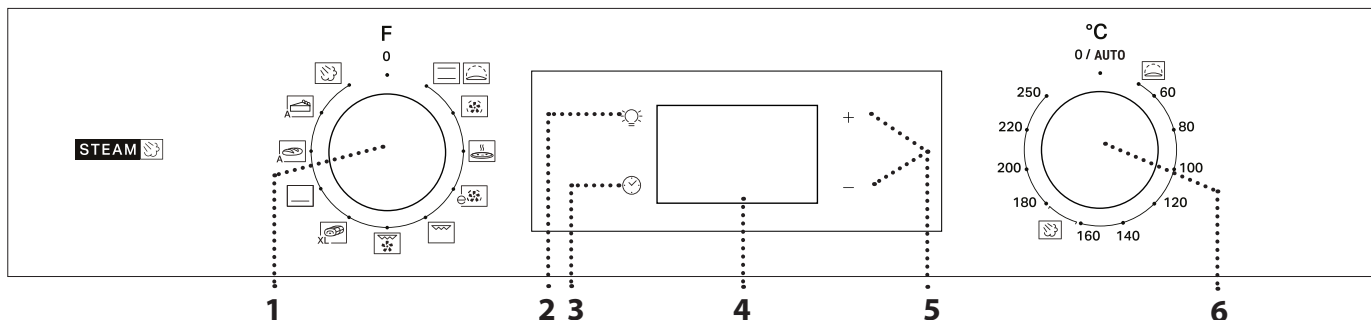

1. DUGME ZA ODABIR

Za uključivanje pećnice biranjem funkcije.

Okrenite prekidač u 0 položaj kako biste isključili pećnicu.

2. OSVETLJENJE

Kada je pećnica uključena, pritisnite da biste uključili ili isključili svetlo odeljka pećnice.

3. PODEŠAVANJE VREMENA

Koristi se za podešavanje vremena trajanja pripreme jela, odlaganje starta i podešavanje tajmera.

Prikazuje vreme kada je pećnica ugašena.

4. DISPLEJ

5. TASTERI ZA PODEŠAVANJE

Koriste se za izmenu podešavanja vremena za pripremu jela.

6. DUGME TERMOSTATA

Uključite ga da biste izabrali željenu temperaturu pri ručnom biranju funkcija.

Molimo Vas obratite pažnju na sledeće: Tip dugmeta može da varira od tipa modela. Ako se dugmad aktiviraju pritiskom, pritisnite središnji deo dugmeta da biste ga otpustili iz ležišta.

DODATNI PRIBOR

ŽIČANA REŠETKA

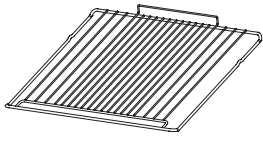

Koristi se za pripremu hrane ili kao držač za šerpe, kalupe za kolače i drugo posuđe za pripremu hrane u pećnici.

PLEH ZA SAKUPLJANJE MASNOĆE*

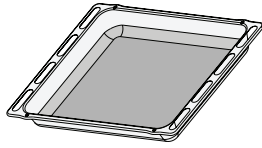

Koristi se kao pleh za pečenje mesa, ribe, povrća, fokače itd. ili je možete postaviti ispod žičane rešetke ako želite da prikupite saft od pečenja.

PLEH ZA PEČENJE*

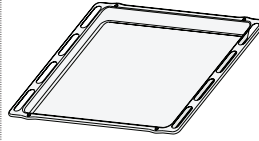

Koristi se za pečenje svih vrsta hleba i peciva, kao i pečenja, ribe u sopstvenom soku itd.

KLIZNE VOĐICE*

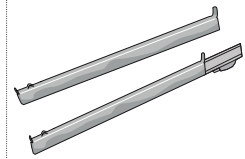

Da bi olakšale postavljanje ili uklanjanje dodatnog pribora.

* Dostupno samo na određenim modelima
Količina i vrsta dodataka može se razlikovati u zavisnosti od kupljenog modela.
Dodaci se mogu kupiti i odvojeno, preko postprodajnog servisa.

STAVLJANJE REŠETKI I DRUGIH DODATAKA

Postavite rešetku na željeni nivo tako što ćete je lagano iskositi nagore i prvo postaviti izdignutu zadnju stranu (usmerenu nagore).

Potom je lagano gurnite da klizi horizontalno po vođicama do kraja, koliko god je moguće.

Ostali dodatni pribor, kao što je pleh za pečenje, treba umetnuti horizontalno, klizanjem ih pomerajući duž vođica.

KLIZNE VOĐICE I VOĐICE POLICA

Pre korišćenja pećnice uklonite zaštitnu traku [a], a zatim i zaštitnu foliju [b] sa kliznih vođica.

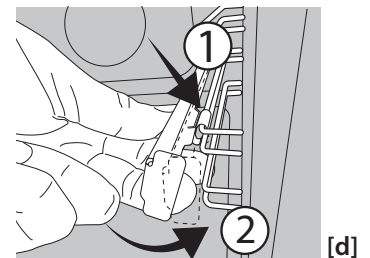
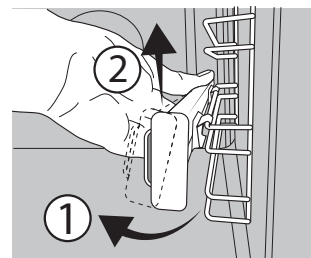
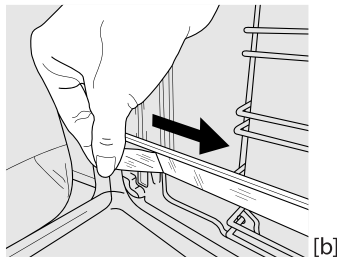
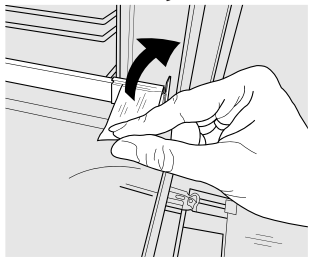

UKLANJANJE KLIZNIH VOĐICA [c]

Povucite donji deo klizne vođice da biste otkočili donje kuke (1) i povucite klizne vođice nagore, skidajući ih sa gornjih kuka (2).

PONOVNO POSTAVLJANJE KLIZNIH VOĐICA [d]

Zakačite gornje kuke na vođice police (1), a zatim pritisnite donji deo kliznih vođica na vođice police, dok donje kuke ne kliknu (2).

UKLANJANJE I PONOVO POSTAVLJANJE VOĐICA
1. Da biste uklonili vođice, čvrsto uhvatite spoljašnji deo vođice i povucite je ka sebi da biste izvukli nosač i dva unutrašnja pina iz ležišta.

2. Da biste ponovo postavili vođice, postavite ih uz šupljinu i prvo umetnite dva pina u ležište. Zatim, postavite spoljašnji deo blizu ležišta, umetnite nosač i čvrsto pritisnite prema zidu šupljine da bi se vođica pravilno pričvrstila.

PRVA UPOTREBA

1. PODEŠAVANJE VREMENA

Potrebno je da podesite vreme prilikom prvog uključivanja uređaja: Pritiskajte sve dok i dve cifre koje označavaju sat ne zatrepere na ekranu.

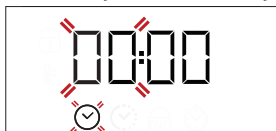

Koristite + ili - da biste podesili sate i pritisnite za potvrdu. Počeće da trepere dve brojke koje označavaju minute. Koristite + ili - da biste podesili minute i pritisnite za potvrdu.

Molimo Vas obratite pažnju na sledeće: Ukoliko ikona treperi, na primer usled dužeg nestanka struje, morate ponovo podesiti vreme.

2. ZAGREVANJE PEĆNICE

Nova pećnica može ispuštati mirise zaostale nakon procesa proizvodnje: to je sasvim normalno. Pre nego što započnete pripremu hrane, preporučujemo vam da zagrejte praznu pećnicu kako biste eliminisali sve neprijatne mirise. Uklonite zaštitne kartone i folije iz pećnice i uklonite sav dodatan pribor iz unutrašnjosti pećnice. Zagrejte pećnicu na 250 °C na otprilike sat vremena. Tokom ovog procesa, pećnica mora biti prazna.

Molimo Vas obratite pažnju na sledeće: Preporučuje se provetranje prostorije nakon prve upotrebe uređaja.

FUNKCIJE



KONVENCIONALNO

Za pripremu svih vrsta jela samo na jednoj rešetki.



RISING (NARASTANJE TESTA)

Koristi se za narastanje slanih i slatkih vrsta testa. Okrenite dugme termostata na odgovarajuću ikonicu kako biste aktivirali ovu funkciju.



VRELI VAZDUH

Za istovremenu pripremu različitih jela na istoj temperaturi na nekoliko rešetki (najviše tri). Ova funkcija može da se koristi za spremanje različitih vrsta jela, a da se mirisi ne mešaju međusobno.



PIZZA

Koristi se za pečenje različitih vrsta i veličina pizza i hleba. Preporučujemo menjanje pozicija plehova za pečenje na polovini pečenja.



EKO FORCED AIR (EKO KRUŽENJE VAZDUHA)

Koristi se za pripremu pečenja ili punjenog mesa koristeći samo jedan nivo. Zahvaljujući blagom i naizmeničnom kruženju vazduha, hrana neće biti previše suva nakon pečenja. Prilikom upotrebe ove EKO funkcije, svetlo ostaje isključeno tokom procesa pripreme ali se može ponovo uključiti pritiskom na



GRIL

Koristi se za pečenje kotleta, ražnjića i kobasica, povrća au gratin ili za tostiranje hleba na roštilju. Za grilovanje mesa, preporučujemo korišćenje posude za kapanje za sakupljanje sokova od pečenja: postavite pleh na bilo koji nivo ispod rešetke i dodajte 200 ml vode za piće.



TURBO GRIL

Koristi se za pečenje velikih komada mesa (but, pečena govedina, piletina). Preporučujemo korišćenje posude za kapanje za sakupljanje sokova od pečenja: postavite pleh na bilo koji nivo ispod rešetke i dodajte 200 ml vode za piće.

SVAKODNEVNA UPOTREBA

1. IZABERITE FUNKCIJU

Da biste izabrali funkciju, uključite *dugme za odabir* simbola koji označava željenu funkciju: displej će zasvetliti i oglašiće se zvučni signal.



2. AKTIVIRANJE FUNKCIJE

PRIRUČNIK

Da biste pokrenuli odabranu funkciju, okrenite *dugme termostata* da podesite željenu temperaturu.

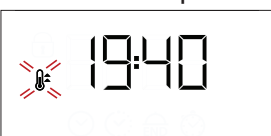

Obratite pažnju na sledeće: Tokom pripreme hrane možete promeniti funkciju tako što ćete uključiti dugme za odabir ili podesiti temperaturu uključivši dugme termostata. Funkcija neće otpočeti ako je dugme termostata u položaju **0 / AUTO**. Možete podesiti vreme pripreme, vreme završetka pripreme (samo ukoliko ste podesili vreme pripreme) i tajmer.



MAXI COOKING (INTENZIVNO SPREMANJE HRANE)

Za pripremu velikih komada mesa (preko 2,5 kg). Preporučujemo da tokom pripreme meso okrećete kako bi se ravnomerno zapeklo sa obe strane. Takođe preporučujemo često prelivanje mesa tečnošću tokom pripreme da ne bi bilo previše suvo.



DONJI GREJAČ

Korisno da bi se donja strana jela zapekla. Funkcija se takođe preporučuje za sporo pečenje, za završetak pečenja jela koja su veoma tečna ili koncentrovanih soseva i preliva.



HLEB (AUTOMATSKI)

A Ovom funkcijom se automatski bira idealna temperatura i vreme pečenja hleba. Za najbolje rezultate, pažljivo pratite uputstva recepta. Aktivirajte funkciju kada je pećnica hladna. Dugme termostata treba da ostane na položaju **0 / AUTO**, jer temperaturu automatski podešava funkcija.



KOLAČI (AUTOMATSKI)

A Ovom funkcijom se automatski bira idealna temperatura i vreme pečenja kolača. Aktivirajte funkciju kada je pećnica hladna. Dugme termostata treba da ostane na položaju **0 / AUTO**, jer temperaturu automatski podešava funkcija.



PARA +

Funkcija Steam+ omogućava postizanje izvanrednih performansi zahvaljujući prisustvu pare u ciklusu pečenja. Ova funkcija automatski uspostavlja idealnu temperaturu za pečenje najrazličitijih receptata; vreme pečenja glavnih jela je prikazano u odgovarajućoj tabeli za pečenje. Uvek aktivirajte funkciju pare kada je pećnica hladna i nakon što sipate 200 ml vode za piće na dno pećnice. Da biste aktivirali funkciju Steam+, dugme termostata treba da okrenete na položaj ikone .

RISING (NARASTANJE TESTA)

Da biste pokrenuli funkciju „Rising“ (Narastanje), okrenite *dugme termostata* na položaj Rising (Narastanje) (40 stepeni) i stavite dugme na položaj Conventional (Konvencionalno); ukoliko je pećnica podešena na drugačiju temperaturu od potrebne, funkcija se neće pokrenuti.

Molimo Vas obratite pažnju na sledeće: Možete podesiti vreme pripreme, vreme završetka pripreme (samo ukoliko ste podesili vreme pripreme) i tajmer.

STEAM

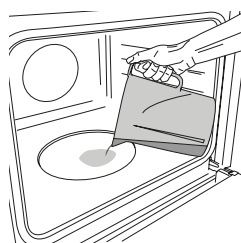

Da biste pokrenuli funkciju Steam (Para), sipajte 200 ml vode za piće na dno rerne. Izaberite funkciju okretanjem dugmeta za biranje u smeru kretanja kazaljki na satu na željenu ikonu, a dugmeta termostata na bilo koji položaj između 160 i 180 °C (kao što pokazuje ikona). Funkcija se pokreće, a na displeju se prikazuje trenutno doba dana. Nije potrebno predzagrevanje. Za privođenje pečenja kraju okrenite dugme za odabir u položaj **0**. Tokom kuvanja na pari, ne otvarajte vrata i nikada ne dolivajte vodu.

Molimo Vas obratite pažnju na sledeće: Da biste podesili određeno trajanje, u skladu sa odgovarajućom tabelom za pečenje, sledite uputstva iz poglavlja „Programiranje pečenja“.

3. PREDZAGREVANJE I PREOSTALA TOPLOTA

Nakon što se funkcija pokrene, zvučni signal i ikona koja treperi  na displeju označavaju da je aktivirana faza predzagrevanja pećnice.

Kada se dostigne podešena temperatura, ikona postaje fiksna i oglašava se nov zvučni signal koji pokazuje da se hrana može staviti unutra i da pečenje može da se nastavi.

Molimo Vas obratite pažnju na sledeće: Stavljanje hrane u pećnicu pre završetka procesa predzagrevanja može imati kontraefekat na konačan rezultat pečenja.



Nakon pečenja i sa deaktiviranom funkcijom, ikona  može i dalje da bude vidljiva na displeju čak i kada se ventilator za hlađenje isključi da bi pokazala da ima preostale toplote u odeljku.

Molimo Vas obratite pažnju na sledeće: Vreme nakon kog se ikona isključuje varira, jer to zavisi od niza faktora kao što su ambijentalna temperatura i funkcija i koja je korišćena. U svakom slučaju, proizvod treba smatrati isključenim kada pokazivač dugmeta za biranje bude na „0”.

4. PROGRAMIRANJE PEČENJA



Morate odabrati željenu funkciju pre nego što započnete podešavanje programa pripreme hrane.

TRAJANJE



Pritiskajte  dok ikona  i „00:00” ne počnu da trepere na displeju.



Koristite + ili - da biste podesili željeno vreme pečenja, a zatim pritisnite  za potvrdu. Pokrenite funkciju tako što ćete okrenuti *dugme termostata* na željenu temperaturu: oglašiće se zvučni signal i na ekranu će se prikazati kada je hrana gotova.

Molimo Vas obratite pažnju na sledeće: Da biste otkazali podešeno vreme pečenja, pritisnite  dok ikona  ne počne da treperi na displeju, a zatim koristite - da biste resetovali vreme pečenja na „00:00”. Ovo vreme trajanja pripreme hrane uključuje i fazu prethodnog zagrevanja pećnice.

PODEŠAVANJE ZAVRŠETKA VREMENA PRIPREME HRANE/ODLOŽENI START

Kada se podesi trajanje pečenja, početak funkcije može da se odloži programiranjem vremena završetka: pritisnite  dok ikona  i trenutno vreme ne počnu da trepere na displeju.



Koristite + ili - da biste podesili vreme kada želite da se pečenje završi i pritisnite  za potvrdu. Pokrenite funkciju tako što ćete okrenuti *dugme termostata* na željenu temperaturu: funkcija će biti pauzirana i pokrenuće se automatski nakon izračunatog vremenskog perioda koji je potreban da bi hrana bila gotova u vreme koje ste podesili.

Molimo Vas obratite pažnju na sledeće: Da biste otkazali podešavanje, isključite pećnicu okretanjem dugmeta za biranje na položaj 0.

END OF COOKING (ZAVRŠETAK PRIPREME HRANE)

Oglašiće se zvučni signal i na ekranu će se prikazati kada je funkcija završena.





Okrenite *dugme za biranje* da biste izabrali drugu funkciju ili da 0 biste isključili pećnicu.

Molimo Vas obratite pažnju na sledeće: Ukoliko je tajmer aktivan, displej će prikazivati naizmenično oznaku „END” i preostalo vreme.

5. PODEŠAVANJE TAJMERA

Ova opcija ne utiče na podešavanje pripreme hrane ali vam omogućava da upotrebite displej kao tajmer kada je bilo koja funkcija aktivna, kao i kada je pećnica isključena.

Nastavite da pritisnete  sve dok ikona  i „00:00” ne počnu da trepte na displeju.



Koristite + ili - da biste podesili željeno vreme i pritisnite  za potvrdu.

Oglašiće se zvučni signal kada tajmer završi sa odbrojavanjem izabranog vremena.



Napomene: Da biste otkazali tajmer, pritisnite  dok ikona  ne počne da treperi, a zatim koristite - da biste resetovali vreme na „00:00”.

TABELA ZA PEČENJE

RECEPT	FUNKCIJA	PREDZAGREVANJE	TEMPERATURA (°C)	TRAJANJE (min)	NIVO I DODATNI PRIBOR
Kolači sa kvascem		Da	170	30-50	
		Da	160	30-50	
		Da	160	40-60	
Torte i kolači sa filom (čizkejk, štrudla, voćna pita)		Da	160-200	35 - 90	
		Da	160-200	40 - 90	
Biskviti / Tortice		Da	160	25-35	
		Da	160	25-35	
		Da	150	35 - 45	
Princes krofne		Da	180 - 210	30 - 40	
		Da	180 - 200	35 - 45	
		Da	180 - 200	35 - 45	
Puslice		Da	90	150 - 200	
		Da	90	140-200	
		Da	90	140-200	
Pica/Fokača		Da	190-250	15-50	
		Da	190-250	20-50	
Smrznuta pica		Da	250	10 - 20	
		Da	230-250	10 - 25	
Slane pite (pite sa povrćem, kiš)		Da	180 - 200	40 - 55	
		Da	180 - 200	45-60	
		Da	180 - 200	45-60	
Volovani/pecivo od lisnatog testa		Da	190-200	20-30	
		Da	180-190	20-40	
		Da	180-190	20-40	
Lazanje / zapečena testenina / kaneloni / zapečeni kolači		Da	190-200	45 - 65	
Jagnjetina/teletina/govedina/ svinjetina 1 kg		Da	190-200	80-110	
Svinjsko pečenje sa hrskavom koricom 2 kg		Da	180-190	110 - 150	
Piletina/zečetina/pačetina 1 kg		Da	200 - 230	50-100	
Ćuretina/guščetina 3 kg		-	190-200	100 - 160	
Pečena riba/u foliji (fileti, cela)		Da	170 - 190	30-45	
Punjeno povrće (paradajz, tikvice, plavi patlidžan)		Da	180 - 200	50 - 70	

DODATNI PRIBOR					
	Žičana rešetka	Pečenje hrane na žičanoj rešetki	Pleh za pečenje/pleh za sakupljanje masnoće ili posuda za pečenje na žičanoj rešetki	Pleh za sakupljanje masnoće/pleh za pečenje	Pleh za sakupljanje masnoće / pleh za pečenje sa 200 ml vode

FUNKCIJE							
	Konvencionalno	Kruženje vazduha	Pizza (Pizza)	Maxi cooking (intenzivno spremanje hrane)	Grill	Turbo roštilj	Eco kruženje vazduha

RECEPT	FUNKCIJA	PREDZAGREVANJE	TEMPERATURA (°C)	TRAJANJE (min)	NIVO I DODATNI PRIBOR
Tostirani hleb		5'	250	2-6	5
Ribljí fileti / komadi		-	230 - 250	15-30 *	4
Kobasice / ćevapi / rebarca / pljeskavice		-	250	15-30 *	5
Pećeno pile 1-1,3 kg		Da	200-220	55 - 70 **	2
Krvavi biftek 1 kg		Da	200 - 210	35-50 **	3
Jagnjeći but / kolenica		Da	200 - 210	60 - 90 **	3
Pećeni krompir		Da	200 - 210	35-55	2
Gratinirano povrće		-	200 - 210	25 - 55	3
Meso i krompir		Da	190-200	45 - 100 ***	4
Riba i povrće		Da	180	30 - 50 ***	4
Lazanje i meso		Da	200	50 - 100 ***	4
Kompletan obrok: voćni kolač (nivo 5) / lasanje (nivo 3) / meso (nivo 1)		Da	180-190	40 - 120 ***	5
Pećeno meso / punjeno pećeno meso		-	170-180	100 - 150	3

* Okrenite hranu na polovini procesa pripreme

** Okrenite hranu na dve trećine procesa pripreme (ukoliko je potrebno).

*** Predviđena dužina trajanja: hranu možete po sopstvenoj želji izvaditi iz rerne i u neko drugo vreme.



TABELA PEČENJA STEAM+

HRANA	RECEPT	KOLIČINA	VREME (min)	DODATNI PRIBOR	NIVO	VODA
HLEB	Mali hleb	80-100 g	30-45		2	 200 ml
	Sendvič vekna u kalupu	300-500 g	40-60			
	Hleb	500 g-2 kg	50-100			
	Bageti	200-300 g	30-45			
MESO	Roast (Pećenje)	1 kg	60-110			
	Ribs (Rebarca)	500 g-1,5 kg	50-75			
	Piletina	1-1,5 kg	55-80			
RIBA	Piletina/ćuretina	3 kg	100-140			
	File minjon	0,5-2 cm	15-25			
	File minjon	2-4 cm	20-35			
	Cela riba	300-600 g	20-30			
POVRĆE	Cela riba	600-1200 g	25-45			
	Krompir na pari	0,5-1,5 kg	45-60			
	Punjene paprike	1-2 kg	35-55			
	Brokoli na pari	0,3-1 kg	30-50			
PECIVA	Tikvice na pari	0,5-1,5 kg	30-50			
	Cookies (Keks)	pleh	25-35			
	Mafin	30-60 g	25-45			
	Patišpanj	500-700 g	30-50			
	Pita	kalup	35-55			

Funkciju STEAM+ pokrenite samo kada je rerna hladna.

Otvaranje vrata i dopunjavanje vode tokom pećenja može da ima neželjeni efekat na krajnji rezultat pećenja.

DODATNI PRIBOR	 Žičana rešetka	 Pećenje hrane na žičanoj rešetki	 Pleh za pećenje/pleh za sakupljanje masnoće ili posuda za pećenje na žičanoj rešetki	 Pleh za sakupljanje masnoće/pleh za pećenje	 Pleh za sakupljanje masnoće / pleh za pećenje sa 200 ml vode		
FUNKCIJE	 Konvencionalno	 Kruženje vazduha	 Pizza (Pizza)	 Maxi cooking (intenzivno spremanje hrane)	 Grill	 Turbo roštilj	 Eco kruženje vazduha

ČIŠĆENJE I ODRŽAVANJE

Proverite da li se uređaj ohladio pre nego što započnete održavanje ili čišćenje.

Nemojte da koristite uređaje za čišćenje parom.

Ne koristite vunene žice, abrazivne suđere ili abrazivna/korozivna sredstva za čišćenje, jer oni mogu da oštete površinu uređaja. Koristite zaštitne rukavice.

Uređaj mora da bude isključen iz struje pre izvođenja bilo kakvih radova na održavanju.

SPOLJAŠNJE POVRŠINE

Površine čistite vlažnom krpom sa mikrovlaknima. Ukoliko su veoma prljave, dodajte nekoliko kapi pH-neutralnog deterdženta. Obrisite suvom krpom. Nemojte koristiti korozivne ili abrazivne deterdžente. Ako bilo koji od tih proizvoda slučajno dođe u kontakt sa površinom uređaja, odmah prebrisite vlažnom krpom sa mikrovlaknima.

UNUTRAŠNJE POVRŠINE

• Nakon svake upotrebe, ostavite pećnicu da se hladi, a zatim je očistite, ukoliko je moguće dok je još uvek topla, kako biste uklonili sve naslage ili mrlje nastale od ostataka hrane. Da biste osušili pećnicu od isparenja nastalih tokom pripreme jela sa puno vode, ostavite je da se potpuno ohladi, a potom obrisite krpom ili suđerom.

• Da biste uklonili preostali kamenac sa dna šupljine nakon **STEAM** pečenja, preporučujemo da šupljinu čistite proizvodima koje dostavlja postprodajni servis (sledite uputstva priložena uz proizvod).

Čišćenje se preporučuje najmanje na svakih 5 do 10 **STEAM** ciklusa pečenja.

• Za što jednostavnije čišćenje stakla na vratima, možete lako skinuti vrata i nakon čišćenja ih ponovo postaviti

• Staklo na vratima čistite odgovarajućim tečnim deterdžentom.

DODATNI PRIBOR

Nakon upotrebe dodataka, potopite ih u rastvor sa deterdžentom, koristeći rukavice za pećnicu ukoliko su još uvek vrući. Ostaci hrane se mogu lako ukloniti pomoću četke za pranje ili suđera.

ČIŠĆENJE KATALITIČKIH PLOČA (SAMO KOD NEKIH MODELA)

Ova rerna može biti opremljena specijalnim katalitičkim oblogama koje olakšavaju čišćenje odeljka za pečenje zahvaljujući svojoj specijalnoj površini sa sposobnošću samočišćenja, koja je veoma porozna i može da apsorbira masti i prljavštinu. Ove ploče su postavljene na vođicama: Prilikom promene položaja i ponovnog postavljanja vođica, vodite računa da kuke na vrhu uđu u odgovarajuće otvore na pločama.

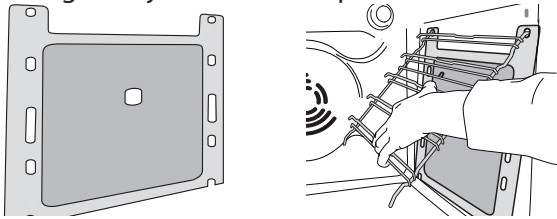

Za najbolje korišćenje funkcije samočišćenja katalitičkih ploča, preporučujemo grejanje rerne na 200 °C oko sat vremena pomoću funkcije „Konvekciono Pečenje“. Tokom ovog procesa, pećnica mora biti prazna. Zatim ostavite reru da se ohladi pre nego što neabrazivnim suđerom skinete sve ostatke hrane.

Molimo Vas obratite pažnju na sledeće: Korišćenje korozivnih ili abrazivnih deterdženata, čvrstih četki, živce za sudove ili spreja za čišćenje rerne može da ošteti katalitičku površinu i ugrozi njene karakteristike samočišćenja.

Kontaktirajte postprodajni centar ako je potrebna zamena ploča.

SKIDANJE I PONOVO POSTAVLJANJE VRATA

1. Da biste skinuli vrata, otvorite ih potpuno i spustite kvačice sve dok se ne otključaju.

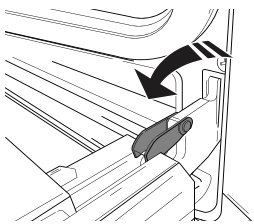

2. Zatvorite vrata koliko god je moguće. Čvrsto držite vrata sa obe ruke – ne držite ih za dršku. Jednostavno skinite vrata tako što ćete nastaviti da ih zatvarate dok ih istovremeno povlačite nagore (a) i oslobađate iz njihovog ležišta (b).

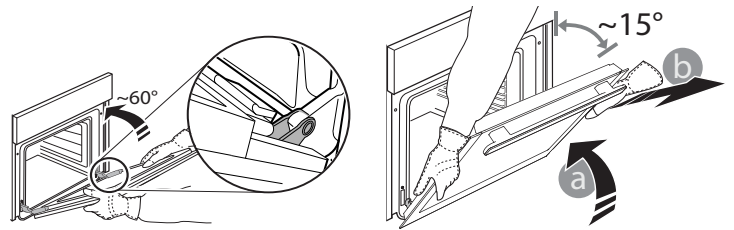

Položite vrata da leže na jednoj strani, na mekanoj površini.

3. Ponovo postavite vrata tako što ćete ih podići ka rerni, poravnajte kuke šarki sa ležištem i postavite gornji deo vrata u njihovo ležište.

4. Spustite vrata, a potom ih potpuno otvorite. Spustite kvačice na njihovu prvobitnu poziciju: proverite da li ste ih spustili potpuno.

5. Pokušajte da zatvorite vrata i proverite da li su u istoj ravni sa kontrolnom tablom. Ukoliko nisu, ponovite gore opisane korake.

ZAMENA LAMPICE

1. Diskonektujte pećnicu iz električne mreže.
2. Odvrnite poklopac lampe, zamenite sijalicu i vratite poklopac.
3. Ponovo priključite pećnicu na električnu mrežu.

Obratite pažnju na sledeće: Koristite samo halogene sijalice od 25 W/230 V tipa G9, T300 °C. Sijalica koja se koristi u ovom aparatu je posebno dizajnirana za kućne aparate i nije pogodna za sobno osvetljenje u domaćinstvu (EC pravilnik 244/2009). Sijalice se mogu nabaviti u našem Postprodajnom servisu. - Sijalice ne držite golim rukama, jer ih vrhovi vaših prstiju mogu oštetiti. Ne koristite pećnicu dok ponovo ne postavite poklopac za svetlo.

ČIŠĆENJE STAKLA NA VRATIMA

1. Nakon što ste skinuli vrata i postavili ih na mekanu površinu sa drškom okrenutom nadole, istovremeno pritisnite dva držača i skinite gornju ivicu vrata povlačeći je ka sebi.

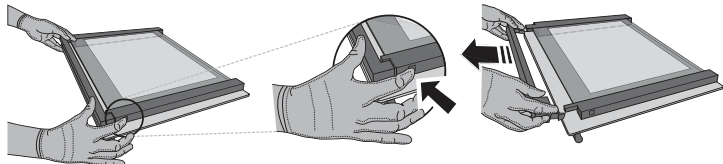

2. Podignite i čvrsto držite unutrašnje staklo sa obe ruke, skinite ga i postavite na mekanu površinu pre nego što počnete sa čišćenjem.

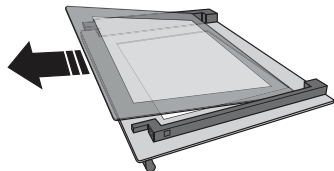

3. Ponovo postavite srednje okno (obeleženo slovom „R“) pre postavljanja unutrašnjeg okna: Da biste pravilno postavili staklena okna, vodite računa da oznaka „R“ može da se vidi u levom uglu. Prvo ubacite dužu stranu stakla obeleženu slovom „R“ u ležišta, a potom ga spustite na položaj. Ovu proceduru ponovite za oba staklena okna.

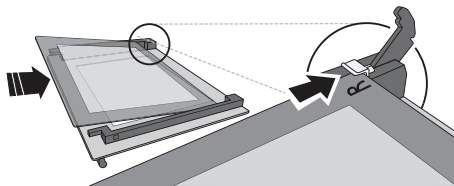

4. Vraćanje gornje ivice vrata: Kliknuće ukoliko ste je pravilno postavili. Proverite da li je dobro pričvršćena pre nego što vratite vrata na mesto.

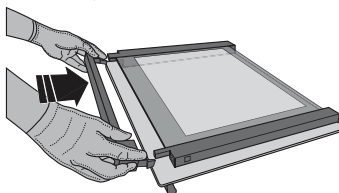

OTKLANJANJE PROBLEMA

Problem	Mogući uzrok	Rešenje
Pećnica ne radi.	Nestanak struje. Isključenje iz električne mreže.	Proverite da li postoji dovod električne energije i da li je pećnica priključena na električnu mrežu. Isključite pećnicu i ponovo je uključite kako biste proverili da li je kvar i dalje prisutan.
Na displeju se prikazuje slovo „F“ uz slovo ili broj.	Kvar pećnice.	Kontaktirajte najbliži Postprodajni servis za klijente i recite im broj koji se pojavljuje uz slovo „F“.
Na displeju se prikazuje poruka „Hot“ (Vrelo) i izabrana funkcija se neće pokrenuti.	Temperatura previsoka.	Pustite da se pećnica ohladi pre aktiviranja funkcije. Izaberite drugu funkciju.
Na displeju se prikazuje nejasan tekst i čini se da je pokvaren.	Podešen je drugi jezik.	Kontaktirajte najbliži postprodajni servisni centar za klijente.



Smernice, standardna dokumentacija i dodatne informacije o proizvodu se mogu naći:

- sa naše internet stranice docs.whirlpool.eu
- ili pomoću QR koda
- Takođe, možete **kontaktirati naš postprodajni servis** (broj se nalazi u garantnoj knjižici). Prilikom kontaktiranja našeg postprodajnog servisa, navedite šifru koja se nalazi na pločici za identifikaciju proizvoda.

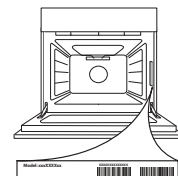



ĎAKUJEME, ŽE STE SI KÚPILI VÝROBOK
WHIRLPOOL

Aby sme vám mohli lepšie poskytovať pomoc,
zaregistrujte, prosím, svoj spotrebič na
www.whirlpool.eu/register



Prv než spotrebič začnete používať, pozorne si prečítajte
Bezpečnostné pokyny.

OPIS SPOTREBIČA

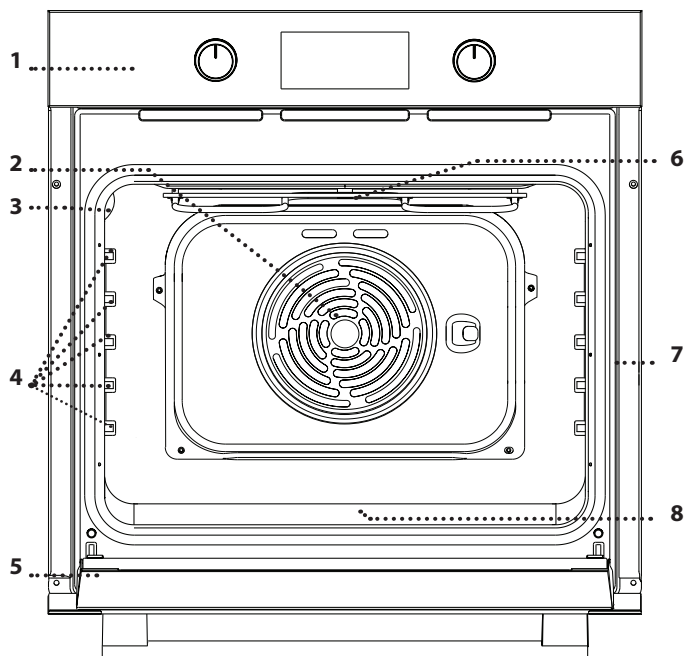

1. Ovládací panel
2. Ventilátor a okrúhly ohrevný článok (nie je viditeľný)
3. Žiarovka
4. Vodiace lišty (úroveň je uvedená na stene vo vnútri rúry)
5. Dvierka
6. Horné vykurovacie teleso/gril
7. Výrobný štítok (neodstraňujte)
8. **STEAM** nádoba na pitnú vodu

OPIS OVLÁDACIEHO PANELA

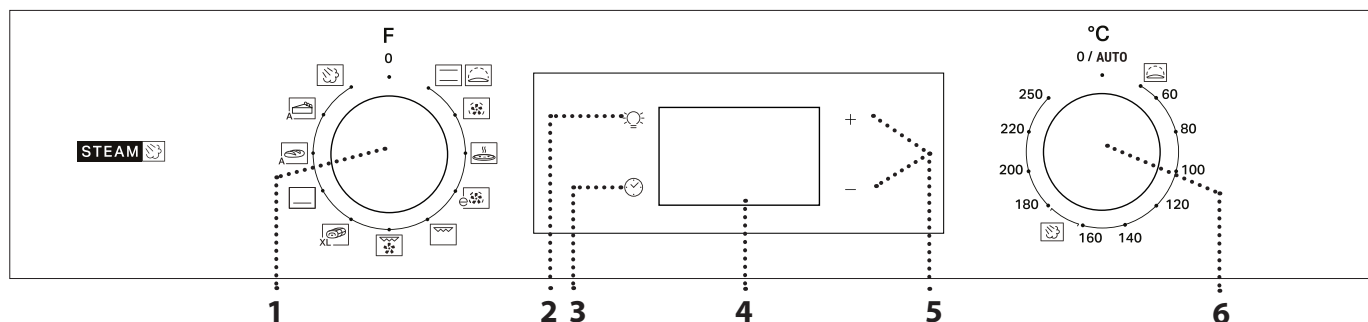

1. VOLIACI GOMBÍK

Na zapnutie rúry voľbou funkcie. Rúru vypnete otočením ovládača do polohy 0.

2. SVETLO

Keď je rúra zapnutá, stlačením  zapnete alebo vypnete osvetlenie rúry.

3. NASTAVENIE ČASU

Na nastavenie času prípravy jedla, odloženého štartu a časomera. Na zobrazenie času, keď je rúra vypnutá.

4. DISPLEJ

5. NASTAVOVACIE TLAČIDLÁ

Na zmenu nastavenia času prípravy jedla.

6. OVLÁDACÍ GOMBÍK TERMOSTATU

Otočením si zvolíte požadovanú teplotu pri aktivovaní manuálnych funkcií.

Upozornenie: Typ gombíka sa môže líšiť od typu modelu. Ak sú gombíky aktivované zatlačením, zatlačte na stred gombíka, aby ste ho uvoľnili z jeho polohy.

PRÍSLUŠENSTVO

DRÔTENÝ ROŠT

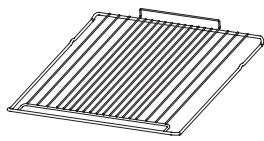

Používa sa na prípravu jedál alebo ako držiak na hrnce, formy na koláče a iné nádoby vhodné na pečenie v rúre.

NÁDOBA NA ODKVAPKÁVANIE*

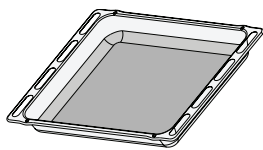

Používa sa ako pekáč na pečenie mäsa, rýb, zeleniny, focaccie a pod. alebo na zachytávanie štiav pod roštom.

PLECH NA PEČENIE*

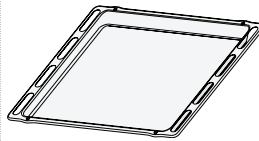

Používa sa na pečenie akéhokoľvek chleba a cukrárenských výrobkov, ale tiež pečeného mäsa, rýb pečených v alobalu atď.

POSUVNÉ BEŽCE *

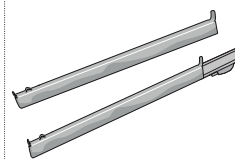

Na ľahšie vloženie a vyberanie príslušenstva.

*K dispozícii len na niektorých modeloch

Množstvo a typy príslušenstva sa môžu meniť v závislosti od zakúpeného modelu.

Ďalšie príslušenstvo sa dá kúpiť samostatne v servisných strediskách.

VLOŽENIE ROŠTU A INÉHO PRÍSLUŠENSTVA

Vložte rošt na požadovanú úroveň tak, že ho držíte mierne naklonený nahor a najprv uložíte nadvihnutú zadnú stranu (smerujúcu nahor).

Potom ho vodorovne zasuňte po vodiacich lištách až na doraz. Ďalšie príslušenstvo, ako napríklad plech na pečenie, musí byť vložené vodorovne. Zasuňte ho do vodiacich lišt.

POSUVNÉ BEŽCE A VODIACE LIŠTY

Pred použitím rúry odstráňte ochrannú pásku [a] a potom stiahnite ochrannú fóliu [b] z posuvných bežcov.

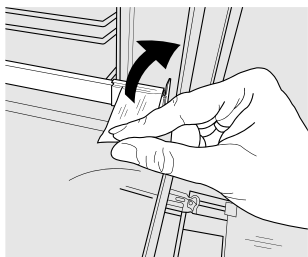

[a]

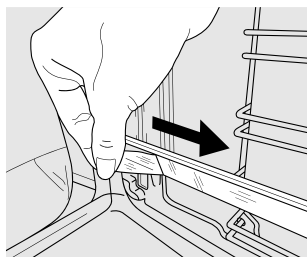

[b]

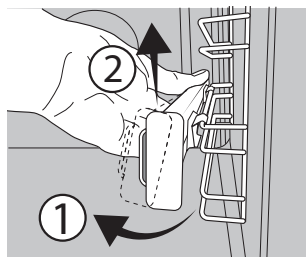

[c]

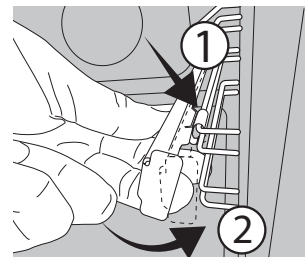

[d]

VYBRATIE POSUVNÝCH BEŽCOV [c]

Potiahnite spodnú časť posuvného bežca, čím odpojíte spodné háčiky (1), a potiahnite posuvné bežce nahor a vytiahnite ich z horných háčikov (2).

NASADENIE POSUVNÝCH BEŽCOV [d]

Zaveste horné háčiky na vodiace lišty (1), potom potlačte spodnú časť posuvných bežcov proti vodiacim lištám, až spodné háčiky kliknú (2).



VYBERANIE A VSÁDZANIE VODIACICH LIŠŤ

1. Ak chcete vodiace lišty vybrať, pevne uchopte vonkajšiu časť lišty, potiahnite ju k sebe, aby ste vytiahli podperu a dva vnútorné kolíky z otvorov.



2. Ak ich chcete zasa nasadiť, priložte ich k priestoru rúry a najprv zasuňte oba kolíky do otvorov. Potom umiestnite vonkajšiu časť k otvoru, zasuňte podperu a pevne zatlačte k stene priestoru rúry tak, aby bola vodiaca lišta pevne osadená.

PRVÉ POUŽITIE

1. NASTAVENIE ČASU

Pri prvom zapnutí spotrebiča musíte nastaviť jazyk a čas: Stlačajte , kým na displeji nezačne blikať ikonka  a dve číslice označujúce hodiny.



Pomocou + alebo - nastavte hodinu a stlačte  na potvrdenie. Začnú blikať číslice označujúce minúty. Pomocou + alebo - nastavte minúty a stlačte  na potvrdenie.

Upozornenie: Keď bliká ikonka , napríklad po dlhšom vypadku prúdu, bude potrebné resetovať čas.

2. ZOHREJTE RÚRU

Z novej rúry môžu vychádzať pachy, ktoré zostali od výroby: Je to úplne normálne. Preto prv, než v nej začnete pripravovať jedlo, odporúča sa zohriať ju naprázdno, aby sa prípadné pachy odstránili. Odstráňte z rúry všetky ochranné kartóny a priesvitnú fóliu a vyberte zvnútra všetko príslušenstvo. Zohrievajte rúru na 250 °C zhruba jednu hodinu. Rúra musí byť pritom prázdna.

Upozornenie: Po prvom použití spotrebiča sa odporúča miestnosť vyvetrať.

FUNKCIE

STATICKÝ OHREV

Na prípravu ľubovoľného jedla iba na úrovni jedného roštu.

KYSNUTIE

Na účinné vykysnutie sladkého alebo pikantného cesta. Aby ste túto funkciu zapli, otočte ovládací gombík na ikonku.

VHÁŇANÝ VZDUCH

Na prípravu rôznych druhov jedla, ktorých príprava vyžaduje rovnakú teplotu, na niekoľkých úrovniach (maximálne troch) zároveň. Túto funkciu možno použiť pri pečení rôznych jedál tak, aby sa aróma jedného jedla neprenášala na druhé.

PIZZA

Na pečenie rôznych typov a veľkostí pizze a chleba. Je dobré v polovici pečenia vymeniť polohu plechov na pečenie.

VHÁŇANÝ VZDUCH ECO

Na pečenie mäsa i plnených kusov mäsa na jedinej úrovni. Miernou prerušovanou cirkuláciou vzduchu sa zabraňuje nadmernému vysušovaniu jedla.

Pri používaní tejto ECO funkcie zostane svetielko počas pečenia vypnuté, ale možno ho znova zapnúť stlačením .

GRIL

Na grilovanie steakov, kebabov a klobás, gratinovanie zeleniny alebo opekanie chleba. Pri grilovaní mäsa používajte odkvapkávaciu nádobu na zachytávanie šťavy z pečenia: Umiestnite nádobu na hociktorú úroveň pod rošt a nalejte do nej 200 ml pitnej vody.

TURBO GRIL

Na pečenie veľkých kusov mäsa (stehná, rozbif, kurča). Odporúčame používať odkvapkávaciu nádobu na zachytávanie šťavy z pečenia: Umiestnite nádobu na hociktorú úroveň pod rošt a nalejte do nej 200 ml pitnej vody.

KAŽDODENNÉ POUŽÍVANIE

1. VYBERTE FUNKCIU

Ak chcete vybrať funkciu, otočte *voliacim gombíkom* na symbol požadovanej funkcie: Displej sa rozsvieti a ozve sa zvukový signál.



2. AKTIVOVANIE FUNKCIE

MANUÁLNY VÝBER

Na spustenie vybranej funkcie otočte *gombíkom termostatu* a nastavte požadovanú teplotu.

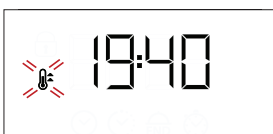

Upozornenie: Počas pečenia môžete funkciu zmeniť otočením voliaceho gombíka alebo upraviť teplotu otočením gombíka termostatu. Funkcia sa nespustí, ak bude gombík termostatu na polohe **0 / AUTO**. Môžete nastaviť dobu pečenia, čas ukončenia pečenia (iba ak nastavujete dobu pečenia) a časomer.

MAXI COOKING

^{XL} Na pečenie veľkých kusov mäsa (kusy väčšie ako 2,5 kg). Odporúčame počas pečenia mäso otáčať, aby obe strany zhnedli rovnomerne. Odporúčame mäso pri pečení občas oblievať, aby sa zabránilo nadmernému vysychaniu.

SPODNÝ OHREV

Na zhnednutie jedla zospodu. Funkcia odporúčaná tiež na pomalé varenie, na dovarenie jedál veľmi tekutej konzistencie alebo zhustenie štiav a omáčok.

CHLIEB AUTO

A Táto funkcia automaticky zvolí ideálnu teplotu a čas pečenia chleba. Najlepšie výsledky dosiahnete, ak budete dôsledne postupovať podľa receptu. Funkciu aktivujte, keď je rúra studená. Gombík termostatu musí zostať v polohe **0 / AUTO**, lebo teplotu automaticky nastavuje funkcia.

MÚČNIKY AUTO

A Táto funkcia automaticky zvolí ideálnu teplotu a čas pečenia koláčov. Funkciu aktivujte, keď je rúra studená. Gombík termostatu musí zostať v polohe **0 / AUTO**, lebo teplotu automaticky nastavuje funkcia.

PARA+

Funkcia Para+ umožňuje dosiahnuť výborné výsledky vďaka pare pri varnom cykle. Táto funkcia automaticky upravuje ideálnu teplotu pre prípravu širokej škály receptov; Čas prípravy hlavných jedál je uvedený v príslušnej tabuľke prípravy jedál. Funkciu s parou vždy aktivujte, keď je rúra chladná a po naliatí 200 ml pitnej vody na dno. Pre aktivovanie funkcie Para+ musí byť gombík termostatu otočený do polohy ikonky .

KYSNUTIE

Na spustenie funkcie Kysnutie otočte *gombík termostatu* do polohy Kysnutie (40 stupňov) a gombík funkcie do polohy Statický ohrev; ak je rúra nastavená na inú teplotu, funkcia sa nespustí.

Upozornenie: Môžete nastaviť čas pečenia, čas ukončenia pečenia (iba ak nastavujete čas pečenia) a časomer.

STEAM

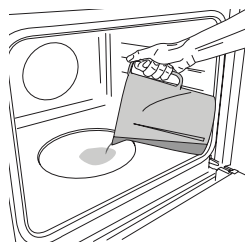

Pred spustením funkcie Para nalejte na dno rúry 200 ml pitnej vody. Otočením voliaceho gombíka doprava na príslušnú ikonku zvolte funkciu a gombík termostatu otočte do ktorejkoľvek polohy medzi 160 a 180 °C (ako naznačuje ikonka). Funkcia sa spustí a na displeji sa zobrazí aktuálny čas. Predohrev nie je potrebný. Ak chcete prípravu jedla ukončiť, otočte voliaci gombík do polohy 0. Počas prípravy jedla s parou dvierka neotvárajte a nikdy vodu nedoplňajte.

Upozornenie: Ak chcete nastaviť konkrétny čas trvania podľa príslušnej tabuľky prípravy jedál, postupujte podľa pokynov v časti Programovanie pečenia.

3. PREDHRIEVANIE A ZVYŠKOVÉ TEPLLO

Keď sa funkcia spustí, zvukový signál a blikajúca ikonka  na displeji informujú, že bola aktivovaná fáza predhrievania.

Po dosiahnutí nastavenej teploty ikonka začne svietiť trvale a nový zvukový signál oznámi, že jedlo možno vložiť do rúry a začne sa jeho príprava.

Upozornenie: Ak vložíte jedlo do rúry pred skončením fázy predhrievania, môže to mať nepriaznivý účinok na konečný výsledok.

Po skončení prípravy jedla a deaktivovaní funkcie môže ikonka  na displeji naďalej svietiť aj po vypnutí chladiaceho ventilátora, čo znamená, že vnútri rúry je ešte zvyškové teplo.

Upozornenie: Čas, za ktorý ikona zhasne, môže byť rôzny v závislosti od radu faktorov, ako je napr. okolitá teplota a použitá funkcia. V každom prípade spotrebič treba považovať za vypnutý, keď je ukazovateľ voliaceho gombíka na značke „0“.

4. PROGRAMOVANIE PEČENIA

Pred programovaním pečenia si musíte zvoliť funkciu.



TRVANIE

Stláčajte , až kým na displeji nezačne blikáť ikonka  a „00:00“.





Pomocou + alebo - nastavte požadovanú dobu pečenia a potom stlačte  na potvrdenie.

Funkciu aktivujete otočením *gombíka termostatu* na požadovanú teplotu: Ozve sa zvukový signál a na displeji sa zobrazí, že pečenie je ukončené.

Upozornenie: Ak chcete zrušiť nastavený čas pečenia, stláčajte , až kým na displeji nezačne blikáť ikonka , potom pomocou - resetujte čas pečenia na „00:00“. V tomto čase pečenia je zahrnutá aj fáza predhrievania.

PROGRAMOVANIE ČASU UKONČENIA PEČENIA/ POSUNUTÉHO STARTU

Po nastavení času pečenia možno funkciu odložiť naprogramovaním času jej ukončenia: Stláčajte , kým na displeji nezačne blikáť ikonka  a aktuálny čas.



Pomocou + alebo - nastavte želaný čas ukončenia pečenia a stlačte  na potvrdenie.

Funkciu aktivujete otočením *gombíka termostatu* na požadovanú teplotu: Funkcia zostane pozastavená, až kým sa nespustí automaticky po uplynutí času vypočítaného tak, aby sa príprava jedla ukončila v čase, ktorý ste nastavili.

Upozornenie: Ak chcete nastavenie zrušiť, vypnite rúru otočením voliaceho gombíka do polohy 0.

UKONČENIE PRÍPRAVY JEDLA

Ozve sa zvukový signál a na displeji sa zobrazí, že funkcia je ukončená.



Otočte *voliacim gombíkom* na inú funkciu alebo do polohy 0, čím rúru vypnete.

Upozornenie: Ak je časomer aktivovaný, na displeji sa zobrazí „END“ striedavo so zostávajúcim časom.

5. NASTAVENIE ČASOMERA

Táto možnosť nepreruší program pečenia, ale umožní vám použiť displej ako časomer, buď v priebehu funkcie, alebo keď je rúra vypnutá.

Držte stlačené tlačidlo , kým na displeji nezačne blikáť  ikona a „00:00“.

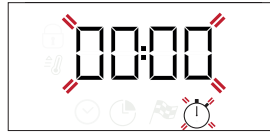

Pomocou + alebo - nastavte požadovaný čas a stlačte  na potvrdenie.

Keď časomer dokončí odpočítavanie zvoleného času, ozve sa zvukový signál.

Poznámky: Časovač zrušíte stláčaním , až kým nezačne blikáť ikonka , potom pomocou - resetujte čas na „00:00“.

TABUĽKA PRÍPRAVY JEDÁL

RECEPT	FUNKCIA	PREDOHREV	TEPLOTA (°C)	TRVANIE (min)	ÚROVEŇ A PRÍSLUŠENSTVO
Kysnuté koláče		Áno	170	30 – 50	
		Áno	160	30 – 50	
		Áno	160	40 – 60	
Plnený koláč (Syrový koláč, závin, ovocný koláč)		Áno	160 – 200	35 – 90	
		Áno	160 – 200	40 – 90	
Sušienky / košíčky		Áno	160	25 – 35	
		Áno	160	25 – 35	
		Áno	150	35 – 45	
Odpalované cesto		Áno	180 – 210	30 – 40	
		Áno	180 – 200	35 – 45	
		Áno	180 – 200	35 – 45	
Snehové pusinky		Áno	90	150 – 200	
		Áno	90	140 – 200	
		Áno	90	140 – 200	
Pizza / focaccia		Áno	190 – 250	15 – 50	
		Áno	190 – 250	20 – 50	
Mrazená pizza		Áno	250	10 – 20	
		Áno	230 – 250	10 – 25	
Slané koláče (zeleninový koláč, kiš)		Áno	180 – 200	40 – 55	
		Áno	180 – 200	45 – 60	
		Áno	180 – 200	45 – 60	
Lístkové cesto /odpalované cesto		Áno	190 – 200	20 – 30	
		Áno	180 – 190	20 – 40	
		Áno	180 – 190	20 – 40	
Lasagne/zapečené cestoviny/ plnené cest. závitky/nákypy		Áno	190 – 200	45 – 65	
Jahňacina / teľacina / hovädzie / bravčové 1 kg		Áno	190 – 200	80 – 110	
Bravčové pečené s kožou 2 kg		Áno	180 – 190	110 – 150	
Kurča/králik/kačica 1 kg		Áno	200 – 230	50 – 100	
Morka/hus 3 kg		-	190 – 200	100 – 160	
Pečené ryby/ryby pečené v alobale (filety, celé)		Áno	170 – 190	30 – 45	
Plnená zelenina (paradajky, cukety, baklažány)		Áno	180 – 200	50 – 70	

PRÍSLUŠENSTVO							
	Drôtený rošť	Nádoba na pečenie na rošte	Plech na pečenie/odkvapkávacia nádoba alebo nádoba na pečenie na rošte	Nádoba na odkvapkávanie/plech na pečenie	Nádoba na odkvapkávanie/plech na pečenie s 200 ml vody		
FUNKCIE							
	Konvenčný	Vháňaný vzduch	Pizza	Maxi varenie	Gril	Turbo gril	Eko vháňaný vzduch

RECEPT	FUNKCIA	PREDOHREV	TEPLOTA (°C)	TRVANIE (min)	ÚROVEŇ A PRÍSLUŠENSTVO
Opečený chlieb		5'	250	2 – 6	5
Rybíe filé/plátky		-	230 – 250	15 – 30 *	4 3
Klobásky/kebaby/rebierka/hamburgery		-	250	15 – 30 *	5 4
Pečené kurča 1 – 1,3 kg		Áno	200 – 220	55 – 70 **	2 1
Krvavý roastbeef 1 kg		Áno	200 – 210	35 – 50 **	3
Jahňacie stehno/koleno		Áno	200 – 210	60 – 90 **	3
Pečené zemiaky		Áno	200 – 210	35 – 55	2
Gratinovaná zelenina		-	200 – 210	25 – 55	3
Mäso a zemiaky		Áno	190 – 200	45 – 100 ***	4 1
Ryby a zelenina		Áno	180	30 – 50 ***	4 2
Lasagne a mäso		Áno	200	50 – 100 ***	4 1
Úplné jedlo: ovocná torta (úroveň 5)/lasagne (úroveň 3)/mäso (úroveň 1)		Áno	180 – 190	40 – 120 ***	5 3 1
Pečené mäso/plnené kusy mäsa		-	170 – 180	100 – 150	3

* V polovici prípravy jedlo obráťte

** Po uplynutí dvoch tretín času pečenia jedlo podľa potreby obráťte.

*** Odhadovaný čas trvania: Jedlá môžete z rúry vybrať v inom čase, v závislosti od osobných preferencií.



TABUĽKA PRÍPRAVY JEDÁL PARA+

JEDLO	RECEPT	MNOŽSTVO	ČAS (min)	PRÍSLUŠENSTVO	ÚROVEŇ	VODA
CHLIEB	Malé pečie	80 – 100 g	30 – 45		2	 200 ml
	Sendvič vo forme	300 – 500 g	40 – 60			
	Chlieb	500 g – 2 kg	50 – 100			
	Bagety	200 – 300 g	30 – 45			
MÄSO	Pečené	1 kg	60 – 110			
	Rebierka	500 g – 1,5 kg	50 – 75			
	Kurča	1 – 1,5 kg	55 – 80			
	Kurča / morka	3 kg	100 – 140			
RYBY	Filé	0,5 – 2 cm	15 – 25			
	Filé	2 – 4 cm	20 – 35			
	Celá ryba	300 – 600 g	20 – 30			
	Celá ryba	600 – 1 200 g	25 – 45			
ZELENINA	Zemiaky na pare	0,5 – 1,5 kg	45 – 60			
	Plnená paprika	1 – 2 kg	35 – 55			
	Brokolica na pare	0,3 – 1 kg	30 – 50			
	Cuketa na pare	0,5 – 1,5 kg	30 – 50			
PEČIVO	Sušienky	plech	25 – 35			
	Muffin	30 – 60 g	25 – 45			
	Piškótový koláč	500 – 700 g	30 – 50			
	Koláčiky	forma	35 – 55			

Funkciu PARA+ zapnite, iba keď je rúra studená. Ak budete otvárať dverka a dolievať vodu počas pečenia, môže to nepriaznivo ovplyvniť konečný výsledok pečenia.

PRÍSLUŠENSTVO						
	Drôtený rošť	Nádoba na pečenie na rošte	Plech na pečenie/ odkvapkávacia nádoba alebo nádoba na pečenie na rošte	Nádoba na odkvapkávanie/ plech na pečenie	Nádoba na odkvapkávanie/ plech na pečenie s 200 ml vody	
FUNKCIE						
	Konvenčný	Vháňaný vzduch	Pizza	Maxi varenie	Gril	Turbo gril
						Eko vháňaný vzduch

ČISTENIE A ÚDRŽBA

Pred údržbou alebo čistením sa presvedčte, či rúra vychladla.

Nepoužívajte parné čističe.

Nepoužívajte drôtenku, drsné čistiace potreby alebo abrazívne/korozívne čistiace prostriedky, pretože by mohli poškodiť povrch spotrebiča.

Používajte ochranné rukavice.

Pred vykonávaním údržby musíte rúru odpojiť od elektrickej siete.

VONKAJŠIE POVRCHY

Povrchy čistite vlhkou utierkou z mikrovlákna. Ak je povrch veľmi špinavý, pridajte do vody niekoľko kvapiek pH neutrálneho čistiaceho prípravku. Poutierajte suchou utierkou.

Nepoužívajte korozívne ani abrazívne čistiace prostriedky. Ak sa niektorý z týchto produktov dostane neúmyselne do kontaktu s povrchmi spotrebiča, okamžite ho poutierajte vlhkou utierkou z mikrovlákna.

VNÚTORNÉ POVRCHY

• Po každom použití nechajte rúru vychladnúť a potom ju očistíte, najlepšie, ak je ešte teplá, aby ste odstránili usadeniny alebo škvrny od zvyškov jedla. Na vysušenie všetkého kondenzátu, ktorý sa vytvoril v dôsledku prípravy jedla s vysokým obsahom vody, nechajte rúru úplne vychladnúť a potom ju utrite utierkou alebo hubkou.

• Na odstránenie zvyšného vodného kameňa zo spodnej časti dutiny po **STEAM** varení odporúčame dutinu vyčistiť výrobkami dodávanými popredajným servisom (postupujte podľa pokynov, ktoré sú k výrobku priložené).

Odporúčame čistiť minimálne po každých 5 až 10 cykloch prípravy jedla s **STEAM**.

• Dvierka sa dajú ľahko vybrať a znovu nasadiť, vďaka čomu sa sklo ľahšie čistí

• Sklo dvierok očistite vhodnými tekutými čistiacimi prostriedkami.

PRÍSLUŠENSTVO

Ihneď po použití príslušenstvo namočte do vody, do ktorej ste pridali umývací prostriedok, a ak je príslušenstvo horúce, pri manipulácii používajte rukavice. Zvyšky jedla sa ľahko dajú odstrániť kefkou alebo špongiou.

ČISTENIE KATALYTICKÝCH PANELOV (IBA PRI NIEKTORÝCH MODELOCH)

Táto rúra by mohla byť vybavená špeciálnou katalytickou vložkou uľahčujúcou čistenie vnútra rúry vďaka špeciálnej samočistiacej vrstve, ktorá je veľmi pórovitá a absorbuje mastnotu a nečistoty. Tieto panely sú vsadené do vodiacich líšt: Pri premiestňovaní a opätovnom zasúvaní vodiacich líšt dbajte, aby háčiky navrchu zapadli do príslušných otvorov v paneloch.

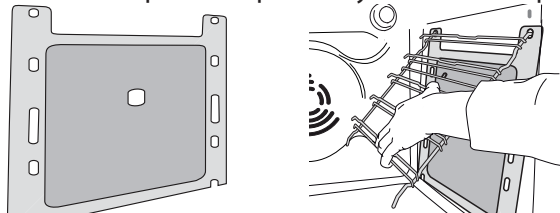

Pre najlepšie využitie samočistiacich vlastností katalytických panelov odporúčame zohrievať rúru na 200 °C zhruba jednu hodinu s funkciou „Konvekčné pečenie“. Rúra musí byť pritom prázdna. Potom nechajte rúru vychladnúť a odstráňte zvyšky jedla pomocou neabrazívnej špongie.

Upozornenie: Používaním korozívnych alebo abrazívnych čistiacich prostriedkov, drsných kief, drôteniek na riad alebo sprejov na čistenie rúry by sa mohli poškodiť katalytické panely a ich samočistiace vlastnosti.

V prípade, že potrebujete panely vymeniť, obráťte sa na náš popredajný servis.

VYBRATIE A NASADENIE DVIEROK

1. Ak chcete dvierka vybrať, celkom ich otvorte a stiahnite úchytky, až sú v polohe odomknutia.

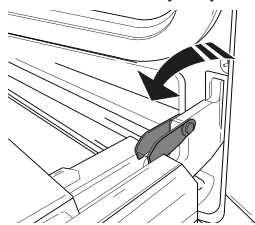

2. Zatvorte dvierka, pokiaľ to ide. Pevne dvierka chyťte oboma rukami – nedržte ich za rukoväť.

Dvierka jednoducho vyberiete tak, že ich budete ďalej zatvárať a pritom ťahať nahor (a), až kým sa neuvolnia zo sedla (b).

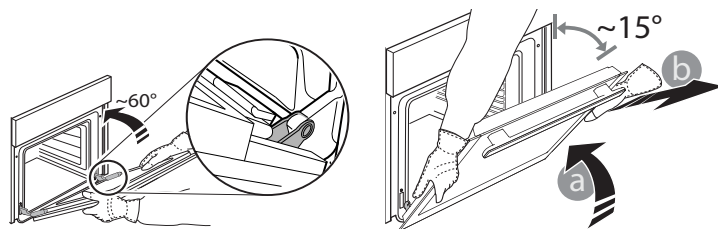

Dvierka odložte nabok na mäkký povrch.

3. Dvierka opäť nasadíte tak, že ich priložíte k rúre, zarovnáte háčiky pántov s dosadacími plochami a upevníte vrchnú časť na sedlo.

4. Dvierka spustíte a potom celkom otvorte. Úchytky sklopte do pôvodnej polohy: dbajte, aby ste ich sklopili úplne.

5. Skúste dvierka zatvoriť a skontrolujte, či sú zarovno s ovládacím panelom. Ak nie, zopakujte predchádzajúce kroky.

VÝMENA ŽIAROVKY

1. Odpojte rúru od elektrického napájania.
2. Odskrutkujte kryt svetla, vymeňte žiarovku a naskrutkujte kryt naspäť.
3. Rúru opäť zapojte do elektrickej siete.

Upozornenie: Používajte iba halogénové žiarovky 25 W/230 V typu G9, T300 °C.

Žiarovka používaná vo vnútri spotrebiča je špeciálne určená pre domáce spotrebiče a nie je vhodná na bežné osvetľovanie miestností v domácnosti (Nariadenie ES 244/2009).

Žiarovky dostanete v našom autorizovanom servise. - Nechytajte žiarovky holými rukami, pretože odtlačky prstov by ich mohli poškodiť. Rúru nepoužívajte, kým nenamontujete kryt žiarovky.

ČISTENIE SKLA DVIEROK

1. Po vybratí dvierka položte na mäkký povrch rukoväťou nadol, zároveň stlačte dve fixačné svorky a odstráňte horný okraj dvierok potiahnutím k sebe.

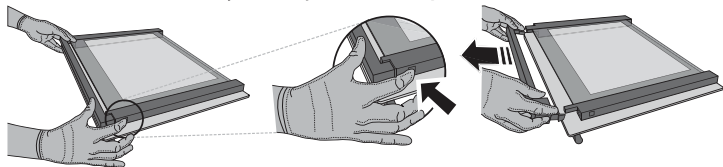

2. Zdvihnite a pevne držte vnútorné sklo oboma rukami, vyberte ho a pred čistením položte na mäkký povrch.

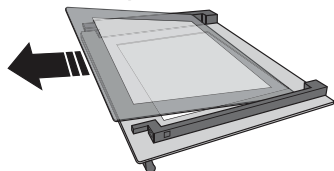

3. Nasadte strednú tabuľku (označenú „R“) Potom nasadte vnútornú tabuľku: Aby ste sklené tabuľky umiestnili správne, značku „R“ musí byť vidieť v ľavom rohu. Najprv vložte do opornej podložky dlhú stranu skla označenú „R“, potom ju spustite na svoje miesto. Zopakujte tento postup pri oboch tabuľkách skla.

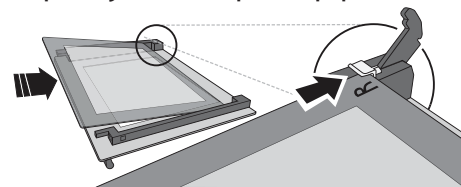

4. Nasadte horný okraj: Ak je poloha správna, ozve sa kliknutie. Pred opätovným nasadením dvierok sa presvedčte, či je tesnenie zaistené.

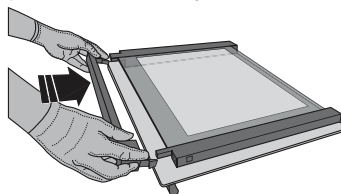

RIEŠENIE PROBLÉMOV

Problém	Možná príčina	Riešenie
Rúra nefunguje.	Výpadok prúdu. Odpojenie od elektrickej siete.	Skontrolujte, či je elektrická sieť pod napätím a či je rúra pripojená k elektrickej sieti. Rúru vypnite a znova zapnite a skontrolujte, či sa porucha odstránila.
Na displeji svieti písmeno „F“ a za ním číslo alebo písmeno.	Porucha rúry.	Obráťte sa na najbližší popredajný servis a uveďte číslo, ktoré nasleduje po písmene „F“.
Displej zobrazuje správu „Hot“ (horúca) a zvolená funkcia sa nespúšťa.	Teplota je príliš vysoká.	Pred aktivovaním funkcie nechajte rúru vychladnúť. Zvoľte inú funkciu.
Text na displeji sa zobrazuje nezreteľne a zdá sa, že je poškodený.	Nastavenie iného jazyka.	Obráťte sa na svoje najbližšie zákaznícke stredisko popredajných služieb.



Zásady, štandardnú dokumentáciu a ďalšie informácie o výrobku nájdete:

- Na našej webovej stránke docs.whirlpool.eu
- Pomocou QR kódu
- Prípadne **sa obráťte na náš popredajný servis** (telefónne číslo nájdete v záručnej knižke). Pri kontaktovaní nášho popredajného servisu uveďte, prosím, kódy z výrobného štítku vášho spotrebiča.

