

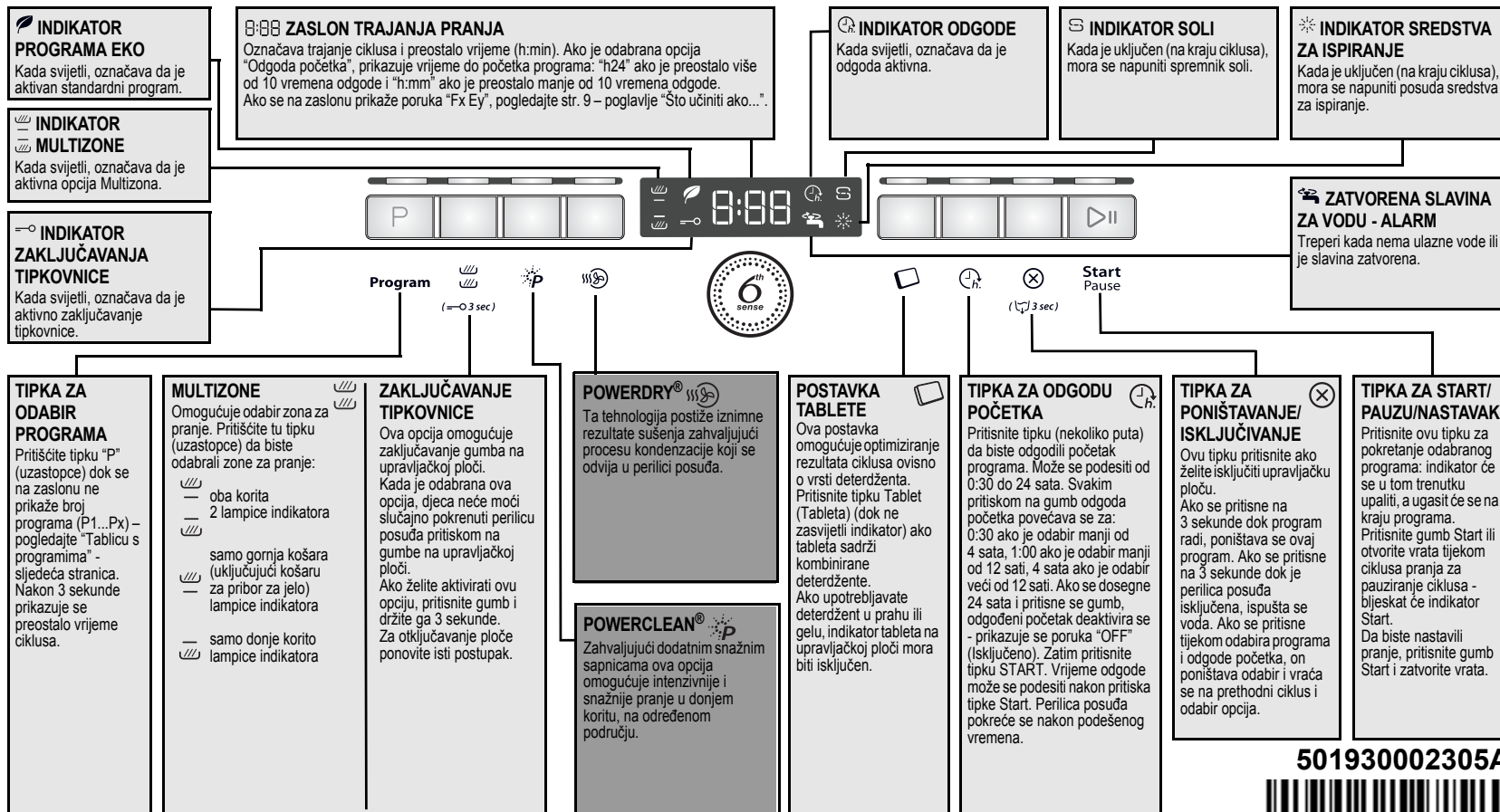



















PRIJE PRVE UPORABE UREĐAJA PAŽLJIVO PROČITAJTE OVAJ BRZI REFERENTNI VODIČ I UPUTE ZA MONTAŽU!

DA BISTE AKTIVIRALI FUNKCIJU UŠTEDE ENERGIJE, UPRAVLJAČKA SE PLOČA AUTOMATSKI DEAKTIVIRA NAKON 30 SEKUNDI AKO SE NE POKRENE NIJEDAN PROGRAM.



50193002305A



Tablica s programima				Deterdžent	Potrošnja			Faza sušenja
Programi		Dostupne opcije	Upute za punjenje		Litre	kWh	Minute ¹⁾	
P1	 6th Sense® PowerClean® 40 - 70 °C		Koristi se za uobičajeno zaprjano posuđe s tragovima sasušene hrane. Osjeća razinu zaprjanosti posuđa i prema tome podešava program. Kad senzor otkrije razinu zaprjanosti prikazuje se animacija na zaslonu i ažurira se trajanje ciklusa. Opcija PowerClean® automatski se uključuje s ovim programom. Za deaktivaciju pritisnite PowerClean® na upravljačkoj ploči.	✓	7,5- 13	0,95- 1,45	85- 165	✓
P2	 Pretpranje hladno		Posuđe koje će se prati kasnije.	—	4,0	0,01	14- 16	—
P3	 Lomljivo 40 °C		Malo zaprjano posuđe, primjerice čaše i šalice.	✓	10,5	0,85	105- 114	✓
P4	 Brzo 45 °C		Malo zaprjano posuđe, bez sasušenih ostataka.	✓	11,0	0,85	30- 50	—
P5	Eco Eko ²⁾ 50 °C		Normalno zaprjano posuđe. Standardni program najučinkovitiji je u pogledu potrošnje energije i vode.	✓	10,0	0,822	200	✓
P6	 Jednosatno pranje i sušenje 55 °C		Malo do normalno zaprjano posuđe. Prikladno za nesušeno i nedavno zaprjano.	✓	11,0	1,30	60	✓
P7	 Dnevno 60 °C		Normalno zaprjano posuđe.	✓	11,0	1,15	80- 90	✓
P8	 Intenzivno 65 °C		Preporučeni program za jako prljavo posuđe, posebno pogodan za tave i tave za umake.	✓	15,0	1,60	145- 155	✓
P9	 Tiho 50 °C		Uobičajeno zaprjano posuđe, nježno i tiho zahvaljujući nižem tlaku prskanja.	✓	14,0	1,20	290- 299	✓
P10	 Para		Program uključuje paru, a namijenjen je za jako zaprjano posuđe, lonce i tave. Više nije potrebno namakanje ili ručno pretpranje.	✓	14,5	1,75	165-175	✓

1) Podaci o programima odnose se na uobičajene uvjete i s uključenim zadanim opcijama. Podaci se mogu razlikovati ovisno o uvjetima okoline i uporabljenim opcijama. Pri uporabi programa sa senzorima moguće su razlike do 20 minuta kao posljedica automatskog sustava kalibracije uređaja.

2) Referentni program za označavanje energetske učinkovitosti u skladu s propisima EN 50242. - Napomena za ustanove za testiranje: detaljne podatke o usporednom testu punjenja u skladu s EN normom i drugim testovima možete dobiti na sljedećoj adresi: "contact@whirlpool.com".

Potrošnja električne energije: Stanje uključenosti: 1,50 W / Stanje isključenosti: 0,50 W.

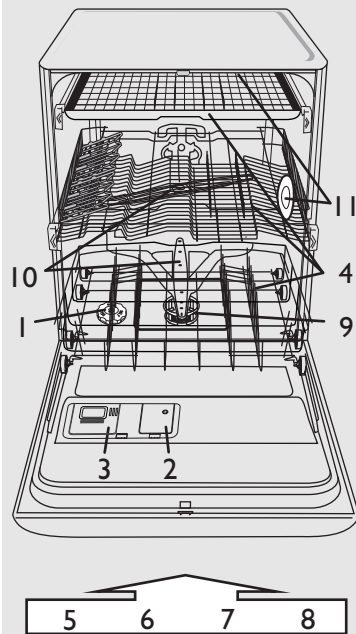

- 1 – spremnik za sol
- 2 – posuda za sredstvo za ispiranje
- 3 – posuda za deterđent
- 4 – sustav košara
- 5, 6, 7, 8 – funkcije dostupne putem upravljačke ploče
- 9 – filtri
- 10 – ruke za pranje
- 11 – Tehnologija PowerDry

Tvrdoća vode treba se postaviti prije prve upotrebe ili ako je promijenjena

i Razina tvrdoće vode tvornički je postavljena na srednje tvrdu vodu (razina 4).

! **Deterđenti**

Kada rabite deterđent u prahu ili gelu, morate dodati regeneracijsku sol i podesiti tvrdoću vode kao što je naznačeno u tablici desno.

Također, kada se upotrebljavaju tablete koje uključuju funkcionalnost soli, još uvijek morate dodati regeneracijsku sol.

- Istovremeno pritisnite i zadržite tipke **Program** i najmanje 3 sekunde.
- Trenutačna postavka tvrdoće vode prikazat će se na zaslону.
- Za povećavanje postavke pritisnite tipku **Program**. vrijednost se povećava s 1 na 7 (kada dostignete razinu 7, sljedećim pritiskom tipke za početak programa ponovno ćete se vratiti na razinu 1).
- Pričekajte 30 sekundi (upravljačka ploča se isključuje) ili pritisnite tipku **Start/Pauza** (Start/Pauza) da biste spremili postavku.

1. Pitajte komunalnu tvrtku za podatak o tvrdoci vode...				2. ...unesite tu vrijednost u perilicu	Potrebna je sol
Njemački stupnjevi °dH	Francuski stupnjevi °fH	Engleski stupnjevi °eH	Razina tvrdoće vode	Unesena vrijednost prikazat će se na zaslону	
0 - 5	0 - 9	0 - 6,3	Meka	1	ISKLJUČENO
6 - 10	10 - 18	7 - 12,6	Srednja	2	
11 - 15	19 - 27	13,3 - 18,9	Prosječna	3	DA
16 - 21	28 - 37	19,6 - 25,9	Srednje tvrda	4	
22 - 28	38 - 50	26,6 - 35	Tvrda	5	
29 - 35	51 - 63	35,7 - 44,1	Vrlo tvrda	6	
36 - 50	64 - 90	44,8 - 62,4	Iznimno tvrda	7	

Punjenje spremnika za sol – Rasvaranje kamenca
(nije potrebno ako je tvrdoća vode postavljena na "meka 1"!)

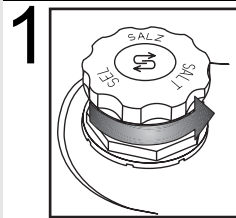

1 Vizualni indikator (ovisno o modelu). Otvorite poklopac.

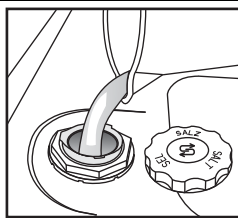

Spremnik za sol napunite vodom samo prije prve upotrebe.

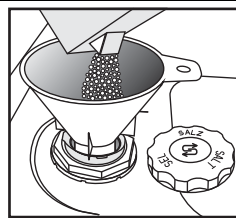

Dodajte sol (nikada nemojte dodati deterđent!) min. 0,8 kg/maks. 1 kg

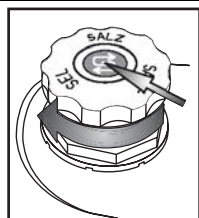

Zavijte poklopac. Ostaci soli oko poklopca moraju se ukloniti. Neki spremnici za sol imaju ugrađen indikator razine u poklopcu (upute za provjeru potražite u nastavku).

Svakodnevne provjere

! Nakon dodavanja soli za regeneraciju, **odmah** započnite program pranja (samo program pretpranja **nije** dovoljan). Ostaci otopine soli ili zrnca soli mogu prouzročiti duboku koroziju te nepopravljivo oštetiti komponente od nehrđajućeg čelika. Jamstvo se neće primijeniti ako su pogreške izazvane takvim okolnostima.

(ovisno o modelu)

i Lampica indikatora razine soli može ostati upaljena na kraju nekoliko ciklusa pranja. Ako je tvrdoća vode postavljena na razinu 1 (meka), dodavanje soli nije potrebno i indikator soli ostat će isključen.

Indikator razine soli na upravljačkoj ploči

Lampica indikatora pali se kada JE POTREBNO DODATI SOL.

Indikator razine soli na kapici spremnika za sol

zeleno: U REDU. prozirnó: POTREBNO JE DODAVANJE

Dodavanje sredstva za ispiranje. Kako podesiti regulator za doziranje sredstva za ispiranje

Svakodnevne provjere

2

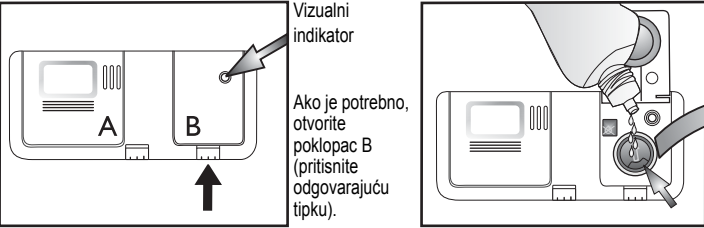

Vizualni indikator

Ako je potrebno, otvorite poklopac B (pritisnite odgovarajuću tipku).

Dodajte sredstvo za ispiranje do oznake max. ~150 ml

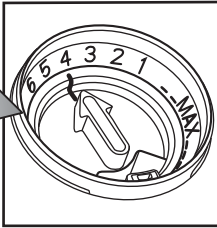

Doziranje sredstva za ispiranje može se prilagoditi deterđentu koji upotrebljavate. Što je niža postavka, ispušta se manje sredstva za ispiranje (tvornička postavka: položaj 4). Pritisnite tipku da biste otvorili poklopac B. Novčićem ili nekim sličnim predmetom okrenite strelicu na željenu postavku. Nakon podešavanja postavke sredstva za ispiranje zatvorite poklopac.

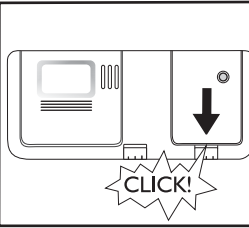

(ovisno o modelu)

<p>i Provjerite indikator sredstva za ispiranje da biste provjerili razinu u posudi.</p>	<p>Indikator razine sredstva za ispiranje na upravljačkoj ploči</p> <p>Lampica indikatora pali se kada JE POTREBNO DODATI SREDSTVO ZA ISPIRANJE.</p>	<p>Indikator sredstva za ispiranje na posudi</p> <p>tamno: U REDU. prozimo: POTREBNO JE DODAVANJE</p>
	<p>! Upotrebljavajte samo sredstva za ispiranje za kućne perilice posuđa. Odmah obrišite sredstvo za ispiranje koje se slučajno proliło. Time ćete spriječiti prekomjerno stvaranje ostataka pjene koja može prouzročiti pogrešan rad uređaja.</p>	<p>i Ako su na posuđu trakaste mrlje: smanjite dozu okretanjem gumba na nižu postavku (1 – 3). Ako posuđe nije potpuno suho: povećajte dozu okretanjem gumba na višu postavku (5 – 6). Plastično posuđe teže se suši pa viša postavka sredstva za doziranje neće popraviti tu situaciju.</p>

Dodavanje deterđenta – upotrijebite samo deterđent posebno namijenjen perilicama u skladu s preporukama dobavljača

Svakodnevna upotreba

3

Otvorite poklopac A (pritisnite odgovarajuću tipku).

Posudu za deterđent napunite netom prije početka programa pranja.

Dodavanje deterđenta: **stavite tabletu/prašak/ gel** u veliku komoru. Potražite preporuke proizvođača deterđenta na pakiranju.

Upotrijebite samo jednu tabletu po ciklusu i uvijek je stavite u posudu za deterđent.

Neke vrste tableta možda se neće potpuno otopiti tijekom kratkih ciklusa (lomljivo, brzo, ručno pranje); ako stavite tabletu na dno perilice, ona će se lakše otopiti, a posuđe će se bolje oprati.

Zatvorite poklopac pritiskom odgovarajućih rebara.

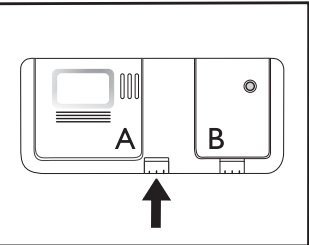
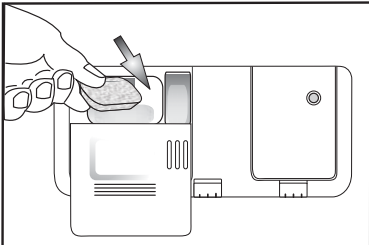
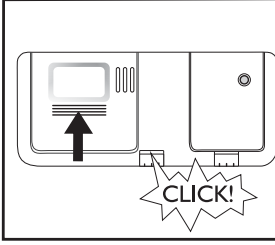
4

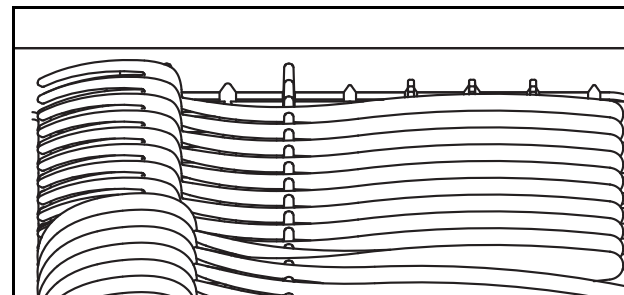
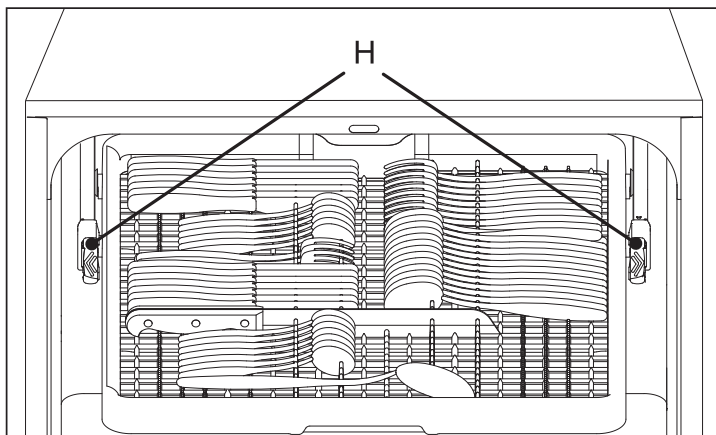

Dugački pribor moguće je postaviti u prednji dio košare (ako dugački pribor ne može stati u korito za jedači pribor, tada se može postaviti na preklopne police u gornjem koritu).

Kako ukloniti korito za jedači pribor (ako je dostupno) – uklanjanjem korita za jedači pribor dobit će se prostor za postavljanje čaša na stalku u gornje korito.

- Otvorite dva držača (H) da biste izvadili korito. Kada je stalak za pribor za jelo na svojem mjestu, držači uvijek moraju biti zatvoreni.

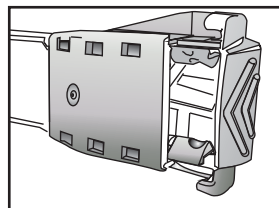

H – ZATVORENO

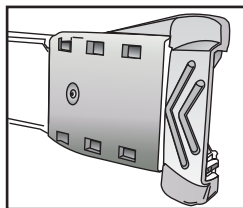

H – OTVORENO

4

U gornje korito možete postaviti čaše, šalice, zdjele, a u desnom dijelu korita možete postaviti desertno posuđe.
Preklopne police (A) ako su otklopljene, olakšavaju postavljanje čaša na stalku, dugog pribora ili šalica za kavu.

Držači tanjura (B) mogu se poklopiti za umetanje zdjela.

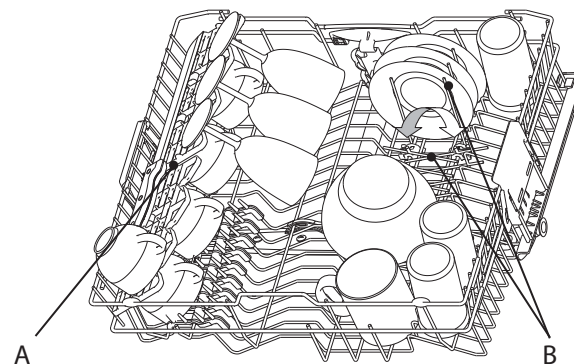
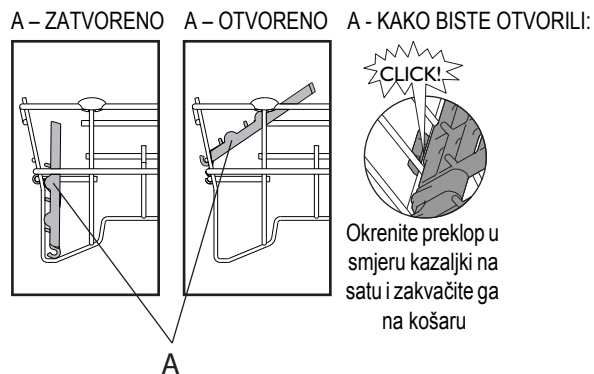

U gornje korito možete postaviti posuđe promjera do 20 cm SAMO ako je korito u donjem položaju (u nastavku pogledajte kako se podešava gornje korito).

Podešavanje visine gornjeg korita (ako je dostupno) – podizanjem gornjeg korita može se osloboditi prostor u donjem koritu za postavljanje čaša na stalku.

- Uхватite i izvadite dvije bočne ručke (C) (moraju biti na istoj razini) pa podignite ili spustite gornje korito.

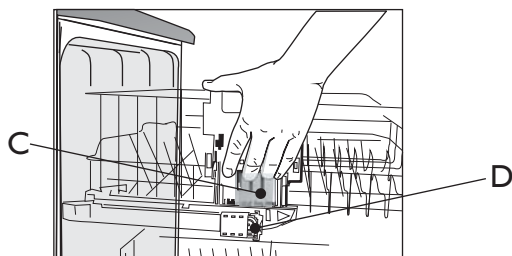

Uklanjanje gornjeg korita (ako je dostupno) – uklanjanjem gornjeg korita može se osloboditi prostor za postavljanje krupnijeg posuđa u donjem koritu.

- Otvorite dva držača (D) da biste izvadili korito. Ako je gornja košara postavljena, držači uvijek moraju biti zatvoreni.

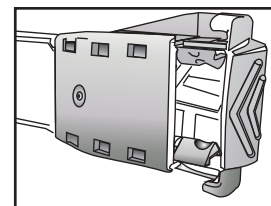

D – ZATVORENO

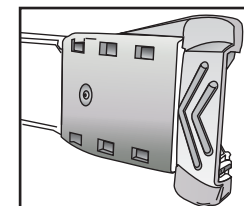

D – OTVORENO

4

U donju košaru možete staviti tanjure i lonce. **Okomiti držači tanjura (E)** mogu se preklopiti prema dolje kako bi se dobilo više prostora za lonce.

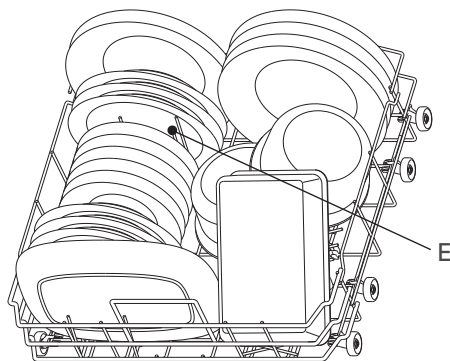

Ako je odabrana opcija "Pola punjenja/Multizone", **korito za jedaći pribor – F** (priloženo uz neke modele) možete postaviti u donje korito.

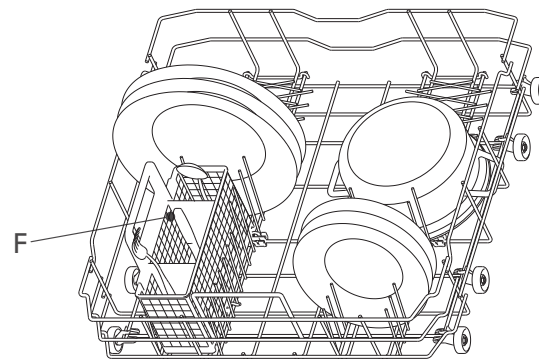

PowerClean® koristi posebne sapnice vode u stražnjem dijelu kako bi se intenzivnije opralo jako zaprljano posuđe.

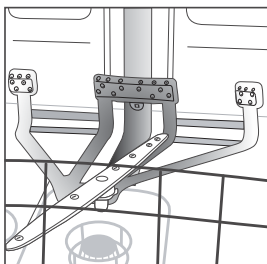

Kako koristiti opciju PowerClean®

1. Prilagodite područje za PowerClean® (G) spuštanjem stražnjih držača tanjura kako biste umetnuli lonce.
2. Lonce i posuđe za pečenje postavite nagnute okomito u područje za PowerClean®. **Posuđe nagnite prema sapnicama**

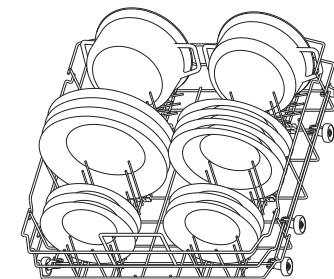
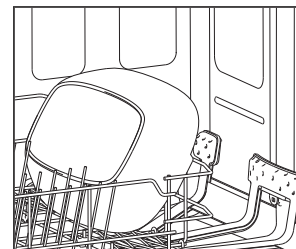
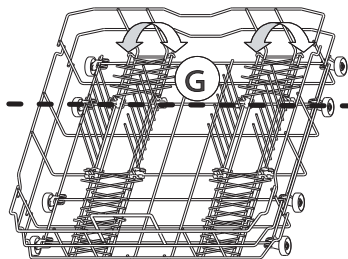

Posuđe rasporedite tako da se voda ne nakuplja u šupljinama. Ruke za pranje moraju se slobodno okretati. Upotrebljavajte samo posuđe i pribor predviđeno za pranje u perilici. Ne upotrebljavajte perilicu za pranje drvenih predmeta, aluminija, lima, srebrnog pribora ili ukrašenog posuđa (neglaziranog). Posuđe u košarama (npr. tanjuri, zdjele, lonci) moraju se postaviti na ispravan način kako bi se voda iscijedila!

5

Uključivanje uređaja. Pritisnite bilo koju tipku da biste uključili upravljačku ploču i započeli odabir programa.

Odabir programa

6

Pregled programa

Maksimalni mogući broj programa naveden je u poglavlju "Grafikon". Odgovarajući programi za vaš uređaj nalaze se na ploči (str. 1).



Program odaberite u skladu s priloženom tablicom programa (str. 2). Trajanje programa ovisi o vanjskim uvjetima u stanu, temperaturi i tlaku itd. Iz higijenskih se razloga preporučuje najmanje jednom mjesečno pokrenuti ciklus na visokoj temperaturi (npr. Intensive 65). To će pridonijeti čistoći uređaja, potpunoj funkcionalnosti i suzbijanju neugodnih mirisa.

Ciklus pranja

7

Vrata perilice moraju biti zatvorena, a ventil za vodu otvoren.

Privremeni prekid programa (npr. ako želite dodati posuđe):

- Pritisnite gumb **Start/Pause** (Start/Pauza) ili oprezno otvorite vrata (program će se privremeno zaustaviti) i dodajte posuđe, (**pazite na VRUĆU paru!**).
- Zatvorite vrata i ponovno pritisnite tipku **Start/Pause** (Start/Pauza) da biste ponovno pokrenuli ciklus (program će se nastaviti od mjesta na kojem je prekinut).

Poništavanje programa koji je u tijeku:

- Pritisnite gumb  na 3 sekunde.
- (Perilica će izbacivati vodu 1 minutu, a zatim će se isključiti).

Promjena programa koji je u tijeku:

- Pritisnite tipku  na 3 sekunde da biste poništili program koji je u tijeku.
- (Perilica će izbacivati vodu 1 minutu, a zatim će se isključiti).
- Pritisnite bilo koju tipku kako biste uključili uređaj.
- Odaberite novi program.
- Pritisnite tipku **Start/Pause** (Start/Pauza).

Isključivanje uređaja. Sve je u redu...

8

Nakon završetka programa uređaj automatski prelazi u **stanje pripravnosti**. Sve lampice indikatora se isključuju.

Pazite pri otvaranju vrata: pazite na VRUĆU paru.

Počnite vaditi posuđe iz perilice redom, počevši od donje police, kako biste izbjegli kapanje preostale vode na posuđe koje se nalazi ispod.

Održavanje

9

Filtri

Po potrebi ih provjerite i očistite

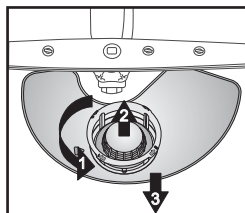

Odvijte mikrofiltrar (1), uklonite ga (2) i izvadite sito za fino filtriranje (3)...

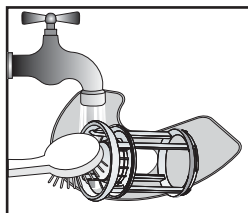

Isperite ga pod tekućom vodom...

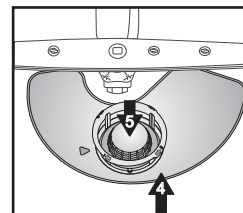

Postavite



Zavijte mikrofiltrar – OZNAKA!

Sami popravite manje nedostatke...

10

Ruke za pranje

Uklanjanje začepljenja/naslaga.

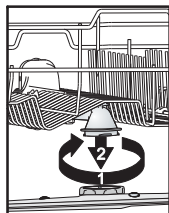

Odvijte i uklonite gornju ruku...

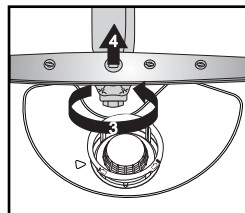

Odvijte i uklonite donju ruku...

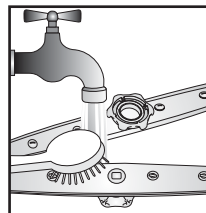

Očistite mlaznice pod tekućom vodom (ako je potrebno, upotrijebite čačkalice)...

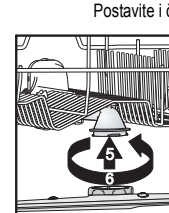

Postavite i čvrsto zavijte gornji i donji nosač.

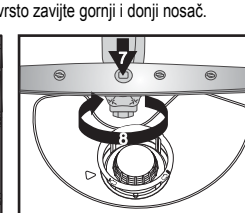



Ako dođe do pogreške, prije nego što nazovete korisničku službu provedite sljedeće provjere kako biste pokušali sami otkloniti problem. Većina pogrešaka može se ispraviti na sljedeći način, kojim se brzo obnavlja normalan rad uređaja.

Uređaj...	Mogući uzroci...	Rješenja...
uključen je indikator za sol	- Spremnik za sol je prazan. (Lampica indikatora soli može nakon punjenja ostati upaljena na kraju nekoliko ciklusa pranja).	- Napunite spremnik za sol solju (za više informacija pogledajte stranicu 3). - Podesite tvrdoću vode - pogledajte tablicu na stranici 3.
uključen je indikator sredstva za ispiranje	- Prazan je spremnik sredstva za ispiranje.	- Napunite spremnik sredstvom za ispiranje (za više informacija pogledajte stranicu 4).
...ne radi/ne pokreće se	- Uređaj se mora uključiti. - Vrata perilice se ne zatvaraju. - Uključena je opcija odgode pokretanja.	- U slučaju da nema napajanja, provjerite osigurač u stanu. - Provjerite jesu li vrata perilice zatvorena. - Provjerite je li odabrana opcija odgode pokretanja (ako je dostupna). Ako jest, uređaj će se pokrenuti tek nakon što prođe postavljeno vrijeme. Ako je potrebno, VRATITE UREĐAJ NA POČETNE POSTAVKE pritiskom tipke za PONIŠTAVANJE ili odmah započnite ciklus pranja pritiskom tipke za POKRETANJE.
...prikazuje "F6 E7" ili "H2O" + indikator slavine za vodu	- Zatvorena je slavina za vodu. - Tlak vode prenizak je. - Savijeno je crijevo za dovod vode ili su začepljeni filtri na dovodnom vodu.	- Slavina za vodu mora biti otvorena. - Slavina za vodu mora biti potpuno otvorena tijekom dovoda vode (minimalni kapacitet: 0,5 litara u minuti). - Dovodno crijevo vode ne smije biti savijeno, a pripadajući dovodni filter u priključku slavine ne smije biti prljav ili začepljen.
...prikazuje "F6 E3"/"F6 EC"/program pranja prerano je završio (posude je prijavio i mokro)	- Prijavi ili začepljeni filtri ili mlaznice. - Premalo vode u sustavu za vodu perilice. - Nepravilno montirano crijevo za izbacivanje vode. - U perilici se stvara puno pjene.	- Očistite filtre i mlaznice. - Konkavni predmeti (npr. zdjele, šalice) moraju biti postavljeni otvorom prema dolje. - Crijevo za izbacivanje vode mora biti ispravno montirano (na uređajima koji se instaliraju visoko ostavite najmanje 200 – 400 mm od donjeg ruba) – pogledajte upute za montažu.
...prikazuje "F8 E1"	- Prijavi filtri. - Savijeno crijevo za izbacivanje vode. - Zatvoren je priključak crijeva na odvod.	- Očistite filtre. - Crijevo za izbacivanje vode ne smije biti savijeno. - Morate ukloniti disk na priključku crijeva na odvod.
...prikazuje drugu pogrešku, "Fx Ey"	- Postoji tehnički kvar uređaja.	- Nazovite tvorničku službu za korisnike (prikaz stanja kvara). Zatvorite slavinu za dovod vode.

Nakon obavljanja gore navedenih radnji poruka o pogrešci mora se izbrisati. U većini slučajeva greške se nakon toga eliminiraju.

VRATAČANJE NA POČETNE POSTAVKE:

- ➔ Pritisnite gumb na 3 sekunde.
- ➔ Zatvorite vrata.
- ➔ Perilica će automatski izbacivati vodu 1 minutu.
- ➔ Uređaj će nakon toga biti spreman za ponovno pokretanje.

Posuđe i pribor za jelo...	Mogući uzroci...	Rješenja...
...nisu savršeno čisti/na njima su ostaci hrane	- Premalo prostora između posuđa (nepravilan raspored konkavnih predmeta u košarama).	- Rasporedite posuđe tako da se predmeti ne dodiruju. Konkavni predmeti (npr. zdjele, šalice) moraju biti postavljeni otvorom prema dolje.
	- Premalo deterdženta; deterdžent je prestar ili nije ispravno čuvan.	- Ako je potrebno, upotrijebite više deterdženta, ali poštujte upute proizvođača za doziranje. Deterdžent uvijek čuvajte na suhom mjestu i ne predugo.
	- Temperatura nije dovoljno visoka za jako prljavo posuđe.	- U slučaju jako zaprljanog posuđa, odaberite program pranja s višom temperaturom (pogledajte tablicu programa – poglavlje "Grafikon" – stranica 2).
	- Posuđe ste stavili u gornju i donju košaru, a aktivirali ste opciju "Pola punjenja/Multizone".	- Ako ste odabrali opciju "Pola punjenja/Multizone" (ako je dostupna), ne zaboravite staviti posuđe samo u gornju košaru ili samo u donju košaru da biste povećali snagu pranja te tako dobili optimalne rezultate pranja.
	- Začepljene mlaznice, prijavi ili neispravno postavljeni filtri.	- Ruke za pranje ne smiju biti začepljene, filtri ne smiju biti prijavi i moraju biti ispravno postavljeni (pogledajte str. 8, "Održavanje").
	- Mlaznice se ne mogu okretati zbog pogrešno postavljenog posuđa ili pribora za jelo.	- Mlaznice se moraju slobodno okretati, a posuđe ili pribor za jelo ih u tome ne smiju ometati.
...nakupljaju se naslage: ostaci soli za regeneraciju	- Voda je pretvrda.	- U područjima s vrlo tvrdom vodom morate dodati više soli za regeneraciju (pogledajte str. 3, "Kako podesiti tvrdoću vode").
	- Otvoren je poklopac spremnika za sol.	- Ispravno zatvorite poklopac spremnika za sol.
	- Nema dovoljno sredstva za ispiranje.	- Ako upotrebljavate kombinirani deterdžent, pokušajte dodati više sredstva za ispiranje.
...nisu suhi	- Plastični spremnici ne suše se dobro.	- Sintetički materijali ne suše se dobro; ako su na kraju ciklusa mokri, obrišite ih.
	- Čisto posuđe ostavljeno je u perilicu posuđa dugo nakon završetka ciklusa (npr. kada se upotrebljava opcija odgode pokretanja).	- U toj situaciji normalno je zadržavanje kapi vode na posuđu i bočnim stranicama perilice. Pokušajte otvoriti vrata 5 minuta prije uklanjanja posuđa.
	- Nepravilno raspoređivanje konkavnih predmeta u košari.	- Rasporedite posuđe tako da se voda ne nakuplja u šupljinama.
	- Nepravilno doziranje sredstva za ispiranje.	- Povećajte dozu sredstva za ispiranje (pogledajte str. 4, "Dodavanje sredstva za ispiranje").
	- Odabran je program Rapid.	- Brzi program 40 °C/45 °C namijenjen je brzom pranju malo zaprljanog posuđa. Ako se upotrebljava za srednje do jako zaprljanog posuđa, ono se možda neće potpuno osušiti. Ako je tako, odaberite program standardne duljine. Da biste postigli najbolje rezultate, otvorite vrata nakon završetka programa i pričekajte 15 minuta prije vađenja posuđa iz perilice.

Posuđe i pribor za jelo...	Mogući uzroci...	Rješenja...
...primjetni su plastični dijelovi koji su izgubili boju	- Sok od rajčice/mrkve.	- Sok od rajčice, primjerice, može izazvati promjenu boje plastičnih dijelova. Preporučuje se deterdžent u prahu jer omogućuje upotrebu malo viših doza koje poboljšavaju izbjeljivanje. Trebali biste upotrebljavati programe s višim temperaturama pranja.
...čaše su neprozirne itd.	- Posuđe nije prikladno za pranje u perilicama (porculan),	- Upotrebljavajte samo posuđe i pribor predviđeno za pranje u perilici.
...na čašama se zadržavaju naslage koje se mogu ukloniti	- Upotreba neodgovarajućih programa za pranje čaša.	- Posuđe se mora složiti tako da se međusobno ne dodiruje. Staklene predmete ne stavljajte zajedno u košare. Upotrijebite odgovarajući program za pranje čaša.
...staklo se ne sjaji	- Čaše nisu prikladne za pranje u perilicama posuđa (porculan).	- Neke vrste čaša ne mogu se prati u perilici.
...na čašama se zadržavaju trajne naslage	- Učinak duge.	- Ta se pojava ne može popraviti. Preporučujemo sljedeće: <ul style="list-style-type: none"> - Promijenite kontrolu sustava za doziranje omekšivača. - Pazite, poštujujte upute za doziranje deterdženta. - Ako upotrebljavate tablete s kombiniranim djelovanjem, pročitajte preporuke proizvođača.
...šalice za čaj potamnile su, a prljavština ne nestaje ni nakon pranja u perilici	- U crnom se čaju nalazi tein.	- U slučaju mrlja od teina dodajte jednu žličicu sode za pečenje zajedno s deterdžentom u spremnik sredstva za pranje kako biste poboljšali čišćenje.
...tragovi hrđe	- Ne upotrebljava se program pretpranja.	- Ostaci slane ili kisele hrane mogu ostaviti mrlje čak i na priboru od nehrđajućeg čelika. Da biste to izbjegli, uvijek koristite program pretpranja ako posuđe treba oprati kasnije.
...drugi tragovi	- Doza sredstva za ispiranje preniska je.	- Ako primijetite mrlje, povećajte dozu sredstva za ispiranje (pogledajte str. 4, "Dodavanje sredstva za ispiranje"). - Ako upotrebljavate kombinirani deterdžent, pokušajte dodati više sredstva za ispiranje.
...pruge na posudu	- Doza sredstva za ispiranje je previsoka.	- Ako primijetite prugaste mrlje, povećajte dozu sredstva za ispiranje (pogledajte str. 4, "Dodavanje sredstva za ispiranje"). - Ako upotrebljavate višenamjenski deterdžent koji sadrži i sredstvo za ispiranje, nemojte dodavati više sredstva za ispiranje.
...ostaci pjene	- Nepravilno doziranje deterdženta/sredstva za ispiranje.	- Upotrebljavajte samo potrebnu količinu deterdženta/sredstva za ispiranje jer prekomjerne količine mogu prouzročiti previše pjene.

Ako se nakon obavljanja svih navedenih provjera problem ne riješi, izvucite utikač i zatvorite slavinu. Obratite se postprodajnom servisu (pogledajte jamstveni list). Prije nego što nazovete postprodajni servis, zabilježite sljedeće:

- opis pogreške,
- tip i model uređaja,
- servisnu šifru (broj naveden na ploči s tehničkim podacima) s unutarnje desne strane vrata:



1. Pakiranje

Ambalaža uređaja proizvedena je od materijala koji se u potpunosti može reciklirati i nosi odgovarajuću oznaku .

2. Uklanjanje ambalaže i pregled sadržaja

Nakon otpakiravanja provjerite ima li na perilici znakova oštećenja i zatvaraju li se vrata ispravno. Ako imate dvojbi, obratite se kvalificiranom tehničaru ili lokalnom dobavljaču.

3. Prije prve upotrebe perilice

- Uređaj je izrađen za rad na temperaturi od minimalno 5 °C.
- Perilica je testirana u pogonu proizvođača kako bi se zajamčio njezin ispravan rad. Nakon takvog testiranja mogu se zadržati kapljice ili tragovi vode koji će nestati nakon prve upotrebe.

4. Štednja električne energije i vode

- Nemojte prati posuđe pod tekućom vodom.
- Uvijek napunite perilicu do kraja prije pokretanja ili odaberite opciju "Pola punjenja/Multizone" (ako je dostupna).
- Ako su vam na raspolaganju ekološki izvori energije poput zagrijavanja solarnim panelima, toplinske crpke ili centralizirani sustavi grijanja, uređaj možete priključiti na dovod tople vode do maksimalne temperature od 60 °C. Provjerite je li instalirano odgovarajuće crijevo za dovod vode (maks. 70 °C ili maks. 90 °C).

5. Sigurnost djece

- Čuvajte ambalažu podalje od dohvata djece.
- Djeca se ne smiju igrati s perilicom.
- Deterdžent, sredstvo za ispiranje i sol čuvajte izvan dohvata djece.

6. Sigurnosna upozorenja

- Uređaj nije namijenjen upotrebi od strane djece ili osoba s fizičkim ili mentalnim oštećenjima ako nisu pod odgovarajućim nadzorom odgovorne odrasle osobe koja može jamčiti sigurnu upotrebu.
- Ne rukujte uređajem na otvorenom.
- Ne postavljajte zapaljive materijale u blizini perilice.
- Voda u perilici nije pitka.
- Ne upotrebljavajte otapala u perilici: **opasnost od eksplozije!**
- Budite pažljivi kada su vrata otvorena: **opasnost od saplitanja!**
- Otvorena vrata perilice mogu izdržati samo opterećenje izvučene košare. Na vrata nemojte stavljati druge predmete, sjediti na njih ili stajati na njima.
- Oštri predmeti koji mogu prouzročiti ozljede (npr. noževi) moraju se postaviti u košaru za pribor oštricama okrenutim prema dolje. Dugi pribor mora se postaviti horizontalno u gornju košaru oštricom okrenutom prema stražnjoj strani uređaja.

- Prije čišćenja ili održavanja izvucite utikač i zatvorite ventil; to učinite i u slučaju bilo kakvog nepravilnog rada.
- Popravke i tehničke izmjene smiju obavljati isključivo kvalificirani tehničari.

7. Otpornost na smrzavanje

Ako se uređaj postavi u okruženje izloženo mrazu, iz njega se mora potpuno ispustiti voda. Zatvorite ventil, uklonite dovodno i odvodno crijevo te ispustite svu vodu. U spremniku mora biti najmanje 1 kg otopljene regeneracijske soli kako biste zaštitili uređaj do temperature -20 °C. Nakon nastavka rada programa može se prikazati poruka o pogrešci (pogledajte str. 9). "F6 E2" – uređaj mora ostati na sobnoj temperaturi od min. 5 °C najmanje 24 sati. Nakon uklanjanja tih grešaka, VRATITE UREĐAJ NA POČETNE POSTAVKE (pogledajte poglavlje "Što učiniti ako...").

8. Odlaganje

- Uređaj je proizveden od materijala koji se mogu reciklirati. Ako odlučite baciti perilicu, morate je odložiti u skladu s lokalnim propisima o odlaganju otpada. Učinite ga neupotrebljivim rezanjem kabela za napajanje. Da biste spriječili potencijalno opasne situacije za djecu (npr. opasnost od gušenja), slomite bravu na vratima kako se ne bi mogla zatvoriti.
- Ovaj uređaj ima oznaku u skladu s Europskom direktivom 2012/19/EU o otpadnoj električnoj i elektroničkoj opremi (OEEO). Pravilnim odlaganjem možete spriječiti potencijalno štetne posljedice za okoliš i zdravlje. Nepravilno odlaganje ovakvih uređaja u kućanski otpad može

imati štetne posljedice na okoliš. Simbol  na uređaju ili na dokumentaciji koja se s njim isporučuje označava da se on ne smije odlagati u kućanski otpad, već se mora predati u najbliži centar za recikliranje električnih i elektronskih uređaja. Odlaganje se mora izvesti u skladu s lokalnim ekološkim propisima o odlaganju otpada. Dodatne informacije o obradi, obnavljanju i recikliranju ovog uređaja potražite od nadležnih lokalnih službi, službi za prikupljanje kućanskog otpada ili prodavaonici u kojoj ste ga kupili.

Izjava o sukladnosti EC

Ovaj uređaj proizveden je, projektiran i distribuira se u skladu sa sigurnosnim zahtjevima direktiva EZ-a:  2006/95/EC, 2004/108/EC, 93/68/EEC and Directive 2011/65/EU - RoHS II.

Kapacitet: 13 kompleta posuđa.

Jamstvo ne vrijedi ako su greške prouzročene nepravilnom upotrebom uređaja.

Pridržavamo pravo na tehničke izmjene.