

Instructions for installation and use

WASHING MACHINE

EN

EN

English,1

IT

Italiano,13

SV

Svenska,25

FI

Suomi,37

DK

Dansk,49

NO

Norsk,61

AQUALTIS

AQS73D 29

Contents

Installation, 2-3

Unpacking and levelling
Connecting the electricity and water supplies
Technical data

Care and maintenance, 4

Cutting off the water and electricity supplies
Cleaning the machine
Cleaning the detergent dispenser drawer
Caring for your appliance drum
Cleaning the pump
Checking the water inlet hose

Precautions and advice, 5

General safety
Disposal

Description of the machine, 6-7

Touch control panel

Running a wash cycle, 8

Wash cycles and options, 9

Table of wash cycles
Wash options

Detergents and laundry, 10

Detergent
Preparing the laundry
Washing recommendations
Load balancing system

Trouble shooting, 11

Assistance, 12

Hotpoint
ARISTON

Installation

EN

! This instruction manual should be kept in a safe place for future reference. If the washing machine is sold, given away or moved, please ensure the manual is kept with the machine, so that the new owner may benefit from the advice contained within it.

! Read these instructions carefully: they contain vital information relating to the safe installation and operation of the appliance.

! Inside the pack containing this manual, you will also find the guarantee and all the details necessary for installation.

Unpacking and levelling

Unpacking

1. Once you have removed all the packaging from the washing machine, make sure it has not been damaged during transportation. If it has been damaged, contact the retailer and do not proceed any further with the installation process.

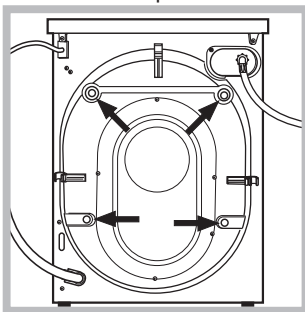

2. Remove the 4 protective screws (used during transportation) and the corresponding spacer, located on the rear part of the appliance (see figure).

3. Close off the holes using the plastic plugs supplied in the pack.

4. Keep all the parts in a safe place; they will be needed again if the washing machine is moved to another location, to prevent the inside of the appliance being damaged.

! Packaging materials should not be used as toys for children.

Levelling

1. Place the washing machine on a flat sturdy floor, without resting it up against walls or cabinets.

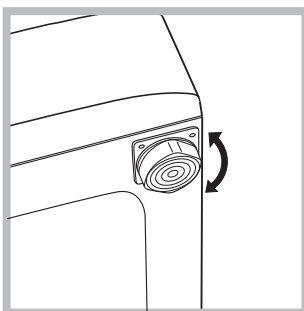

2. If the floor is uneven, the front feet of the machine may be adjusted until it reaches a horizontal position (the angle of inclination must not exceed 2 degrees).

! If the appliance is levelled correctly, it will be more stable and much less likely to cause vibrations and noise while it is operating, particularly during the spin cycle.

! If it is placed on carpet or a rug, adjust the feet in such a way as to allow a sufficient ventilation space underneath the washing machine.

Connecting the electricity and water supplies

Connecting the water inlet hose

! Before connecting the inlet hose to the water supply, run the water until it is perfectly clear.

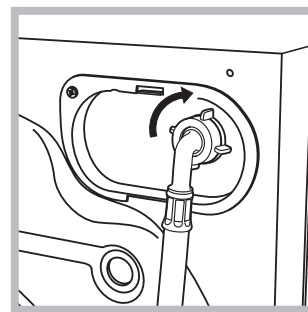

1. Connect the inlet hose to the machine by screwing it onto the cold water inlet of the appliance, which is situated on the top right-hand side of the rear part of the appliance (see figure).

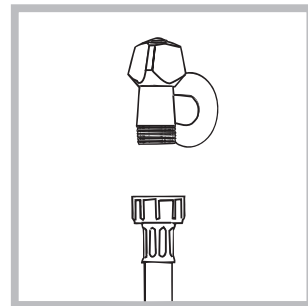

2. Connect the inlet hose by screwing it to a cold water tap using a 3/4 gas threaded connection (see figure).

3. Make sure that the hose is not folded over or bent.

! The water pressure at the tap must fall within the values indicated in the Technical data table (see next page).

! If the inlet hose is not long enough, contact a specialised shop or an authorised technician.

! Never use second-hand or old inlet hoses; use the products supplied with the machine.

Connecting the drain hose

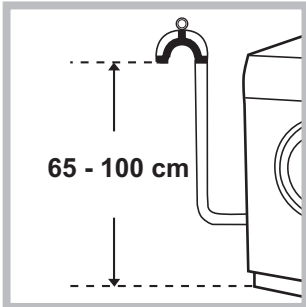

Connect the drain hose to drain duct piping or a wall drain located between 65 and 100 cm above the floor, making sure it is not bent at all.

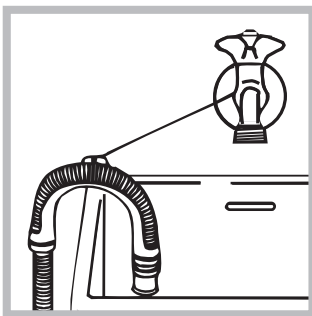

Alternatively, place the drain hose over the edge of a washbasin or bathtub, by fastening the guide (which can be purchased at the technical assistance centre) to the tap (see figure). The free end of the hose should not be underwater.

! We advise against the use of hose extensions; if it is absolutely necessary, the extension must have the same diameter as the original hose and must not exceed 150 cm in length.

Electrical connections

Before plugging the appliance into the electricity socket, make sure that:

- the socket is earthed and complies with all applicable laws;
- the socket is able to withstand the maximum power load of the appliance as indicated in the Technical data table (see opposite);
- the power supply voltage falls within the values indicated in the Technical data table (see opposite);
- the socket is compatible with the plug of the appliance. If this is not the case, have the socket or the plug replaced.

! The machine must not be installed outdoors, even in covered areas. It is extremely dangerous to leave the appliance exposed to rain, storms and other weather conditions.

! The mains socket must remain within easy reach after the washing machine has been installed.

! Do not use extension cords or multiple sockets.

! The cable should not be bent or compressed.

! The power supply cable and plug must only be replaced by authorised technicians.

Warning! The company shall not be held responsible in the event that these regulations are not respected.

Technical data

Model AQS73D 29

Dimensions
width 59.5 cm
height 85 cm
depth 44,5 cm

Capacity from 1 to 7 kg

Electrical connections please refer to the technical data plate fixed to the machine

Water connections
maximum pressure 1 MPa (10 bar)
minimum pressure 0.05 MPa (0.5 bar)
drum capacity 48 litres

Spin speed up to 1200 rotations per minute

Test wash cycles in accordance with regulations 1061/2010 and 1015/2010
Programme $\leq 60^{\circ}\text{C}$;
Eco Cotton 60°C.
Programme $\leq 40^{\circ}\text{C}$;
Eco Cotton 40°C.

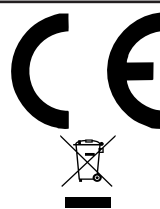

This appliance conforms to the following EC Directives:
- EMC 2014/30/EU (Electromagnetic Compatibility)
- LVD 2014/35/EU (Low Voltage)
- 2012/19/EU - (WEEE)

Care and maintenance

EN

Cutting off the water and electricity supplies

- Turn off the water tap after every wash cycle. This will limit wear on the hydraulic system in the machine and help to prevent leaks.
- Unplug the appliance when cleaning it and during all maintenance work.

Cleaning the machine

The outer parts and rubber components of the appliance can be cleaned using a soft cloth soaked in lukewarm soapy water. Do not use solvents or abrasives.

A message on the display will regularly (roughly every 50 cycles) advise the user to run an automatic cleaning cycle to clean the washing machine and combat limescale build-up and bad odours.

For optimal maintenance we suggest using WPRO Limescale and grease remover, according to the instructions shown on the package. The product can be purchased by contacting the technical assistance service or through the website www.hotpoint.eu. Hotpoint declines all liability for any damages to the appliance caused by the use of other cleaning products for washing machines available on the market.

Cleaning the detergent dispenser drawer

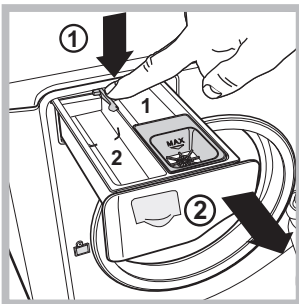

To remove the drawer, press lever (1) and pull the drawer outwards (2) (see figure). Wash it under running water; this procedure should be repeated frequently.

Caring for your appliance drum

- Always leave the door ajar to prevent unpleasant odours from forming.

Cleaning the pump

The washing machine is fitted with a self-cleaning pump which does not require any maintenance. Sometimes, small items (such as coins or buttons) may fall into the protective pre-chamber at the base of the pump.

! Make sure the wash cycle has finished and unplug the appliance.

To access the pre-chamber:

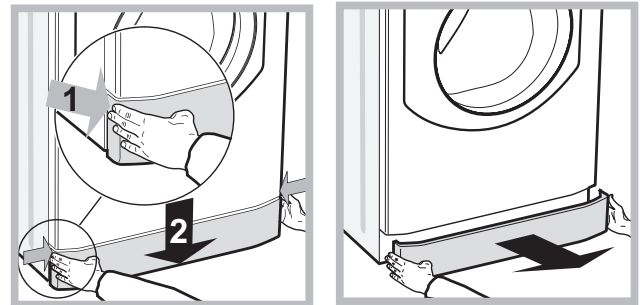

1. take off the cover panel on the front of the machine by first pressing it in the centre and then pushing downwards on both sides until you can remove it (see figures);

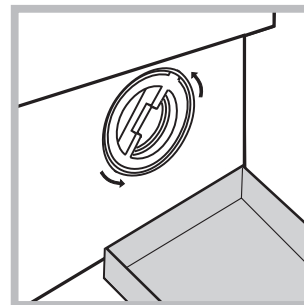

2. position a container so that it will collect the water which flows out (approximately 1.5 l) (see figure);
3. unscrew the lid by rotating it in an anti-clockwise direction (see figure);

4. clean the inside thoroughly;
5. screw the lid back on;
6. reposition the panel, making sure the hooks are securely in place before you push it onto the appliance.

Checking the water inlet hose

Check the inlet hose at least once a year. If there are any cracks, it should be replaced immediately: during the wash cycles, water pressure is very strong and a cracked hose could easily split open.

! The machine was designed and constructed in accordance with international safety regulations. The following information is provided for safety reasons and must therefore be read carefully.

General safety

- This appliance was designed for domestic use only.
- This appliance can be used by children aged from 8 years and above and persons with reduced physical, sensory or mental capabilities or lack of experience and knowledge if they have been given supervision or instruction concerning use of the appliance in a safe way and understand the hazards involved. Children shall not play with the appliance. Cleaning and user maintenance shall not be made by children without supervision.
- Do not touch the machine when barefoot or with wet or damp hands or feet.
- Do not pull on the power supply cable when unplugging the appliance from the electricity socket. Hold the plug and pull.
- Do not touch the drained water as it may reach extremely high temperatures.
- Never force the porthole door. This could damage the safety lock mechanism designed to prevent accidental opening.
- If the appliance breaks down, do not under any circumstances access the internal mechanisms in an attempt to repair it yourself.
- Always keep children well away from the appliance while it is operating.
- If it must be moved, proceed with the help of two or three people and handle it with the utmost care. Never try to do this alone, because the appliance is very heavy.
- Before loading laundry into the washing machine, make sure the drum is empty.

Disposal

- Disposing of the packaging materials: observe local regulations so that the packaging may be re-used.
- The European Directive 2012/19/EU - WEEE relating to Waste Electrical and Electronic Equipment (WEEE) states that household appliances should not be disposed of using the normal solid urban waste cycle. Exhausted appliances should be collected separately in order to optimise the cost of re-using and recycling the materials inside the machine, while preventing potential damage to the atmosphere and to public health. The crossed-out dustbin is marked on all products to remind the owner of their obligations regarding separated waste collection. For more information relating to the correct disposal of household appliances, owners should contact their local authorities or appliance dealer.

Description of the machine

EN

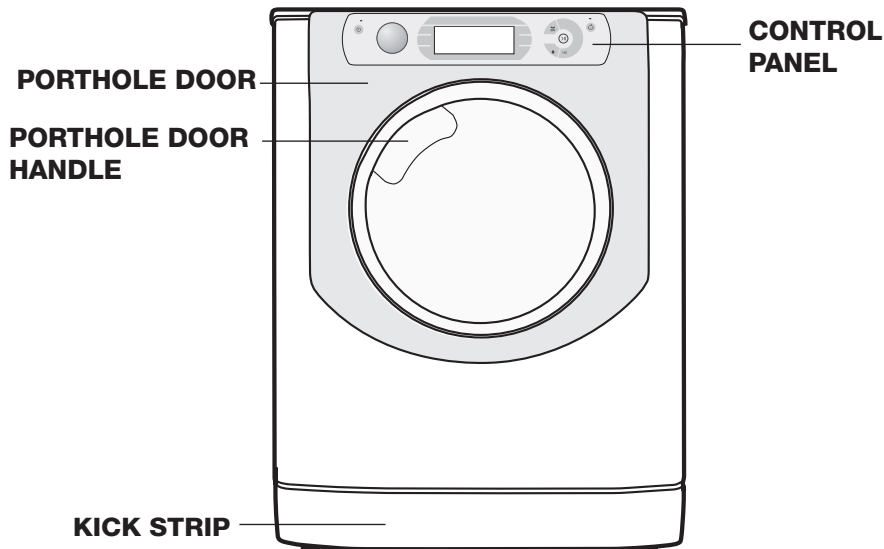

PORTHOLE DOOR



Always use the handle to open the porthole door (see figure).

DETERGENT DISPENSER DRAWER



The detergent dispenser drawer is located inside the machine and can be accessed by opening the door.

For more information on detergent measures, please refer to the chapter entitled "Detergents and laundry".

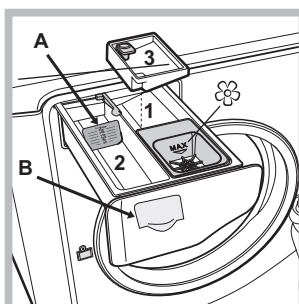

1. *pre-wash compartment*: use powder detergent.

! *Before pouring in the detergent, make sure that extra compartment 3 has been removed.*

2. *main wash compartment*:

If liquid detergent is used, it is recommended that the removable plastic partition **A**

(supplied) be used for proper dosage. If powder detergent is used, place the partition into slot **B**.

3. *extra compartment*: Bleach

! **The use of extra compartment 3 excludes the pre-wash function.**

☼ *washing additives compartment*: for fabric softener or liquid additives. We recommend that the maximum level indicated by the grille is not exceeded, and that concentrated fabric softeners are diluted.

TOUCH CONTROL PANEL

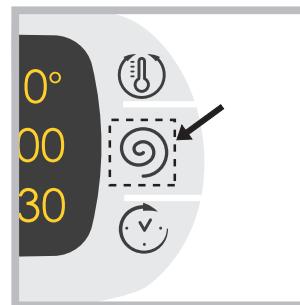

To adjust the settings, gently press the icon inside the sensitive (touch control) area as illustrated in the figure.

Standby mode

This washing machine, in compliance with new energy saving regulations, is fitted with an automatic standby system which is enabled after about 30 minutes if no activity is detected. Press the ON-OFF  button briefly and wait for the machine to start up again.

Consumption in off-mode: 0,5 W

Consumption in Left-on: 8 W

Touch control panel

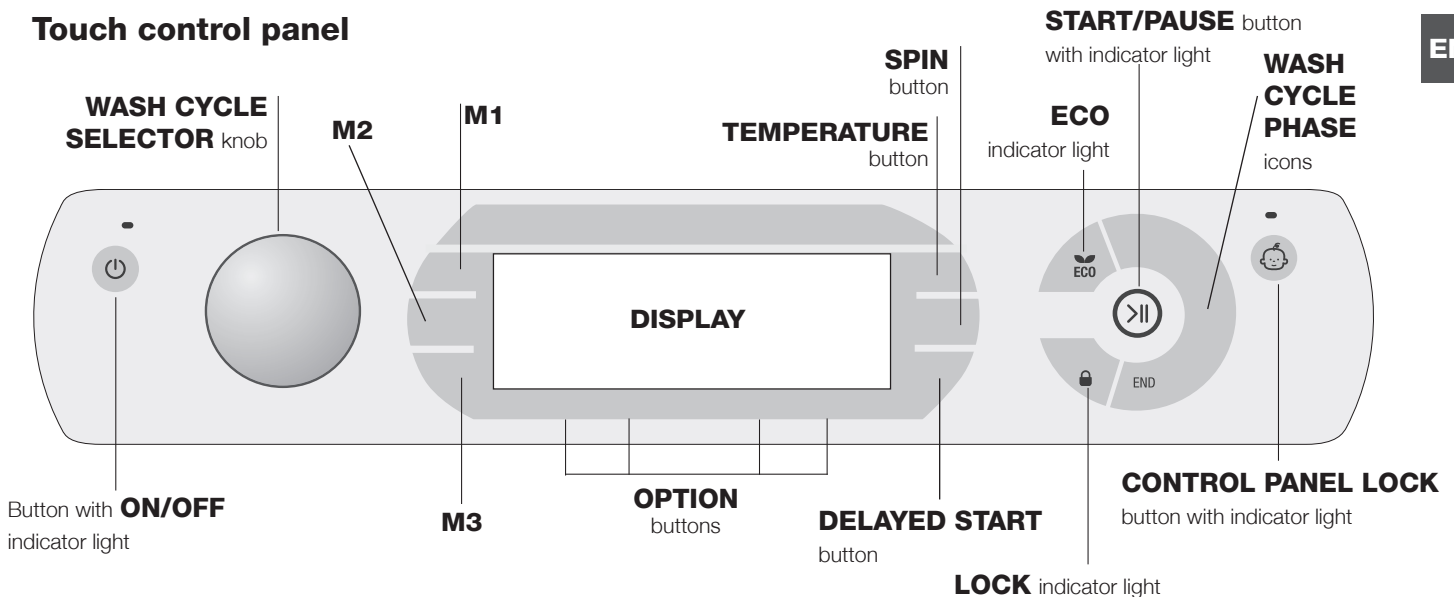

Button with **ON/OFF** indicator light: press this briefly to switch the machine on or off. The green indicator light indicates that the machine is switched on. To switch off the washing machine during the wash cycle, press and hold the button for approximately 3 seconds; if the button is pressed briefly or accidentally the machine will not switch off. If the machine is switched off during a wash cycle, this wash cycle will be cancelled.

WASH CYCLE SELECTOR knob: may be turned in either direction. To select the most suitable wash cycle, please refer to the “Table of wash cycles”.

The knob will not move during the wash cycle.

M1-M2-M3 buttons: press and hold one of the buttons to store a cycle with your own set preferences in the memory of the machine. To recall a previously-stored cycle, press the corresponding button.

TEMPERATURE button: press to modify or exclude the temperature setting; the value selected will appear on the display above (see “Running a wash cycle”).

SPIN CYCLE button: press to modify or exclude the spin cycle; the value selected will appear on the display above (see “Running a wash cycle”).

DELAYED START button: press to set a delayed start for the selected wash cycle; the set delay time will appear on the display above (see “Running a wash cycle”).

OPTION buttons: press to select the available options. The indicator light corresponding to the selected option will remain lit (see “Running a wash cycle”).

WASH CYCLE PHASE icons: these illuminate to indicate the progress of the wash cycle (Wash – Rinse – Spin – Drain). The text **END** lights up when the cycle is complete.

START/PAUSE button with indicator light: when the green indicator light flashes slowly, press the button to start a wash cycle. Once the cycle has begun the indicator light will remain lit in a fixed manner. To pause the wash cycle, press the button again; the indicator light will flash in an orange colour. If

the “**LOCK**” indicator light is switched off, the door may be opened. To start the wash cycle from the point at which it was interrupted, press the button again.

LOCK indicator light: indicates that the porthole door is locked. To open the door, pause the wash cycle (see “Running a wash cycle”).

CONTROL PANEL LOCK button with indicator light: to activate or deactivate the control panel lock, press and hold the button for approximately 2 seconds. when the indicator light is illuminated, the control panel is locked (apart from the ON/OFF button). This means it is possible to prevent wash cycles from being modified accidentally, especially where there are children in the home.

ECO indicator light: the **ECO** icon lights up when, after altering the washing parameters, an energy saving of at least 10% is made. Furthermore, before the machine enters “Standby” mode, the icon will light up for a few seconds; when the machine is switched off the estimated energy saving will be around the 80% mark.



CHANGE LANGUAGE The first time the machine is switched on, the first language will flash on the display. The “**Λ**”, “**OK**” and “**V**” symbols will appear on the display, in line with the 3 buttons on the right-hand side. The languages change automatically every 3”; alternatively, they can be changed by pressing the buttons next to the “**Λ**” and “**V**” symbols. Use the “**OK**” button to confirm the language, which will be set after 2”. If no buttons are pressed, the automatic language change will begin again after 30”.

To change the language, switch the machine on and off again; in the 30” time period after it has been switched off, press and hold the temperature + spin + delayed start buttons simultaneously for 5”. A short sound alert will be emitted and the set language will flash on the display. Press the buttons next to the “**Λ**” and “**V**” symbols to change the language. Use the button next to the “**OK**” symbol to confirm the language, which will be set after 2”. If no buttons are pressed, the language set previously will be displayed after 30”. **Switch on the machine.**



Running a wash cycle

EN

WARNING: before you use the washing machine for the first time, run a wash cycle with detergent and no laundry, using the 90° cottons cycle without pre-wash.



1. **SWITCH THE MACHINE ON.** Press the  button. All the indicator lights will illuminate for 1 second and the text AQUALTIS will appear on the display; the indicator light corresponding to the  button will then remain lit in a constant manner and the START/PAUSE indicator light will flash.
2. **SELECT THE PROGRAMME.** Turn the PROGRAMME KNOB left or right, until the required programme has been selected; the name of the programme will appear on the display. A temperature and spin speed is set for each programme; these may be adjusted. The cycle duration will also appear on the display.
3. **LOAD THE LAUNDRY.** Open the porthole door. Load the laundry, making sure you do not exceed the maximum load value indicated in the *table of wash cycles on the following page*.
4. **MEASURE OUT THE DETERGENT.** Pull out the detergent dispenser drawer and pour the detergent into the relevant compartments as described in “Description of the machine”.
5. **CLOSE THE PORTHOLE DOOR.**
6. **CUSTOMISE THE WASH CYCLE.** Use the relevant buttons on the control panel:

 **Modify the temperature and/or spin speed.**

The machine automatically displays the maximum temperature and spin speed values set for the selected cycle, or the most recently-used settings if they are compatible with the selected cycle. The temperature can be decreased by pressing the  button, until the cold wash “OFF” setting is reached. The spin speed may be progressively reduced by pressing the  button, until it is completely excluded “OFF”. If these buttons are pressed again, the maximum values are restored.

! Exception: if the  programme is selected, the temperature can be increased up to a value of 90°C.

 **Setting a delayed start.**

To set a delayed start for the selected cycle, press the corresponding button repeatedly until the required delay period has been reached. During the setting procedure, the delay period and the text “Starts in:” will be displayed, along with the flashing  symbol. After the delayed start has been set, the  symbol will remain fixed on the display, which will also indicate the duration of the selected cycle with the text “Ends in:” and the cycle duration. Press the DELAYED START button just once to display the delay time set previously.

After the countdown has begun, the display will show the text “Starts in:” and the delay period. Once the set delay time has elapsed, the machine will begin its cycle and the display will show “Ends in:” and the time remaining until the end of the cycle.

To remove the delayed start option, press the button until the display shows the text OFF; the  symbol will disappear.

 **Modify the cycle settings.**

- Press the button to activate the option; the name of the option will then appear on the display and the corresponding indicator light will illuminate.
- Press the button again to deactivate the option; the name of the option will then appear on the display followed by the text OFF, and the corresponding indicator light will switch off.

! If the selected option is not compatible with the selected wash cycle, this incompatibility will be signalled by the flashing of the indicator light and a sound alert (3 beeps); the option will not be activated.

! If the selected option is not compatible with another option that has been selected previously, the indicator light corresponding to the first option selected will flash and only the second option will be activated; the indicator light corresponding to the button will remain lit in a constant manner.

! The options may affect the recommended load value and/or the duration of the cycle.

7. **START THE PROGRAMME.** Press the START/PAUSE button. The corresponding indicator light remains lit in a fixed manner and the porthole door locks (the  LOCK indicator light illuminates). The icons corresponding to the wash cycle phases will light up during the cycle to indicate which phase is currently in progress.

To change a wash cycle once it has already started, pause the washing machine by pressing the START/PAUSE button; then select the desired cycle and press the START/PAUSE button again.

To open the door during a wash cycle, press the START/PAUSE button; if the LOCK  indicator light is switched off you may open the door. Press the START/PAUSE button again to restart the wash cycle from the point at which it was interrupted.

8. **THE END OF THE WASH CYCLE.** This is indicated by the illuminated text **END**. The porthole door may be opened immediately. If the START/PAUSE indicator light is flashing, press the button to end the cycle. Open the door, unload the laundry and switch off the machine.

! If you wish to cancel a cycle which has already begun, press and hold the  button until the cycle stops and the machine switches off.

Possibility of Adding Garments 

An icon on the display will signal when additional garments can be introduced into the washing machine, without decreasing the washing performance.

To add garments, first stop the washing machine by pressing the START/PAUSE button then open the door and insert them.

Press the START/PAUSE button again to restart the wash cycle from the point at which it was interrupted.

Table of wash cycles

Icon	Description of the wash cycle	Max. temp. (°C)	Max. speed (rpm)	👕	Detergent and additives				Max. load (kg)	Residual damage %	Energy consumption kWh	Total water lt	Cycle duration
					Prewash	Wash	Bleach	Fabric softener					
🧴	Synthetics Resistant	60°	800	●	●	●	●	●	3,5	49	0,87	42	110'
🧴	Synthetics Resistant (4)	40°	800	●	●	●	●	●	3,5	49	0,56	42	85'
👕	Whites	60°	1200	●	●	●	-	●	4	-	-	-	190'
👕	Coloureds	40°	1200	●	●	●	●	●	4	53	0,90	73	95'
👕	Darks	30°	800	●	-	●	-	●	4	-	-	-	80'
👕	Shirts	40°	600	-	-	●	●	●	2	-	-	-	80'
🧥	Quilted Jacket: to wash clothes padded with goose down (such as puffer jackets) or cushions.	30°	1000	-	-	●	-	●	1,5	-	-	-	110'
🛏️	Bed&Bath for bedlinen and towels.	60°	1200	-	●	●	●	●	7	-	-	-	140'
🚰	Rinse	-	1200	-	-	-	●	●	7	-	-	-	49'
🌀	Spin and Pump out	-	1200	-	-	-	-	-	7	-	-	-	10'
🧴	Anti Allergy	60°	1200	●	-	●	-	●	4	-	-	-	200'
🧴	Ultradelicates	30°	0	-	-	●	-	●	1	-	-	-	75'
🧶	Wool: for wool, cashmere, etc.	40°	800	-	-	●	-	●	1,5	-	-	-	80'
🕒	Mix 30': to refresh lightly soiled garments quickly (not suitable for wool, silk and clothes which require washing by hand).	30°	800	-	-	●	-	●	3	71	0,19	39	30'
🌡️	Eco Cotton 60°C (1): heavily soiled whites and resistant colours.	60° (Max. 90°)	1200	-	●(3)	●	●	●	7	53	1,00	52,5	205'
🌡️	Eco Cotton 40°C (2): lightly soiled whites and delicate colours.	40°	1200	-	-	●	●	●	7	53	1,09	92	180'
🌡️	Eco Cotton 20°C: lightly soiled whites and delicate colours.	20°	1200	●	-	●	●	●	7	-	-	-	175'

The length of cycle shown on the display or in this booklet is an estimation only and is calculated assuming standard working conditions. The actual duration can vary according to factors such as water temperature and pressure, the amount of detergent used, the amount and type of load inserted, load balancing and any wash options selected.

Note: 10 minutes after the START, the machine will recalculate the time remaining until the end of the wash cycle on the basis of the load inside it; this value will then be shown on the display.

1) Test wash cycle in compliance with regulation 1061/2010: set wash cycle with a temperature of 60°C.

This cycle is designed for cotton loads with a normal soil level and is the most efficient in terms of both electricity and water consumption; it should be used for garments which can be washed at 60°C. The actual washing temperature may differ from the indicated value.

2) Test wash cycle in compliance with regulation 1061/2010: set wash cycle with a temperature of 40°C.

This cycle is designed for cotton loads with a normal soil level and is the most efficient in terms of both electricity and water consumption; it should be used for garments which can be washed at 40°C. The actual washing temperature may differ from the indicated value.

3) At 60 °C the "Prewash" function cannot be selected.

For all Test Institutes:

2) Long wash cycle for cottons: set wash cycle with a temperature of 40°C.

4) Long wash cycle for synthetics: set wash cycle with a temperature of 40°C.

Wash options

! If the selected option is not compatible with the selected wash cycle, this incompatibility will be signalled by the flashing of the indicator light and a sound alert (3 beeps); the option will not be activated.

! If the selected option is not compatible with another option that has been selected previously, the indicator light corresponding to the first option selected will flash and only the second option will be activated; the indicator light corresponding to the button will remain lit in a constant manner.

Super Wash

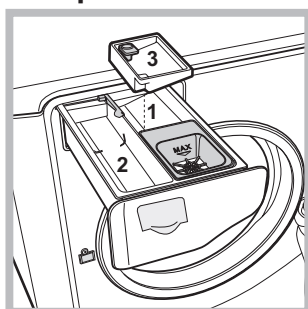

This option offers a high-performance wash due to the greater quantity of water used in the initial phase of the cycle, and due to the increased wash cycle duration, is particularly useful for the removal of stubborn stains. It can be used **with** or **without** bleach. If you desire bleaching, insert the extra tray compartment (3) into compartment 1.

When pouring in the bleach, be careful not to exceed the "max" level marked on the central pivot (see figure).

To bleach laundry without carrying out a full wash cycle, pour the bleach into the extra compartment 3, select the "Rinse" cycle and activate the "Super Wash" option .

Extra rinse

By selecting this option, the efficiency of the rinse is increased and optimal residual detergent removal is guaranteed. It is particularly useful for skin which is sensitive to detergents. We recommend this option is used with a full load of washing, or when a large amount of detergent is required.

Easy Iron

By selecting this option, the wash and spin cycles will be modified in order to reduce the formation of creases.

At the end of the cycle the washing machine drum will rotate slowly; the "Easy Iron" and START/PAUSE indicator lights will flash. To end the cycle press the START/PAUSE button or the "Easy Iron" button.

Prewash

If this function is selected, the pre-wash cycle will run; this is useful for removing stubborn stains.

N.B.: put the detergent in the relevant compartment.

Detergents and laundry

EN

Detergent

The type and quantity of detergent required depend on the type of fabric you are washing (cotton, wool, silk, etc.), as well as its colour, the washing temperature, the level of soiling and the hardness of the water in the area. Measuring out the detergent carefully will avoid wastage and help to protect the environment: although they are biodegradable, detergents still contain ingredients which alter the balance of nature.

We recommend the following:

- use powder detergents for white cotton garments and pre-washing.
- use liquid detergents for delicate cotton garments and for all low-temperature wash cycles.
- use gentle liquid detergents for wool and silk garments.

The detergent should be poured into the relevant compartment - or the dispenser placed directly inside the drum - before the wash cycle begins. In the latter case, it will not be possible to select the Cottons with pre-wash cycle.

! Use powder detergent for white cotton garments, for pre-washing, and for washing at temperatures over 60°C

! Follow the instructions given on the detergent packaging.

! Do not use hand washing detergents because these create too much foam.

Preparing the laundry

- Shake out the garments before loading them into the machine.
- Divide the laundry according fabric type (symbol on the washing instruction label) and colour, making sure you separate the coloured garments from the white ones;
- Empty all pockets and check the buttons;
- Do not exceed the values listed in the "Table of wash cycles", which refer to the weight of the laundry when dry.

How much does your laundry weigh?

1 sheet	400-500 g
1 pillowcase	150-200 g
1 tablecloth	400-500 g
1 bathrobe	900-1200 g
1 towel	150-250 g
1 pair of jeans	400-500 g
1 shirt	150-200 g

Washing recommendations

Whites: use this cycle  to wash white clothes. The programme is designed to maintain the brightness of white clothes over time.

Coloureds: use this cycle  to wash bright coloured clothes. The programme is designed to maintain bright colours over time.

Darks: Use cycle  to wash dark-coloured garments. This programme is designed to maintain dark colours over time. We recommend using a liquid detergent for the best results when washing dark-coloured garments.

Shirts: use the special  wash cycle to wash shirts in different fabrics and colours to guarantee they receive the best possible care.





Quilted Jacket: to wash quilted jacket, cushions or clothes padded with goose down (the weight of which should not exceed 1,5 kg), use the special  wash cycle.

Bedlinen and towels: use programme  to wash bed linen and towels in one single cycle: it optimises softener performance and helps you save time and energy. We recommend the use of powder detergent

Anti Allergy: use programme  to remove major allergens such as pollen, mites, cat's and dog's hair.

Ultradelicates: use programme  to wash very delicate garments having strasses or sequins.

We recommend turning the garments inside out before washing and placing small items into the special bag for washing delicates. Use liquid detergent on delicate garments for best results.

To wash **Silk** garments and **Curtains** select cycle  and then option  (in this case it will also be possible to enable the "Extra Rinse" option); the machine will end the cycle while the laundry is soaking and the  indicator light will flash. To drain the water so that the laundry may be removed, press the START/PAUSE button or the  button.

Wool: the wool wash cycle on this Hotpoint-Ariston machine has been tested and approved by The Woolmark Company for washing wool garments labelled as hand washable provided that the garments are washed according to the instructions on the garment label and those issued by the manufacturer of this washing machine. Hotpoint-Ariston is the first washing machine brand to be approved by The Woolmark Company for Apparel Care-Platinum for its washing performance and consumption of energy and water. (M1253)



In UK, Eire, Hong Kong and India the Woolmark trade mark is a Certification trade mark.

Cotton Standard 20°C: ideal for lightly soiled cotton loads. The effective performance levels achieved at cold temperatures, which are comparable to washing at 40°, are guaranteed by a mechanical action which operates at varying speed, with repeated and frequent peaks.

Load balancing system

Before every spin cycle, to avoid excessive vibrations before every spin and to distribute the load in a uniform manner, the drum rotates continuously at a speed which is slightly greater than the washing rotation speed. If, after several attempts, the load is not balanced correctly, the machine spins at a reduced spin speed. If the load is excessively unbalanced, the washing machine performs the distribution process instead of spinning. To encourage improved load distribution and balance, we recommend small and large garments are mixed in the load.

Your washing machine could occasionally fail to work. Before contacting the Technical Assistance Centre (see "Assistance"), make sure that the problem cannot be solved easily using the following list.

Problem:

The washing machine does not switch on.

The wash cycle does not start.

The washing machine does not fill with water.

The washing machine door remains locked.

The machine continuously fills with water and drains.

The washing machine does not drain or spin.

The machine vibrates a lot during the spin cycle.



The washing machine leaks.



The icons corresponding to the "Phase in progress" flash rapidly at the same time as the ON/OFF indicator light.

There is too much foam.

The washing machine door remains locked.

Possible causes / Solutions:

- The appliance is not plugged into the socket fully, or not enough to make contact.
- There is no power in the house.
- The door is not closed properly.
- The START/PAUSE button has not been pressed.
- The water tap has not been opened.
- A delayed start has been set.
- The water inlet hose is not connected to the tap.
- The hose is bent.
- The water tap has not been opened.
- There is no water supply in the house.
- The pressure is too low.
- The START/PAUSE button has not been pressed.
- If you have selected the  function, at the end of the cycle the washing machine drum will rotate slowly; to end the cycle press the START/PAUSE button or the  button.
- The drain hose is not fitted at a height between 65 and 100 cm from the floor (see "Installation").
- The free end of the hose is under water (see "Installation").
- If the dwelling is on one of the upper floors of a building, there may be problems relating to water drainage, causing the washing machine to fill with water and drain continuously. Special anti-draining valves are available in shops and help to prevent this inconvenience.
- The wall drainage system is not fitted with a breather pipe.
- The wash cycle does not include draining: Some wash cycles require the drain phase to be started manually (see "Wash cycles and options").
- The "Easy iron" option is enabled: to complete the wash cycle, press the START/PAUSE button ("Wash cycles and options").
- The drain hose is bent (see "Installation").
- The drainage duct is clogged.
- The drum was not unlocked correctly during installation (see "Installation").
- The machine is not level (see "Installation").
- The machine is trapped between cabinets and walls (see "Installation").
- The load is unbalanced (see "Detergents and laundry").
- The water inlet hose is not screwed on properly (see "Installation").
- The detergent dispenser is blocked (to clean it, see "Care and maintenance").
- The drain hose is not fixed in place properly (see "Installation").
- Switch off the machine and unplug it, wait for approximately 1 minute and then switch it back on again. If the problem persists, contact the Technical Assistance Service.
- The detergent is not suitable for machine washing (it should display the text "for washing machines" or "hand and machine wash", or the like).
- Too much detergent was used.
- Perform the manual unlocking procedure (see "Precautions and tips").

! Note: to exit "Demo mode", switch machine off, press and hold the two "START/PAUSE"  and "ON/OFF"  buttons simultaneously for 3 seconds.

Assistance

EN

Before calling for Assistance:

- Check whether you can solve the problem by yourself (see “*Trouble shooting*”);
- Restart the wash cycle to check whether the problem has been solved;
- If it has not, contact the Authorised Technical Assistance Service.

! If the washing machine has been installed or used incorrectly, you will have to pay for the call-out service.
! Always request the assistance of authorised technicians.

Please have the following information to hand:

- the type of problem;
- the appliance model (Mod.);
- the serial number (S/N).

The above information can be found on the data plate located on the appliance itself.

IT

Italiano

AQUALTIS

AQS73D 29

Sommario

Installazione, 14-15

Disimballo e livellamento
Collegamenti idraulici ed elettrici
Dati tecnici

Manutenzione e cura, 16

Escludere acqua e corrente elettrica
Pulire la macchina
Pulire il cassetto dei detersivi
Curare il cestello
Pulire la pompa
Controllare il tubo di alimentazione dell'acqua

Precauzioni e consigli, 17

Sicurezza generale
Smaltimento

Descrizione della macchina, 18-19

Pannello comandi touch control

Come effettuare un ciclo di lavaggio, 20

Programmi e opzioni, 21

Tabella Programmi
Le opzioni di lavaggio

Detersivi e biancheria, 22

Detersivo
Preparare la biancheria
Consigli di lavaggio
Sistema bilanciamento del carico

Anomalie e rimedi, 23

Assistenza, 24

Assistenza Attiva 7 giorni su 7

Installazione

IT

! È importante conservare questo libretto per poterlo consultare in ogni momento. In caso di vendita, di cessione o di trasloco, assicurarsi che resti insieme alla lavabiancheria.

! Leggere attentamente le istruzioni: ci sono importanti informazioni sull'installazione, sull'uso e sulla sicurezza.

! Nella busta contenente questo libretto troverete, oltre alla garanzia, dei particolari che serviranno per l'installazione.

Disimballo e livellamento

Disimballo

1. Una volta disimballata la lavabiancheria, controllare che non abbia subito danni durante il trasporto.

Se fosse danneggiata non collegarla e contattare il rivenditore.

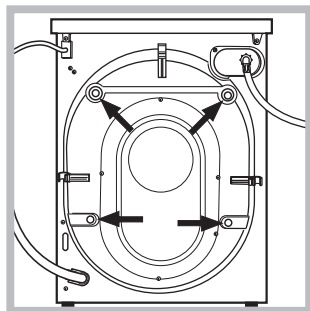

2. Rimuovere le 4 viti di protezione per il trasporto ed il relativo distanziale posti nella parte posteriore (vedi figura).

3. Chiudere i fori con i tappi di plastica contenuti nella busta.

4. Conservare tutti i pezzi; qualora la lavabiancheria dovesse essere trasportata, dovranno essere rimontati per evitare danneggiamenti interni.

! Gli imballaggi non sono giocattoli per bambini.

Livellamento

1. Posizionare la lavabiancheria su un pavimento piano e rigido, senza appoggiarla a muri o mobili.

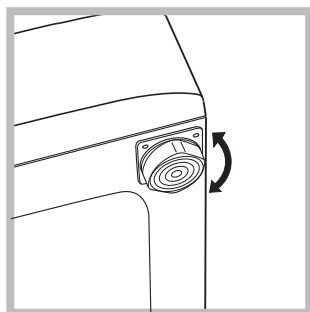

2. Compensare le irregolarità svitando o avvitando i piedini finché la macchina non sia orizzontale (non deve essere inclinata più di 2 gradi).

! Un accurato livellamento dà stabilità ed evita vibrazioni e rumorosità soprattutto nella fase di centrifuga.

! In caso sia posizionata su moquette o tappeti, regolare i piedini in modo da conservare sotto la lavabiancheria lo spazio necessario per la ventilazione.

Collegamenti idraulici ed elettrici

Collegamento del tubo di alimentazione dell'acqua

! Prima di collegare il tubo di alimentazione alla rete idrica, far scorrere l'acqua finché non sia limpida.

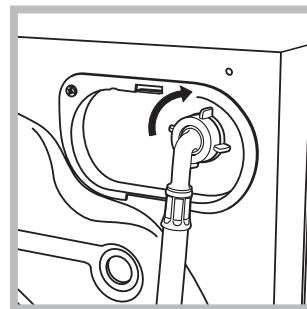

1. Collegare il tubo di alimentazione alla macchina avvitandolo all'apposita presa d'acqua, nella parte posteriore in alto a destra (vedi figura).

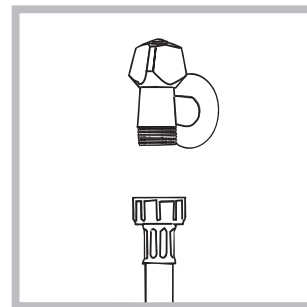

2. Collegare il tubo di alimentazione avvitandolo a un rubinetto d'acqua fredda con bocca filettata da 3/4 gas (vedi figura).

3. Fare attenzione che nel tubo non ci siano né pieghe né strozzature.

! La pressione idrica del rubinetto deve essere compresa nei valori della tabella Dati tecnici (vedi pagina a fianco).

! Se la lunghezza del tubo di alimentazione non fosse sufficiente, rivolgersi a un negozio specializzato o a un tecnico autorizzato.

! Non utilizzare mai tubi di carico usati o vecchi, ma quelli in dotazione alla macchina.

Collegamento del tubo di scarico

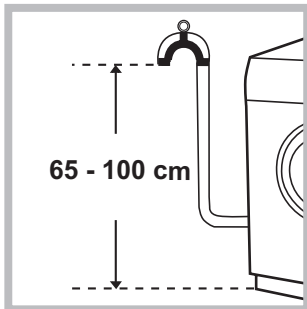

Collegare il tubo di scarico a una conduttura di scarico o a uno scarico a muro posti tra 65 e 100 cm da terra evitando assolutamente di piegarlo.

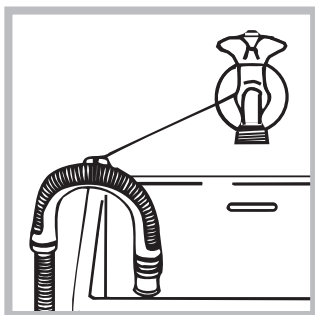

In alternativa, appoggiare il tubo di scarico al bordo di un lavandino o di una vasca, legando la guida (acquisibile presso il servizio assistenza) al rubinetto (vedi figura). L'estremità libera del tubo di

scarico non deve rimanere immersa nell'acqua.

! È sconsigliato usare tubi di prolunga; se indispensabile, la prolunga deve avere lo stesso diametro del tubo originale e non superare i 150 cm.

Collegamento elettrico

Prima di inserire la spina nella presa della corrente, accertarsi che:

- la presa abbia la messa a terra e sia a norma di legge;
- la presa sia in grado di sopportare il carico massimo di potenza della macchina, indicato nella tabella Dati tecnici (vedi a fianco);
- la tensione di alimentazione sia compresa nei valori indicati nella tabella Dati tecnici (vedi a fianco);
- la presa sia compatibile con la spina della macchina. In caso contrario far sostituire la presa o la spina.

! La macchina non va installata all'aperto, nemmeno se lo spazio è riparato, perché è molto pericoloso lasciarla esposta a pioggia e temporali.

! A macchina installata, la presa della corrente deve essere facilmente raggiungibile.

! Non usare prolunghe e multiple.

! Il cavo non deve subire piegature o compressioni.

! Il cavo di alimentazione e la spina devono essere sostituiti solo da tecnici autorizzati.

Attenzione! L'azienda declina ogni responsabilità qualora queste norme non vengano rispettate.

Dati tecnici

Modello AQS73D 29

Dimensioni larghezza cm 59,5
altezza cm 85
profondità cm 44,5

Capacità da 1 a 7 kg

Collegamenti elettrici vedi la targhetta caratteristiche tecniche applicata sulla macchina

Collegamenti idrici pressione massima 1 MPa (10 bar)
pressione minima 0,05 MPa (0,5 bar)
capacità del cesto 48 litri

Velocità di centrifuga sino a 1200 giri al minuto

Programmi di controllo secondo i regolamenti 1061/2010 e 1015/2010 Programma $\triangleleft 60^{\circ}\text{C}$;
Eco Cotone 60°C.
Programma $\triangleleft 40^{\circ}\text{C}$;
Eco Cotone 40°C.

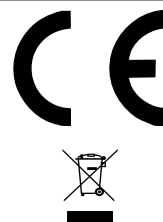

Questa apparecchiatura è conforme alle seguenti Direttive Comunitarie:
- EMC 2014/30/EU (Compatibilità Elettromagnetica)
- 2012/19/EU - (WEEE)
- LVD 2014/35/EU (Bassa Tensione)

Manutenzione e cura

IT

Escludere acqua e corrente elettrica

- Chiudere il rubinetto dell'acqua dopo ogni lavaggio. Si limita così l'usura dell'impianto idraulico della macchina e si elimina il pericolo di perdite.
- Staccare la spina della corrente quando si pulisce la macchina e durante i lavori di manutenzione.

Pulire la macchina

La parte esterna e le parti in gomma possono essere puliti con un panno imbevuto di acqua tiepida e sapone. Non usare solventi o abrasivi. Un messaggio sul display suggerirà regolarmente (ogni 50 cicli circa) di effettuare un ciclo per pulire la lavatrice e combattere la formazione di calcare e cattivi odori. Per una ottimale manutenzione suggeriamo di utilizzare il prodotto WPRO Anticalcare e sgrassante, seguendo le istruzioni riportate sulla confezione, reperibile contattando il servizio assistenza o visitando il sito www.hotpoint.eu. Hotpoint non si riterrà responsabile di eventuali danni all'apparecchio causati dall'utilizzo di altri prodotti reperibili sul mercato per la pulizia della lavatrice.

Pulire il cassetto dei detersivi

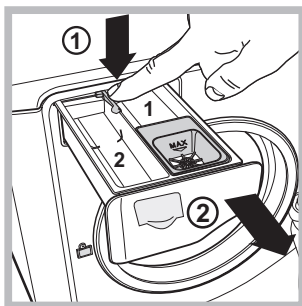

Per estrarre il cassetto premere la leva (1) e tirarlo verso l'esterno (2) (vedi figura). Lavarlo sotto l'acqua corrente; questa pulizia va effettuata frequentemente.

Curare il cestello

- Lasciare sempre socchiusa la porta oblò per evitare che si formino cattivi odori.

Pulire la pompa

La macchina è dotata di una pompa autopulente che non ha bisogno di manutenzione. Può però succedere che piccoli oggetti (monete, bottoni) cadano nella precamera che protegge la pompa, situata nella parte inferiore di essa.

! Assicurarsi che il ciclo di lavaggio sia terminato e staccare la spina.

Per accedere alla precamera:

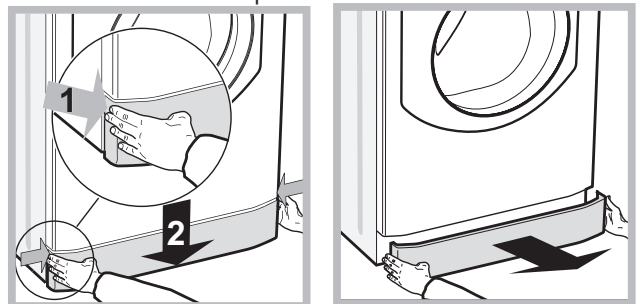

1. rimuovere il pannello di copertura sul lato anteriore della macchina premendo verso il centro, quindi spingere verso il basso da entrambe i lati ed estrarlo (vedi figura);

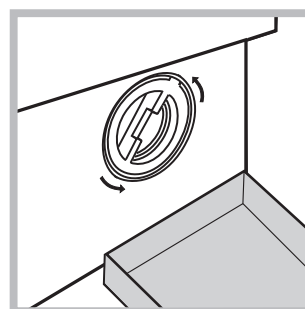

2. posizionare un contenitore per raccogliere l'acqua che uscirà (circa 1,5 lt) (vedi figura);
3. svitare il coperchio ruotandolo in senso antiorario (vedi figura);

4. pulire accuratamente l'interno;
5. riavvitare il coperchio;
6. rimontare il pannello assicurandosi, prima di spingerlo verso la macchina, di aver inserito i ganci nelle apposite asole.

Controllare il tubo di alimentazione dell'acqua

Controllare il tubo di alimentazione almeno una volta all'anno. Se presenta screpolature e fessure va sostituito: durante i lavaggi le forti pressioni potrebbero provocare improvvise spaccature.

! La macchina è stata progettata e costruita in conformità alle norme internazionali di sicurezza. Queste avvertenze sono fornite per ragioni di sicurezza e devono essere lette attentamente.

Sicurezza generale

- Questo apparecchio è stato concepito esclusivamente per un uso di tipo domestico.
- Questo apparecchio può essere usato da bambini da 8 anni in su e da persone con capacità fisiche, sensoriali o mentali ridotte o con esperienza e conoscenze insufficienti se sono supervisionati o se hanno ricevuto adeguata formazione in merito all'uso dell'apparecchio in modo sicuro e capendo i pericoli connessi. I bambini non devono giocare con l'apparecchio. Manutenzione e pulizia non devono essere effettuati dai bambini senza supervisione.
- Non toccare la macchina a piedi nudi o con le mani o i piedi bagnati o umidi.
- Non staccare la spina dalla presa della corrente tirando il cavo, bensì afferrando la spina.
- Non toccare l'acqua di scarico, che può raggiungere temperature elevate.
- Non forzare in nessun caso la porta l'oblò: potrebbe danneggiarsi il meccanismo di sicurezza che protegge da aperture accidentali.
- In caso di guasto, in nessun caso accedere ai meccanismi interni per tentare una riparazione.
- Controllare sempre che i bambini non si avvicinino alla macchina in funzione.
- Se deve essere spostata, lavorare in due o tre persone con la massima attenzione. Mai da soli perché la macchina è molto pesante.
- Prima di introdurre la biancheria controllare che il cestello sia vuoto.

Smaltimento

- Smaltimento del materiale di imballaggio: attenersi alle norme locali, così gli imballaggi potranno essere riutilizzati.
- La direttiva Europea 2012/19/EU (WEEE) sui rifiuti di apparecchiature elettriche ed elettroniche (RAEE), prevede che gli elettrodomestici non debbano essere smaltiti nel normale flusso dei rifiuti solidi urbani. Gli apparecchi dismessi devono essere raccolti separatamente per ottimizzare il tasso di recupero e riciclaggio dei materiali che li compongono ed impedire potenziali danni per la salute e l'ambiente. Il simbolo del cestino barrato è riportato su tutti i prodotti per ricordare gli obblighi di raccolta separata. Quando si acquista una nuova apparecchiatura equivalente si può consegnare il RAEE al negoziante, che è tenuto a ritirarlo gratuitamente; i RAEE di "piccolissime dimensioni" (nessun lato sopra i 25 cm) possono essere consegnati gratuitamente ai negozianti anche se non si acquista nulla

(solo nei negozi con superficie di vendita superiore a 400 mq). Per ulteriori informazioni sulla corretta disposizione degli elettrodomestici i detentori potranno rivolgersi al servizio pubblico preposto o ai rivenditori.

Descrizione della macchina

IT

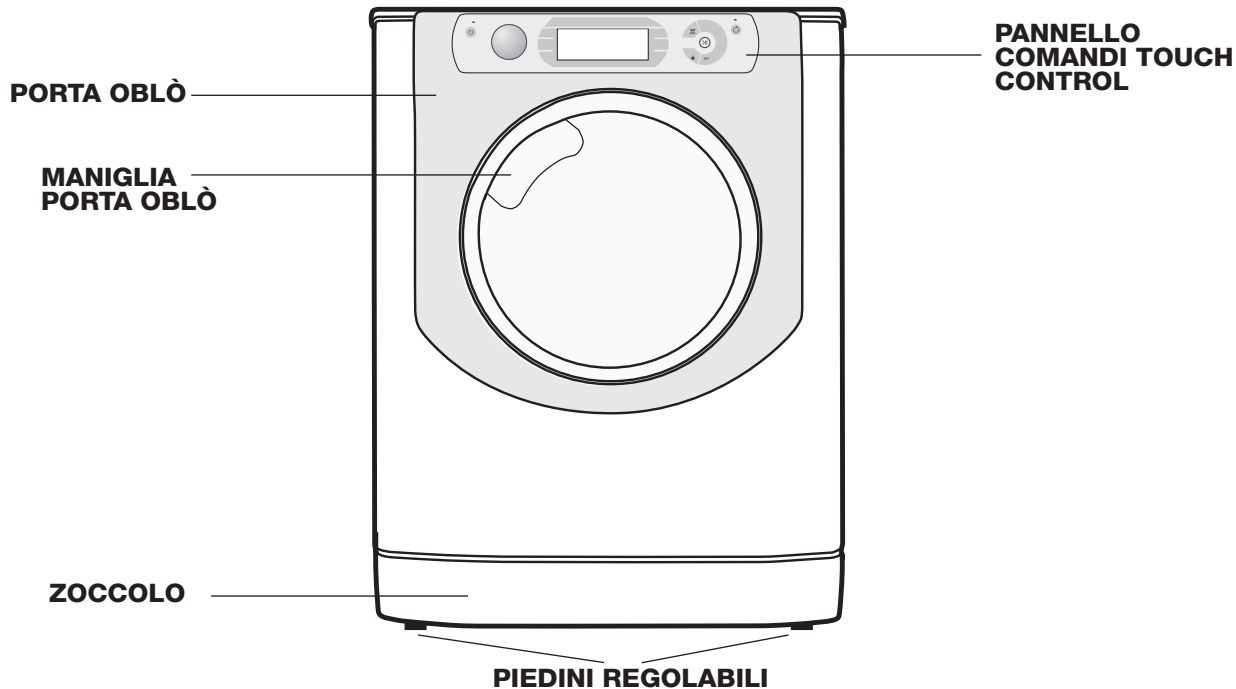

PORTA OBLÒ'



Per aprire la porta oblo' utilizzare sempre l'apposita maniglia (vedi figura).

CASSETTO DEI DETERATIVI

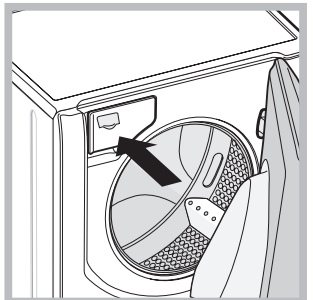

Si trova all'interno della macchina e vi si accede aprendo la porta. Per il dosaggio dei detersivi vedi il capitolo "Detersivi e biancheria".

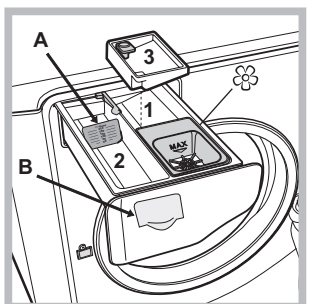

1. *vaschetta per il prelavaggio*: usare detersivo in polvere.
! Prima di versare il detersivo verificare che non sia inserita la vaschetta aggiuntiva 3.
2. *vaschetta per il lavaggio*: Nel caso di utilizzo di detersivo liquido si consiglia di utilizzare la paretina **A** in dotazione per un corretto dosaggio.

Per l'utilizzo del detersivo in polvere riporre la paretina nella cavità **B**.

3. *vaschetta aggiuntiva*: Candeggina

! L'utilizzo della vaschetta aggiuntiva 3 esclude il prelavaggio.

☼ *vaschetta per additivi*: per ammorbidente o additivi liquidi. Si raccomanda di non superare mai il livello massimo indicato dalla griglia e di diluire ammorbidenti concentrati.

PANNELLO COMANDI TOUCH CONTROL

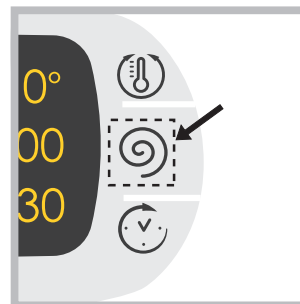

Per modificare le impostazioni premere leggermente sull'icona all'interno dell'area sensibile (touch control) come indicato nella figura.

Modalità di stand by

Questa lavatrice, in conformità alle nuove normative legate al risparmio energetico, è dotata di un sistema di autospegnimento (stand by) che entra in funzione dopo circa 30 minuti nel caso di non utilizzo. Premere brevemente il tasto ON/OFF e attendere che la macchina si riattivi.

Consumo in off-mode: 0,5 W

Consumo in Left-on: 8 W

Pannello comandi touch control

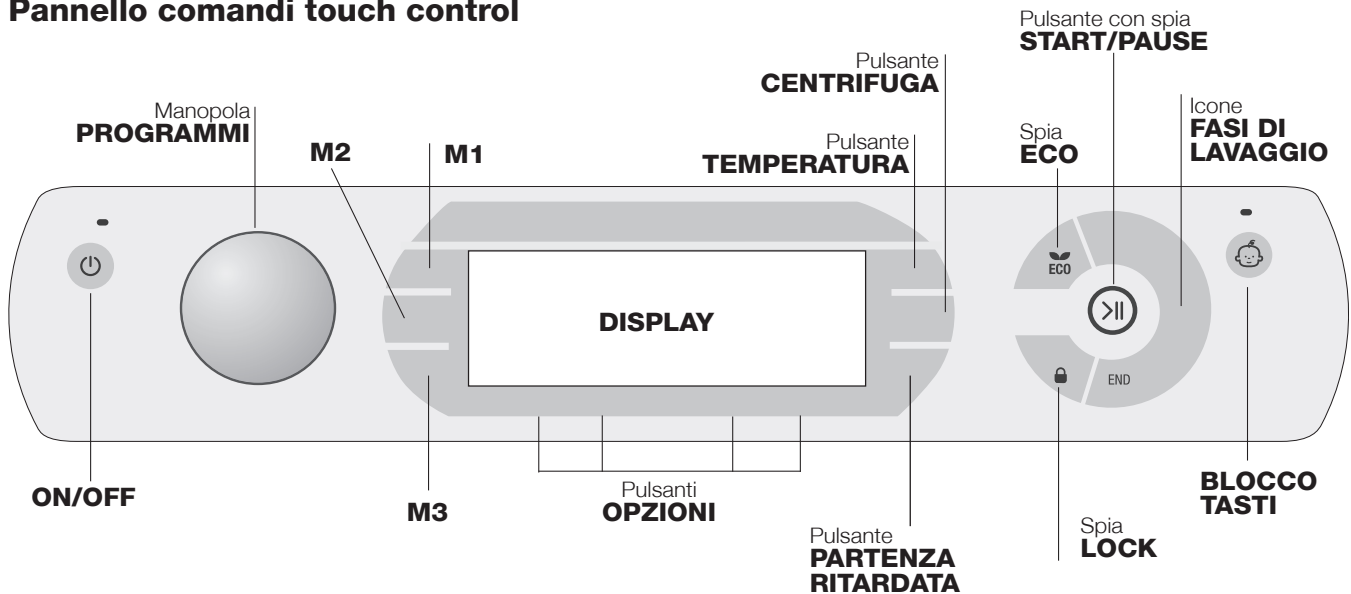

ON/OFF : premere brevemente il pulsante per accendere o spegnere la macchina. La spia verde indica che la macchina è accesa. Per spegnere la lavabiancheria durante il lavaggio è necessario tenere premuto il pulsante più a lungo, circa 3 sec.; una pressione breve o accidentale non permetterà lo spegnimento della macchina. Lo spegnimento della macchina durante un lavaggio in corso annulla il lavaggio stesso.

Manopola **PROGRAMMI**: può essere ruotata in entrambe le direzioni. Per impostare il programma più corretto vedi la "Tabella programmi". Durante il lavaggio la manopola resta ferma.



M1-M2-M3: tenere premuto uno dei pulsanti per memorizzare un ciclo e le proprie personalizzazioni preferite. Per richiamare un ciclo precedentemente memorizzato premere il relativo pulsante.

Pulsante  **TEMPERATURA**: premere per modificare o escludere la temperatura; il valore scelto viene indicato dal display (vedi "Come effettuare un ciclo di lavaggio").

Pulsante  **CENTRIFUGA**: premere per modificare o escludere la centrifuga; il valore scelto viene indicato dal display (vedi "Come effettuare un ciclo di lavaggio").

Pulsante  **PARTENZA RITARDATA**: premere per impostare una partenza ritardata del programma prescelto; il valore del ritardo impostato viene indicato dal display (vedi "Come effettuare un ciclo di lavaggio").

Pulsanti **OPZIONI**: premendo il pulsante, sul display comparirà il nome dell'opzione. L'accensione della relativa spia indica che l'opzione è stata selezionata.

Icone **FASI DI LAVAGGIO**: si illuminano ad indicare l'avanzamento del ciclo (Lavaggio  - Risciacquo  - Centrifuga  - Scarico finale .

La scritta **END** si illumina quando il ciclo è terminato.

START/PAUSE: quando la spia verde lampeggia lentamente, premere il pulsante per avviare un lavaggio. A ciclo avviato la spia diventa fissa. Per mettere in pausa il lavaggio, premere nuovamente il pulsante; la spia

lampeggerà con colore arancione. Se la spia "LOCK"  è spenta, si potrà aprire la porta oblò. Per far ripartire il lavaggio dal punto in cui è stato interrotto, premere nuovamente il pulsante.



Spia  **LOCK**: indica che la porta oblò è bloccata. Per aprire la porta è necessario mettere il ciclo in pausa (vedi *pagina seguente*).

 **BLOCCO TASTI**: per attivare o disattivare il blocco del pannello comandi, tenere premuto il pulsante per circa 2 secondi. La spia accesa indica che il pannello di controllo è bloccato (ad eccezione del pulsante ON/OFF). In questo modo si impediscono modifiche accidentali dei programmi, soprattutto se in casa ci sono dei bambini.

Spia **ECO**: l'icona **ECO** si accenderà quando, modificando i parametri di lavaggio, si otterrà un risparmio di energia di almeno il 10%. Inoltre prima che la macchina entri nella modalità di "Stand by" l'icona **ECO** si accenderà per pochi secondi; a macchina spenta il recupero energetico stimato sarà dell'80% circa.

MODIFICA LINGUA











Alla prima accensione della macchina appare nel display la prima lingua lampeggiante. In corrispondenza dei 3 pulsanti a destra del display compaiono i simboli "A", "OK" e "V". Le lingue cambiano automaticamente ogni 3" oppure premendo i pulsanti accanto i simboli "A" e "V". Con il pulsante "OK" si conferma la lingua che si fissa dopo 2". Se non si preme nessun pulsante, trascorsi 30" il cambio automatico delle lingue ricomincia.

Per modificare la lingua è necessario accendere e spegnere la macchina, nei 30" successivi allo spegnimento premere contemporaneamente i pulsanti temperatura  +centrifuga  +partenza ritardata  per 5" e oltre ad un breve segnale acustico appare nel display la lingua impostata lampeggiante. Premendo i pulsanti accanto i simboli "A" e "V" si cambia la lingua. Con il pulsante accanto il simbolo "OK" si conferma la lingua che si fissa dopo 2". Se non si preme nessun pulsante, trascorsi 30" verrà visualizzata la lingua impostata precedentemente. **Riacendere la macchina.**



Come effettuare un ciclo di lavaggio

IT

NOTA: la prima volta che si utilizza la lavabiancheria, effettuare un ciclo di lavaggio senza biancheria ma con detersivo impostando il programma cotone 90° senza prelavaggio.

- ACCENDERE LA MACCHINA.** Premere il pulsante . Tutte le spie si accenderanno per 1 secondo e sul display comparirà la scritta AQUALTIS; rimarrà poi accesa fissa la spia del pulsante  e la spia START/PAUSE lampeggerà.
- SCEGLIERE IL PROGRAMMA.** Ruotare la MANOPOLA PROGRAMMI verso destra o verso sinistra fino a selezionare il programma desiderato; il nome del programma comparirà sul display; ad esso è associata una temperatura e una velocità di centrifuga che possono essere modificate. Sul display comparirà la durata del ciclo.
- CARICARE LA BIANCHERIA.** Aprire la porta oblò. Caricare la biancheria facendo attenzione a non superare la quantità di carico indicata nella *tabella programmi della pagina seguente*.
- DOSARE IL DETERSIVO.** Estrarre il cassetto e versare il detersivo nelle apposite vaschette come spiegato in “Descrizione della macchina”.
- CHIUDERE LA PORTA OBLO’.**
- PERSONALIZZARE IL CICLO DI LAVAGGIO.** Agire sugli appositi pulsanti del pannello comandi:
 -   **Modificare la temperatura e/o la centrifuga.** La macchina visualizza automaticamente la temperatura e la centrifuga massime previste per il programma impostato o le ultime selezionate se compatibili con il programma scelto. Premendo il pulsante  si riduce progressivamente la temperatura sino al lavaggio a freddo “OFF”. Premendo il pulsante  si riduce progressivamente la centrifuga sino alla sua esclusione “OFF”. Un’ulteriore pressione dei pulsanti riporterà i valori a quelli massimi previsti.
! Eccezione: selezionando il programma  la temperatura può essere portata sino a 90°.
 -  **Impostare una partenza ritardata.** Per impostare la partenza ritardata del programma prescelto, premere il pulsante relativo fino a raggiungere il tempo di ritardo desiderato. Durante l'impostazione viene visualizzato il tempo di ritardo insieme alla scritta “**Parte tra:**” e il simbolo  lampeggiante. Dopo aver impostato la partenza ritardata il Display visualizzerà il simbolo  fisso e il display ritornerà alla visualizzazione della durata del ciclo impostato con le scritte “**Finisce tra:**” e la durata del ciclo. Premendo il pulsante PARTENZA RITARDATA una sola volta viene visualizzato il tempo di ritardo impostato precedentemente. Dopo l'avvio il display visualizzerà la scritta “**Parte tra:**” ed il tempo di ritardo. Una volta trascorso il tempo di ritardo impostato, la macchina partirà e il display visualizzerà “**Finisce tra:**” e il tempo residuo per la fine ciclo. Per rimuovere la partenza ritardata premere il pulsante fino a che sul display compare la scritta OFF; il simbolo  si spegnerà.

    **Modificare le caratteristiche del ciclo.**

- Premere il pulsante per attivare l'opzione; sul display comparirà il nome dell'opzione e la spia corrispondente al pulsante si accenderà.
 - Premere nuovamente il pulsante per disattivare l'opzione; sul display comparirà il nome dell'opzione più OFF e la spia si spegnerà.
- !** Se l'opzione selezionata non è compatibile con il programma impostato, l'incompatibilità verrà segnalata con il lampeggio della spia ed un segnale acustico (3 beep) e l'opzione non verrà attivata.
- !** Se l'opzione selezionata non è compatibile con un'altra precedentemente impostata, la spia relativa alla prima opzione selezionata lampeggerà e verrà attivata solo la seconda, la spia dell'opzione attivata si fisserà.
- !** Le opzioni possono variare il carico raccomandato e/o la durata del ciclo.
- AVVIARE IL PROGRAMMA.** Premere il pulsante START/PAUSE. La spia relativa si fisserà e la porta oblò si bloccherà (spia LOCK  accesa). Durante il lavaggio, sul display comparirà il nome della fase in corso e le icone relative alle fasi si illumineranno. Per cambiare un programma mentre un ciclo è in corso, **mettere la lavabiancheria in pausa** premendo il pulsante START/PAUSE; selezionare quindi il ciclo desiderato e premere nuovamente il pulsante START/PAUSE. Per aprire la porta mentre un ciclo è in corso premere il pulsante START/PAUSE; se la spia LOCK  è spenta sarà possibile aprire la porta. Premere nuovamente sul pulsante START/PAUSE per far ripartire il programma dal punto in cui era stato interrotto.
 - FINE DEL PROGRAMMA.** Viene indicata dalla scritta **END** accesa. La porta oblò si potrà aprire immediatamente. Se la spia START/PAUSE lampeggia, premere il pulsante per terminare il ciclo. Aprire la porta, scaricare la biancheria e spegnere la macchina.

! Se si desidera annullare un ciclo già avviato, premere a lungo il pulsante . Il ciclo verrà interrotto e la macchina si spegnerà.

Possibilità' di Aggiungere i Capi 

Un'icona sul display ti segnalerà fino a quando è possibile aggiungere i capi nella lavatrice, assicurando i risultati di lavaggio.

Per aggiungere i capi è necessario mettere in pausa la lavabiancheria premendo il tasto START/PAUSE aprire l'oblò ed inserirli.

Premere nuovamente il tasto START/PAUSE per far ripartire il programma dal punto in cui era stato interrotto.

Tabella programmi

Icona	Descrizione del Programma	Temp. max. (°C)	Velocità max. (giri al minuto)	☑	Detersivi e additivi				Carico max. (Kg)	Umidità residua %	Consumo energia kWh	Acqua totale lt	Durata ciclo
					Prelavaggio	Lavaggio	Candeggina	Ammorbidente					
	Sintetici Resistenti	60°	800	●	●	●	●	●	3,5	49	0,87	42	110'
	Sintetici Resistenti (4)	40°	800	●	●	●	●	●	3,5	49	0,56	42	85'
	Bianchi	60°	1200	●	●	●	-	●	4	-	-	-	190'
	Colorati	40°	1200	●	●	●	●	●	4	53	0,90	73	95'
	Scuri	30°	800	●	-	●	-	●	4	-	-	-	80'
	Camicie	40°	600	-	-	●	●	●	2	-	-	-	80'
	Giaccavento: per giacche a vento imbottite in piuma d'oca.	30°	1000	-	-	●	-	●	1,5	-	-	-	110'
	Biancheria "7 giorni": per biancheria da letto e da bagno.	60°	1200	-	●	●	●	●	7	-	-	-	140'
	Risciacquo	-	1200	-	-	-	●	●	7	-	-	-	49'
	Centrifuga e Scarico	-	1200	-	-	-	-	-	7	-	-	-	10'
	Antiallergy	60°	1200	●	-	●	-	●	4	-	-	-	200'
	Ultra Delicati	30°	0	-	-	●	-	●	1	-	-	-	75'
	Lana: per lana, cachemire, ecc.	40°	800	-	-	●	-	●	1,5	-	-	-	80'
	Mix 30': per rinfrescare rapidamente capi poco sporchi (non indicato per lana, seta e capi da lavare a mano).	30°	800	-	-	●	-	●	3	71	0,19	39	30'
	Eco Cotone 60°C (1): bianchi e colorati resistenti molto sporchi.	60° (Max. 90°)	1200	-	●(3)	●	●	●	7	53	1,00	52,5	205'
	Eco Cotone 40°C (2): bianchi e colorati delicati poco sporchi.	40°	1200	-	-	●	●	●	7	53	1,09	92	180'
	Eco Cotone 20°C: bianchi e colorati delicati poco sporchi.	20°	1200	●	-	●	●	●	7	-	-	-	175'

La durata del ciclo indicata sul display o sul libretto è una stima calcolata in base a condizioni standard. Il tempo effettivo può variare in base a numerosi fattori quali la temperatura e la pressione dell'acqua in ingresso, la temperatura ambiente, la quantità di detersivo, la quantità ed il tipo di carico, il bilanciamento del carico, le opzioni aggiuntive selezionate.

Nota: dopo circa 10 minuti dallo START, la macchina in base al carico effettuato, riscalderà e visualizzerà il tempo residuo alla fine del programma.

- 1) Programma di controllo secondo il regolamento 1061/2010: impostare il programma con una temperatura di 60°C. Questo ciclo è adatto per pulire un carico di cotone normalmente sporco ed è il più efficiente in termini di consumo combinato di energia e di acqua, da usare su capi lavabili a 60 °C. La temperatura effettiva di lavaggio può differire da quella indicata.
- 2) Programma di controllo secondo il regolamento 1061/2010: impostare il programma con una temperatura di 40°C. Questo ciclo è adatto per pulire un carico di cotone normalmente sporco ed è il più efficiente in termini di consumo combinato di energia e di acqua, da usare su capi lavabili a 40 °C. La temperatura effettiva di lavaggio può differire da quella indicata.
- 3) Alla temperatura di 60 °C la funzione "Prelavaggio" non può essere attivata.

Per tutti Test Institutes:

- 2) Programma cotone lungo: impostare il programma con una temperatura di 40°C.
- 4) Programma sintetico lungo: impostare il programma con una temperatura di 40°C.

Opzioni di lavaggio

! Se l'opzione selezionata non è compatibile con il programma impostato, l'incompatibilità verrà segnalata con il lampeggio della spia ed un segnale acustico (3 beep) e l'opzione non verrà attivata.

! Se l'opzione selezionata non è compatibile con un'altra precedentemente impostata, la spia relativa alla prima opzione selezionata lampeggerà e verrà attivata solo la seconda, la spia dell'opzione attivata si fisserà.

Super Wash

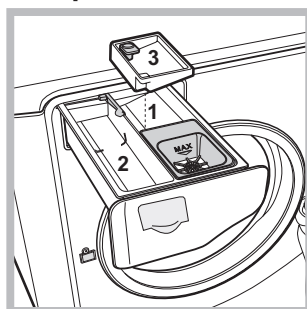

aggiuntiva 3, in dotazione, nella vaschetta 1.

Questa opzione garantisce un lavaggio di alte prestazioni grazie all'utilizzo di una maggior quantità d'acqua nella fase iniziale del ciclo e alla maggior durata del programma ed è utile per eliminare le macchie più resistenti. Può essere utilizzata con o senza candeggina. Se si desidera effettuare anche il candeggio inserire la vaschetta

Nel dosare la candeggina non superare il livello "max" indicato sul perno centrale (vedi figura). Se si desidera solo candeggiare senza effettuare il lavaggio completo, versare la candeggina nella vaschetta aggiuntiva 3, impostare il programma "Risciacquo" e attivare l'opzione "Super Wash" .

Extra Risciacquo

Selezionando questa opzione si aumenta l'efficacia del risciacquo e si assicura la massima rimozione dei residui del detersivo. E' utile per pelli particolarmente sensibili ai detersivi. Si consiglia l'utilizzo di questa opzione con la lavabiancheria a pieno carico o con l'utilizzo di elevate dosi di detersivo.

Stira Facile

Selezionando questa opzione, il lavaggio e la centrifuga saranno opportunamente modificati per ridurre la formazione di pieghe. Al termine del ciclo la lavabiancheria effettuerà delle lente rotazioni del cestello; le spie "Stira Facile" e START/PAUSE lampeggeranno. Per terminare il ciclo premere il pulsante START/PAUSE o il pulsante "Stira Facile".

Prelavaggio

Selezionando questa funzione si effettua il prelavaggio, utile per rimuovere macchie ostinate.

N.B.: Aggiungere il detersivo nell'apposito scomparto.

Detersivi e biancheria

IT

Detersivo

La scelta e la quantità del detersivo dipendono dal tipo di tessuto (cotone, lana, seta...), dal colore, dalla temperatura di lavaggio, dal grado di sporco e dalla durezza dell'acqua. Dosare bene il detersivo evita sprechi e protegge l'ambiente: pur biodegradabili, i detersivi contengono elementi che alterano l'equilibrio della natura. Si consiglia di:

- usare detersivi in polvere per capi in cotone bianchi e per il prelavaggio.
- usare detersivi liquidi per capi delicati in cotone e per tutti i programmi a bassa temperatura.
- usare detersivi liquidi delicati per lana e seta.

Il detersivo deve essere versato prima dell'inizio del lavaggio nell'apposita vaschetta, oppure nel dosatore da porre direttamente nel cestello. In questo caso non si può selezionare il ciclo Cotone con prelavaggio.

! Usare detersivi in polvere per capi in cotone bianchi e per il prelavaggio e per lavaggi con temperatura superiore a 60°C.

! Seguire le indicazioni riportate sulla confezione di detersivo.

! Non usare detersivi per il lavaggio a mano perché formano troppa schiuma.

Preparare la biancheria

- Aprire bene i capi prima di caricarli.
- Suddividere la biancheria secondo il tipo di tessuto (simbolo sull'etichetta del capo) ed il colore facendo attenzione a separare i capi colorati da quelli bianchi;
- Svuotare le tasche e controllare i bottoni;
- Non superare i valori indicati nella "Tabella Programmi" riferiti al peso della biancheria asciutta.

Quanto pesa la biancheria?

1 lenzuolo	400-500 gr.
1 federa	150-200 gr.
1 tovaglia	400-500 gr.
1 accappatoio	900-1200 gr.
1 asciugamano	150-250 gr.
1 jeans	400-500 gr.
1 camicia	150-200 gr.

Consigli di lavaggio

Bianchi: utilizzare il ciclo  per il lavaggio dei capi bianchi. Il programma è studiato per il mantenimento della brillantezza del bianco nel tempo. Per risultati migliori si raccomanda l'utilizzo del detersivo in polvere.

Colorati: utilizzare il ciclo  per il lavaggio dei capi di colore chiaro. Il programma è studiato per il mantenimento della vivacità dei colori nel tempo.

Scuri: utilizzare il ciclo  per il lavaggio dei capi di colore scuro. Il programma è studiato per il mantenimento dei colori scuri nel tempo. Per risultati migliori si raccomanda l'utilizzo del detersivo liquido, preferibilmente per il lavaggio di capi scuri.

Camicie: utilizzare l'apposito ciclo  per lavare camicie di diversi tipi di tessuto e colore per garantirne la massima cura.





Giaccavento: per lavare capi con imbottiture in piuma d'oca (non eccedenti i 1,5 kg. di peso), come giacche a vento o cuscini, utilizzare l'apposito programma .

Biancheria da bagno e da letto: per lavare la biancheria da bagno e da letto in un unico ciclo, utilizzare il programma  che ottimizza l'uso dell'ammorbidente e ti consente di risparmiare tempo ed energia. Si consiglia l'utilizzo di detersivo in polvere.

Antiallergy: utilizzare il programma  per la rimozione dei principali allergeni come polline, acari, peli del gatto e cane.

Ultra Delicati: utilizzare il programma  per il lavaggio dei capi molto delicati, che presentano applicazioni quali strass o paillettes.

Si raccomanda di rovesciare i capi prima del lavaggio e di inserire gli indumenti piccoli nell'apposito sacchetto per il lavaggio dei capi delicati. Per risultati migliori si raccomanda l'utilizzo del detersivo liquido per capi delicati.

Per il lavaggio dei capi in **Seta** e **Tende** selezionare il ciclo  e attivare l'opzione  (in questo caso sarà possibile attivare anche l'opzione "Extra Risciacquo"); la macchina terminerà il ciclo con la biancheria in ammollo e la spia  lampeggerà. Per scaricare l'acqua e poter rimuovere il bucato è necessario premere il pulsante START/PAUSE o il pulsante .

Lana: Il ciclo di lavaggio "Lana" di questa lavatrice Hotpoint-Ariston è stato testato e approvato dalla Woolmark Company per il lavaggio di capi in lana classificati come "lavabili a mano", purché il lavaggio venga eseguito nel rispetto delle istruzioni riportate sull'etichetta dell'indumento e delle indicazioni fornite dal produttore dell'elettrodomestico. Hotpoint-Ariston è la prima marca di lavatrici ad aver ottenuto dalla Woolmark Company la certificazione Woolmark Apparel Care - Platinum per le sue prestazioni di lavaggio e il consumo di acqua ed energia. (M1253)



Cotone Standard 20°: ideale per carichi in cotone sporchi. Le buone performance anche a freddo, comparabili con un lavaggio a 40°, sono garantite da un'azione meccanica che lavora con variazione di velocità a picchi ripetuti e ravvicinati.

Sistema bilanciamento del carico

Prima di ogni centrifuga, per evitare vibrazioni eccessive e per distribuire il carico in modo uniforme, il cestello effettua delle rotazioni ad una velocità leggermente superiore a quella del lavaggio. Se al termine di ripetuti tentativi il carico non fosse ancora correttamente bilanciato la macchina effettua la centrifuga ad una velocità inferiore a quella prevista. In presenza di eccessivo sbilanciamento la lavabiancheria effettua la distribuzione anziché la centrifuga. Per favorire una migliore distribuzione del carico e il suo corretto bilanciamento si consiglia di mescolare capi grandi e piccoli.

Può accadere che la macchina non funzioni. Prima di telefonare all'Assistenza (vedi "Assistenza"), controllare che non si tratti di un problema facilmente risolvibile aiutandosi con il seguente elenco.

Anomalie:

La macchina non si accende.

Il ciclo di lavaggio non inizia.

La macchina non carica acqua.

La porta della macchina rimane bloccata.

La macchina carica e scarica acqua di continuo.

La macchina non scarica o non centrifuga.

La macchina vibra molto durante la centrifuga.



La macchina perde acqua.



Le icone relative alla "Fase in corso" lampeggiano velocemente contemporaneamente alla spia ON/OFF.

Si forma troppa schiuma.

La porta della macchina rimane bloccata.

Possibili cause / Soluzione:

- La spina non è inserita nella presa della corrente, o non abbastanza da fare contatto.
- In casa non c'è corrente.
- La porta oblò non è ben chiusa.
- Il pulsante START/PAUSE non è stato premuto.
- Il rubinetto dell'acqua non è aperto.
- Si è impostato un ritardo sull'ora di avvio (vedi "Come effettuare un ciclo di lavaggio").
- Il tubo di alimentazione dell'acqua non è collegato al rubinetto.
- Il tubo è piegato.
- Il rubinetto dell'acqua non è aperto.
- In casa manca l'acqua.
- Non c'è sufficiente pressione.
- Il pulsante START/PAUSE non è stato premuto.
- Selezionando l'opzione "Stira Facile ", al termine del ciclo la lavabiancheria effettuerà delle lente rotazioni del cestello; per terminare il ciclo premere il pulsante START/PAUSE o il pulsante "Stira Facile .
- Il tubo di scarico non è installato fra 65 e 100 cm da terra (vedi "Installazione").
- L'estremità del tubo di scarico è immersa nell'acqua (vedi "Installazione").
- Se l'abitazione si trova agli ultimi piani di un edificio, è possibile che si verifichino fenomeni di sifonaggio, per cui la macchina carica e scarica acqua di continuo. Per eliminare l'inconveniente sono disponibili in commercio apposite valvole anti-sifonaggio.
- Lo scarico a muro non ha lo sfiato d'aria.
- Il programma non prevede lo scarico: con alcuni programmi occorre avviarlo manualmente (vedi "Programmi e opzioni").
- È attiva la opzione "Stira facile": per completare il programma premere il pulsante START/PAUSE (vedi "Programmi e opzioni").
- Il tubo di scarico è piegato (vedi "Installazione").
- La conduttura di scarico è ostruita.
- Il cestello, al momento dell'installazione, non è stato sbloccato correttamente (vedi "Installazione").
- La macchina non è in piano (vedi "Installazione").
- La macchina è stretta tra mobili e muro (vedi "Installazione").
- Il carico è sbilanciato (vedi "Detersivi e biancheria").
- Il tubo di alimentazione dell'acqua non è ben avvitato (vedi "Installazione").
- Il cassetto dei detersivi è intasato (per pulirlo vedi "Manutenzione e cura").
- Il tubo di scarico non è fissato bene (vedi "Installazione").
- Spegnerla la macchina e togliere la spina dalla presa, attendere circa 1 minuto quindi riaccenderla.
Se l'anomalia persiste, chiamare l'Assistenza.
- Il detersivo non è specifico per lavabiancheria (deve esserci la dicitura "per lavatrice", "a mano e in lavatrice", o simili).
- Il dosaggio è stato eccessivo.
- Eseguire la procedura di sblocco manuale (vedi "Precauzioni e consigli").

! Nota: per uscire dal "Demo Mode", spegnere la macchina, quindi premere contemporaneamente per 3 sec. i due pulsanti "START/PAUSE"  e "ON/OFF" .

Prima di contattare l'Assistenza:

- Verificare se l'anomalia può essere risolta da soli (*vedi "Anomalie e rimedi"*);
- Riavviare il programma per controllare se l'inconveniente è stato oviato;
- In caso negativo, contattare il Servizio Assistenza Tecnico Autorizzato.

! In caso di errata installazione o uso non corretto della lavabiancheria l'intervento di assistenza sarà a pagamento.

! Non ricorrere mai a tecnici non autorizzati.

Comunicare:

- il tipo di anomalia;
- il modello della macchina (Mod.);
- il numero di serie (S/N).

Queste ultime informazioni si trovano sulla targhetta caratteristiche posta sull'apparecchio..

Assistenza Attiva 7 giorni su 7

In caso di necessità d'intervento chiamare il Numero Unico Nazionale 02.20.30.

Un operatore sarà a completa disposizione per fissare un appuntamento con il Centro Assistenza Tecnico Autorizzato più vicino al luogo da cui si chiama.

È attivo 7 giorni su 7, sabato e domenica compresi, e non lascia mai inascoltata una richiesta.

Instruktioner för installation och användning

TVÄTTMASKIN

SE

Svenska

AQUALTIS

AQS73D 29

Innehållsförteckning

SE

Installation, 26-27

Uppackning och nivellering
Anslutningar av vatten och el
Tekniska data

Underhåll och skötsel, 28

Avstängning av vatten och el
Rengör maskinen
Rengöring av tvättmedelslådan
Skötsel av trumman
Rengöring av pumpen
Kontrollera vatteninloppsslangen

Säkerhetsföreskrifter och råd, 29

Allmän säkerhet
Kassering

Beskrivning av tvättmaskinen, 30-31

Kontrollpanel "touch control"

Hur ett tvättprogram startas, 32

Program och tillval, 33

Programtabell
Tvättillval

Tvättmedel och tvättgods, 34

Tvättmedel
Förbered tvättgodset
Tvättråd
Balanseringssystem för lasten

Fel och åtgärder, 35

Kundservice, 36

Hotpoint

ARISTON

Installation

SE

! Det är viktigt att bevara denna bruksanvisning så att den kan konsulteras när som helst. I händelse av försäljning, överlåtelse eller flytt, ska du försäkra dig om att bruksanvisningen följer med tvättmaskinen.

! Läs noggrant anvisningarna: Det finns viktig information angående installation, användning och säkerhet.

! I påsen som innehåller denna bruksanvisning finns (förutom garantin) anvisningar angående installationen.

Uppackning och nivellering

Uppackning

1. När tvättmaskinen har packats upp ska du kontrollera att den inte har skadats under transporten.

Om det skulle finnas skador ska du inte ansluta den utan kontakta återförsäljaren.

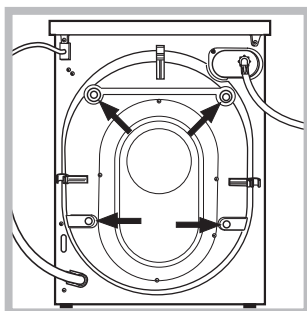

2. Ta bort de 4 skruvarna som skyddar maskinen under transporten och respektive distansstycke som sitter på bakstycket (se figuren).

3. Stäng igen hålen med de medföljande plastpluggarna som finns i påsen.

4. Spara alla delar. Om tvättmaskinen ska transporteras måste dessa delar monteras tillbaka, för att undvika skador inuti maskinen.

! Emballagematerialet ska inte användas som leksaker för barn.

Nivellering

1. Ställ tvättmaskinen på ett hårt och jämnt underlag utan att stödja den mot väggar eller möbler.

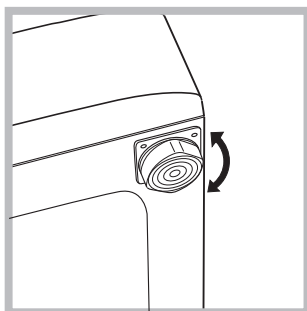

2. Utjämna ojämnheter genom att skruva på justerfötterna tills maskinen är horisontell (maskinen ska inte luta mer än högst 2 grader).

! En ordentligt utförd nivellering ger maskinen stabilitet och hindrar uppkomsten av vibrationer och buller. Detta gäller i synnerhet vid centrifugeringsfasen.

! Om maskinen ställs på ett golv som har heltäckningsmatta eller en annan matta, ska fötterna justeras på så sätt att det finns tillräckligt utrymme under tvättmaskinen för ventilationen.

Anslutningar av vatten och el

Anslutning av vatteninloppsslangen

! Innan inloppsslangen ansluts till vattennätet ska du låta vattnet rinna tills det är helt klart.

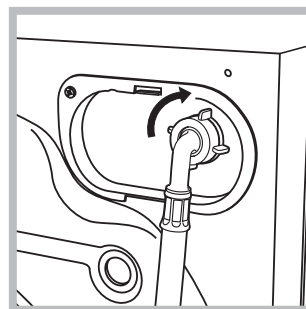

1. Anslut inloppsslangen till maskinen genom att skruva fast den till det avsedda vattenuttaget i den bakre delen uppe till höger (se figur).

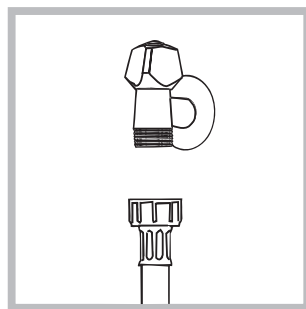

2. Anslut inloppslangens ände och skruva fast den på en kallvattenkran som har en öppning med 3/4 gasgånga (se figur).

3. Se till att slangen inte har några veck eller är hopklämd.

! Kranens vattentryck måste befinna sig inom de värden som finns i tabellen över Tekniska Data (se sidan intill).

! Om längden på inloppsslangen inte är tillräcklig ska du vända dig till fackhandeln eller en auktoriserad tekniker.

! Använd slangarna som följer med maskinen. Använd aldrig begagnade eller gamla slangar.

Anslutning av avloppsslangen

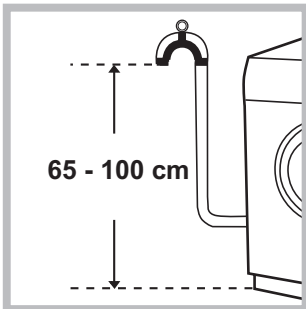

Anslut avloppsslangen till en avloppsledning eller ett väggavlopp som är placerat på en höjd mellan 65 och 100 cm från marken. Slangen får absolut inte böjas.

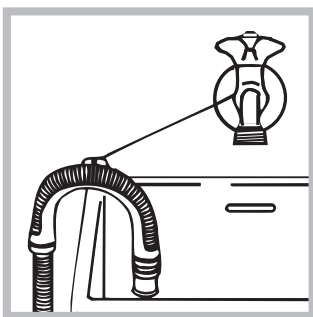

alternativt kan avloppsslangen hängas på kanten på ett handfat eller ett badkar genom att binda fast skenan (kan köpas separat hos auktoriserad teknisk assistans) på kranen (se figur). Den fria slangändan får inte vara nedsänkt i

vatten.

! Vi avråder från att använda förlängningsslangar; om det ändå skulle vara nödvändigt måste förlängningsslangen ha samma diameter som originalslangen och den får inte vara längre än 150 cm.

Elektrisk anslutning

Innan du sätter i kontakten i uttaget ska du försäkra dig om att:

- Väggtuttet är jordanslutet och i enlighet med gällande standard.
- Uttaget klarar maskinens maxeffekt som anges i tabellen över Tekniska Data (se *intill*).
- Spänningstillförseln befinner sig inom de värden som anges i tabellen över Tekniska Data (se *intill*).
- Uttaget passar ihop med maskinens stickkontakt. I annat fall ska du låta byta ut uttaget eller kontakten.

! Maskinen ska inte installeras utomhus, inte ens om installationsplatsen skyddas av ett tak, eftersom det är mycket farligt att utsätta den för regn och oväder.

! När maskinen har installerats ska strömuttaget vara lättåtkomligt.

! Använd inte skarvsladdar eller grenuttag.

! Kabeln ska inte böjas eller klämmas.

! Nätkabeln och uttaget ska endast bytas ut av behöriga tekniker.

Observera! Företaget avsäger sig allt ansvar om dessa föreskrifter inte respekteras.

Tekniska data

Modell	AQS73D 29
Mått	Bredd 59,5 cm Höjd 85 cm Djup 44,5 cm
Kapacitet	Från 1 till 7 kg
Elektriska anslutningar	Se märkskylten med tekniska egenskaper som sitter på maskinen.
Vattenanslutningar	Max. tryck 1 MPa (10 bar) Min. tryck 0,05 MPa (0,5 bar) Trummans kapacitet 48 liter
Centrifugeringshastighet	Upp till 1200 varv/min
Kontrollprogram enligt standard 1061/2010 och 1015/2010	Program $\langle 60^{\circ}\text{C} \rangle$; Eco Bomull 60°C. Program $\langle 40^{\circ}\text{C} \rangle$; Eco Bomull 40°C.
 	Denna apparat överensstämmer med följande EU-direktiv: - EMC 2014/30/EU (Elektromagnetisk kompatibilitet) - 2012/19/EU - (WEEE) - LVD 2014/35/EU (Lågspänningsdirektiv).

Underhåll och skötsel

SE

Avstängning av vatten och el

- Stäng av vattenkranen efter varje tvätt. På så sätt begränsas slitaget av maskinens vattensystem och risken för läckage undviks.
- Ta ur kontakten ur uttaget när du gör rent maskinen och under underhållsingenppen.

Rengör maskinen

De yttre delarna och gummidelarna kan göras rena med en trasa indränkt med ljummen tvållösning. Använd inte lösningsmedel eller slipmedel.

Ett meddelande på skärmen uppmanar dig att regelbundet (ungefär var 50:e cykel) utföra en självrengöringscykel för att rengöra tvättmaskinen och motverka kalkbildning och dålig lukt.

För ett optimalt underhåll föreslår vi att du använder produkten WPRO (kalkborttagnings- och avfettningsmedel) och följer instruktionerna på förpackningen. Du kan få hjälp med att finna denna produkt genom att kontakta kundtjänst eller besöka vår hemsida www.hotpoint.eu.

Hotpoint hålls inte ansvariga för eventuella skador på apparaten som orsakas av användning av andra produkter som finns på marknaden för rengöring av tvättmaskinen.

Rengöring av tvättmedelslådan

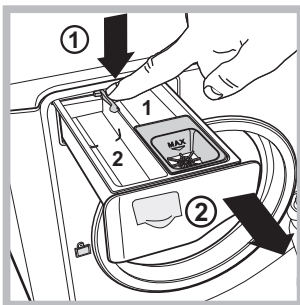

Dra ut facket genom att trycka på tungan (1) och dra det utåt (2) (leva).

Tvätta det under rinnande vatten. Denna rengöring ska utföras ofta.

Skötsel av trumman

- Lämna alltid luckan på glänt för att hindra att dålig lukt bildas.

Rengöring av pumpen

Maskinen är försedd med en självrengörande pump som inte behöver något underhåll. Det kan dock hända att små föremål (mynt, knappar) faller ned i förkammaren, som skyddar pumpen, och som är placerad i dess nedre del.

! Försäkra dig om att tvättcykeln är avslutad och ta ur kontakten.

För att komma åt förkammaren:

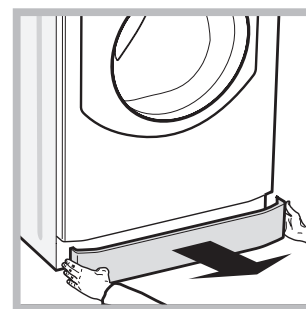
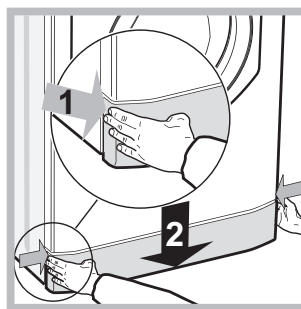

1. Ta bort skyddspanelen på tvättmaskinens framsida genom att trycka mot mitten. Tryck sedan nedåt på båda sidorna och dra ut panelen (se figurer).

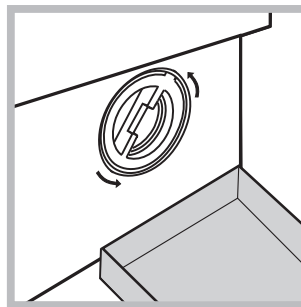

2. Placera en behållare för att samla upp vattnet som rinner ut (cirka 1,5 l) (se figur).
3. Lossa locket genom att vrida det moturs (se figur).

4. Gör rent insidan noggrant.
5. Skruva tillbaka locket.
6. Montera tillbaka panelen, och försäkra dig om att krokarna förts in i de avsedda hålen, innan du skjuter den mot maskinen.

Kontrollera vatteninloppsslangen

Kontrollera inloppsslangen minst en gång om året. Om den har sprickor eller skårer ska den bytas ut: Under tvättcyklerna kan plötsliga brott uppstå på grund av det starka trycket.

! Maskinen har utarbetats och tillverkats i överensstämmelse med internationell säkerhetsstandard. Dessa säkerhetsföreskrifter bifogas av säkerhetsskäl och ska läsas noggrant.

Allmän säkerhet

- Denna utrustning har tillverkats för att endast användas i hemmet.
- Denna utrustning kan användas av barn från 8 år och uppåt samt av personer med nedsatta fysiska, sensorisk eller mentala förmågor eller med bristande erfarenhet och kunskap om de övervakas av eller har instruerats på ett lämpligt sätt angående en säker användning av utrustningen och förstår riskerna i samband med användningen. Barn får inte leka med utrustningen. Rengörings- och underhållsmomenten får inte utföras av barn utan en vuxens tillsyn.
- Rör inte i tvättmaskinen om du är barfota eller med fuktiga händer eller fötter.
- Ta inte ut stickkontakten ur vägguttaget genom att dra i elkabeln. Ta istället tag i stickkontakten.
- Rör inte avloppsvattnet eftersom det kan bli vara mycket varmt.
- Öppna aldrig luckan med våld: säkerhetsmekanismen som skyddar mot att den öppnas ofrivilligt kan skadas.
- I händelse av fel ska du aldrig utföra ingrepp på inre mekanismer för att utföra reparationer.
- Kontrollera alltid att inga barn närmar sig maskinen då den är igång.
- Om maskinen måste flyttas ska detta ske med försiktighet och av minst två eller tre personer. Detta ska inte göras av en enda person eftersom maskinen är mycket tung.
- Innan du lägger in tvätten ska du kontrollera att trumman är tom.

Kassering

- Kassering av emballagematerial: Respektera gällande lokala föreskrifter, på så sätt kan emballaget återanvändas.
- EU-direktivet 2012/19/EU angående avfall från elektriska och elektroniska produkter, förutser att hushållsprodukter inte kasseras tillsammans med de vanliga hushållssoporna. De kasserade apparaterna måste samlas upp separat för att optimera återvinningen av materialet som ingår i apparaten och förhindra potentiella skador på hälsan och miljön. Den överkryssade papperskorgen som sitter på alla produkter påminner om att produkten ska sopsorteras. För ytterligare information angående korrekt kassering av hushållsmaskiner kan du vända dig till din lokala sopstation eller återförsäljare.

Beskrivning av maskinen

SE

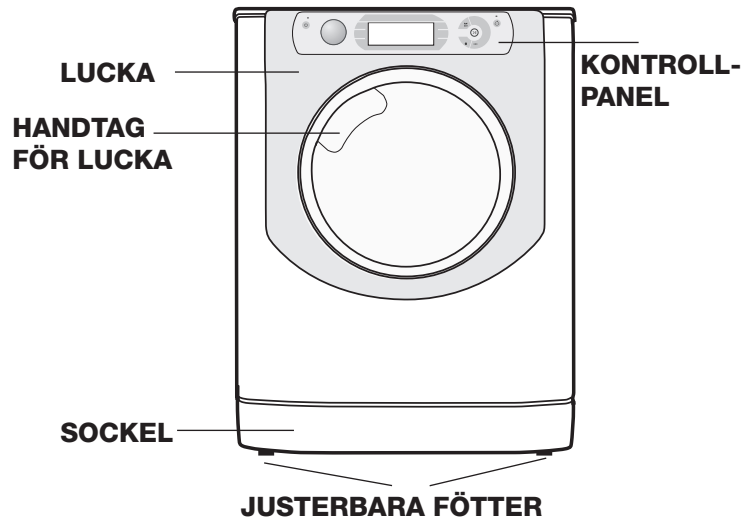

LUCKA



Använd alltid det avsedda handtaget för att öppna luckan (se ritning).

TVÄTTMEDELSLÅDA

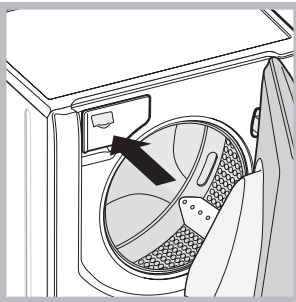

Tvättmedelsfacket sitter inuti maskinen och du kommer åt det genom att öppna luckan. Angående dosering av tvättmedel se kapitlet "Tvättmedel och tvättgods".

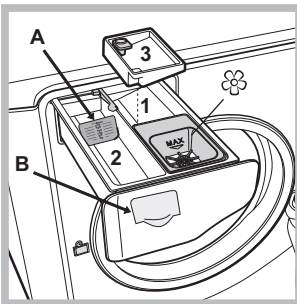

1. Fack för förtvätt: Använd tvättmedel i pulverform. **! Kontrollera att inte tilläggsfacket 3 är isatt innan du fyller på tvättmedel.**
2. Fack för förtvätt: Vid användning av flytande tvättmedel rekommenderas att använda den medföljande skiljeväggen **A** för en korrekt dosering.

Sätt tillbaka skiljeväggen i urtaget **B** vid användning av pulvertvättmedel.

3. Tilläggsfack: Blekmedel

! När tilläggsfacket 3 används utesluts förtvätten.

☼ Fack för tillsatser: För sköljmedel eller flytande tillsatser. Det rekommenderas att aldrig överstiga max. nivå som indikeras på gallret och att späda ut koncentrerat sköljmedel.

Kontrollpanel "touch control"

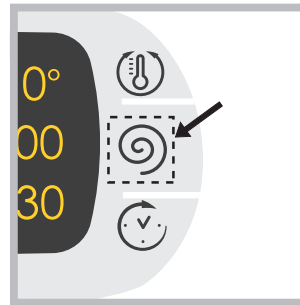

För att ändra inställningarna, tryck lätt på symbolen på det känsliga området (touch control), som visas i figuren.

Standby-läge

Denna tvättmaskin överensstämmer med ny lagstiftning om energibesparing och är försedd med ett självavstängningssystem (standby) som aktiveras 30 minuter efter att maskinen inte längre används. Tryck kort på ON/OFF-knappen  och vänta tills maskinen startar på nytt.

Förbrukning i off-mode: 0,5 W

Förbrukning i Left-on: 8 W

Kontrollpanel "touch control"

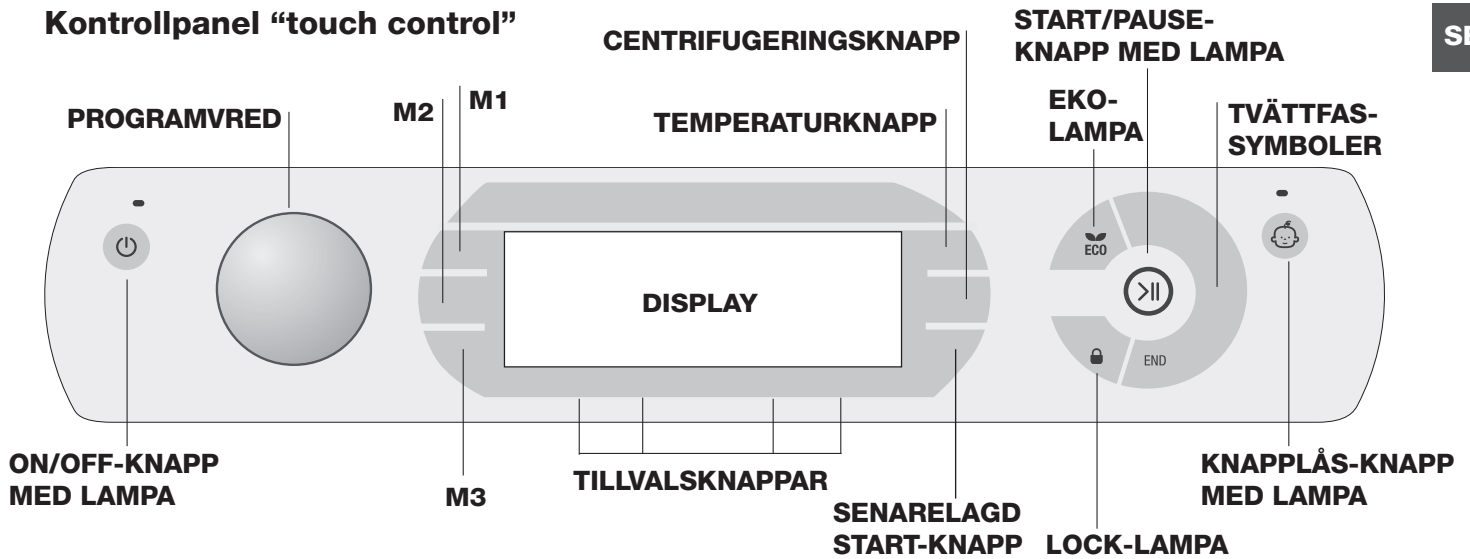

ON/OFF-KNAPP MED LAMPA: Tryck kort på knappen för att sätta på eller stänga av maskinen. Den gröna kontrollampen indikerar att maskinen är tillslagen. För att stänga av tvättmaskinen under tvättprogrammet, tryck ned knappen en längre stund (cirka 3 sek.). Maskinen stängs inte av om knappen trycks ned kort eller av misstag. Om maskinen stängs av under pågående tvättning, annulleras tvättningen.

PROGRAMVRED: Vredet kan vridas i båda riktningarna. För att ställa in det mest lämpliga programmet, se "Programtabell". Under tvättningen förblir vredet stilla.

M1-M2-M3: Håll ned en av knapparna för att spara ett program och önskade inställningar. För att hämta ett tidigare sparat program, tryck på respektive knapp.

TEMPERATURKNAPP: Tryck på denna knapp för att ändra eller stänga av temperaturen. Valt värde visas på displayen ovanför (se "Hur ett tvättprogram startas").

CENTRIFUGERINGSKNAPP: Tryck på denna knapp för att ändra eller koppla från centrifugen. Valt värde visas på displayen ovanför (se "Hur ett tvättprogram startas").

SENARELAGD STARTKNAPP: Tryck på denna knapp för att ställa in en senarelagd start för valt program. Värdet för inställd fördröjning visas på displayen ovan (se "Hur ett tvättprogram startas").

TILLVALSKNAPPAR: Tryck på dessa för att välja de tillval som finns tillgängliga. Kontrollampan för valt tillval förblir tänd (se "Hur ett tvättprogram startas").

Symboler för **TVÄTTFASER:** Dessa tänds för att indikera tvättprogrammets framskridande (Tvättning - Sköljning - Centrifugering - Tömning).
Texten **END** tänds visas när programmet har avslutats.

START/PAUSE-KNAPP MED LAMPA: När den gröna kontrollampen blinkar långsamt, tryck på knappen för att starta en tvättning. När programmet har startat lyser kontrollampan med fast sken. För att avbryta tvättprogrammet, tryck åter på knappen. Kontrollampan blinkar orange. Om kontrollampan är släckt kan luckan öppnas.

Tryck åter på knappen för att återstarta tvättningen från den punkt där den har avbrutits.

LOCK-LAMPA: Indikerar att luckan är blockerad. För att öppna luckan är det nödvändigt att avbryta programmet (se "Hur ett tvättprogram startas").

KNAPPLÅS-KNAPP MED LAMPA: Tryck ned knappen i cirka 2 sekunder för att koppla till eller från blockeringen av kontrollpanelen. Tänd kontrollampa indikerar att kontrollpanelen är blockerad. På detta sätt förhindras att programmen ändras av misstag, användbart om det finns barn i hemmet.

EKO-LAMPA: Symbolen **ECO** visas när en energibesparing på minst 10% erhålls genom att ändra tvättparametrarna. Innan maskinen går i standby-läge tänds symbolen i några sekunder. När maskinen är avstängd uppskattas energibesparingen till cirka 80%.

ÄNDRA SPRÅK

När maskinen startas för första gången blinkar det första språket. Vid de 3 knapparna till höger på displayen visas symbolerna "Λ", "OK" och "V". Språken ändras automatiskt var 3:e sekund eller genom att trycka på knapparna intill symbolerna "Λ" och "V". Önskat språk bekräftas med knappen "OK". Efter 2 sekunder slutar valt språk att blinka. Om ingen knapp trycks ned, startar den automatiska ändringen av språket på nytt efter 30 sekunder.

För att byta språk måste man sätta på och stänga av maskinen. Tryck sedan ned knapparna temperatur + centrifug och + senarelagd start i 5 sek inom 30 sekunder. En kort ljudsignal hörs och på displayen blinkar inställt språk. Genom att trycka på knapparna intill symbolerna "Λ" och "V" ändras språket. Önskat språk bekräftas med symbolen "OK" intill knappen. Efter 2 sekunder slutar valt språk att blinka. Om ingen knapp trycks ned, visas föregående inställt språk efter 30 sekunder.

Hur ett tvättprogram startas

SE



OBS: Första gången som tvättmaskinen används ska ett tvättprogram köras med tvättmedel men utan tvättgods, genom att ställa in bomullsprogrammet på 90° utan förtvätt.

1. **SÄTT PÅ MASKINEN.** Tryck på knappen . Alla kontrollampor tänds i 1 sekund och på displayen visas texten AQUALTIS. Kontrollampen på knappen  fortsätter sedan att lysa med fast sken och kontrollampen START/PAUSE blinkar.
2. **VÄLJ PROGRAM.** Vrid på PROGRAMVREDET åt höger eller vänster för att välja önskat program. Programnamnet visas på displayen och programmet är förknippat med en temperatur och en centrifugeringshastighet som kan ändras. På displayen visas programmets tidslängd.
3. **LÄGG I TVÄTTEN.** Öppna luckan. Lägg i tvätten. Se till att inte överskrida mängden tvätt som anges i programtabellen på nästa sida.
4. **DOSERA TVÄTTMEDLET.** Dra ut tvättmedelsfacket och håll i tvättmedlet i de därtill avsedda facken, som beskrivs i "Beskrivning av maskinen".

5. STÄNG LUCKAN.



6. **GÖRA ÄNDRINGAR I TVÄTTPROGRAMMET.** Tryck på de därtill avsedda knapparna på kontrollpanelen:

Ändra temperaturen och/eller centrifugeringen.

Maskinen väljer automatiskt max. temperatur och centrifugering för inställt program eller de senast valda inställningarna om de är kompatibla med valt program. Tryck på knappen  för att stegvis minska temperaturen ned till kallt vatten (OFF). Tryck på knappen  för att stegvis minska centrifugeringen tills den stängs av (OFF). Om knapparna trycks ned ännu en gång återgår värdena till maximivärdena.

! Undantag: Om programmet  väljs kan temperaturen ökas till 90°.

Inställning av senarelagd start.

För att ställa in en senarelagd start för valt program, tryck på denna knapp tills önskad fördröjningstid visas. Under inställningen visas tiden för den senarelagda starten tillsammans med texten "Start om:" och den blinkande symbolen . Efter att den senarelagda starten har ställts in visar displayen symbolen  med fast sken och displayen återgår till att visa tidslängden för inställt program med texten "Slut om:" och programmets tidslängd. Genom att trycka på knappen SENARELAGD START endast en gång visas den tidigare inställda tiden för den senarelagda starten. Efter starten visar displayen texten "Start om:" och den senarelagda tiden. När den senarelagda tiden har förflutit, startar maskinen och displayen visar "Slut om:" och återstående tid för programmets slut.

För att ta bort den senarelagda starten, tryck på knappen tills texten OFF visas på displayen. Symbolen  försvinner.

Ändra programmets inställningar.

- Tryck på knappen för att aktivera tillvalet. På displayen visas tillvalets namn och lynetten som motsvarar knappen tänds.
- Tryck åter på knappen för att koppla från tillvalet. På displayen visas tillvalets namn och OFF. Lynetten släcks.

! Om valt tillval inte är kompatibelt med inställt program blinkar respektive kontrollampa, en ljudsignal hörs (3 pip) och tillvalet aktiveras inte.

! Om valt tillval inte är kompatibelt med ett tidigare valt tillval, blinkar kontrollampen för det första tillvalet som har valts och endast det andra tillvalet aktiveras. Kontrollampen för det aktiverade tillvalet lyser sedan med fast sken.

! Rekommenderad last och/eller programmets tidslängd kan variera för de olika tillvalen.

7. **STARTA PROGRAMMET.** Tryck på knappen START/PAUSE. Respektive kontrollampa lyser med fast sken och luckan låses (kontrollampen LOCK  tänds). Symbolerna för respektive tvättfas tänds under programmet för att indikerar pågående fas. För att ändra ett tvättprogram under pågående tvättprogram, avbryt tvättprogrammet med knappen START/PAUSE. Väljs sedan önskat program och tryck åter på knappen START/PAUSE. För att öppna luckan under pågående tvättprogram, tryck på knappen START/PAUSE. Om kontrollampen LOCK  är släckt går det att öppna luckan. Tryck åter på knappen START/PAUSE för att återstarta tvättprogrammet från den punkt där det har avbrutits.

8. **PROGRAMMETS SLUT.** När programmet har avslutats visas texten END. Luckan kan öppnas omedelbart. Om kontrollampen START/PAUSE blinkar, tryck på knappen för att avsluta programmet. Öppna luckan, töm ut tvätten och stäng av maskinen.

! Om du vill stänga av ett tvättprogram som redan har startats, tryck ned knappen  tills programmet avbryts och maskinen stängs av.

Påse för ömtåliga täcken, gardiner och plagg

Tack vare den speciella påsen som följer med kan du även tvätta de mest värdefulla och ömtåliga plagg i din Aqualtis tvättmaskin och garantera dem maximalt skydd. Det rekommenderas att påsen alltid används vid tvätt av täcken och dunjackor med ytterfoder av syntetmaterial.

Möjlighet att lägga till ytterligare plagg

En ikon på displayen indikerar hur länge det är möjligt att lägga till ytterligare plagg i tvättmaskinen utan att tvättresultatet försämras.

För att lägga till ytterligare plagg är det nödvändigt att sätta tvättmaskinen i pausläge genom att trycka på START/PAUSE-knappen, öppna luckan och sedan lägga in plaggen i tvättrumman.

Tryck igen på START/PAUSE-knappen för att starta om programmet från den punkt där det har avbrutits.

Programtabell

Symbol	Beskrivning av programmet	Temp. max. (°C)	Max. hastighet (varv/min)	☑	Tvättmedel och tillsatser				Max. last (kg)	Restfuktighet %	Energiförbrukning kWh	Total vattenanvändning l	Programmens längd
					Förtvätt	Tvättmedel	Blekmiddel	Sköljmedel					
	Syntet Tålig tvätt	60°	800	●	●	●	●	3,5	49	0,87	42	110'	
	Syntet Tålig tvätt (4)	40°	800	●	●	●	●	3,5	49	0,56	42	85'	
	Vitt	60°	1200	●	●	●	●	4	-	-	-	190'	
	Kulört	40°	1200	●	●	●	●	4	53	0,90	73	95'	
	Mörkt	30°	800	●	-	●	●	4	-	-	-	80'	
	Skjortor	40°	600	-	-	●	●	2	-	-	-	80'	
	Vindtäpplagg	30°	1000	-	-	●	-	1,5	-	-	-	110'	
	Säng & Bad: för badrums- och sovrumslinje.	60°	1200	-	●	●	●	7	-	-	-	140'	
	Sköljning	-	1200	-	-	-	●	7	-	-	-	49'	
	Centrifug + Tömning	-	1200	-	-	-	-	7	-	-	-	10'	
	Anti Allergi	60°	1200	●	-	●	-	4	-	-	-	200'	
	Ultra Fintvätt	30°	0	-	-	●	-	1	-	-	-	75'	
	Ylle Paltinum Care: för ylle, kashmir o.s.v.	40°	800	-	-	●	-	1,5	-	-	-	80'	
	Mix 30': för att snabbt fräscha upp lätt smutsade plagg (ej lämpligt för ylle, silke och plagg som ska handtvättas).	30°	800	-	-	●	-	3	71	0,19	39	30'	
	Eco Bomull 60°C (1): mycket smutsig tålig vit- och kulörtvätt.	60° (Max. 90°)	1200	-	●(3)	●	●	7	53	1,00	52,5	205'	
	Eco Bomull 40°C (2): lätt smutsig ömtålig vit- och kulörtvätt.	40°	1200	-	-	●	●	7	53	1,09	92	180'	
	Eco Bomull 20°C: lätt smutsig ömtålig vit- och kulörtvätt.	20°	1200	●	-	●	●	7	-	-	-	175'	

Programmens tidslängd som anges på displayen eller i bruksanvisningen är en uppskattad tid baserad på standardförhållanden. Effektiv tid kan variera beroende på ett stort antal faktorer såsom inloppsvattnets temperatur och tryck, omgivningstemperatur, mängd tvättmedel, mängd och typ av last, lastens jämvikt samt tillval som har valts.

Notering: Cirka 10 minuter efter START gör maskinen en ny beräkning och visar hur lång tid det är kvar innan programmet är klart.

1) Tvättprov har utförts i enlighet med standard 1061/2010: Ställ in programmet med en temperatur på 60°C.

Detta program är avsett för normalt smutsig bomullstvätt som kan tvättas i 60°C och är det snälaste programmet vad gäller energi och vatten. Den verkliga tvätttemperaturen kan skilja sig från den som anges.

2) Tvättprov har utförts i enlighet med standard 1061/2010: Ställ in programmet med en temperatur på 40°C.

Detta program är avsett för normalt smutsig bomullstvätt som kan tvättas i 40°C och är det snälaste programmet vad gäller energi och vatten. Den verkliga tvätttemperaturen kan skilja sig från den som anges.

3) Vid en temperatur på 60 °C kan inte "Förtvätt" funktionen aktiveras.

För alla Test Institutes:

2) Långt bomullsprogram: Ställ in programmet med en temperatur på 40 °C.

4) Långt syntetprogram: Ställ in programmet med en temperatur på 40 °C.

Tvättillval

! Om valt tillval inte är kompatibelt med inställt program blinkar respektive kontrollampa, en ljudsignal hörs (3 pip) och tillvalet aktiveras inte.

! Om valt tillval inte är kompatibelt med ett tidigare valt tillval, blinkar kontrollampan för det första tillvalet som har valts och endast det andra tillvalet aktiveras. Kontrollampan för det aktiverade tillvalet lyser sedan med fast sken.

Super Tvätt

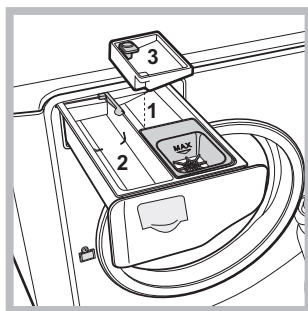

Med hjälp av en stor mängd vatten i programmets inledande fas och längre tvättid, garanterar detta tillval en tvättning med mycket gott resultat.

Denna funktion är användbar för att ta bort de mest envisa fläckar. Kan användas **med** eller **utan** klorblekmedel. Om du även vill bleka, sätt in tilläggsfacket **3** (ingår) i facket **1**. Var noga när du håller i blekmedlet så att du inte överstiger markeringen för "max" som anges på mittappen (se figur). För att endast bleka utan att ett fullständigt tvättprogram körs, håll blekmedlet i tilläggsfacket **3**, ställ in programmet "Sköljning" och funktionen .

Extra Sköljning

Med detta tillval ökas sköljeffekten och tvättmedelsrester tas bort på bästa möjliga sätt. Detta program rekommenderas för personer som är särskilt känsliga för tvättmedel. Detta tillval rekommenderas när tvättmaskinen körs med full last eller när stora tvättmedelsdoser används.

Lättstruket

Genom att välja detta tillval ändras tvättningen och centrifugeringen på ett lämpligt sätt för att minska skrynklor på tvätten. I slutet av tvättprogrammet roterar tvättmaskinen trumma långsamt.

Kontrolllamporna "Lättstruket" och START/PAUSE blinkar. För att avsluta programmet, tryck på knappen START/PAUSE eller knappen "Lättstruket".

Förtvätt

När denna funktion väljs körs förtvätten. Användbart för att ta bort envisa fläckar.

OBS! Fyll på tvättmedel i därtill avsett fack.

Tvättmedel och tvättgods

SE

Tvättmedel

Typen och mängden tvättmedel beror på typen av material (bomull, ylle, silke...), färgen, tvätttemperaturen, smutsgraden och vattnets hårdhet.

Dosera tvättmedlet korrekt för att undvika slöseri och för att skydda miljön: även om du använder ett biodegraderbart tvättmedel innehåller det element som inverkar på jämvikten i naturen.

Det rekommenderas att:

- Använda tvättmedel i pulverform för vita bomullsplog och för förtvätt.
- Använd flytande tvättmedel för ömtåliga bomullsplog och för alla program med låg temperatur.
- Använd skonsamma flytande tvättmedel för ylle och silke.

Tvättmedlet ska hällas i innan tvättningen påbörjas i därtill avsett fack eller i doseraren som placeras direkt i trumman. I det sistnämnda fallet kan inte Bomullsprogrammet med förtvätt väljas.

! Använd tvättmedel i pulverform för vita bomullsplog, för förtvätt och vid tvättprogram över 60 °C.

! Följ anvisningarna som anges på tvättmedelsförpackningen.

! Använd inte tvättmedel avsett för handtvätt eftersom dessa bildar för mycket lödder.

Förbered tvätten

- Öppna plaggen ordentligt innan de läggs in i maskinen.
- Dela upp tvätten beroende på typ av material (se symbolen på plaggets tvättetikett) och färg. Separera färgade plagg från vita.
- Töm fickorna och kontrollera knapparna.
- Överskrid inte värdena som indikeras i "Programtabell" som avser vikten för torr tvätt:

Hur mycket väger tvätten?

1 lakan	400-500 g
1 örngott	150-200 g
1 bordsduk	400-500 g
1 badrock	900-1 200 g
1 handduk	150-250 g
1 jeans	400-500 g
1 skjorta	150-200 g

Tvättråd

Vitt: använd programmet  för tvätt av vita plagg. Programmet är anpassat för att bibehålla den vita nyansen med tiden. För bästa möjliga resultat rekommenderas att använda pulvertvättmedel

Kulört: använd programmet  för tvätt av ljusa plagg. Programmet är anpassat för att bibehålla färgernas lyster med tiden.

Mörkt: använd programmet  för tvätt av mörka plagg. Programmet är anpassat för att färgen på plaggen inte ska blekas alltför snabbt. För bästa möjliga resultat rekommenderas att använda flytande tvättmedel för tvätt av mörka plagg.

Skjortor: Använd därtill avsett program  för att tvätta skjortor av olika material och färger.

Vindtätaplog: Använd det därtill avsedda programmet  för att tvätta plagg med gåsdunsstopning eller kuddar (som inte överstiger 1,5 kg).

Badrums- och sovrumslinne: Använd programmet "Sang&Bad 60°"  för att tvätta allt bad- och sovrumslinne i huset. Programmet optimerar användningen av sköljmedel och gör att du spar både tid och energi. Vi rekommenderar att tvättmedel i pulverform används.

Anti Allergi: använd programmet  för att ta bort de viktigaste allergenerna såsom pollen, kvalster, katt- och hundhår.

Ultra Fintvätt: använd programmet  för tvättning av mycket ömtåliga plagg, med t.ex. strass eller paljetter. Det rekommenderas att vända avigsidan ut innan plaggen tvättas och lägga mindre plagg i den speciella påsen för tvätt av ömtåliga plagg. För bästa möjliga resultat rekommenderas att använda flytande tvättmedel för ömtåliga plagg. För tvätt av plagg av **siden** och **gardiner** (det rekommenderas att vika ihop dem och lägga in dem i den medlevererade påsen), välj programmet  och aktivera tillvalet  (i detta fall är det även möjligt att aktivera tillvalet "Extra Sköljning"); maskinen avslutar programmet med tvätten i blöt och kontrollampen  blinkar. För att tömma ut vattnet och för att ta ut tvätten, tryck på knappen START/PAUSE eller knappen .

Ylle: tvättprogrammet "Ylle" på denna tvättmaskin från Hotpoint-Ariston har testats och godkänts av Woolmark Company för tvätt av ullplagg märkta med etiketten "endast handtvätt", förutsatt att tvättningen görs enligt anvisningarna på plagget och instruktionerna som tillhandahålls från tvättmaskintillverkaren. Hotpoint-Ariston är det första tvättmaskinsmärket som har tilldelats Woolmark Companys certifiering Woolmark Apparel Care – Platinum för sin tvättprestanda samt vatten- och energiförbrukning.







Bomull Standard 20°C: idealisk för tvätt med smutsig bomull. Den goda prestandan, även med kallt vatten (jämförbar med tvätt på 40°), garanteras av en mekanisk rörelse som arbetar med olika hastighetsvariationer med upprepade nära liggande toppar.

Balanseringssystem för lasten

För att undvika överdrivna vibrationer fördelar maskinen lasten på ett jämnt sätt före varje centrifugering. Det sker genom att ett antal rotationer utförs i följd med en hastighet som är något högre än tvätthastigheten. Om lasten trots upprepade försök inte fördelas perfekt, kör maskinen en centrifugering med lägre hastighet än vad som var avsett. Vid mycket stor obalans utför tvättmaskinen fördelningen av tvätten i stället för centrifugeringen. För främja en god fördelning av lasten och balansera den korrekt, rekommenderas att blanda stora och små plagg.

Den kan hända att maskinen inte fungerar. Innan du ringer till Kundservice (se *Kundservice*) ska du kontrollera att det inte rör sig om ett problem som kan åtgärdas på ett enkelt sätt med hjälp av följande lista.

Fel:	Möjliga orsaker/Lösningar:
Maskinen går inte att sätta på.	<ul style="list-style-type: none">• Kontakten är inte ordentligt isatt eller inte isatt alls i uttaget.• Det saknas ström i bostaden.
Tvättcykeln startar inte.	<ul style="list-style-type: none">• Luckan är inte ordentligt stängd.• Knappen START/PAUSE har inte tryckts in.• Vattenkranen är inte öppen.• En senare starttid har ställts in.
Maskinen tar inte in vatten.	<ul style="list-style-type: none">• Vatteninloppsslangen är inte ansluten till kranen.• Slangen är böjd.• Vattenkranen är inte öppen.• Det saknas vatten i bostaden.• Vattentrycket är inte tillräckligt.• Knappen START/PAUSE har inte tryckts in.
Maskinens lucka förblir låst.	<ul style="list-style-type: none">• Genom att välja tillvalet , roterar tvättmaskinens trumma långsamt i slutet av tvättprogrammet. För att avsluta programmet, tryck på knappen START/PAUSE eller knappen .
Maskinen tar in och tömmer ut vatten oavbrutet.	<ul style="list-style-type: none">• Avloppsslangen har inte installerats på en höjd mellan 65 och 100 cm från marken (se "<i>Installation</i>").• Avloppsslangens ände är nedsänkt i vatten (se "<i>Installation</i>").• Om din bostad ligger högst upp i ett hus kan häverteffekter uppstå som gör att maskinen tar in och tömmer vatten oavbrutet. För att lösa detta problem finns särskilda hävertventiler att köpa som förhindrar denna effekt.• Väggutloppet har inget luftutsläpp.
Maskinen tömmer inte eller centrifugerar inte.	<ul style="list-style-type: none">• Programmet saknar tömning: Med vissa program måste tömningen startas manuellt (se "<i>Program och tillval</i>").• Tillvalet  har aktiverats: För att avsluta programmet, tryck på knappen START/PAUSEE (se "<i>Program och tillval</i>").• Avloppsslangen är böjd (se "<i>Installation</i>").• Avloppsledningen är tilltäppt.
Maskinen vibrerar mycket under centrifugeringen.	<ul style="list-style-type: none">• Trumman har inte lossats ordentligt vid installationen (se "<i>Installation</i>").• Tvättmaskinen står inte plant (se "<i>Installation</i>").• Maskinen är inträngd mellan möbler och väggar (se "<i>Installation</i>").• Lasten är obalanserad (se "<i>Tvättmedel och tvättgoods</i>").
Maskinen läcker vatten.	<ul style="list-style-type: none">• Vatteninloppsslangen är inte ordentligt åtskruvad (se "<i>Installation</i>").• Tvättmedelsfacket är igensatt (för rengöring se "<i>Underhåll och skötsel</i>").• Avloppsslangen är inte ordentligt fastsatt (se "<i>Installation</i>").
Symbolerna för "Pågående fas" blinkar snabbt samtidigt med kontrollampen ON/OFF.	<ul style="list-style-type: none">• Stäng av maskinen och dra ur stickkontakten ur vägguttaget. Vänta cirka 1 minut och sätt sedan på maskinen igen. Om felet kvarstår, ring teknisk assistans.
De bildas för mycket lödder.	<ul style="list-style-type: none">• Tvättmedlet är inte avsett för maskintvätt (det måste vara märkt med texten "för tvättmaskin", "för hand och i maskin", eller liknande).• För stor mängd tvättmedel har doserats.
Maskinens lucka förblir låst.	<ul style="list-style-type: none">• Följ proceduren för Manuell öppning av luckan (se "<i>Råd och föreskrifter</i>").

! Anm.: för att lämna "Demo Mode", Stäng av maskinen, tryck samtidigt ned de två knapparna "START/PAUSE"  och "ON/OFF"  i 3 sekunder.

Kundservice

SE

Innan du kallar på Servicetjänsten:

- Kontrollera om du kan åtgärda felet på egen hand (se "*Fel och åtgärder*");
- Starta programmet igen för att kontrollera om problemet är löst;
- Om problemet kvarstår, kontakta auktoriserad teknisk assistans.

! Vid felaktig installation eller användning kan du bli skyldig att betala ingreppet.

! Anlita aldrig obehöriga tekniker.

Uppge:

- Typ av fel;
- Maskinmodell (Mod.);
- Serienummer (S/N).

Den sistnämnda informationen anges på märkplåten som sitter på utrustningen.

FI

Suomi

AQUALTIS

AQS73D 29

Yhteenveto

FI

Asennus, 38-39

Pakkauksen purku ja vaakatasoon asettaminen
Vesi- ja sähköliitännät
Tekniset tiedot

Huolto ja hoito, 40

Veden ja sähkövirran poissulkeminen
Koneen puhdistus
Pesuainelokerikon puhdistus
Rummun hoito
Pumpun puhdistus
Veden tuloletkun tarkistaminen

Varotoimet ja neuvot, 41

Yleinen turvallisuus
Hävittäminen

Koneen kuvaus, 42-43

Ohjauspaneeli "hipaisukytkin"

Miten suorittaa pesujakso, 44

Ohjelmat ja lisätoiminnot, 45

Ohjelmataulukko
Pesun lisävalinnat

Pesuaineet ja pyykit, 46

Pesuaine
Pyykin valmistelu
Ohjeita pesuun
Lastin tasapainotusjärjestelmä

Häiriöt ja korjaustoimet, 47

Huoltoapu, 48

Hotpoint

ARISTON

Asennus

FI

! Säilytä tämä opas huolella, jotta sitä voidaan tutkia tarvittaessa. Myynnin, luovutuksen tai muuton yhteydessä varmista, että se pysyy yhdessä pesukoneen kanssa.

! Lue ohjeet huolellisesti: niissä on tärkeitä tietoja asennuksesta, käytöstä ja turvallisuudesta.

! Tämän oppaan säilytyskuoresta löydät takuun lisäksi osia, joita tarvitaan asennuksen yhteydessä.

Pakkauksen purku ja vaakatasoon asettaminen

Pakkauksen purku

1. Pakkauksesta purkamisen jälkeen tarkista, että pyykinpesukone ei ole kärsinyt vahinkoja kuljetuksen aikana.

Mikäli se on vahingoittunut, älä suorita liitännöitä ja ota yhteys jälleenmyyjään.

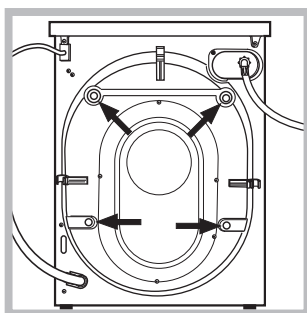

2. Poista kuljetuksen 4 suojaruuvia ja vastaava välikappale, jotka sijaitsevat takaosassa (katso kuvaa).

3. Sulje reiät muovitapeilla, jotka löydät käyttöoppaan säilytyskuoresta.

4. Säilytä kaikki osat; pyykinpesukonetta kuljetettaessa ne tulee asentaa takaisin, jotta voidaan estää sisäosien vahingoittuminen.

! Pakkaukset eivät ole lasten leluja.

Vaakatasoon asettaminen

1. Asenna pesukone tasaiselle ja kovalle lattialle siten, että se ei nojaa seiniin tai huonekaluihin.

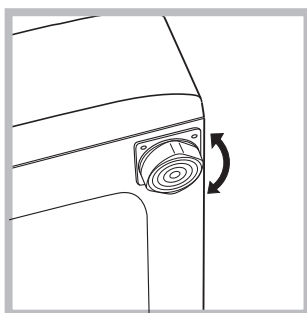

2. Kompensoi epätasaisuudet ruuvaten tukijalkoja auki tai kiinni, kunnes kone on vaakasuorassa asennossa (se ei saa olla 2 astetta kaltevammassa asennossa).

! Huolellinen vaakatasoon asetus antaa vakautta sekä estää värinää ja meluisuutta erityisesti linkouksen aikana.

! Mikäli asennat koneen kokolattia- tai muun maton päälle, säädä tukijalat siten, että pesukoneen alle jää riittävä tila tuulettumiselle.

Vesi- ja sähköliitännät

Veden tuloletkun liittäminen

! Ennen tuloletkun liittämistä vesiverkkoon juoksuta vettä, kunnes se on kirkasta.

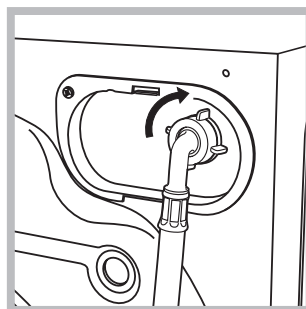

1. Liitä tuloletku koneeseen ruuvaten se kiinni asiaankuuluvaan koneen takana oikeassa yläosassa olevaan vesiliittimeen (katso kuvaa).

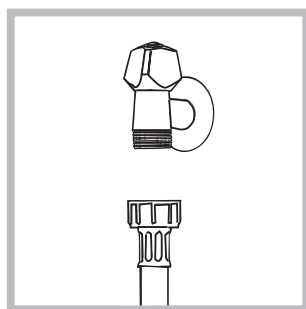

2. Liitä tuloletku ruuvaten se kylmävesihanaan, jonka suuaukossa on 3/4" putkikierteet (katso kuvaa).

3. Ole varovainen, jotta letku ei taitu tai joudu puristuksiin.

! Hanan vedenpaineen tulee olla Teknisten tietojen taulukossa esitettävien arvojen mukainen (katso viereistä sivua).

! Jos tuloletkun pituus ei ole riittävä, käänny erikoisliikkeen tai alan ammattilaisen puoleen.

! Älä koskaan käytä vanhoja tai käytettyjä tuloletkuja vaan ainoastaan koneen mukana toimitettuja letkuja.

Veden poistoletkun liittäminen

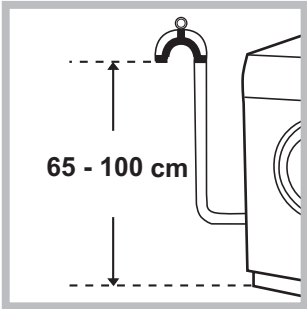

Poistoletkua ei saa koskaan asentaa suoraan lattiakaivoon, vaan se on asennettava kuvan mukaisesti siten, että poistoletkun pää on 65-100 cm korkeudella tasosta jolle kone on asennettu. Varo

taivuttamasta poistoletkua niin että se litistyy!

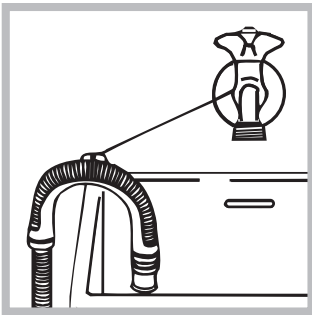

vaihtoehtoisesti voit asettaa poistoletkun lavuaarin tai kylpyammeen laidalle kiinnittämällä (huolto-palveluliikkeestä ostettavan) ohjaimen hanaan (katso kuvaa). Poistoletkun vapaa pää ei saa jäädä veden alle.

! Älä käytä jatkoletkuja; jos niiden käyttö on välttämätöntä, käytä halkaisijaltaan alkuperäisen kokoista ja korkeintaan 150 cm mittaista jatkoletkua.

Sähköliitäntä

Ennen pistokkeen työntämistä pistorasiaan varmista, että:

- pistorasia on maadoitettu ja että se on lain vaatimusten mukainen;
- pistorasia kestää koneen tehon enimmäiskuormituksen, joka on annettu Teknisten tietojen taulukossa (katso viereen);
- syöttöjännite sisältyy arvoihin, jotka on annettu Teknisten tietojen taulukossa (katso viereen);
- pistorasia sopii yhteen pesukoneen pistokkeen kanssa. Päinvastaisessa tapauksessa pistorasia tai pistoke tulee vaihdattaa.

! Pesukonetta ei saa asentaa ulos edes silloin, kun asennustila on suojattu katoksella, koska on hyvin vaarallista jättää pesukone alttiiksi sateelle ja ukkosenilmalle.

! Pesukoneen asentamisen jälkeenkin

pistorasian tulee olla helposti saavutettavissa.

! Älä käytä jatkojohtoja tai haaroittimia.

! Johtoa ei saa taittaa ja se ei saa joutua puristuksiin.

! Sähköjohdon vaihto tulee antaa tehtäväksi ainoastaan alan ammattilaiselle.

Varoitus! Valmistaja ei vastaa vahingoista, jotka johtuvat yllä olevien ohjeiden laiminlyönnistä.

Tekniset tiedot

Malli	AQS73D 29
Mitat	leveys cm 59,5 korkeus cm 85 syvyys cm 44,5
Täyttömäärä	1 - 7 kg
Sähköliitännät	Katso koneessa olevaa teknisten tietojen tietolaat-taa.
Vesiliitännät	maks. Vedenpaine 1 MPa (10 bar) min. vedenpaine 0,05 MPa (0,5 bar) rummun tilavuus 48 litraa
Linkousnopeus	1200 kierr./min saakka
Testiohjelmat säätö 1061/2010 ja 1015/2010 mukaisesti	Ohjelma $\leq 60^{\circ}\text{C}$; Eco Puuvilla 60°C. Ohjelma $\leq 40^{\circ}\text{C}$; Eco Puuvilla 40°C.
 	Tämä kodinkone on seuraavien Euroopan yhteisön direktiivien vaatimusten mukainen: - EMC 2014/30/EU (Sähkömagneettinen yhteensopivuus) - LVD 2014/35/EU Pienjännite) - 2012/19/EU - (WEEE)

Huolto ja hoito

FI

Veden ja sähkövirran poissulkeminen

- Sulje vesihana jokaisen pesun jälkeen. Täten vähennetään pesukoneen vesilaitteiden kulumista ja estetään vuotovaara.
- Irrota sähköpistoke konetta puhdistaessasi ja huoltotoimenpiteiden ajaksi.

Koneen puhdistus

Ulkoiset ja kumiset osat voidaan puhdistaa kostealla rievulla ja saippualla. Älä käytä liuottimia tai hankaavia aineita. Näytön viesti suosittelee suorittamaan säännöllisesti (noin joka 50 jakson jälkeen) pesukoneen puhdistusjakson, jotta estetään kalkin sekä ikävien hajujen muodostuminen. Parasta mahdollista hoitoa varten suosittelemme käyttämään WPRO:n kalkin- ja rasvanpoistoainetta. Noudata pakkauksen käyttöohjeita. Saatavilla ottamalla yhteyttä huoltopalveluun tai verkkosivulta www.hotpoint.eu. Hotpoint ei ole vastuussa mahdollisista laitteen vahingoista, jotka aiheutuvat muiden markkinoilla olevien pesukoneiden puhdistusaineiden käytöstä.

Pesuainelokerikon puhdistus

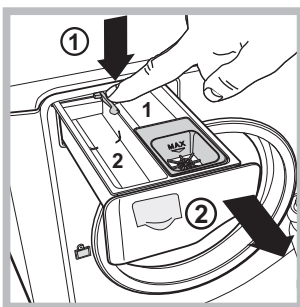

Lokerikon poistamiseksi paina vipua (1) ja vedä se ulospäin (2) (katso kuvaa).

Pese se juoksevan veden alla; tämä puhdistus tulee suorittaa säännöllisesti.

Rummun hoito

- Jätä aina luukku hieman auki, jotta vältetään pahan hajun muodostuminen.

Pumpun puhdistus

Pesukone on varustettu itsestään puhdistuvalla pumpulla, joka ei tarvitse huoltoa. Voi kuitenkin tapahtua, että pienet esineet (rahat, napit) putoavat pumppua suojaavaan eteiseen, joka sijaitsee tämän alapuolella.

! Varmista, että pesujakso on päättynyt ja irrota pistoke.

Eteisen saavuttamiseksi:

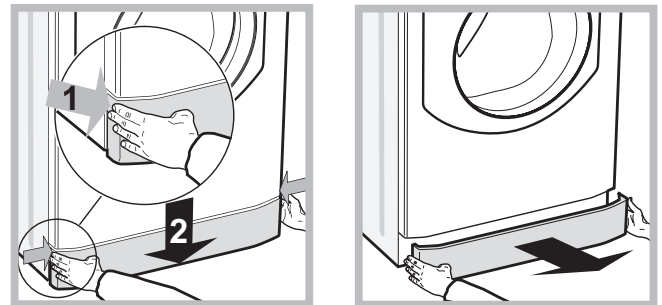

1. Poista koneen etupuolella oleva suojapaneeli painaen keskikohtaa kohden, työnnä sitten alaspäin molemmilta laidoilta ja vedä se pois (katso kuvaa).

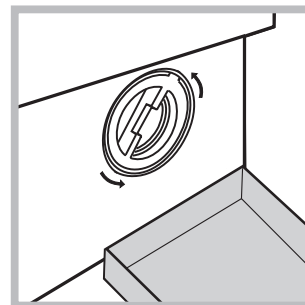

2. Aseta astia aukon alle ulostulevan veden keräämiseksi (noin 1,5 l) (katso kuvaa);
3. Ruuvaa kansi irti kiertäen sitä vastapäivään (katso kuvaa);

4. Puhdista sisäpuoli huolellisesti;
5. Ruuvaa kansi takaisin paikalleen;
6. Asenna suojapaneeli takaisin paikalleen varmistaen ennen sen työntämistä konetta kohti, että olet työntänyt koukut asiaankuuluviin reikiin.

Veden tuloletkun tarkistaminen

Tarkista tuloletku vähintään kerran vuodessa. Jos siinä on havaittavissa halkeamia tai säröjä, se tulee vaihtaa: pesun aikana kova paine voi aiheuttaa yllättävän halkeamisen.

! Pesukone on suunniteltu ja valmistettu kansainvälisiä turvallisuusvaatimuksia vastaavaksi. Nämä varoitukset toimitetaan turvallisuusyistä ja ne tulee lukea huolellisesti.

Yleinen turvallisuus

- Tämä laite on suunniteltu ainoastaan kotitalouskäyttöön.
- Tätä laitetta voivat käyttää yli 8-vuotiaat lapset sekä henkilöt, joiden fyysinen, henkinen tai aistien toimintakyky on alentunut, tai henkilöt, joilla ei ole kokemusta ja tietoa laitteen käytöstä, jos heitä valvotaan asianmukaisesti tai jos heidät on opastettu laitteen turvalliseen käyttöön ja he ymmärtävät siihen liittyvät vaarat. Lapset eivät saa leikkiä laitteella. Lapset eivät saa suorittaa huolto- ja puhdistustoimenpiteitä ilman valvontaa.
- Älä koske koneeseen avoaloin tai silloin, kun kätesi tai jalkasi ovat märät tai kosteat.
- Älä irrota pistoketta pistorasiasta johdosta vetämällä vaan ota kiinni itse pistokkeesta.
- Älä kosketa pesukoneesta poistettavaan veteen, koska se voi olla erittäin kuumaa.
- Älä missään tapauksessa yritä avata luukkua väkisin: vahingonomaaisilta avaamisilta suojaava turvamekanismi voi vahingoittua.
- Vian tapauksessa älä milloinkaan käsittele sisäisiä mekanismeja korjauksen suorittamiseksi.
- Tarkista aina, että lapset eivät pääse toimivan koneen läheisyyteen.
- Pesukoneen mahdollinen siirto on suoritettava varovasti kahden tai kolmen henkilön voimin. Älä yritä siirtää sitä yksin, sillä kone on erittäin painava.
- Tarkista, että rumpu on tyhjä ennen kuin panet pyykit pesukoneeseen.

Hävittäminen

- Pakkaustarvikkeiden hävittäminen: noudata paikallisia määräyksiä, siten pakkausmateriaalit voidaan käyttää uudelleen.
- Sähköisten ja elektronisten laitteiden muodostamia jätteitä käsittelevä Euroopan direktiivi 2012/19/EU - WEEE määrää, että hävitettäviä kodinkoneita ei tule laittaa tavallisten kaupunkijätteiden sekaan. Hävitettävät laitteet tulee kerätä erikseen, jotta optimoidaan materiaalien kierrätys ja estetään mahdolliset vahingot terveydelle ja ympäristölle. Ruudutettu roskakoritunnus on liitetty kaikkiin tuotteisiin muistuttamaan velvollisuudesta lajitella jätteet.
Lisätietoja varten kodinkoneiden hävittämiseen liittyen niiden haltijat voivat kääntyä asianmukaisen julkisen palvelun tai jälleenmyyjien puoleen.

Koneen kuvaus

FI



LUUKKUOVI



Luukkuoven avaamiseksi käytä aina asianmukaista kahvaa(katso piirrosta).

☼ *lisäaineiden kaukalo*: nestemäisille lisäaineille ja huuhteluaineelle. Suositellaan, ettei koskaan ylitetä ritilän osoittamaa enimmäisrajaa ja että tiivistemäiset huuhteluaineet laimennetaan ennen käyttöä.

PESUAINELOKERIKKO

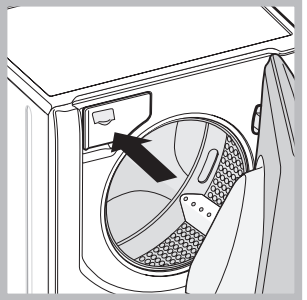

Pesuainelokerikko sijaitsee koneen sisällä ja se saavutetaan avaamalla luukku. Pesuaineiden annosteluohjeet löydät kappaleesta "Pesuaineet ja pyykit".

Ohjauspaneeli "hipaisukytkin"

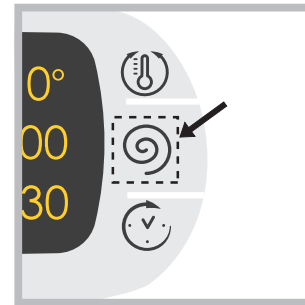

Asetusten muokkaamiseksi paina kevyesti kuvaketta kosketusherkän alueen sisällä (hipaisukytkin) kuten osoitetaan kuvassa.

Valmiustila

Pesukone on varustettu uusien energiansäästöön liittyvien määräysten mukaisella automaattisella sammutusjärjestelmällä, joka siirtää koneen valmiustilaan 30 minuutissa, mikäli konetta ei käytetä. Paina lyhyesti painiketta ON/OFF ja odota, että kone kytkeytyy uudelleen päälle.

Kulutus off-tilassa: 0,5 W
Kulutus Left-on-tilassa: 8 W

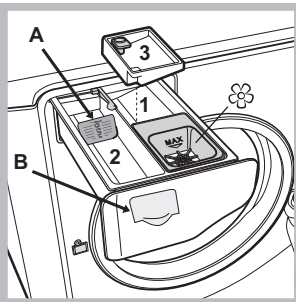

1. *Esipesun pesuainekaukalo*: käytä jauhemaista pesuainetta.

! Ennen pesuaineen kaatamista varmista, ettei lisäkaukalo 3 ole koneessa.

2. *Pesun pesuainekaukalo*: Mikäli käytetään nestemäistä pesuainetta, käytä (mukana toimitettua) seinämää A oikeaa annostelua varten.

Jauhemaista pesuainetta varten aseta seinämä uudelleen koloon B.

3. *Lisäkaukalo*: Valkaisuaine

! Käytettäessä lisäkaukaloa 3 ei voida suorittaa esipesua.

Ohjauspaneeli "hipaisukytkin"

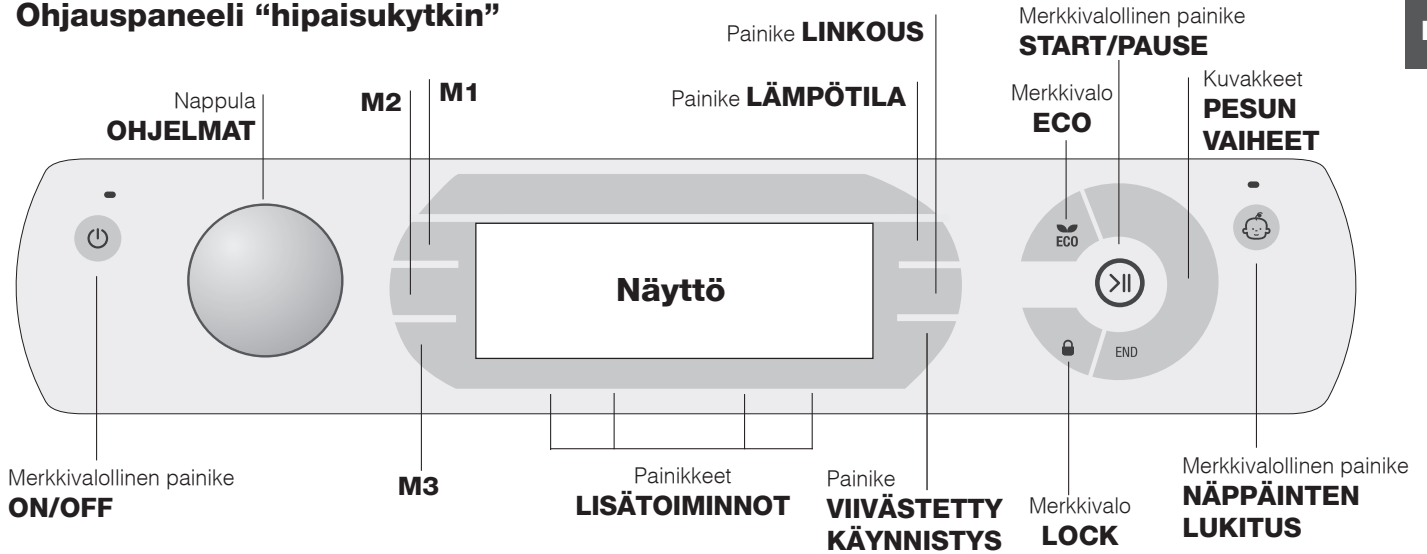

Merkkivalollinen painike **ON/OFF**: paina lyhyesti painiketta koneen kytkemiseksi päälle tai sen sammuttamiseksi. Vihreä merkkivalo osoittaa, että kone on päällä. Pyykinpesukoneen sammuttamiseksi pesun aikana tulee painiketta painaa pitkään, vähintään 3 sekuntia; lyhyt tai vahingonomainen painallus ei sammuta konetta. Koneen sammuttaminen käynnissä olevan pesun aikana peruuttaa kyseisen pesun.

Nappula **OHJELMAT**: voidaan kiertää molempiin suuntiin. Sopivan ohjelman valitsemiseksi katso "Ohjelmataulukko". Pesun aikana nappula pysyy paikoillaan.

M1-M2-M3 painikkeet: pidä painettuna yhtä painikkeista tallentaaksesi eniten käyttämäsi jakso ja sen lisätoiminnot. Aiemmin tallennetun jakson kutsumiseksi paina vastaavaa painiketta.

Painike **LÄMPÖTILA**: paina lämpötilan muuttamiseksi tai poissulkemiseksi; valittu arvo osoitetaan yllä olevassa näytössä (katso "Miten suorittaa pesujakso").

Painike **LINKOUS**: paina linkouksen muuttamiseksi tai poissulkemiseksi; valittu arvo osoitetaan yllä olevassa näytössä (katso "Miten suorittaa pesujakso").

Painike **VIIVÄSTETTY KÄYNNISTYS**: paina esivalitun ohjelman viivästetyn käynnistysasettamiseksi; asetetun viivästetyn arvo osoitetaan yllä olevassa näytössä (katso "Miten suorittaa pesujakso").

Painikkeet **LISÄTOIMINNOT**: paina saatavilla olevien lisätoimintojen valitsemiseksi. Valittua lisätoimintoa vastaava merkkivalo jää palamaan (katso "Miten suorittaa pesujakso").

Kuvakkeet **PESUN VAIHEET**: kuvakkeet syttyvät osoittaen jakson etenemisen (Pesu – Huuhtelu – Linkous – Tyhjennys).

Kirjoitus **END** syttyy, kun jakso on päättynyt.

Merkkivalollinen painike **START/PAUSE**: kun vihreä merkkivalo vilkkuu hitaasti, paina painiketta pesun käynnistämiseksi. Jakson käynnistyttyä merkkivalo muuttuu kiinteäksi. Pesun keskeyttämiseksi taukoon, paina painiketta uudelleen; merkkivalo vilkkuu oranssina. Jos

merkkivalo "LOCK" ei pala, voidaan avata luukkuovi. Paina painiketta uudelleen pesun käynnistämiseksi uudelleen pisteestä, johon se keskeytettiin.

Merkkivalo **LOCK**: se osoittaa, että luukkuovi on lukittu. Luukun avaamiseksi jakso tulee laittaa taukotilaan (katso "Miten suorittaa pesujakso").

Merkkivalollinen painike **NÄPPÄINTEN LUKITUS**: ohjauspaneelilohkon päälle tai pois päältä kytkemiseksi pidä painiketta painettuna noin 2 sekuntia. Palava merkkivalo osoittaa, että ohjauspaneeli on lukittu (luukun ottamatta painiketta ON/OFF). Täten estetään vahingonomaiset muutokset ohjelmiin, erityisesti mikäli läheisyydessä on lapsia.

Merkkivalo **ECO**: kuvake **ECO** syttyy, kun pesun parametreja muuttaen voidaan saavuttaa vähintään 10% energiansäästö. Lisäksi ennen kuin kone siirtyy "Valmiustilaan", kuvake syttyy muutamaksi sekunniksi; arvioitu energiansäästö on noin 80%, kun kone sammutetaan.

KIELEN MUUTTAMINEN

Koneen ensimmäisen käynnistysyhteydessä näytölle tulee näkyviin ensimmäinen kieli vilkkuvana. Näytön oikealla puolella olevien 3 painikkeen kohdalle tulee näkyviin tunnukset "Λ", "OK" ja "V". Kielet muuttuvat automaattisesti joka 3." tai painettaessa painikkeita tunnusten "Λ" ja "V" vieressä. Painikkeella "OK" vahvistetaan kieli, joka muuttuu kiinteäksi 2" kuluttua. Jos ei paineta mitään painiketta, 30" sekunnin kuluttua kielen automaattinen vaihto käynnistyy uudelleen.

Kielen muuttamiseksi kone tulee käynnistää ja sammuttaa sekä sammutusta seuraavien 30" aikana tulee painaa samanaikaisesti vähintään 5" seuraavia painikkeita: lämpötila + linkous + viivästetty käynnistys. Voit kuulla lyhyen äänimerkin ja näytölle tulee näkyviin asetettu kieli vilkkuvana. Painamalla painikkeita tunnusten "Λ" ja "V" vierellä voidaan vaihtaa kieli. Tunnuksen "OK" vieressä olevalla painikkeella vahvistetaan kieli, joka muuttuu kiinteäksi 2" kuluttua. Jos ei paineta mitään painiketta, 30" sekunnin kuluttua näytetään aiemmin asetettu kieli.

Miten suorittaa pesujakso

FI

HUOMAA: kun käytät pyykinpesukonetta ensimmäisen kerran, suorita pesujakso ilman pyykkejä, mutta käytä pesuainetta ja aseta 90° puuvillaohjelma ilman esipesua.

- 1. KONEEN KÄYNNISTYS.** Paina painiketta . Kaikki merkkivalot syttyvät noin 1 sekunnin ajaksi ja näytölle ilmestyy kirjoitus AQUALTIS; lopuksi jäävät palamaan kiinteinä painikkeen merkkivalo ja START/PAUSE merkkivalo vilkkuu.
- 2. OHJELMAN VALINTA.** Kierrä OHJELMIEN NAPPULAA oikealle tai vasemmalle, kunnes valitaan haluttu ohjelma; ohjelman nimi ilmestyy näytölle; kuhunkin ohjelmaan liittyy tietty lämpötila ja tietty linkousnopeus, joita voidaan haluttaessa muuttaa. Näytölle ilmestyy jakson kesto.
- 3. PYYKKIEN LAITTAMINEN.** Avaa luukkuovi. Laita pyykit koneeseen varoen ylittämästä seuraavalla sivulla olevan ohjelmataulukon mukaista täyttömäärää.
- 4. PESUAINEN ANNOSTELU.** Vedä lokerikko ulos ja kaada pesuaine asianmukaisiin kaukaloihin kuten osoitettu kappaleessa "Koneen kuvaus".
- 5. SULJE LUUKKUOVI.**
- 6. PESUJAKSON RÄÄTÄLÖINTI.** Käsittele asianmukaisia ohjauspaneelin painikkeita:

Lämpötilan ja/tai linkousnopeuden muuttaminen.

Kone näyttää automaattisesti asetetun ohjelman sallimat enimmäisarvot lämpötilalle ja linkousnopeudelle tai viimeksi valitut arvot, jos ne sopivat yhteen valitun ohjelman kanssa. Painettaessa painiketta vähennetään asteittain lämpötilaa, kunnes saavutetaan kylmäpesu (OFF). Painettaessa painiketta vähennetään asteittain linkousnopeutta aina siihen saakka, että se on pois suljettu (OFF). Painettaessa vielä kerran painikkeita asetetaan uudelleen korkeimmat mahdolliset arvot. **!** Poikkeus: valittaessa ohjelma lämpötila voidaan nostaa aina 90° saakka.

Aseta viivästetty käynnistys.

Esivalitun ohjelman viivästetyn käynnistykseen asettamiseksi paina vastaavaa painiketta, kunnes saavutetaan haluttu viivästysaika. Asetuksen aikana näytetään viivästysaika yhdessä kirjoituksen "Alkaa:" ja vilkkuvan tunnuksen kanssa. Viivästetyn käynnistykseen asettamisen jälkeen näytöllä näkyy kiinteä tunnus ja näyttö palaa asetetun jakson keston näyttöön ja voidaan nähdä myös kirjoitukset "Päättyy:" ja jakson kesto. Painettaessa painiketta VIIVÄSTETTY KÄYNNISTYS vain yhden kerran tulee näkyviin aiemmin asetettu viivästysaika. Käynnistykseen jälkeen näytölle tulee näkyviin kirjoitus "Alkaa:" ja viivästysaika. Kun asetettu viivästysaika on kulunut umpeen, kone käynnistyy ja näytölle tulee näkyviin "Päättyy:" sekä jaksoon loppuun jäljellä oleva aika. Viivästetyn käynnistykseen poistamiseksi paina painiketta, kunnes näytölle ilmestyy kirjoitus OFF; tunnus sammuu.

Jakson ominaisuuksien muuttaminen.

- Paina painiketta lisätoiminnon aktivoimiseksi, näytölle ilmestyy lisätoiminnon nimi ja painiketta vastaava osoitin syttyy.

- Paina uudelleen painiketta lisätoiminnon kytkemiseksi pois päältä; näytölle ilmestyy lisätoiminnon nimi sekä OFF ja osoitin sammuu.

! Jos valittu lisätoiminto ei ole yhteensopiva asetetun ohjelman kanssa, yhteensopimattomuus osoitetaan merkkivalon vilkkumisella ja äänimerkillä (3 kertaa) ja lisätoimintoa ei kytketä päälle.

! Jos valittu lisätoiminto ei sovi yhteen toisen aiemmin asetetun toiminnon kanssa, ensimmäistä valittua vaihtoehtoa vastaava merkkivalo alkaa vilkkua ja päälle kytketään ainoastaan viimeksi valittu lisätoiminto, painikkeen merkkivalo muuttuu kiinteäksi.

! Lisätoiminnot voivat vaihdella suositellun täyttömäärän ja/tai jakson keston mukaan.

- 7. OHJELMAN KÄYNNISTÄMINEN.** Paina näppäintä START/PAUSE. Vastaava merkkivalo muuttuu kiinteäksi ja luukkuovi lukkiutuu (merkkivalo LOCK palaa). Pesun vaiheita vastaavat kuvakkeet syttyvät jakson kuluessa osoittamaan meneillään olevan vaiheen.

Ohjelman vaihtamiseksi silloin, kun jakso on meneillään, laita pyykinpesukone taukotilaan painaen painiketta START/PAUSE; valitse sitten haluttu jakso ja paina uudelleen painiketta START/PAUSE.

Luukun avaamiseksi jakson aikana paina painiketta START/PAUSE; jos merkkivalo LOCK on sammuksissa, luukku voidaan avata. Paina uudelleen painiketta START/PAUSE ohjelman käynnistämiseksi uudelleen siitä kohdasta, johon se keskeytettiin.

- 8. OHJELMAN LOPPU.** Ohjelman loppu osoitetaan valaistulla kirjoituksella END. Luukkuovi voidaan avata välittömästi. Jos merkkivalo START/PAUSE vilkkuu, paina painiketta jakson loppuun viemiseksi. Avaa luukku, poista pyykit ja sammuta kone.

! Jos halutaan peruuttaa jo käynnistetty jakso, paina pitkään painiketta kunnes jakso keskeytetään ja kone sammuu.

Pussi höyhentuotteille, verhoille ja herkille pyykeille

Pakkauksen mukana toimitetun erityisen pussin avulla Aqualtis-pesukone mahdollistaa myös arvokkaimpien ja herkimpien pyykkien pesun suojaten niitä parhaalla mahdollisella tavalla. Pussia suositellaan käyttämään aina pestäessä untuvapeittoja ja -takkeja, joiden päällysmateriaali on synteettinen.

Mahdollisuus lisätä vaatteita

Näytön kuvake osoittaa, mihin saakka on mahdollista lisätä vaatteita pyykinpesukoneeseen, taaten kuitenkin kunnolliset pesutulokset.

Vaatteiden lisäämiseksi pyykinpesukone on asetettava taukotilaan painamalla näppäintä START/PAUSE ja avaamalla sitten luukku sekä laittamalla pyykit.

Paina uudestaan painiketta START/PAUSE ohjelman käynnistämiseksi uudelleen siitä kohdasta, johon se oli keskeytetty.

Ohjelmataulukko

Ohjelmat	Ohjelman kuvaus	Enimmäis- lämpötila (°C)	Enimmäis- nopeus (kierrosta/ min)	🔧	Pesuaineet ja lisäaineet				Enimmäis- stäyttö (kg)	Jäämäko- steus %	Energian kulu- tus kWh	Kokonaisvesi- määrä lt	Jakson kesto
					Esipesu	Pesu	Valkai- suaine	Huuh- teluaine					
🧪	SYNTEETTISET Kestävät	60°	1000	●	●	●	●	●	4	46	0,99	57	110'
🧪	SYNTEETTISET Kestävät (4)	40°	1000	●	●	●	●	●	4	46	0,59	57	85'
👕	VALKOPYYKKI	60°	1200	●	●	●	-	●	4	-	-	-	190'
👕	VÄRILLISET	40°	1200	●	●	●	●	●	4	53	0,96	82	95'
👕	TUMMAT	30°	800	●	-	●	-	●	4	-	-	-	80'
👕	PAIDAT	40°	600	-	-	●	●	●	2	-	-	-	80'
👕	TOPPATAKIT	30°	1000	-	-	●	-	●	2	-	-	-	110'
📅	7 PÄIVÄÄ: vuodevaatteet ja pyyhkeet.	60°	1200	-	●	●	●	●	8	-	-	-	140'
👕	HUUHTELU	-	1200	-	-	-	●	●	8	-	-	-	49'
👕	LINKOUS + TYHJENNYS	-	1200	-	-	-	-	-	8	-	-	-	10'
👕	ANTIALLERGIA	60°	1200	●	-	●	-	●	4	-	-	-	200'
👕	ERITTÄIN ARAT	30°	0	-	-	●	-	●	1	-	-	-	75'
👕	VILLA Platinum Care: villa-, cashmeretuotteet jne.	40°	800	-	-	●	-	●	1,5	-	-	-	80'
👕	SEKA 30°: kevyesti likaisten pyykkien raikastamiseen (ei sovi villalle, silkille tai käsin pestäville tuotteille).	30°	800	-	-	●	-	●	3	70	0,13	31	30'
👕	ECO PUUVILLA 60°C (1): erittäin likainen kestävä kirjo- ja valkopyykin.	60° (Max. 90°)	1200	-	●(3)	●	●	●	8	53	1,15	55	205'
👕	ECO PUUVILLA 40°C (2): kevyesti likainen herkkä kirjo- ja valkopyykin.	40°	1200	-	-	●	●	●	8	53	0,94	78	180'
👕	ECO PUUVILLA 20°C: kevyesti likainen herkkä kirjo- ja valkopyykin.	20°	1200	●	-	●	●	●	8	-	-	-	175'

Näytöllä tai ohjekirjassa osoitettu jakson kestoaika on arvio, joka on laskettu perusolosuhteiden mukaisesti. Todellinen aika saattaa vaihdella riippuen useista eri tekijöistä kuten tulevan veden lämpötila ja paine, ympäristön lämpötila, pesuaineen määrä, lastin määrä ja tyyppi, lastin tasapainoisuus, valitut lisätoiminnot.

Huomaa: noin 10 minuutin kuluttua START kone laskee uudelleen kyseisen täyttömäärän mukaisen ohjelman loppuun jäljellä olevan ajan ja se osoitetaan näytöllä.

1) Testiohjelma säätö 1061/2010 mukaisesti aseta ohjelma ja lämpötilaksi 60°C.

Tämä jakso sopii normaaliikaisen puuvillapyykkikoneellisen pesuun ja se tehokkain otettaessa huomioon energian ja veden kulutus, sopii 60°C:ssa pestäville pyykeille. Pesun todellinen lämpötila voi poiketa ilmoitetusta.

2) Testiohjelma säätö 1061/2010 mukaisesti aseta ohjelma ja lämpötilaksi 40°C.

Tämä jakso sopii normaaliikaisen puuvillapyykkikoneellisen pesuun ja se tehokkain otettaessa huomioon energian ja veden kulutus, sopii 40°C:ssa pestäville pyykeille. Pesun todellinen lämpötila voi poiketa ilmoitetusta.

3) Lämpötilassa 60 °C "Esipesu" toimintoa ei voida kytkeä päälle.

Kaikille testauslaitoksille:

2) Pitkä puuvillaohjelma: aseta ohjelma  ja lämpötilaksi 40°C.

4) Pitkä synteettisetohjelma: aseta ohjelma  ja lämpötilaksi 40°C.

Pesun lisävalinnat

! Jos valittu lisätoiminto ei ole yhteensopiva asetetun ohjelman kanssa, yhteensopimattomuus osoitetaan merkkivalon vilkkumisella ja äänimerkillä (3 kertaa) ja lisätoimintoa ei kytketä päälle.

! Jos valittu lisätoiminto ei sovi yhteen toisen aiemmin asetetun toiminnon kanssa, ensimmäistä valittua vaihtoehtoa vastaava merkkivalo alkaa vilkkua ja päälle kytketään ainoastaan viimeksi valittu lisätoiminto, painikkeen merkkivalo muuttuu kiinteäksi.

Super Wash

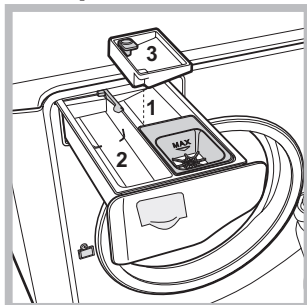



Tämän lisätoiminnon avulla saadaan korkealaatuinen pesutulos, koska jakson alkuvaiheessa käytetään enemmän vettä ja ohjelma kestää pidempään.

Tämä toiminto on hyödyllinen vaikeimpien tahrojen poistamiseksi. Voidaan käyttää valkaisuaineen kanssa tai ilman sitä. Jos halutaan suorittaa myös valkaisu, laita

toimitettu lisäkaukalo 3 varsinaiseen kaukaloon 1.

Älä ylitä valkaisuaineen annostelussa kesellä olevan tapin osoittamaa enimmäismäärää (katso kuvaa).

Jos halutaan suorittaa ainoastaan valkaisu ilman täydellistä pesuohjelmaa, kaada valkaisuainetta lisäkaukaloon 3, aseta ohjelma "Huuhtelu"  ja kytke päälle lisätoiminto "Super Wash" .

Lisähuuhtelu

Valittaessa tämä lisätoiminto lisätään huuhtelun tehokkuutta ja varmistetaan pesuainejäämien paras mahdollinen poisto. Tämä on tärkeää erityisesti herkkäihoisille. Suositellaan käyttämään tätä lisätoimintoa pyykinpesukoneen ollessa täyteen lastattu tai käytettäessä suuria pesuainemääriä.

Easy Iron

Kun valitaan tämä lisätoiminto, pesua ja linkousta muutetaan siten, että ryppyjen muodostuminen vähenee. Jakson lopuksi pyykinpesukone suorittaa hitaita rummun kiertoja; merkkivalot "Easy Iron" ja START/PAUSE vilkkuvat. Jakson päättämiseksi paina painiketta START/PAUSE tai painiketta "Easy Iron".

Esipesu

Valittaessa tämä lisätoiminto suoritetaan esipesu, joka on hyödyllinen pinttyneiden tahrojen poistamiseksi.

HUOM.: Lisää pesuaine asianmukaiseen kaukaloon.

Pesuaineet ja pyykki

FI

Pesuaine

Pesuaineen valinta ja käytettävä määrä riippuvat kangastyypistä (puuvilla, villa, silkki...), väristä, pesulämpötilasta, likaisuusasteesta ja veden kovuudesta. Annostele pesuaine oikein ja vältä tuhlausta suojellen siten luontoa: vaikka pesuaineet ovat biohajoavia, ne sisältävät aineita, jotka muuttavat luonnon tasapainoa.

Suosittelimme, että:

- käytät jauhemaisia pesuaineita valkoisille puuvillapyykeille ja esipesuun.
- käytät nestemäisiä pesuaineita herkille puuvillapyykeille sekä kaikille ohjelmille, joissa pesu suoritetaan alhaisessa lämpötilassa.
- käytät helliä nestemäisiä pesuaineita villalle ja silkille.

Pesuaine tulee kaataa ennen pesun aloittamista asianmukaiseen kaukaloon tai annostelupalloon, joka laitetaan suoraan rumpuun. Tässä tapauksessa ei voida valita jaksoa Puuvilla esipesun kanssa.

! Käytä jauhemaista pesuainetta, joka sopii valkoisille puuvillapyykeille, esipesuun ja pesuun yli 60°C:en lämpötiloissa.

! Noudata pesuainepakkauksen ohjeita.

! Älä käytä käsinpesuun tarkoitettuja pesuaineita niiden liiallisen vaahtoutumisen vuoksi.

Pyykin valmistelu

- Avaa pyykki hyvin ennen niiden laittamista koneeseen.
- Jaa pyykki kangastyypin (katso tuoteselosteen tunnusta) ja värin mukaan ollen varovainen, että värilliset ja valkoiset pyykki pestään erillään;
- Tyhjennä taskut ja tarkista napit;
- Älä ylitä suositusarvoja, jotka osoitetaan "Ohjelmataulukko" ja jotka viittaavat kuivan pyykin painoon.

Paljonko pyykki painavat?

1 lakana	400-500 g
1 tyynynpäällinen	150-500 g
1 pöytäliina	400-500 g
1 saunatakki	900-500 g
1 pyyhe	150-500 g
1 farkut	400-500 g
1 paita	150-500 g

Ohjeita pesuun

Valkopyykki: käytä jaksoa  valkoisten pyykkien pesuun. Ohjelma on suunniteltu siten, että valkoinen säilyy kirkkaana mahdollisimman pitkään.

Jotta taataan parhaat tulokset, suositellaan käyttämään jauhemaista pesuainetta.

Värilliset: käytä jaksoa  värillisten pyykkien pesuun. Ohjelma on suunniteltu siten, että värien kirkkaus säilyy mahdollisimman pitkään.

Tummat: käytä ohjelmaa  tummien pyykkien pesua varten. Ohjelma on suunniteltu tummien värien säilyttämiseksi. Parhaan lopputuloksen saamiseksi suositellaan tarkoitukseen soveltuvan nestemäisen pesuaineen käyttöä.





Paidat: käytä erityistä ohjelmaa  erityyppisten ja -väristen paitojen pesuun, jolloin takaat niiden parhaan mahdollisen hoidon.

Toppakit: Käytä höyhen- tai untuvatytteisten tuotteiden kuten untuvaisten tuulitakkien tai tyynyjen (paino ei saa ylittää 1,5 kg) pesuun asianmukaista ohjelmaa .

Vuodevaatteet ja pyyhkeet: pestäksesi koko kodin liinavaatteet kerralla käytä ohjelmaa , joka optimoi huuhteluaineen käytön ja mahdollistaa ajan sekä energian säästämisen. Suositellaan käyttämään jauhemaista pesuainetta.

Antiallergia: käytä ohjelmaa  poistaaksesi tärkeimmät allergeenit kuten siitepölyt, pölypunkit, kissan ja koiran karvat.

Erittäin Arat: käytä ohjelmaa  pestäessä erittäin herkkiä pyykejä, joissa on strassi- tai paljettikoristeita. Ennen pesua käännä vaatteet nurinpäin ja laita pienet pyykki asianmukaiseen pesupussiin. Herkän pyykin pesuun soveltuvat parhaiten nestemäiset pesuaineet.

Silkisten pyykkien ja verhojen (suositellaan taittelemaan pyykki ja asettamaan ne toimitettuun pussiin) pesua varten valitse jakso  ja kytke päälle lisätoiminto  (kyseisessä tapauksessa on mahdollista kytkeä päälle myös lisätoiminto "Lisähuuhtelu"); kone päättää jakson jättäen pyykki likoamaan veteen ja merkkivalo  vilkkuu. Jotta voidaan tyhjentää vesi ja poistaa pyykki, tulee painaa painiketta START/PAUSE tai painiketta .

Villa: tämän Hotpoint-Ariston pesukoneen "Villa"-pesujakson on testannut ja hyväksynyt Woolmark Company, jonka mukaan se sopii "käsinpestäville" villatuotteille, kunhan pesu suoritetaan noudattaen tuotteen merkintöjä sekä kodinkoneen valmistajan ohjeita. Hotpoint-Ariston on ensimmäinen pesukonemerkki, joka on saanut Woolmark Companyn sertifikaatin Woolmark Apparel Care – Platinum saataville pesutuloksille ja veden sekä energian kulutukselle.



Puuvilla standard 20°C on paras valinta likaisille puuvillapyykeille. Hyvä pesutulos myös kylmässä vedessä, verrattavissa pesuun 40°C:ssa, taataan mekaanisella toiminnolla, joka työskentelee vaihtelemalla nopeutta toistuvien peräkkäisten huippujen kanssa.

Lastin tasapainotusjärjestelmä

Ennen jokaista linkousta liiallisen tärinän välttämiseksi ja lastin jakamiseksi tasaisesti rumpu suorittaa muutamia kiertoja hieman tavallista pesua nopeammin. Jos toistuvista yrityksistä huolimatta lasti ei jakaudu riittävän tasaisesti, kone suorittaa linkouksen oletettua hitaammalla nopeudella. Mikäli epätasapaino on liiallinen, pyykinpesukone suorittaa jakamisen linkouksen sijasta. Jotta edesautetaan lastin jakautumista ja sen tasapainottumista oikein, suositellaan sekoittamaan suuret ja pienet pyykki.

Pesukoneen toiminnassa voi joskus ilmetä ongelmia. Ennen huoltoliikkeeseen soittamista (*katso "Huoltoapu"*), tarkista seuraavan luettelon avulla, että kyseessä ei ole helposti ratkaistava ongelma.

Häiriöt:

Kone ei käynnisty.

Mahdolliset syyt / Ratkaisu:

- Pistoketta ei ole työnnetty pistorasiaan tai se on työnnetty siten, että ei muodostu kontaktia.
- Kodista puuttuu sähkövirta.

Pesujakso ei aloita toimintaansa.

- Luukkuovi ei ole kunnolla kiinni.
- Painiketta START/PAUSE ei ole painettu.
- Vesihana ei ole auki.
- On asetettu viivästetty käynnistys.

Koneeseen ei tule vettä.

- Veden tuloletkua ei ole liitetty vesihanaan.
- Letku on taittunut.
- Vesihana ei ole auki.
- Kodista puuttuu vesi.
- Vedenpaine ei ole riittävä
- Painiketta START/PAUSE ei ole painettu.

Koneen luukku pysyy lukittuna.

- Kun valitaan lisätoiminto , jakson lopuksi pesukone suorittaa rummun hitaita kierto liikkeitä; jakson päättämiseksi paina painiketta START/PAUSE tai painike .

Pesukone imee vettä ja poistaa veden jatkuvasti.

- Poistoletkua ei ole asennettu 65 – 100 cm:n korkeudelle maasta (*katso "Asennus"*).
- Poistoletkun pää on veteen upotettuna (*katso "Asennus"*).
- Jos asunto on kerrostalon ylimmissä kerroksissa, voi esiintyä ns. lappoilmioita, joiden vuoksi pesukone imee ja poistaa vettä jatkuvasti. Tämän häiriön poistamiseksi on mahdollista ostaa tarkoitukseen sopiva lappoilmion estoventtiili.
- Seinäviemäriässä ei ole ilma-aukkoa.

Kone ei poista vettä tai se ei linkoa.

- Ohjelmaan ei kuulu veden poisto: joidenkin ohjelmien yhteydessä se tulee käynnistää manuaalisesti (*katso "Ohjelmat ja lisätoiminnot"*).
- Lisätoiminto  on kytketty päälle: ohjelman päättämiseksi paina painiketta START/PAUSE (*katso "Ohjelmat ja lisätoiminnot"*).
- Veden poistoletku on taittunut (*katso "Asennus"*).
- Viemäri on tukkeutunut.

Kone tärisee voimakkaasti linkouksen aikana.

- Rumpua ei ole vapautettu oikein asennuksen yhteydessä (*katso "Asennus"*).
- Kone ei ole kunnollisesti vaakatasossa (*katso Asennus*).
- Kone on tiukassa huonekalujen ja seinän välissä (*katso Asennus*).
- Lasti on epätasapainossa (*katso "Pesuaineet ja pyykit"*).

Koneesta vuotaa vettä.

- Veden tuloletkua ei ole kiinnitetty kunnolla (*katso "Asennus"*).
- Pesuainelokerikko on tukkeutunut (sen puhdistamiseksi *katso "Huolto ja hoito"*).
- Veden poistoletkua ei ole kiinnitetty kunnolla (*katso Asennus*).

Kuvakkeet "Vaihe meneillään" vilkkuvat nopeasti yhdessä merkkivalon ON/OFF kanssa.



- Sammuta kone ja poista pistoke pistorasiasta, odota noin 1 minuutti ja käynnistä se uudelleen. Jos häiriö on edelleen havaittavissa, soita huoltoliikkeeseen.

Koneeseen muodostuu liikaa vaahtoa.

- Pesuainetta ei ole tarkoitettu pesukoneille (siitä täytyy löytyä kirjoitus "pesukoneille", "pesukoneille tai käsinpesuun", tai vastaava).
- Annostelu on ollut liiallinen.

Koneen luukku pysyy lukittuna.

- Suorita manuaalinen lukituksen poisto (*katso "Varotoimet ja suosituksia"*).

! Huomaa: esittelytilasta "Demo Mode" poistumiseksi, sammuta pesukone, paina 3 sekuntia samanaikaisesti painikkeita "START/PAUSE"  ja "ON/OFF" .

Ennen huoltoliikkeeseen soittamista:

- Tarkista, voidaanko häiriö poistaa omin voimin (*katso Häiriöt ja korjaustoimet*);
- Käynnistä ohjelma uudelleen tarkistaaksesi, onko ongelma jo ratkennut;
- Mikäli häiriö ei ole korjaantunut, soita alan huoltoliikkeeseen.

! Mikäli asennus on suoritettu virheellisesti tai pesukonetta on käytetty väärin, huoltoliikkeen toimenpiteet ovat maksullisia.
! Älä koskaan käytä muita kuin alan ammattilaisia.

Ilmoita:

- häiriön tyyppi;
- koneen malli (Mod.);
- sarjanumero (S/N).

Nämä tiedot löytyvät laitteessa olevasta arvokilvestä.

Instruktioner vedrørende installation og brug

VASKEMASKINE

DK

Dansk

AQUALTIS

AQS73D 29

Indholdsfortegnelse

DK

Installation, 50-51

Udpakning og planstilling
Tilslutning af vand og elektricitet
Tekniske oplysninger

Vedligeholdelse, 52

Afbrydelse af vand og elektricitet
Rengøring af maskinen
Rengøring af skuffen til vaskemiddel
Vedligeholdelse af tromlen
Rengøring af pumpen
Eftersyn af slangen til vandforsyning

Forholdsregler og råd, 53

Generelle sikkerhedsregler
Bortskaffelse

Beskrivelse af maskinen, 54-55

“Touch control” betjeningspanel

Sådan udføres en vaskecyklus, 56

Programmer og tilvalgsfunktioner, 57

Programtabel
Tilvalgsfunktioner

Vaskemiddel og vasketøj, 58

Vaskemiddel
Klargøring af vasketøjet
Gode råd til vask
System til afbalancering af vasketøjet

Fejl og afhjælpning, 59

Servicetjeneste, 60

Hotpoint
ARISTON

Installation

DK

! Det er vigtigt at opbevare denne vejledning til senere opslag. Ved salg, overdragelse eller flytning skal man sørge for, at brugervejledningen følger med vaskemaskinen.
! Læs venligst vejledningen omhyggeligt: Den indeholder vigtige oplysninger om installation, brug og sikkerheden.
! I posen med denne vejledning findes også anvisningerne til installation af maskinen.

Udpakning og planstilling

Udpakning

1. Når vaskemaskinen er pakket ud, skal man kontrollere, at den ikke er blevet beskadiget under transporten. Hvis den er beskadiget, må den ikke tilsluttes, og man skal rette henvendelse til forhandleren.

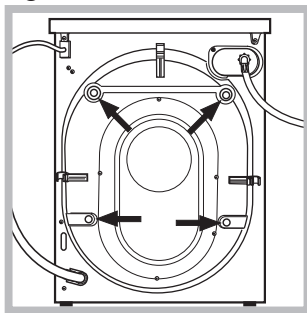

2. Fjern de 4 skruer til beskyttelse under transporten og det tilhørende afstandsstykke anbragt bagpå (se figuren).

3. Luk hullerne med de medfølgende plastikpropper.

4. Gem alle dele. Hvis vaskemaskinen skal transporteres, skal alle dele genmonteres for at undgå beskadigelse.

! Emballagen må ikke bruges som legetøj af børn.

Planstilling

1. Placér vaskemaskinen på et solidt og fladt gulv, og undgå at støtte den op ad vægge eller møbler.

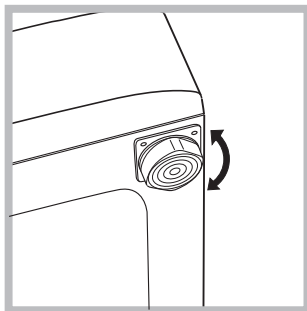

2. Vaskemaskinen kan planstilles ved at løsne eller stramme benene, så maskinen står vandret (den må ikke hælde mere end 2 grader).

! En præcis planstilling giver stabilitet, og man undgår vibrationer og støj, især under centrifugering.

! Hvis gulvet er dækket af et tæppe, skal benene justeres på en sådan måde, at der under vaskemaskinen er tilstrækkelig plads til at sikre ventilation.

Tilslutning af vand og elektricitet

Tilslutning af slangen til vandforsyning

! *Inden vandslangen sluttes til vandforsyningen, skal man lade vandet løbe, indtil det er klart.*

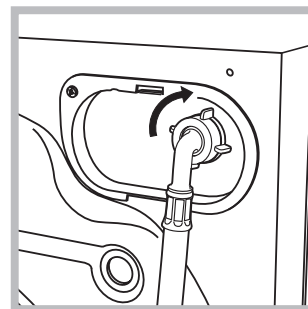

1. Skru forsyningsslangen til vaskemaskinen på vandindtaget øverst til højre bagpå (se illustrationen).

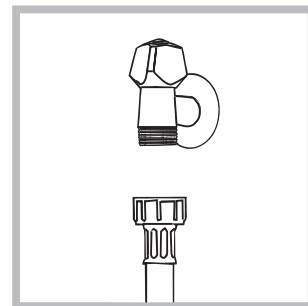

2. Fastgør forsyningsslangen ved at skrue den fast til en koldt vandshane med det gevindskårne 3/4 mundstykke (se figuren).

3. Sørg for, at slangen hverken er bøjet eller klempt.

! Vandtrykket fra hanen skal ligge inden for de værdier, der kan ses på tabellen med tekniske oplysninger (se *modstående side*).

! Hvis forsyningsslangen ikke er tilstrækkelig lang, skal man kontakte en specialforretning eller en autoriseret tekniker.

! Undgå at anvende brugte eller gamle slanger til vandtilførsel, men brug derimod dem, der følger med maskinen.

Tilslutning af afløbsslangen

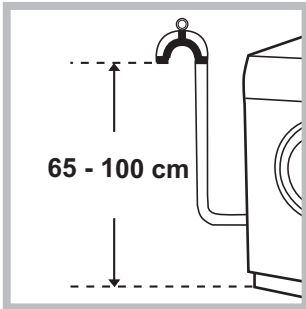

Slut afløbsslangen til et afløbssystem eller til et afløb i muren anbragt mellem 65 og 100 cm fra gulvet, og undgå at bøje slangen.

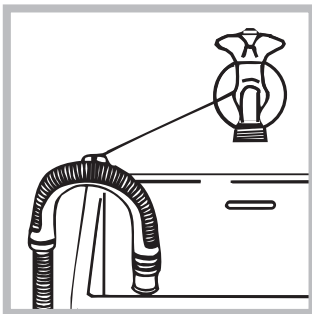

som alternativ kan man lade slangen støtte på kanten af en håndvask eller et badekar ved at fastgøre skinnen (fås hos serviceafdelingen) til hanen (se figuren). Den frie ende af afløbsslangen må ikke dækkes af vand.

! Brug af forlængerstykker på slangen frarådes. Såfremt dette ikke kan undgås, skal forlængerens diameter have samme diameter som den originale slange og må ikke være længere end 150 cm.

Tilslutning af strøm

Inden stikket sættes i stikkontakten skal man sørge for følgende:

- at stikkontakten er udstyret med jordforbindelse og overholder kravene i lovgivningen,
- at stikkontakten tåler vaskemaskinens maksimale effekt, der fremgår af tabellen med tekniske oplysninger (se modstående side),
- at forsyningsspændingen er inden for værdierne, der fremgår af tabellen med tekniske oplysninger (se modstående side),
- at stikkontakten passer til maskinens stik. Hvis dette ikke er tilfældet, skal stikkontakten eller stikket udskiftes.

! Vaskemaskinen må ikke installeres udendørs - dette gælder også, selvom stedet er overdækket, da det er meget farligt at udsætte vaskemaskinen for regn, tordenvejr etc.

! Når maskinen er installeret skal det være let at få adgang til stikkontakten.

! Anvend aldrig forlængerledninger eller flerdobbelte stikdåser.

! Forsyningsledningen må ikke være bøjet eller sammentrykket.

! Forsyningsledningen og stikket må udelukkende udskiftes af autoriserede teknikere.

Pas på: Fabrikanten kan ikke gøres ansvarlig for skader, der opstår som følge af manglende overholdelse af disse regler.

Tekniske oplysninger

Model	AQS73D 29
Mål	Bredde 59,5 cm Højde 85 cm Dybde 44,5 cm
Kapacitet	Fra 1 til 7 kg
Elektriske tilslutninger	Se typeskiltet med tekniske egenskaber på maskinen
Tilslutning af vand	Maks. tryk 1 MPa (10 bar) Min. tryk 0,05 MPa (0,5 bar) Tromlens kapacitet 48 liter
Centrifugeringshastighed	Maks. 1200 omdr./min.
Kontrolprogrammer iht. regulering 1061/2010 og 1015/2010	Program $\leq 60^{\circ}\text{C}$; Eco Bomuld 60°. Program $\leq 40^{\circ}\text{C}$; Eco Bomuld 40°.
	Apparatet opfylder kravene i følgende EU-direktiver: - EMC 2014/30/EU (Elektromagnetisk kompatibilitet) - LVD 2014/35/EU (Lavspænding) - 2012/19/EU - (WEEE)

Vedligeholdelse

DK

Afbrydelse af vand og elektricitet

- Luk vandhanen efter hver vask. På denne måde begrænses sliddet på maskinens vandanlæg, og man fjerner faren for lækage.
- Træk stikket ud fra stikkontakten, når maskinen rengøres og under vedligeholdelse.

Rengøring af maskinen

Vaskemaskinens yderside og gummidole kan rengøres med en klud, der er fugtet med lunkent vand og sæbe. Anvend aldrig opløsningsmidler eller slibemidler.

Der vises en meddelelse på displayet (ca. for hver 50 vask), som foreslår, at man regelmæssigt udføre en rengøringscyklus for at rengøre vaskemaskinen og modvirke kalkdannelse og dårlig lugt.

For optimal vedligeholdelse tilrådes det at anvende produktet WPRO Kalkfjerner og affedter, idet man følger anvisningerne på emballagen. Det fås ved at kontakte servicecentret eller besøge websiden [sito www.hotpoint.eu](http://www.hotpoint.eu).

Hotpoint er ikke ansvarlig for eventuelle skader på produktet, som følge af brug af andre produkter, der fås i handlen, til rengøring af vaskemaskinen.

Rengøring af skuffen til vaskemiddel

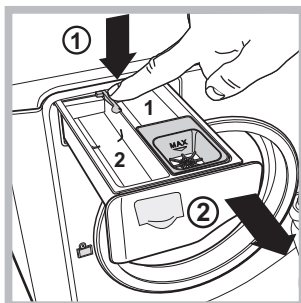

Skuffen trækkes ud ved at trykke på tappen (1) og trække den udad (2) (se figuren).

Vask skuffen under rindende vand; denne rengøring skal udføres med jævne mellemrum.

Vedligeholdelse af tromlen

- Døren skal altid efterlades på klem, således at der ikke opstår dårlig lugt.

Rengøring af pumpen

Maskinen er forsynet med en selvrensende pumpe, der ikke kræver nogen form for vedligeholdelse. Det kan dog hænde, at små genstande (mønter, knapper) falder ned i forkammeret til beskyttelse af pumpen. Dette forkammer er placeret inde i pumpen.

! Kontrollér, at vaskecyklussen er afsluttet, og træk stikket ud.

Adgang til forkammeret:

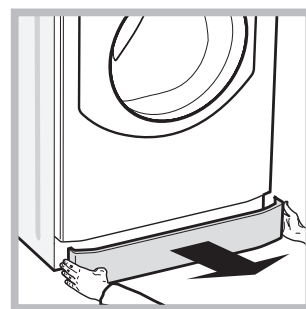
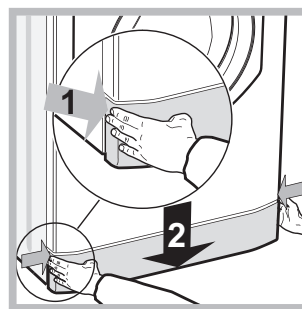

1. Fjern tildækningspanelet på forsiden af vaskemaskinen ved at trykke det ind mod midten. Skub det derefter nedad fra begge sider, og tag det ud (se figuren).

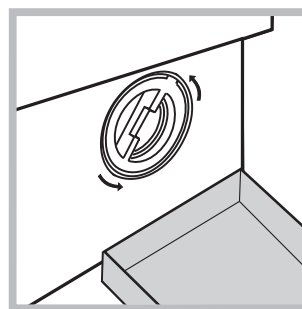

2. Anbring en beholder til opsamling af vandet, der løber ud (ca. 1,5 lt) (se figuren).

3. Skru låget af ved at dreje det venstre om (se illustrationen):

4. Rengør indersiden omhyggeligt.
5. Skru låget på igen.
6. Genmonter panelet efter først at have sørget for, at krogene er indsat i åbningerne, inden panelet skubbes mod maskinen.

Eftersyn af slangen til vandforsyning

Kontrollér forsyningsslangen mindst én gang om året. Hvis slangen er revnet eller har fordybninger, skal den udskiftes. Under vask kan de kraftige tryk medføre pludselige brud.

! Maskinen er udviklet og bygget i overensstemmelse med de internationale sikkerhedsstandarder. Disse advarsler gives af hensyn til sikkerheden, og der henstilles til, at de læses omhyggeligt.

Generelle sikkerhedsregler

- Dette apparat er udviklet udelukkende til brug i hjemmet.
- Dette apparat må kun anvendes af børn fra 8 år og op og personer med nedsatte fysiske, sansemæssige eller mentale evner, eller personer, som ikke har tilstrækkelig erfaring med eller kendskab til apparatet, hvis det sker under opsyn eller hvis de forinden er blevet instrueret i brugen af apparatet på sikker vis og under forsikring om, de er bevidste om faren forbundet med brugen. Børn må ikke lege med apparatet. Vedligeholdelse og rengøring må ikke udføres af børn uden opsyn.
- Undgå at røre ved maskinen, hvis man er barfodet eller har våde hænder eller fødder.
- Træk aldrig stikket ud fra stikkontakten vha. ledningen; tag derimod fat i stikket.
- Rør aldrig afløbsvandet, da vandet kan nå meget høje temperaturer.
- Bryd under ingen omstændigheder døren op: sikkerhedsmekanismen til beskyttelse mod utilsigtet åbning kan blive ødelagt.
- I tilfælde af fejlfunktioner må man aldrig skaffe sig adgang til de interne mekanismer for at forsøge at reparere dem.
- Sørg altid for, at børn ikke kommer i nærheden af maskinen mens den er i funktion.
- Hvis vaskemaskinen skal flyttes, skal flytningen udføres af to-tre personer, og der skal udvises stor forsigtighed. Forsøg aldrig at flytte vaskemaskinen alene, fordi den er meget tung.
- Kontrollér, at tromlen er tom, inden der lægges tøj i vaskemaskinen.

Bortskaffelse

- Bortskaffelse af emballagematerialet: Overhold den lokale lovgivning, således at emballagen kan genbruges.
- Det europæiske direktiv 2012/19/EU - WEEE om affald af elektronisk og elektrisk udstyr foreskriver, at husholdningsapparater ikke må smides ud sammen med almindeligt husholdningsaffald. Apparaterne skal indsamles separat for en optimal udnyttelse af eventuelle materialer til genbrug og genanvendelse og for at forhindre helbredsmæssige og miljømæssige skader. Symbolet med affaldsspanden findes på alle produkter for at minde om, at apparatet skal indsamles separat. For yderligere oplysninger om korrekt bortskaffelse af husholdningsapparater, kan man henvende sig til den offentlige affaldsservice eller til forhandleren.

Beskrivelse af maskinen

DK

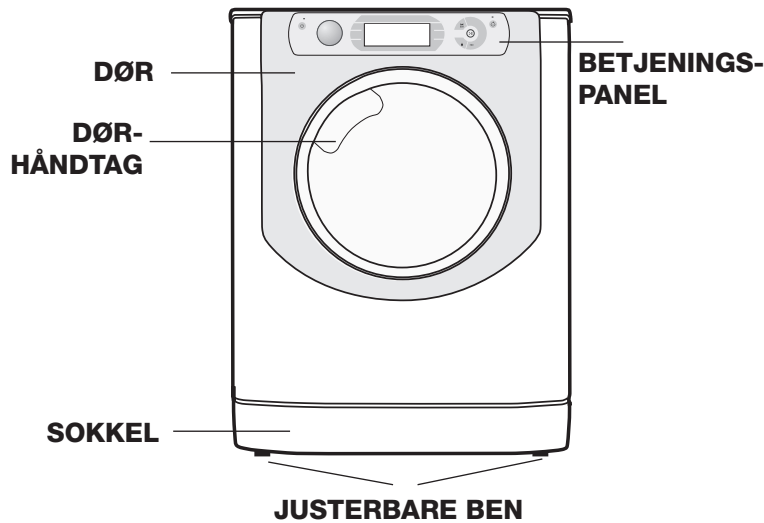

DØR



Åbn altid døren ved hjælp af håndtaget (se figuren).

☼ *Skuffe til tilsætningsmidler*: Skyllemiddel eller flydende tilsætningsmidler. Det anbefales ikke at overstige det angivne maksimale niveau og at fortynde koncentrerede skyllemidler.

SKUFFE TIL VASKEMIDDEL

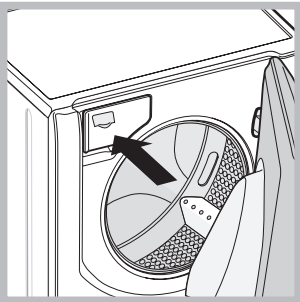

Skuffen til vaskemiddel findes inden i maskinen, og åbnes ved først at åbne døren. For dosering af vaskemiddel henvises til kapitlet om "Vaskemiddel og vasketøj".

"Touch control" betjeningspanel

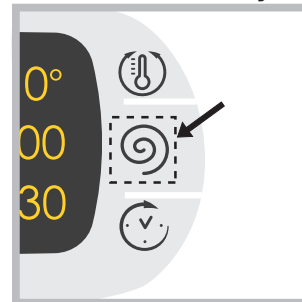

For at ændre indstillingerne skal man blot røre let ved ikonet på det berøringfølsomme område (touch control), som vist i figuren.

Standby

Denne vaskemaskine stemmer overens med de nye standarder for el-besparelse og er udstyret med et selvlukkende system (standby), der slås til efter 30 minutter, hvis vaskemaskinen ikke er i brug. Tryk kort på tasten ON/OFF , og vent på, at maskinen genaktiveres.

Forbrug i off-mode: 0,5 W

Forbrug i Left-on: 8 W

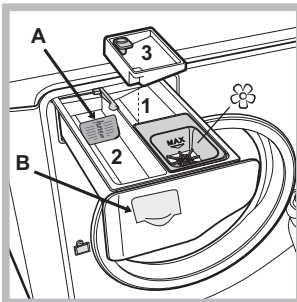

1. *Skuffe til forvask*: Anvend et vaskemiddel i pulverform.

! *Inden påfyldning skal man kontrollere, at beholderen til tilsætningsmiddel 3 ikke er indsat.*

2. *Skuffe til vask*: Anvend Ved brug af flydende vaskemiddel anbefales det at anvende den medfølgende skillevæg **A** for korrekt dosering. Ved brug af

vaskemiddel i pulverform skal man bruge skillevæggen i rummet **B**.

3. *Beholder til tilsætningsmiddel*: Blegemiddel

! *Brug af beholderen til tilsætningsmiddel 3 udelukker forvask.*

“Touch control” betjeningspanel

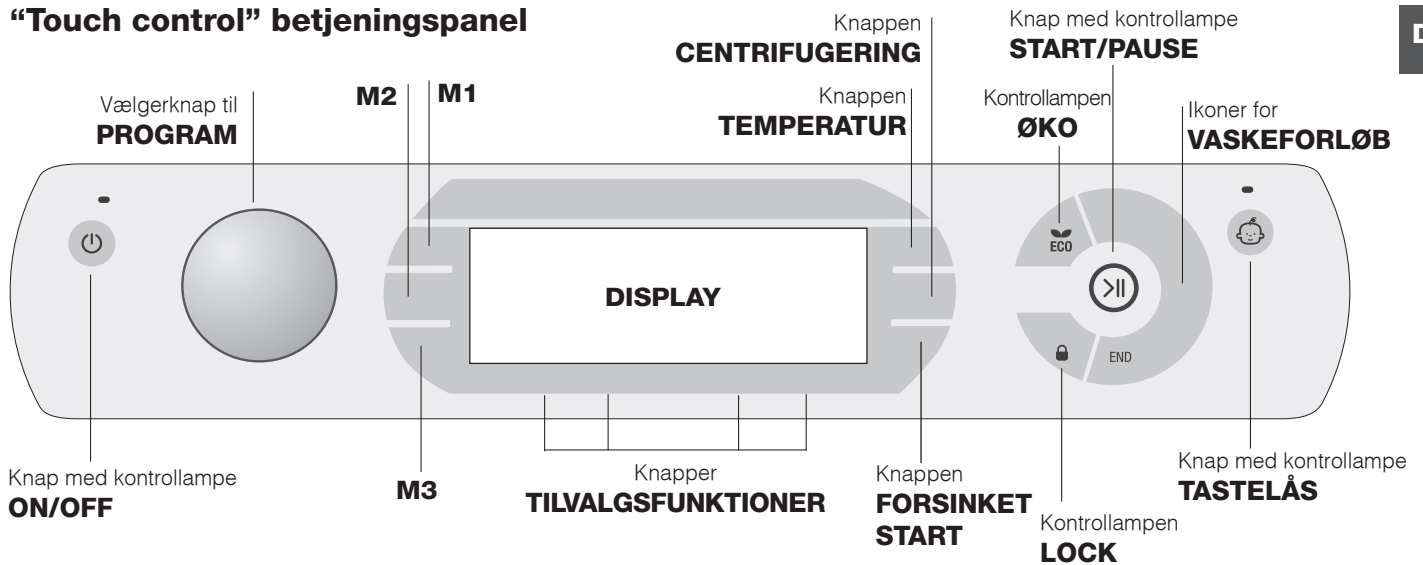

Knap med kontrollampe ON/OFF: Tryk kort på knappen for at tænde eller slukke maskinen. Den grønne kontrollampe angiver, at maskinen er tændt. For at slukke for vaskemaskinen under vask skal man holde knappen nede i længere tid, ca. 3 sek. Trykkes knappen ned i for kort tid eller ved et uheld, slukker maskinen ikke. Hvis maskinen slukkes under en igangværende vask, annulleres vasken.

Vælgerknap til PROGRAMMER: Kan drejes i begge retninger. For at indstille til det bedst egnede program henvises til "Programtabel". Under vask bevæges knappen ikke.

M1-M2-M3-knapper: Hold en af knapperne nede for at gemme en vaskecyklus og dine foretrukne indstillinger. For at starte en vask, der er blevet gemt i hukommelsen, skal man trykke på den pågældende knap.

Knappen TEMPERATUR: Tryk på knappen for at ændre eller fravælge temperaturen. Den valgte værdi vises på displayet ovenover (se "Sådan udføres en vaskecyklus").

Knappen CENTRIFUGERING: Tryk på knappen for at ændre eller fravælge centrifugeringen. Den valgte værdi vises på displayet ovenover (se "Sådan udføres en vaskecyklus").

Knappen FORSINKET START: Tryk på knappen for at indstille en forsinket start af det valgte program. Forsinkelsen vises på displayet ovenover (se "Sådan udføres en vaskecyklus").

Knapper TILVALGSFUNKTIONER: Tryk på knappen for at vælge de tilgængelige tilvalgsfunktioner. Kontrollampen ud for den valgte tilvalgsfunktion forbliver tændt (se "Sådan udføres en vaskecyklus").

Ikoner for VASKEFORLØB: Tænder for at angive vaskeforløbet (Vask - Skylning - Centrifugering - Udpumpning). Meddelelsen END tænder, når vasken er færdig.

Knappen med kontrollampe START/PAUSE: Når den grønne kontrollampe blinker langsomt, skal man trykke på knappen for at starte vasken. Når vasken er startet, lyser kontrollampen konstant. For at sætte vasken på pause

skal man trykke på knappen igen. Kontrollampen blinker orange. Hvis kontrollampen "LOCK" er slukket, kan man åbne døren. For at genstarte vasken fra det punkt, hvor den blev afbrudt, skal man trykke på knappen igen.

Kontrollampen LOCK: Angiver, at døren er blokeret. For at åbne døren skal man sætte vasken på pause (se "Sådan udføres en vaskecyklus").

Knap med kontrollampe TASTELÅS: For at aktivere eller deaktivere blokeringen af betjeningspanelet skal man holde knappen nede i ca. 2 sekunder. En tændt kontrollampe angiver, at betjeningspanelet er blokeret (undtagen ON/OFF-tast). På denne måde forhindrer man utilsigtede ændringer af programmer, især hvis der er børn i huset.

Kontrollampen ØKO: Ikonet ECO tænder, når man ved at ændre vaskeparametre opnår en energibesparelse på mindst 10 %. Inden maskinen går på "Stand by" tænder ikonet i få sekunder. Når maskinen er slukket, er energiudnyttelsen på ca. 80 %.

SKIFT SPROG

Første gang maskinen tændes viser displayet det første sprog blinkende. Ud for de 3 knapper til højre på displayet vises symbolerne "Λ", "OK" og "V". Sprogene skifter automatisk hver 3 sek. eller ved tryk på knapperne ved siden af symbolerne "Λ" og "V". På knappen "OK" bekræftes sproget, som indstilles efter 2 sek. Hvis man ikke trykker på nogen knap, skifter sprogene forfra efter 30 sek.

For at ændre sprog skal man tænde og slukke maskinen og inden 30 sekunder trykke samtidig på knapperne temperatur +centrifugering +forsinket start og holde dem nede i 5 sekunder. Der høres et kort lydsignal og på displayet blinker det indstillede sprog. Hvis man trykker på knapperne ved siden af symbolerne "Λ" og "V", skifter sproget. På knappen ved siden af symbolet "OK" bekræftes sproget, som indstilles efter 2 sek. Hvis man ikke trykker på nogen knap, vises det tidligere indstillede sprog efter 30 sek.

Sådan udføres en vaskecyklus

DK



BEMÆRK: Første gang vaskemaskinen tages i brug, skal man udføre en vask uden vasketøj, men med vaskemiddel, hvor programmet indstilles til bomuld 90° uden forvask.

1. **SÅDAN TÆNDES VASKEMASKINEN.** Tryk på knappen . Alle kontrollamper tænder i 1 sekund og på displayet vises meddelelsen AQUALTIS. Kontrollampen ud for knappen  forbliver tændt og kontrollampen START/PAUSE blinker.
2. **VALG AF PROGRAM.** Drej vælgerknappen PROGRAMMER mod højre eller venstre for at vælge det ønskede program. Programmet vises på displayet og har en indstillet temperatur og centrifugeringshastighed, som kan ændres. Displayet viser også vaskecyklussens varighed.
3. **FYLDNING AF VASKETØJ.** Åbn døren. Læg vasketøjet i, og vær opmærksom på, at mængden ikke overstiger den mængde, der er angivet i programtabellen på næste side.
4. **DOSERING AF VASKEMIDDEL.** Åbn skuffen, og hæld vaskemiddel i det korrekte rum, som beskrevet i "Beskrivelse af maskinen".
5. **SÅDAN LUKKES DØREN.**
6. **INDSTILLING AF VASKECYKLUS.** Brug knapperne på betjeningspanelet:

Ændring af temperatur og/eller centrifugering.

Maskinen viser automatisk den maksimale temperatur og centrifugeringshastighed for det indstillede program eller den seneste temperatur og centrifugeringshastighed, hvis de er kompatible med det valgte program. Ved at trykke på knappen  kan man mindske temperaturen helt ned til vask i koldt vand (OFF). Ved at trykke på knappen  kan man mindske centrifugeringshastigheden helt ned til helt at fravælge centrifugering (OFF). Hvis der trykkes igen på en af knapperne, gendannes indstillingerne for den maksimale værdi. **!** Undtagelse: Ved valg af programmet  kan temperaturen maks. indstilles til 90°.

Indstilling af forsinket start.

For at indstille til forsinket start af det valgte program skal man trykke på den pågældende knap, indtil den ønskede forsinkelse vises. Under indstillingen vises forsinkelsen sammen med meddelelsen "Starter om:" og symbolet  blinker. Efter at have indstillet den forsinkede start viser displayet symbolet  fast, og displayet returnerer til visning af den indstillede vaskecyklus' varighed med meddelelsen "Slutter om:" og vaskecyklussens varighed. Tryk på knappen FORSINKET START én gang for at vise den indstillede forsinkelse. Efter start viser displayet meddelelsen "Starter om:" og den forsinkede tidsindstilling. Når tiden for den forsinkede start er gået, starter maskinen og displayet viser "Slutter om:" og den resterende tid til afslutning af vaskecyklussen.

For at annullere den forsinkede start skal man trykke på knappen, indtil der på displayet vises meddelelsen OFF. Symbolet  slukker.

Ændring af vaskecyklussens egenskaber.

- Tryk på knappen for at aktivere tilvalgsfunktionen. På displayet vises titlen på tilvalgsfunktionen og lampen ud for knappen tænder.
 - Tryk en gang til på knappen for at slå funktionen fra. På displayet vises titlen på tilvalgsfunktionen samt meddelelsen OFF og lampen slukker.
- !** Hvis den valgte tilvalgsfunktion ikke kan anvendes til det indstillede program, blinker lampen, og der udsendes et lydssignal (3 bip). Tilvalgsfunktionen vil ikke blive aktiveret.
- !** Hvis den valgte tilvalgsfunktion ikke kan køre sammen med en tidligere indstillet tilvalgsfunktion, blinker lampen ud for den første valgte tilvalgsfunktion, og det er kun den anden tilvalgsfunktion, der aktiveres. Lampen ud for den pågældende knap tænder.
- !** Tilvalgsfunktionerne kan medføre ændring i den anbefalede mængde vasketøj og/eller vaskens varighed.

7. **START AF PROGRAM.** Tryk på knappen START/PAUSE. Den pågældende lampe tænder, og døren blokeres (kontrollampen LOCK  lyser). Ikonerne, der viser vaskeforløbet, tænder under vasken og angiver den igangværende fase.

For at ændre programmet under en igangværende vask skal man sætte vaskemaskinen på pause ved at trykke på knappen START/PAUSE, vælge den ønskede vask og igen trykke på knappen START/PAUSE.

For at åbne døren under en igangværende vask skal man trykke på knappen START/PAUSE. Hvis kontrollampen LOCK  er slukket, er det muligt at åbne døren. Tryk igen på knappen START/PAUSE for at genstarte programmet fra det punkt, hvor det blev afbrudt.

8. **AFSLUTNING AF PROGRAM.** Angives af meddelelsen END, der tænder. Døren kan åbnes med det samme. Hvis kontrollampen START/PAUSE blinker, skal man trykke på knappen for at standse vasken. Åbn døren, tag vasketøjet ud, og sluk for maskinen.

! Hvis man ønsker at annullere en igangværende cyklus, skal man holde knappen  trykket nede, indtil cyklussen afbrydes, og maskinen slukker.

Pose til vattæpper, gardiner og sarte tekstiler

Takket være den særlige pose, der følger med, gør Aqualtis vaskemaskinen det muligt også at vaske de mest sarte tekstiler og garanterer den bedst mulige beskyttelse. Det anbefales altid at bruge posen til vask af gardiner og dyner med udvendigt betræk i syntetiske materialer.

Mulighed for tilføjelse af tøj

Et ikon på displayet signalerer, hvor længe man kan tilføje tøj i vaskemaskinen og sikre et optimalt vaskeresultat.

For at tilføje tøj skal man sætte maskinen på pause ved at trykke på tasten START/PAUSE, åbne lågen og lægge tøjet i. Tryk igen på tasten START/PAUSE for at genstarte programmet fra det punkt, hvor det blev afbrudt.

Programmer og tilvalgsfunktioner

Hotpoint

ARISTON

Programtabel

Programmer	Program beskrivelse	Maks. temp. (°C)	Maks. hastighed (omdr./min.)	☐☐☐	Vaskemiddel og tilsætningsmidler				Maks. mængde (kg)	Overskydende fugt %	Energi forbrug kWh	I alt vand lt	Varighed
					Forvask	Vask	Blegemiddel	Skyllemiddel					
🧪	SYNTETISK Koge-kulørt	60°	1000	●	●	●	●	●	3,5	49	0,87	42	110'
🧪	SYNTETISK Koge-kulørt (4)	40°	1000	●	●	●	●	●	3,5	49	0,56	42	85'
👕	HVIDVASK	60°	1200	●	●	●	-	●	4	-	-	-	190'
👕	KULØRTVASK	40°	1200	●	●	●	●	●	4	53	0,90	73	95'
👕	MØRKVASK	30°	800	●	-	●	-	●	4	-	-	-	80'
👕	TRØJER-BLUSER	40°	600	-	-	●	●	●	2	-	-	-	80'
👕	WIND BREAKER	30°	1000	-	-	●	-	●	1,5	-	-	-	110'
👕	SENGETØJ-BAD: til sengetøj og håndklæder.	60°	1200	-	●	●	●	●	7	-	-	-	140'
☁	SKYLNING	-	1200	-	-	-	●	●	7	-	-	-	49'
🌀	CENTRIGUGERING + UDPUMPNING	-	1200	-	-	-	-	-	7	-	-	-	10'
🧴	ALLERIGVASK	60°	1200	●	-	●	-	●	4	-	-	-	200'
🧴	ULTRA FINVASK	30°	0	-	-	●	-	●	1	-	-	-	75'
🧶	ULD Platinum Care: til uld, kashmir osv.	40°	800	-	-	●	-	●	1,5	-	-	-	80'
🌀	Mix 30': til hurtig opfriskning af let snavset tøj (anbefales ikke til uld, silke og tekstiler, der er beregnet til håndvask).	30°	800	-	-	●	-	●	3	71	0,19	39	30'
👕	ECO BOMULD 60°C (1): meget snavsede hvide og resistente kulørte tekstiler.	60° (Max. 90°)	1200	-	●(3)	●	●	●	7	53	1,00	52,5	205'
👕	ECO BOMULD 40°C (2): let snavsede hvide og sarte kulørte tekstiler.	40°	1200	-	-	●	●	●	7	53	1,09	92	180'
👕	ECO BOMULD 20°C: let snavsede hvide og sarte kulørte tekstiler.	20°	1200	●	-	●	●	●	7	-	-	-	175'

Vaskens varighed, der angives på displayet eller i vejledningen, er et skøn beregnet på baggrund af standardbetingelserne. Den faktiske tid kan variere afhængigt af en lang række faktorer såsom vandets temperatur og tryk, omgivelsesens temperatur, mængden af vaskemiddel, den konkrete mængde og type vasketøj samt fordelingen af vasketøjet og valget af tilvalgsfunktioner.

Bemærk: Efter ca. 10 minutter fra START beregner og viser maskinen den resterende tid af programmet på baggrund af den udførte del.

1) Kontrolprogrammer iht. 1061/2010 standarden. Indstil programmet  ved en temperatur på 60°C.

Denne cyklus er egnet til vask af moderat snavsede bomuldstekstiler og er den mest effektive hvad angår energi- og vandforbrug. Programmet bruges til tekstiler, der kan vaskes på 60°C.

Vasketemperaturen kan afvige fra den angivne temperatur.

2) Kontrolprogrammer iht. 1061/2010 standarden. Indstil programmet  ved en temperatur på 40°C.

Denne cyklus er egnet til vask af moderat snavsede bomuldstekstiler og er den mest effektive hvad angår energi- og vandforbrug. Programmet bruges til tekstiler, der kan vaskes på 40°C.

Vasketemperaturen kan afvige fra den angivne temperatur.

3) Ved en temperatur på 60 °C kan funktionen "Forvask" ikke aktiveres.

Til alle Test Institutes:

2) Langt uldprogram: Indstil programmet  ved en temperatur på 40° C.

4) Langt syntetiskprogram: Indstil programmet  ved en temperatur på 40° C.

Tilvalgsfunktioner

! Hvis den valgte tilvalgsfunktion ikke kan anvendes til det indstillede program, blinker lampen, og der udsendes et lydsignal (3 bip). Tilvalgsfunktionen vil ikke blive aktiveret.
! Hvis den valgte tilvalgsfunktion ikke kan køre sammen med en tidligere indstillet tilvalgsfunktion, blinker lampen ud for den første valgte tilvalgsfunktion, og det er kun den anden tilvalgsfunktion, der aktiveres. Lampen ud for den pågældende knap tænder.

Super Vask

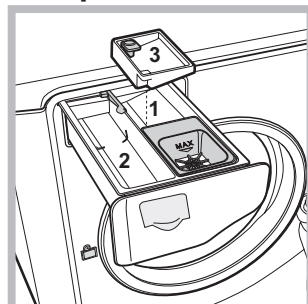

Denne tilvalgsfunktion sikrer en optimal vask takket være brugen af en større mængde vand i den begyndende fase af vaskecyklussen samt en længere vaskecyklus.

Denne funktion er nyttig til fjernelse af selv de mest genstridige pletter. Kan anvendes med eller uden blegemiddel. Hvis man ønsker at anvende blegemiddel, skal man sætte den ekstra beholder

3, som følger med, i beholder 1. Overskrid ikke "max" niveauet på den midterste stift (se figuren) ved påfyldning af blegemiddel.

Hvis man kun ønsker at blege tøjet, uden at foretage en fuld vask, skal man hælde blegemidlet i den ekstra beholder 3, indstille til programmet "Skylning"  og aktivere tilvalgsfunktionen "Super Vask" .

Ekstra skylning

Ved valg af denne tilvalgsfunktion øges skylleeffektiviteten, hvilket sikrer, at alle rester af vaskemiddel skylles ud. Denne tilvalgsfunktion er især nyttig til skindtyper, der er særligt sarte over for vaskemiddel. Det anbefales at bruge denne tilvalgsfunktion med fyldt maskine eller en øget mængde vaskemiddel.

Strygelet

Ved valg af denne tilvalgsfunktion ændres vasken og centrifugeringen, så tøjet bliver mindre krøllet. Ved afslutning af vasken foretager vaskemaskinen nogle langsomme omdrejninger af tromlen.

Kontrollamperne "Strygelet" og START/PAUSE blinker. For at afslutte denne cyklus skal man trykke på knappen START/PAUSE eller på knappen "Strygelet".

Forvask

Ved valg af denne funktion udføres der en forvask, der er egnet til at fjerne genstridige pletter.

N.B.: Hæld vaskemiddel i det dertil egnede rum.

DK

Vaskemiddel og vasketøj

DK

Vaskemiddel

Typen og mængden af vaskemiddel afhænger af tekstiltypen (bomuld, uld, silke osv.), farven, vasketemperaturen, hvor snavset tøj er og vandets hårdhed. Men en korrekt dosering af vaskemiddel undgår man spild, og man beskytter miljøet. Selvom vaskemidlerne er biologisk nedbrydelige, indeholder de alligevel stoffer, der ændrer naturens balance.

Det tilrådes at:

- bruge vaskemidler i pulverform til hvide bomuldstekstiler og til forvask,
- bruge flydende vaskemidler til sarte bomuldstekstiler og til alle programmer, der vasker ved lav temperatur,
- bruge skånsomme, flydende vaskemidler til uld og silke.

Vaskemidlet skal fyldes i doseringskuffen, inden vasken startes, eller eventuelt i en doseringsbold, der lægges direkte ind i tromlen. I sidstnævnte tilfælde kan man ikke vælge Bomuldsprogrammet med forvask.

! Brug vaskemidler i pulverform til hvide bomuldstekstiler, forvask og vask ved temperaturer på over 60 °C.

! Følg anvisningerne på vaskemiddelemballagen.

! Benyt aldrig vaskemidler til vask i hånden, idet de danner for meget skum.

Klargøring af vasketøjet

- Fold tøj ud, inden det lægges i maskinen.
- Opdel vasketøjet efter tekstiltype (iht. symbolet på vaskemærket) og farve, og undgå at blande farvede tekstiler med hvide.
- Tøm lommer, og kontrollér, at knapperne sidder fast.
- Overskrid aldrig de anførte mængder i "Programtabel", der henviser til vægten på det tørre vasketøj.

Hvor meget vejer vasketøjet?

1 lagen	400-500 g
1 pudebetræk	150-200 g
1 dug	400-500 g
1 morgenkåbe	900-1.200 g
1 håndklæde	150-250 g
1 par jeans	400-500 g
1 skjorte	150-200 g

Gode råd til vask

Hvidvask: brug denne cyklus  til vask af hvide tekstiler. Programmet er udviklet til at bibeholde den hvide farves glans med tiden.

For det bedst mulige resultat anbefales det at bruge vaskemiddel i pulverform.

Kulørtvask: brug programmet  til vask af tøj i lyse farver. Programmet er udviklet til at bibeholde farvernes kulør med tiden.

Mørkvask: brug programmet  til vask af tøj i mørke farver. Programmet er udviklet til at bibeholde farverne med tiden. Det anbefales at bruge et flydende vaskemiddel, helst til mørke tekstiler.





Trøjer/Bluser: brug det passende program  til vask af skjorter af forskellige tekstiltyper og farver for at beskytte dem bedst muligt.

Wind Breaker: Ved vask af emner med fyld af gåsedun, såsom puder eller vindjakker (som ikke vejer mere end 1,5 kg), skal man bruge det tilhørende program .

Håndklæder og sengetøj: ved vask af alle tekstiler i hjemmet i én vask skal man bruge programmet , som giver en optimal udnyttelse af skyllemiddel og gør det muligt at spare tid og energi. Det anbefales kun at bruge vaskemiddel i pulverform.

Allerigvask: brug programmet  til fjernelse af allergifremkaldende stoffer, såsom pollen, husstøvmider og katte- og hundehår.

Ultra Finvask: brug programmet  til vask af meget sarte tekstiler med fx glasdianter eller pailletter. Det anbefales at vende vrangen ud af tøj inden vask og lægge små beklædningsgenstande i en vaskepose til skånsom vask.

For vask af tekstiler i **silke** og **gardiner** (det anbefales at folde dem sammen og lægge dem i den medfølgende pose) skal man vælge cyklussen  og aktivere tilvalgsfunktionen  (i dette tilfælde er det muligt også at aktivere funktionen "Ekstra skylning"); maskinen afslutter cyklussen med vasketøjet i blød og kontrollampen  blinker. For at tømme vandet ud og tage tøj ud skal man trykke på knappen START/PAUSE eller på knappen .

Uld: vaskecyklussen "Uld" på denne Hotpoint-Ariston vaskemaskine er blevet testet og godkendt af Woolmark Company til vask af uldtekstiler med mærkningen "håndvask", såfremt vasken udføres i henhold til instruktionerne på vaskemærkatet og anvisningerne fra maskinfabrikanten. Hotpoint-Ariston er det første vaskemaskinemærke, der har opnået certificeringen Woolmark Apparel Care - Platinum fra Woolmark Company for præstation og forbrug af vand og energi.



Bomuld Standard 20°C er ideelt til vask af snavset bomuld. De gode præstationer, også ved koldvask, kan sammenlignes med en vask på 40° og garanteres af en mekanisme, der arbejder med variationer i hastigheden med gentagne og hyppige spidsværdier.

System til afbalancering af vasketøjet

Inden centrifugeringen udfører tromlen nogle omdrejninger ved en hastighed, der er lidt højere end under vask, for at undgå vibrationer og for at fordele tøj ligeligt. Hvis tøj efter gentagne forsøg stadig ikke af korrekt afbalanceret, foretager maskinen centrifugeringen ved en lavere hastighed end normalt. Hvis uligevægten er for stor, fordeler vaskemaskinen tøj frem for at udføre centrifugeringen. For at opnå en bedre fordeling af tøj og en korrekt afbalancering, tilrådes det at blande store og små stykker tøj.

Det kan hænde, at vaskemaskinen ikke fungerer. Inden der ringes til servicetjenesten (se "Servicetjeneste"), skal man kontrollere, at det ikke drejer sig om et problem, der nemt kan løses ved hjælp af nedenstående oversigt.

DK

Fejl:

Vaskemaskinen tændes ikke.

Mulige årsager / Løsning:

- Stikket er ikke sat i stikkontakten, eller er ikke sat helt ind.
- Der er strømsvigt i huset.



Vaskecyklussen starter ikke.

- Døren er ikke helt lukket.
- Der er ikke trykket på knappen START/PAUSE.
- Vandhanen er ikke åben.
- Der er indstillet forsinket start.

Maskinen tager ikke vand ind.

- Slangen til vandforsyning er ikke tilsluttet vandhanen.
- Slangen er bøjet.
- Vandhanen er ikke åben.
- Der er ingen vandforsyning i huset.
- Der er ikke tilstrækkeligt tryk.
- Der er ikke trykket på knappen START/PAUSE.

Døren til maskinen bliver ved med at være blokeret.

- Hvis tilvalgsfunktionen  vælges, foretager vaskemaskinen nogle langsomme omdrejninger af tromlen ved afslutning af vasken. For at afslutte denne cyklus skal man trykke på knappen START/PAUSE eller på knappen .

Maskinen tager vand ind og tømmer vand ud samtidigt.

- Afløbsslangen er ikke monteret mellem 65 og 100 cm fra gulvet (se "Installation").
- Den frie ende af afløbsslangen er dækket af vand (se "Installation").
- Hvis boligen ligger på en høj etage, er der risiko for, at der opstår hævertforstyrrelser, således at maskinen tager vand ind og tømmer vand ud samtidigt. Denne form for forstyrrelse afhjælpes ved montering af specielle anti-hævertventiler, der kan købes i almindelig handel.
- Afløbet i væggen er ikke forsynet med udluftningshul.

Maskinen tømmer ikke vandet ud eller centrifugerer ikke.

- Programmet medfører ikke udtømning af vandet. På nogle programmer skal dette gøres manuelt (se "Programmer og tilvalgsfunktioner").
- Tilvalgsfunktionen  er aktiveret: For at afslutte programmet skal man trykke på knappen START/PAUSE (se "Programmer og tilvalgsfunktioner").
- Afløbsslangen er bøjet (se "Installation").
- Afløbsrørforbindelsen er tilstoppet.

Maskinen vibrerer kraftigt under centrifugeringen.

- Tromlen er ikke blevet frigivet korrekt i forbindelse med installation af vaskemaskinen (se "Installation").
- Maskinen står ikke plant (se "Installation").
- Maskinen står for tæt op ad møbler og muren (se "Installation").
- Tøjet er ikke afbalanceret (se "Vaskemiddel og vasketøj").

Der kommer vand ud fra maskinen.

- Slangen til vandforsyning er ikke korrekt strammet (se "Installation").
- Skuffen til vaskemiddel er tilstoppet (ved rengøring se "Vedligeholdelse").
- Afløbsslangen er ikke fastgjort korrekt (se "Installation").

Ikonerne for "Vaskeforløb" blinker hurtigt samtidig med kontrollampen ON/OFF.



- Sluk for maskinen, tag stikket ud af stikkontakten, vent i ca. 1 minut og tænd den igen. Hvis fejlen varer ved, skal man kontakte servicetjenesten.

Der dannes for meget skum.

- Vaskemidlet er ikke egnet til vaskemaskiner (der skal stå "til maskinvask", "vaskes i hånden eller maskinvask" eller tilsvarende).
- Der er fyldt for meget vaskemiddel i.

Døren til maskinen bliver ved med at være blokeret.

- Følg fremgangsmåden for manuel åbning (se "Forholdsregler og råd").

! Bemærk: slukke for maskinen, tryk samtidigt på de to knapper "START/PAUSE"  og "ON/OFF"  i 3 sekunder for at gå ud af "Demo Mode".

Servicejeneste

DK

Inden der ringes til Servicetjenesten:

- Kontrollér, om du selv kan udbedre fejlen (se "*Fejl og afhjælpning*");
- Start programmet igen for at undersøge, om fejlen er blevet udbedret;
- Hvis ikke, skal du kontakte det autoriserede tekniske servicecenter.

! I tilfælde af forkert installation eller forkert brug af vaskemaskinen vil der blive opkrævet et beløb for teknisk service.

! Tilkald aldrig uautoriserede teknikere.

Oplys venligst:

- Type af fejl;
- Maskinmodellen (Mod.);
- Serienummer (S/N).

De sidste oplysninger findes på apparatets typeskilt.

Instruksjoner for installasjon og bruk

VASKEMASKIN

NO

Norsk

AQUALTIS

AQS73D 29

Innholdsfortegnelse

NO

Installasjon, 62-63

Oppakning og nivåregulering
Vann og elektrisk tilkobling
Tekniske data

Vedlikehold og ettersyn, 64

Koble fra vann og strøm
Rengjøring av maskinen
Rengjøre vaskemiddelskuffen
Hvordan ta vare på vasketrommelen
Rengjøre pumpen
Kontrollere inntaksslangen

Forholdsregler og råd, 65

Generell sikkerhet
Kassering

Beskrivelse av maskinen, 66-67

Betjeningspanel "touch control"

Hvordan utfører man en vaskesyklus, 68

Programmer og funksjonsalternativer, 69

Programtabell
Tilvalg

Vaskemidler og tøy, 70

Vaskemiddel
Forberedelse av tøyet
Vaskeråd
Fordelingssystem for vasken

Feil og løsninger, 71

Assistanse, 72

Hotpoint

ARISTON

Installasjon

NO

! Det er viktig å ta godt vare på denne håndboken for å bestandig ha den klar for senere behov. Ved eventuelt salg, overdragelse eller flytting av maskinen, må man forsikre seg om at håndboken følger med maskinen.
! Lese anvisningene nøye: Disse gir viktig informasjon om installasjon, bruk og sikkerhet.
! I posen bruksanvisningen ligger i vil man i tillegg til garantien, også finne elementer som er nødvendige ved installasjon.

Oppakning og nivåregulering

Oppakning

1. Når man har pakket ut vaskemaskinen, må man kontrollere at den ikke er blitt skadd under transport.
Hvis den er skadet, må den ikke tilkoples, men kontakt forhandleren.

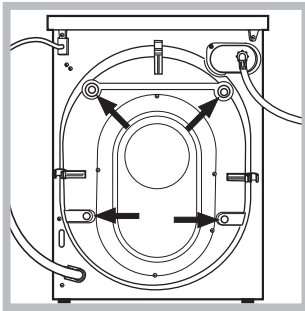

2. Fjern de 4 blokkeringsskruene for transport, og eventuelle distanseskiver på bakre del av maskinen (se figur).

3. Lukk alle åpninger med plasthetter som man finner i posen.
4. Ta vare på alle deler fordi de er nyttige dersom vaskemaskinen skal flyttes igjen. De må da monteres på på nytt for å unngå indre skader.

! Barn må ikke leke med emballasjen.

Nivåjustering

1. Sett vaskemaskinen på et gulv som er vannrett og solid, uten å støtte den mot vegger eller møbler.

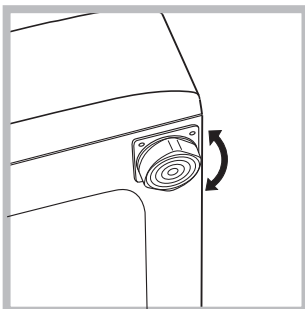

2. Rett opp eventuelle uregelmessigheter ved å skru ut eller inn føttene helt til maskinen er helt vannrett (den må ikke skrå mer enn 2 grader).

! En ordentlig nivåjustering motvirker vibrasjoner og støy, spesielt under sentrifugering.

! Dersom maskinen blir plassert på ryer eller teppegulv, må føttene reguleres slik at den blir åpning til tilstrekkelig ventilasjon under vaskemaskinen.

Vann og elektrisk tilkobling

Kopling av inntaksslangen

! Før man kople slangen for vanninntak til vannforsyningen må man la vannet renne helt til er helt klart.

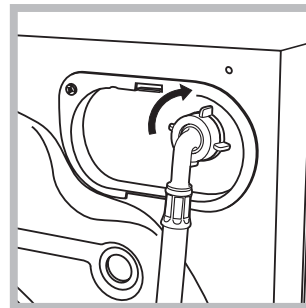

1. Kople vanninntaksslangen til maskinen ved å skru den fast på den respektive vannkranen i bakre høyre hjørne oppe (se figur).

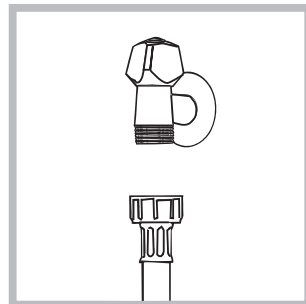

2. Kople inntaksslangen ved å skru den til en kaldtvannskran med gjengetut $\frac{3}{4}$ gass (se figuren).

3. Pass på at røret ikke bøyes eller innsnevres.

! Kranens vanntrykk må være innenfor verdiene oppgitt i tabellen Tekniske data (se omstående side).

! Hvis inntaksslangen ikke er lang nok, kontakte en spesialforretning eller en godkjent tekniker.

! Bruk aldri brukte eller gamle slanger til vanninntak, men kun de som følger med maskinen.

Kopling av utløpslangen

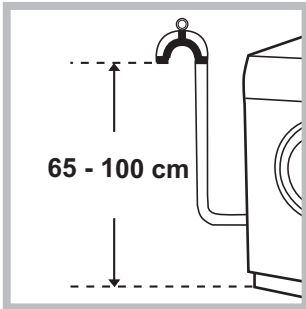

Kople til utløpslangen til et veggmontert utløsrør eller et sluk som må ligge mellom 65 og 100 cm over gulvnivået slik at man unngår at røret bøyes.

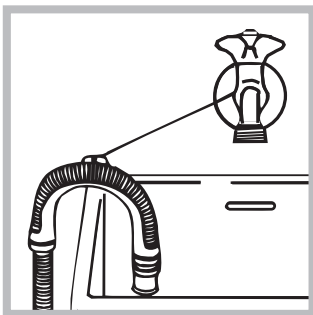

Eventuelt kan man legge utløpslangen på kanten av vasken eller badekaret og binde skinnen (som du kan få kjøpt gjennom Kundeservice) fast til kranen (se figur). Den frie enden av utløpsrøret må ikke ligge nedsenket i

vann.

! Det frarådes å bruke forlengingsslang, men dersom det er helt nødvendig må forlengelsen ha den samme diameteren som originalslangen, og må ikke være lenger enn 150 cm.

Elektrisk tilkobling

Før man fører inn støpslet i veggkontakten, må man forsikre seg om at:

- at stikkkontakten er jordet og i samsvar med gjeldende lover,
- at stikkkontakten tåler maksimalt strømmuttak for maskinen, som beskrevet i tabellen over tekniske data (se på siden),
- at spenningen på strømforsyningen er innenfor de verdiene angitt i tabellen over tekniske data (se på siden),
- at stikkkontakten passer til maskinens støpsel. I motsatt fall må stikkkontakten eller støpslet byttes ut.

! Maskinen må ikke installeres utendørs, selv ikke på steder som er i ly. Dette fordi det kan være svært farlig å la vaskemaskinen utsettes for regn eller tordenvær.

! Når maskinen er installert, må stikkkontakten være lett tilgjengelig.

! Unngå bruk av skjøteledninger og forgreningskontakter.

! Ledningen må ikke bøyes eller komme i klem.

! Ledningen må kontrolleres jevnlig og må kun byttes ut av autorisert fagperson.

Advarsel! Produsenten fraskriver seg ethvert ansvar dersom disse forskriftene ikke overholdes.

Tekniske data

Modell	AQS73D 29
Mål	bredde 59,5 cm høyde 85 cm dybde 44,5 cm
Kapasitet	Fra 1 til 7 kg
Tilkobling til strømnettet	Se merkeskiltet med tekniske egenskaper som er plassert på maskinen
Tilkobling til vannuttak	Maksimalt trykk 1 MPa (10 bar) Minimalt trykk 0,05 MPa (0,5 bar) lastekapasitet i vasketrommelen 48 liter
Sentrifugehastighet	opp til 1200 omdreininger i minuttet
Kontrollprogrammer i henhold til regulering 1061/2010 og 1015/2010	Program $\triangleleft 60^{\circ}\text{C}$; Eco Bomull 60°C . Program $\triangleleft 40^{\circ}\text{C}$; Eco Bomull 40°C .
	Dette apparatet er i samsvar med følgende Direktiver fra den Europeiske Union: - EMC 2014/30/EU (Elektromagnetisk kompatibilitet) - 2012/19/EU - (WEEE) - LVD 2014/35/EU (Lavspenning)

Vedlikehold og ettersyn

NO

Koble fra vann og strøm

- Lukk igjen vannkranen etter hver vask. På denne måten begrenses slitasjen på maskinens hydrauliske system, og faren for lekkasjer fjernes.
- Trekke ut kontakten under rengjøring av maskinen, og under utføring av vedlikeholdsarbeid.

Rengjøring av maskinen

Yttersiden og gummipakningene kan gjøres rene med en klut vrís opp i lunket vann og såpe. Ikke bruke løsemidler eller slipemidler. En melding på displayet varslér deg jevnlig (ca. hver 50. syklus) om at du må rengjøre vaskemaskinen, slik at det ikke danner seg kalkbelegg og dårlig lukt.

For optimalt vedlikehold anbefaler vi å bruke WPRO, som er et avkalkningsmiddel og fettløsende produkt. Følg anvisningene på pakningen. Produktet får du gjennom Kundeservice eller ved å besøke nettstedet www.hotpoint.eu.

Hotpoint er ikke ansvarlig for eventuelle skader på apparatet som skyldes bruk av andre kommersielle produkter for rengjøring av vaskemaskinen.

Rengjøre vaskemiddelskuffen

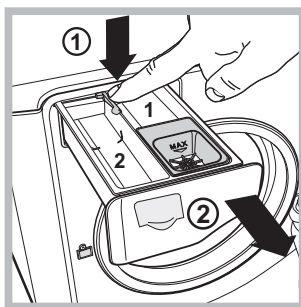

For å trekke ut maskinen, trykker man først på spaken (1) og trekker den utover (2) (se figur).

Vask den kun under rennede vann; dette er en rengjøring som må utføres ofte.

Hvordan ta vare på vasketrommelen

- La alltid vaskeluken stå litt åpen for å unngå at det oppstår vond lukt.

Rengjøre pumpen

Maskinen er utstyrt med en selvrensende pumpe som ikke har behov for vedlikehold. Det kan allikevel hende at små gjenstander (mynter, knapper) faller ned i forkammeret som beskytter pumpen og som er plassert nederst på pumpen.

! Pass på at vaskesyklusen er ferdig og trekk ut støpslet.

For å få adgang til forkammeret:

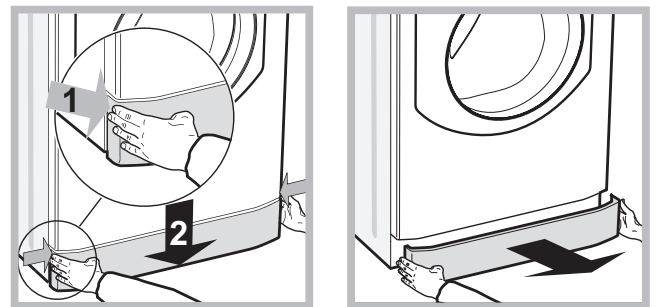

1. Fjern dekselpanelet på forsiden av vaskemaskinen ved å trykke mot midten, og skyv deretter nedover fra begge sidene og trekk panelet ut (se figur).

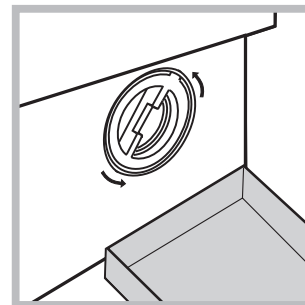

2. plasser et kar ved sidn av som kan samle opp vannet som kommer et ut (circa 1,5 l) (se figur).

3. Skru løst lokket ved å vri det mot urviseren (se figuren).

4. Rengjøre innsiden nøye.

5. Skru lokket på plass igjen.

6. Monter tilbake panelet etter først å forsikre seg om at hektene er festet i riktige hemper, før man trykker det fast på maskinen.

Kontrollere inntaksslangen

Kontrollere inntaksslangen minst en gang i året. Dersom den har sprukket eller revnet må den byttes ut: høyt trykk under vask kan føre til at den plutselig sprekker.

! Apparatet er blitt utformet og utviklet i overensstemmelse med internasjonale sikkerhetsnormer. Disse advarslene gis av sikkerhetsmessige årsaker og må leses nøye.

Generell sikkerhet

- Dette apparatet er utviklet kun for privat bruk i hjemmet.
- Dette apparatet kan brukes av barn fra åtteårsalderen og av personer med nedsatte sanse-, fysiske og mentale evner, eller personer uten erfaring eller kunnskap, på betingelse av at de holdes under oppsyn eller de har blitt forklart hvordan apparatet skal brukes på en trygg måte, og at de er klar over risikoene det innebærer. Man må ikke tillate at barn leker med apparatet. Barn skal ikke vedlikeholde eller rengjøre apparatet uten oppsyn.
- Ikke ta på maskinen med bare ben, eller med våte eller fuktige hender eller ben.
- Ikke trekk i ledningen for å trekke støpselet ut av stikkontakten, men ta godt tak i støpselet.
- Unngå å berøre utløpsvannet fordi dette kan ha svært høy temperatur.
- Man må aldri tvinge vaskeluken åpen med makt: Det kan skade sikkerhetsmekanismen som beskytter mot tilfeldige åpninger.
- Ved feil må du ikke røre de innvendige mekanismene for å prøve og reparere.
- Kontrollerer alltid at barn ikke oppholder seg i nærheten av maskinen i bruk.
- Dersom maskinen må flyttes, bør to eller tre personer samarbeide og utvise stor aktsomhet. Dette må aldri gjøres alene fordi maskinen er svært tung.
- Før tøyet legges inn må du kontrollere at vasketrommelen er tom.

Kassering

- Kassering av emballasjematerialet: Hold deg til lokale forskrifter, slik at emballasjen kan brukes om igjen.
- Det europeiske direktivet 2012/19/EU - WEEE om elektriske og elektroniske apparater, foreskriver at hvitevarer ikke må avsettes sammen med vanlig husholdningsavfall. Kasserte apparater på samles inn adskilt for å øke gjenbruk og gjenvinning av materialene som de er laget av, og for å hindre mulige skader for helse og miljø. Symbolet med avfallsdunk med kryss over er satt på alle produkter for å minne om kravet om separat innsamling.
For ytterligere opplysninger om korrekt avfallsbehandling av hvitevarer kan man henvende seg til det lokale renholdsverket eller til forhandlerene.

Beskrivelse av maskinen

NO

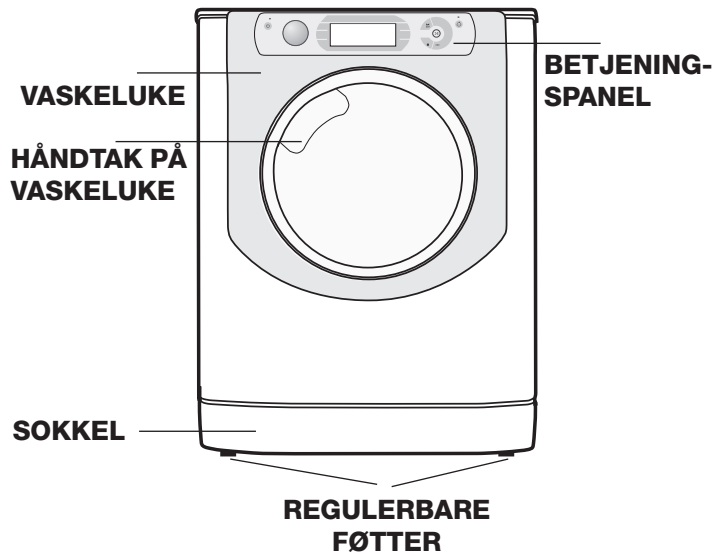

VASKELUKE



For å åpne vaskeluken må man alltid bruke håndtaket (se figuren).

VASKEMIDDELSKUFF

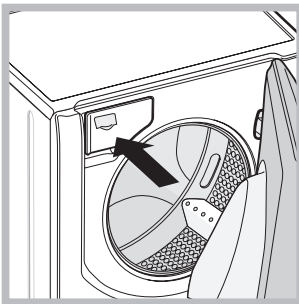

Vaskemiddelskuffen finnes på innsiden av maskinen, og kommer til syne når du åpner luken.

For dosering av vaskemiddel, se kapitlet "Vaskemiddel og tøy".

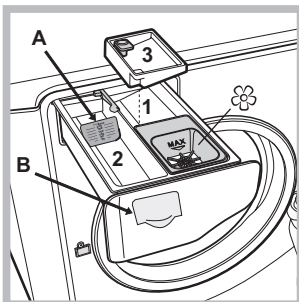

1. skuff for forvask: bruk vaskemiddel i pulverform.
! Før det fylles på vaskemiddel, kontroller at det ekstra kammeret 3 ikke har blitt satt inn.

2. skuff for hovedvask: bruk I tilfelle det benyttes et flytende vaskemiddel anbefales det å sette inn skilleveggen A som følger med for korrekt

dosering. For bruk av pulvervaskemiddel sett skilleveggen inn i spor/ rom B.

3. ekstra skuff: Blekemiddel

! Bruken av det ekstra kammeret 3 utelukker forvask.

 *skuff for tilsetninger*: For tøymykner eller andre flytende tilleggsmidler. Det anbefales at man aldri går over maksimumsnivået som angis av risten, og at man fortynner konsentrerte tøymyknere.

Betjeningspanel "touch control"

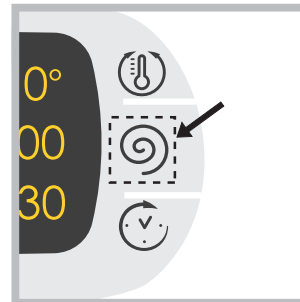

For å endre oppsettet trykk lett på ikonet inne i det følsomme området (touch control) som angitt i figuren.

Modus for stand by

Denne vaskemaskinen er, i samsvar med de nye forskriftene for energibesparelse, utstyrt med et selvslukkende system (stand by) som trår i kraft etter 30 minutter der maskinen ikke er i bruk. Trykk kort på tasten ON/OFF  og vent til maskinen settes i gang igjen.

Forbruk i off-modus: 0,5 W

Forbruk i Left-on: 8 W

Betjeningspanel "touch control"

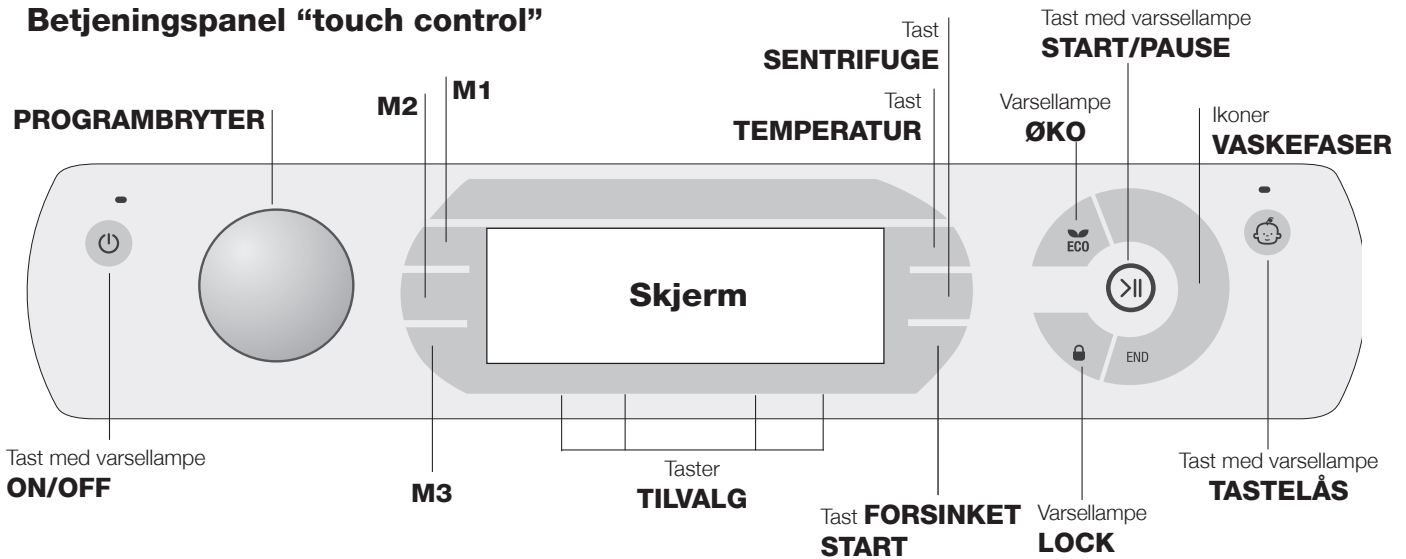

Tast med varsellampe **ON/OFF**: trykk kort på knappen for å slå maskinen av eller på. Den grønne varsellampen viser at maskinen er slått på. For å slå av vaskemaskinen mens den vasker må man holde inne knappen lenger tid, cirka 3 sek.; et kort tilfeldig trykk vil ikke gjøre det mulig å slå av maskinen. Dersom du slår av maskinen mens vask er i gang, vil denne vaskesyklusen slettes.

Bryter **PROGRAMMER**: kan vris i begge retninger. For å stille inn det programmet som er best egnet, se "Programtabell". Under vask vil bryteren bli stående stille.

M1-M2-M3-taster: Hold inn en av minnetastene for å lagre en syklus med de valgte tilleggsfunksjonene. For å kalle tilbake forrige syklus, trykker man på den tilhørende tasten.

Tast **TEMPERATUR**: Trykk for å endre eller utelukke temperaturen; verdien som velges angis av skjermen ovenfor (se "Hvordan utfører man en vaskesyklus").

Tast **SENTRIFUGE**: Trykk for å endre eller utelukke sentrifugen; verdien som velges angis av skjermen ovenfor (se "Hvordan utfører man en vaskesyklus").

Knapp **FORSINKET START**: trykk for å stille inn en forsinkelse på oppstarten av programmet man har valgt; verdien på forsinkelsen man stiller inn vil bli vist av skjermen ovenfor (se "Hvordan utfører man en vaskesyklus").

Taster **TILVALG**: trykk for å velge blant de tilgjengelige funksjonsalternativene. Varsellampen som hører til det valgte alternativet vil forbli tent (se "Hvordan utfører man en vaskesyklus").

Ikoner **VASKEFASER**: vil tennes for å vise fortgangen i vaskeprogrammet (Vask - Skylling - Sentrifuge - Utpumping). Teksten **END** vil tennes når syklusen er fullført.

Tast med varsellampe **START/PAUSE**: når den grønne varsellampen blinker langsomt, trykk på tasten for å starte vasken. Når vaskesyklusen er i gang vil varsellampen tennes helt. For å ta en pause i vaskeprogrammet trykker man på nytt på tasten, varsellampen vil blinke med oransje

farge. Dersom varsellampen "LOCK" er slukket, er det mulig å åpne luken. For å starte opp vaskeprogrammet igjen fra der det ble stanset, trykk enda en gang på tasten.

Varsellampe **LOCK**: angir at vaskeluken er blokkert. For å åpne luken er det nødvendig å sette syklusen i pause se "Hvordan utfører man en vaskesyklus").

Tast med varsellampe **TASTELÅS**: for å koble låsingen av betjeningspanelet inn eller ut, hold inne tasten i cirka 2 sekunder. Den tente varsellampen viser at betjeningspanelet er låst (unntatt ON/OFF-tast). På denne måten unngår du at programmene blir endret ved tilfeldige trykk, spesielt når det er barn i nærheten.

Varsellampen **ØKO**: ikonet **ECO** vil tennes når man ved endring av vaskeinnstillingene, oppnår en energisparing på minst 10%; dessuten, før maskinen går i modus for "Stand by", vil ikonet tennes i noen få sekunder; med avslått maskin vil anslått energigjenvinning være på cirka 80%.

ENDRING AV SPRÅK

Ved første gangs tenning av vaskemaskinen vises det første språket blinkende på skjermen. Ved de 3 knappene til høyre på skjermen vises symbolene "Λ", "OK" og "V". Språkene endres automatisk hvert 3. sekund eller ved å trykke på knappene ved siden av symbolene "Λ" og "V". Med knappen "OK" bekreftes språket som festes etter 2 sekunder. Hvis det ikke trykkes på noen som helst knapp vil endringen av språket startes automatisk på nytt etter at 30 sekunder er gått.

For å endre språket er det nødvendig å slå maskinen på og av igjen, og i de 30 sekundene etter at den er slått av, må man trykke samtidig på knappene for temperatur + sentrifuge + forsinket start i 5 sekunder og foruten at et kort lydsignal høres, vil språket som er lagt inn blinke på skjermen. Ved å trykke på knappene ved siden av symbolene "Λ" og "V" vil språket endres. Med knappen ved siden av symbolet "OK" bekreftes språket som festes etter 2 sekunder. Hvis det ikke trykkes på noen som helst knapp vil språket som ble stilt inn tidligere vises etter at 30 sekunder er gått.

Hvordan utfører man en vaskesyklus

NO

MERKNAD: Før maskinen tas i bruk for første gang, må du sette i gang en vaskesyklus med vaskemiddel, men uten tøy, og bruke programmet for bomull ved 90° uten forvask.

1. **SLÅ PÅ MASKINEN.** Trykk på tasten . Alle varsellampene vil bli tent i 1 sekund, og på skjermen vil ma teksten AQUALTIS komme opp; i tillegg vil varsellampen for tast forbli tent, og varsellampen START/PAUSE vil blinke.
2. **PROGRAMVALG.** Vri PROGRAMVELGEREN mot høyre eller venstre til man har valgt ønsket program, programnavnet vil komme opp på skjermen. Programmet vil ha en vasketemperatur og et sentrifugehastighet som kan endres ved behov. På skjermen vises vaskesyklusens varighet.
3. **INNLEGGING AV TØYET.** Åpne vaskeluken. Legg inn tøy, vær forsiktig så du unngår å fylle opp mer enn det som er angitt i programtabellen på neste side.
4. **MÅL OPP VASKEMIDDEL.** Trekk ut vaskemiddelskuffen og tøm vaskemiddelet i riktig rom som beskrevet i avsnittet "Beskrivelse av maskinen".

5. LUKK VASKELUKEN.

6. **BRUKERTILPASNING AV VASKESYKLUSEN.** Trykk på tastene på betjeningspanelet:

Endre temperaturen og/ eller sentrifugen.

Displayet viser automatisk den maksimale temperaturen og sentrifugeringshastigheten egnet til det innstilte programmet, eller de siste valgte verdiene hvis det passer til programmet som er valgt. Ved å trykke på knappen vil vasketemperaturen reduseres helt til kaldtvannsvask (OFF). Ved å trykke på knappen vil sentrifugehastigheten minkes helt til sentrifugering utelukkes (OFF). Et ekstra trykk på knappene vil føre verdiene tilbake til de opprinnelige maksimumsverdiene. **! Unntak:** Dersom man velger programmet Hvit kan temperaturen økes inntil 90°.

Hvordan stille inn forsinket start.

For å stille inn en forsinket oppstart av det valgte programmet, må du trykke på den respektive knappen for dette helt til du får opp tiden for ønsket forsinkelse. Under innstillingen vises tiden for forsinkelse vises sammen med teksten "Starter:" og symbolet blinker. Etter å ha stilt inn forsinket start vil skjermen vise symbolet fast og skjermen vil gå tilbake til å vise varigheten til syklusen som er stilt inn sammen med teksten "Stopper:". og syklusens varighet. Ved å trykke på knappen FORSINKET START bare én gang vises tiden for forsinket start som er stilt inn tidligere. Etter igangsetting vil skjermen vise teksten "Starter:" og tiden for forsinkelse. Når innlagt tid for forsinket start er gått, vil maskinen starte og skjermen vil vise "Stopper:" og gjenværende tid til vaskesyklusen er ferdig. For å fjerne den forsinkede oppstarten trykker man på tasten helt til man ser teksten OFF på skjermen, og symbolet slukkes.

Endre egenskaper for syklusen.

- Trykk på tasten for å aktivere alternativet, på skjermen vil man da få opp navnet til alternativet, og det tilhørende lyssignalet ved siden av tasten.
- Trykk en gang til på tasten for å deaktivere valget, på skjermen vil man nå se navnet på alternativet pluss OFF, og lyssignalet vil slukkes.

! Dersom det valgte funksjonsalternativet ikke er forenlig med det innstilte programmet, vil uforenligheten angis ved at varsellampen blinker og et lydsignal høres (3 bip) og funksjonsalternativet vil ikke settes i gang.

! Dersom det valgte funksjonsalternativet ikke kan kombineres med et annet alternativ som allerede er blitt innstilt, vil varsellyset for det første alternativet blinke, og bare det andre alternativet vil settes i gang. Knappens varsellys vil lyse fast.

! Alternative funksjoner kan føre til at anbefalt innlasting og/ eller varighet for syklusen endres.

7. **START AV PROGRAMMET.** Trykk på tasten START/PAUSE. Den tilhørende varsellampen vil bli tent, og vaskeluken låses (varsellampen LOCK tennes). Ikonene som tilhører de ulike vaskefasene vil tennes i løpet av syklusen, og vise hvilken vaskefase som er i gang.

For å endre et program mens en vaskesyklus er i gang, sett vaskemaskinen i pause ved å trykke på knappen START/PAUSE; velg deretter vaskesyklus, og trykk enda en gang på knappen START/PAUSE.

For å åpne luken mens en vaskesyklus er i gang, trykk på tasten START/PAUSE, dersom varsellampen LOCK er slukket, kan du nå åpne luken. Trykk enda en gang på knappen START/PAUSE, for å starte programmet opp fra der det ble stanset.

8. **PROGRAMSLUTT.** Blir angitt ved at teksten END blir tent. Luken kan nå åpnes med én gang. Dersom varsellampen START/PAUSE blinker, trykk på knappen for å avslutte programmet. Åpne luken, ta ut tøy, og slå av maskinen.

! Dersom du ønsker å slette en syklus som allerede er i gang, hold knappen inne inntil syklusen avbrytes og maskinens slås av.

Pose for sengetepper, gardiner og finklær

Takket være den spesielle posen som følger med, gjør vaskemaskinen Aqualtis det mulig for deg å vaske dine peneste og mest ømtålelige klesplagg og sikre at de beskyttes maksimalt. Vi anbefaler å bruke posen for vask av sengetepper og dundyner med ytre trekk i syntetisk materiale.

Legge inn mer tøy

Et ikon på displayet viser om og når det er mulig å legge mer tøy i vaskemaskinen og allikevel oppnå samme vaskeresultat. For å legge inn mer tøy må vaskemaskinen pauses ved å trykke på START/PAUSE-knappen, åpne døren og legg inn tøy.

Trykk igjen på START/PAUSE for å starte programmet igjen fra der det ble stoppet.

Programmer og funksjonsalternativer

Hotpoint

ARISTON

Programtabell

NO

Programmer	Program beskrivelse	Maks. temp. (°C)	Maks. hastighet (omdr./min.)	🧺	Vaskemiddel og tilsætningsmidler				Maks. mengde (kg)	Resterende fuktighet %	Energiforbruk kWh	Totalt vann lt	Syklusens varighet
					Forvask	Vask	Blegemiddel	Skyllmiddel					
🧪	SYNTEISK Kulørt-koke	60°	800	●	●	●	●	●	3,5	49	0,87	42	110'
🧪	SYNTEISK Kulørt-koke (4)	40°	800	●	●	●	●	●	3,5	49	0,56	42	85'
👕	HVIT	60°	1200	●	●	●	-	●	4	-	-	-	190'
👕	FARGET	40°	1200	●	●	●	●	●	4	53	0,90	73	95'
👕	MØRKE	30°	800	●	-	●	-	●	4	-	-	-	80'
👕	SKJORTER	40°	600	-	-	●	●	●	2	-	-	-	80'
👕	WIND BREAKER	30°	1000	-	-	●	-	●	1,5	-	-	-	110'
👕	SENG&BAD: for sengetøy og håndklær.	60°	1200	-	●	●	●	●	7	-	-	-	140'
👕	SKYLING	-	1200	-	-	-	●	●	7	-	-	-	49'
👕	SENTRIFUGE + UTPUMPING	-	1200	-	-	-	-	-	7	-	-	-	10'
👕	ANTI ALLERGI	60°	1200	●	-	●	-	●	4	-	-	-	200'
👕	ULTRA FINT	30°	0	-	-	●	-	●	1	-	-	-	75'
👕	Ull Platinum Care: for ull, kasjmir, osv.	40°	800	-	-	●	-	●	1,5	-	-	-	80'
👕	Mix 30': for en rask oppfrisking av tøy som er lite skittent (anbefales ikke for ull, silke eller tøy som bør vaskes for hånd).	30°	800	-	-	●	-	●	3	71	0,19	39	30'
👕	ECO BOMULL 60°C (1): kraftig hvitt og kulørt tøy som er svært skittent.	60° (Max. 90°)	1200	-	●(3)	●	●	●	7	53	1,00	52,5	205'
👕	ECO BOMULL 40°C (2): delikat hvitt og kulørt tøy som er lite skittent.	40°	1200	-	-	●	●	●	7	53	1,09	92	180'
👕	ECO BOMULL 20°C: delikat hvitt og kulørt tøy som er lite skittent.	20°	1200	●	-	●	●	●	7	-	-	-	175'

Lengden på vaskesyklusen, som angis på skjermen eller i anvisningen, er et overslag basert på standard forhold. Den virkelige tiden kan variere på grunnlag av flere faktorer, så som temperatur og vanntrykk i innførsel, romtemperatur, mengde vaskemiddel, mengde og type klær som vaskes, hvordan klærne er lastet inn, samt ekstra valgmuligheter som er valgt.

Merknad: Etter cirka 10 minutter etter START, vil maskinen, på grunnlag av lasten som er lagt inn, omberegne og vise gjenværende tid til slutten av programmet.

1) Testvaskesyklus i overensstemmelse med bestemmelse 1061/2010: Still inn vaskesyklus , med en temperatur på 60°C.

Denne syklusen passer til å rengjøre en normal skitten last med bomullsplagg og er den mest effektive når det gjelder kombinert forbruk av vann og strøm, og kan brukes på plagg som kan vaskes ved 60°C. Den effektive vasketemperaturen kan være forskjellig fra den som angis.

2) Testvaskesyklus i overensstemmelse med bestemmelse 1061/2010: Still inn vaskesyklus , med en temperatur på 40°C.

Denne syklusen passer til å rengjøre en normal skitten last med bomullsplagg og er den mest effektive når det gjelder kombinert forbruk av vann og strøm, og kan brukes på plagg som kan vaskes ved 40°C. Den effektive vasketemperaturen kan være forskjellig fra den som angis.

3) "Forvask" funksjonen kan ikke brukes ved 60 °C.

For alle testinstutiter:

2) Lang vaskesyklus for bomullstoffer: Still inn vaskesyklus , med en temperatur på 40°C.

4) Lang vaskesyklus for syntetiskstoffer: Still inn vaskesyklus , med en temperatur på 40°C.

Tilvalg

! Dersom det valgte funksjonsalternativet ikke er forenlig med det innstilte programmet, vil uforenligheten angis ved at varsellampen blinker og et lydsignal høres (3 bip) og funksjonsalternativet vil ikke settes i gang.

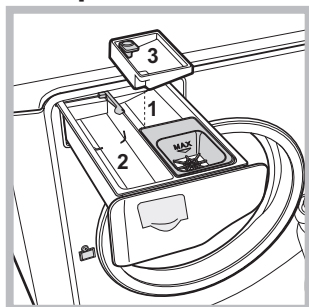

! Dersom det valgte funksjonsalternativet ikke kan kombineres med et annet alternativ som allerede er blitt innstilt, vil varsellyset for det første alternativet blinke, og bare det andre alternativet vil settes i gang. Knappens varsellys vil lyse fast.

Super Vask



Dette funksjonsalternativet sikrer en svært god vaskeytelse takket være bruken av en større mengde vann i starten av syklusen, og lengre vasketid. Denne funksjonen er nyttig for å fjerne de mest motstandsdyktige flekkene. Den kan brukes med eller uten blekemiddel. Hvis du ønsker bleking, sett inn den ekstra brett delen (3) i del 1. Ved påfylling av blekemiddelet må du ikke overstige "maks" nivået

oppgitt på pinnen i midten (se figur).

For å bleke vask uten å utføre en fullstendig vaskesyklus, hell blekemiddelet i ekstradelen 3, still inn programmet "Skyling"  og aktiver alternativet "Super Vask" .

Ekstra Skyling

Ved å velge dette funksjonsalternativet økes effektiviteten til skyllingen, og du sikrer at så mye som mulig av vaskemidlet fjernes fra tøyet. Det er nyttig for hud som er særlig ømfintlige for vaskemidler. Det anbefales bruke dette funksjonsalternativet med fullstet vaskemaskin eller med bruk av store mengder vaskemiddel.

Strykelett

For å velge dette alternativet vil både vask og sentrifugering endres for å gi minst mulig krøller i tøyet. Ved avslutning av vaskesyklusen vil det utføres noen langsomme rotasjoner av vasketrommelen, varsellampene "Strykelett" og START/PAUSE vil blinke. For å avslutte vaskesyklusen trykk på START/PAUSE eller tasten "Strykelett".

Forvask

Hvis denne funksjonen velges, vil forhåndsvask begynne, denne er nyttig for å fjerne vanskelige flekker.

N.B.: Tilsett vaskemiddel i tilhørende skuff.

Vaskemidler og tøy

NO

Vaskemiddel

Valget av og mengden av vaskemiddel vil avhenge av tekstiltypen (bomull, ull, silke...), fargen, vasketemperatur, skittenhetsgrad, og hvor hardt vannet er. Ved bruk av riktig mengde vaskemiddel unngås sløsing og miljøet vernes: Til tross for at vaskemidlene er biologisk nedbrytbare inneholder de stoffer som endrer naturens balanse. Det anbefales:

- å bruke vaskepulver for hvitt bomullstøy og til forvask.
- å bruke flytende vaskemiddel til finvask i bomull og alle programmer ved lav temperatur.
- å bruke flytende finvaskemiddel til ull og silke.

Vaskemidlet må helles i riktig rom i vaskemiddelskuffen før man starter vasken, eller i vaskeball som plasseres direkte i vasketrommelen. I det siste tilfellet kan man ikke velge en bomullsvask med forvask..

! Bruk vaskepulver for hvitt bomullstøy og til forvask og for vask ved temperaturer høyere enn 60° C.

! Følg anvisningene som gis på vaskemiddelets forpakning.

! Ikke bruk vaskemidler for håndvask, siden disse skaper for mye skum.

Forberedelse av tøyet

- Det anbefales å åpne plaggene godt før de legges inn.
- Separer tøyet etter tekstiltipe (vaskesymbol inne i plagget) og fargen, slik at man skiller kulørt og hvitt tøy.
- Tøm lommene og sjekk knappene;
- Unngå å gå over verdiene angitt i "Programtabell" med hensyn til vekten på det tørre tøyet

Hvor mye veier tøyet?

1 laken/ dynetrekk	400-500 g.
1 putetrekk	150-200 g.
1 duk	400-500 g.
1 badekåpe	900-1200 g.
1 håndkle	150-250 g.
1 par olabukser	400-500 g.
1 skjorte	150-200 g.

Vaskeråd

Hvit: bruk syklusen  for vask av hvite klær. Programmet er studert for å bevare hvite fargers glans over tid.

For best resultat anbefales det å bruke vaskemiddel i pulverform.

Farget: bruk syklusen  for vask av klær med lys farge. Programmet er studert for å bevare farger over tid.

Mørke: bruk programmet  for vask av klær med mørk farge. Programmet er studert konstruert for å bevare mørke farger over tid. For best mulige resultater anbefales det bruk av flytende vaskemiddel, helst beregnet på mørke klær.

Skjorter: Bruk spesialprogrammet  for å vaske skjorter av ulike tekstiler og farge for å sikre maksimal ivaretagelse av dem.

Wind Breaker: For å vaske tøy som er fylt med gåsedun, som for eksempel vindjakker eller puter (som ikke overskrider 1,5 kg vekt) bruk spesialprogrammet .

Sengetøy og håndklær: For å vaske alt sengetøy/ hvitt tøy i samme vaskesyklus bruk  som gir optimal bruk av tøy mykner og gjør det mulig å spare tid og energi. Det anbefales at man bruker vaskemiddel i pulverform.

Anti allergi: bruk programmet  for fjerning av de

vesentligste allergifremkallende stoffene som pollen, midd, katte- og hundehår.

Ultra Fint: bruk programmet  for vask av svært delikate klesplagg, med påsydde deler som for eksempel strass eller paljetter.

Det anbefales å vrenge plaggene før vask og å legge små plagg inn i den dertil beregnede vaskeposen for finvask.

For best mulig resultat anbefales det bruk av flytende vaskemiddel for finvask.

For vask av plagg i **silke** og **gardiner** (vi anbefaler at de brettes og legges inn i posen som følger med), velg syklusen  og sett i gang valget  (i dette tilfellet kan man også bruke funksjonen "Ekstra skylling"); maskinen vil avslutte syklusen med tøyet fremdeles i bløt, og varselampen  vil blinke. For å tømme ut vannet og for å kunne ta ut tøyet, er det nødvendig å trykke på knappen START/PAUSE, eller knappen .

Ull: Vaskeprogrammet for "Ull" i denne Hotpoint-Ariston vaskemaskinen har blitt testet og godkjent av Woolmark Company for vask av ulltekstiler som er merket "Vaskes for hånd". Dette forutsetter at vaskesyklusen utføres i henhold til vaskeanvisningene i tøyet og vaskemaskinprodusentens anvisninger. Hotpoint-Ariston er det første vaskemaskinmerket som har oppnådd Woolmark Company's Woolmark Apparel Care - Platinum sertifisering for sine vaskeresultater og vann- og strømförbruk.



Bomull standard 20°C: Ideelt for vask av skittent bomullstøy. De gode vaskeresultatene som man oppnår selv i kaldt vann, kan sammenlignes med de man oppnår ved 40 grader, takket være en mekanisk funksjon med varierende hastighet med gjentatte og hyppige topper.

Fordelingssystem for vasken

For å unngå overdreven vibrasjon før hver sentrifugering, vil maskinen distribuere lasten på en ensartet måte. Dette oppnås ved hjelp av kontinuerlig rotasjon av kurven ved en hastighet som er høyere enn den som oppnås under vask. Dersom maskinen etter flere forsøk ikke klarer å balansere lasten, vil maskinen utføre sentrifugeringen ved en lavere hastighet enn den som er innstilt. Dersom ubalansen er for stor, vil maskinen utføre lastfordelingsrotasjon i stedet for sentrifuge. For å gi en bedre fordeling av lasten anbefales det at man blander små og store plagg.

Det kan hende maskinen ikke fungerer. Før man ringer og ber om teknisk assistanse (se "Assistanse"), bør man kontrollere at det ikke dreier seg om et problem som lett kan løses ved hjelp av følgende oversikt.

Feil:

Vaskemaskinen slås ikke på.

Mulige årsaker/løsning:

- Støpslet er ikke satt inn i stikkkontakten, eller ikke langt nok inn til å skape kontakt.
- Det er ikke strøm i hjemmet.

Vaskesyklusen starter ikke.

- Luken er ikke ordentlig lukket.
- Du har ikke trykket på tasten START/PAUSE.
- Vannkranen er ikke åpnet.
- En forsinkelse på start-tidspunktet er stilt inn.

Maskinen tar ikke inn vann.

- Inntaksslangen er ikke koplet til kranen.
- Slangen er bøyd.
- Vannkranen er ikke åpnet.
- Det mangler vann i hjemmet.
- Det er ikke tilstrekkelig trykk.
- Du har ikke trykket på tasten START/PAUSE.

Vaskeluken forblir låst.

- Ved å velge funksjonsalternativet , vil vaskemaskinen ved vaskesyklusens slutt utføre noen langsomme rotasjoner av vasketrommelen; for å avslutte syklusen, trykk på knappen START/PAUSE eller knappen .

Vaskemaskinen tar inn vann og tømmer kontinuerlig.

- Utløpsslangen er ikke plassert mellom 65 og 100 cm fra gulvet (se "Installasjon").
- Enden av tømmeslangen er nedsenket i vann (se "Installasjon").
- Dersom man befinner seg i en av de øverste etasjene i en blokk kan det hende det oppstår hevert-effekter slik at maskinen tar inn vann og tømmer kontinuerlig. For å fjerne problemet kan bestemte ventiler mot vannlås fås kjøpt i handelen.
- Veggutløpet har ikke lufttømming.

Maskinen tømmer ikke, eller sentrifugerer ikke.

- Tømmingen er ikke en del av programmet: På enkelte programmer må tømming startes manuelt (se "Programmer og alternativer").
- Funksjonsalternativet  er koblet inn: For å fullføre programmet må man trykke på START/ PAUSE (se "Programmer og alternativer").
- Utløpsslangen er bøyd (se "Installasjon").
- Avløpsledningen er tett.

Vaskemaskinen vibrerer mye under sentrifugeringen.

- Trommelen har ikke blitt riktig utløst under installasjonen (se "Installasjon").
- Vaskemaskinen er ikke helt i vater (se "Installasjon").
- Vaskemaskinen er fastklemt mellom møbler og vegger (se "Installasjon").
- Lasten er skjevt fordelt (se "Vaskemidler og tøy").

Det lekker vann fra maskinen.

- Inntaksslangen for vann er ikke riktig skrudd fast (se "Installasjon").
- Vaskemiddelskuffen er tilstoppet (for rengjøring se "Ettersyn og vedlikehold").
- Utløpsslangen er ikke godt festet (se "Installasjon").

Ikonene knyttet til "Vaskefase som er i gang" blinker fort samtidig med varselampen ON/OFF.

- Slå av maskinen og trekke ut støpselet, vente i cirka 1 minutt, og slå på maskinen igjen. Dersom problemet vedvarer, ring teknisk assistanse.

Det dannes for mye skum.

- Vaskemiddelet passer ikke for vaskemaskinen (det må ha skriften "for vaskemaskin", "for håndvask og i vaskemaskin", eller lignende).
- For mye vaskemiddel.

Vaskeluken forblir låst.

- Utfør prosedyren med manuelle fjerning av blokkering (se "Forholdregler og råd").

! Merknad: for å gå ut av "Demo Mode", slå av maskinen, trykk samtidig i 3 sekunder på de to knappene "START/ PAUSE" >|| og "ON/OFF" .

NO

Før du kontakter Teknisk assistanse:

- Kontrollere om du kan rette opp feilen på egen hånd (se *"Feil og løsninger"*);
- Start programmet igjen for å kontrollere om feilen har blitt løst;
- I motsatt fall ta kontakt med godkjent Teknisk Assistanse.

! Dersom installasjonen er feil utført, eller maskinen er blitt brukt feil, vil du måtte betale for reparasjonen.

! Bruk aldri fagfolk uten autorisasjon.

Oppgi:

- Typen feil;
- maskinmodell (Mod.);
- Serienummer (S/N).

Denne informasjonen finner man på merkeskiltet som er plassert på selve apparatet.