

1. Foyer radiant Ø 145
2. Foyer radiant Ø 180
3. Indicateur ON/OFF (Marche/Arrêt)
4. Bouton de commande du foyer arrière
5. Bouton de commande du foyer avant
6. Indicateur de chaleur résiduelle



- Pour utiliser la table de cuisson, tournez le(s) bouton(s) dans le sens des aiguilles d'une montre jusqu'à la position désirée.
- Pour mettre la table de cuisson hors tension, remettez le(s) bouton(s) sur la position "0".
- La table de cuisson est équipée de 2 voyants qui indiquent que les zones de cuisson sont chaudes. Ceux-ci s'allument dès que les zones de cuisson atteignent une température élevée. Après l'extinction de l'une des zones de cuisson, le voyant correspondant reste allumé et ne s'éteindra que lorsque la température de la table de cuisson ne sera plus dangereuse.

Remarque importante :

afin d'éviter que la surface vitrocéramique ne subisse des dommages irréversibles, n'utilisez pas :

- d'ustensiles dont le fond n'est pas parfaitement plat,
- de casseroles en métal avec fond émaillé.

BRANCHEMENT ÉLECTRIQUE

Tension d'alimentation	Nombre de conducteurs x section
230 ~ +	HO5 RR-F 3 x 1,5 mm ²

DIMENSIONS DE LA TABLE DE CUISSON ET DU PLAN DE TRAVAIL (mm)

Bouton (1 - 6)	Tableau illustrant l'utilisation des zones de cuisson	Bouton (1 - 12)
1-2	Faire fondre du beurre, du chocolat, etc.	1-2
2	Maintenir chauds des aliments et réchauffer de petites quantités de liquides	2-3-4
3	Réchauffer de grandes quantités, cuire des crèmes pâtisseries et des sauces	4-5-6
3-4	Mijoter, par exemple: légumes, pâtes, potages, rôtis, ragoûts	6-7
4	Cuire sans utiliser de couvercle tous les aliments frits, côtelettes, biftecks, par exemple: risotto	7-8
4-5	Faire dorer des viandes, rôtir des pommes de terre, frire du poisson et porter à ébullition de grandes quantités d'eau	8-9-10
6	Faire frire rapidement, griller des biftecks, etc.	11-12

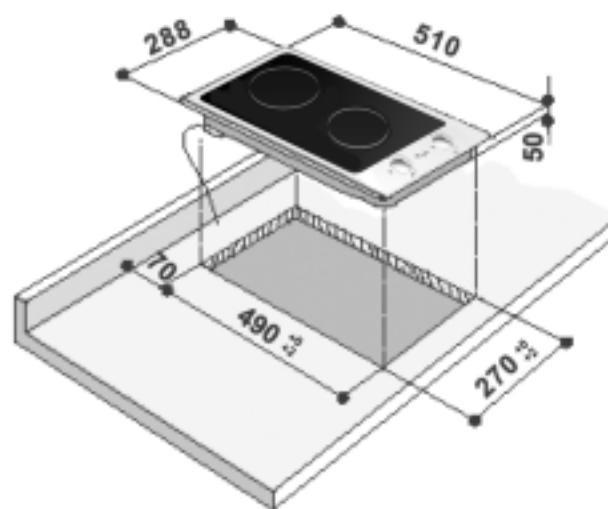

CONSEILS POUR LA PROTECTION DE L'ENVIRONNEMENT

Élimination des emballages

- Les matériaux d'emballage sont entièrement recyclables comme l'indique le symbole de recyclage .
- Débarrassez-vous des différents matériaux d'emballage en agissant de manière responsable et en vous conformant aux réglementations locales en vigueur en matière d'élimination des déchets.

Élimination des appareils ménagers usagés

- Cet appareil porte le symbole du recyclage conformément à la Directive Européenne 2002/96/CE concernant les Déchets d'Équipements Électriques et Électroniques (DEEE ou WEEE). En procédant correctement à la mise au rebut de cet appareil, vous contribuerez à empêcher toute conséquence nuisible pour l'environnement et la santé de l'homme.

Le symbole présent sur l'appareil ou sur la documentation qui l'accompagne indique que ce produit ne peut en aucun cas être traité comme déchet ménager. Il doit par conséquent être remis à un centre de collecte des déchets chargé du recyclage des équipements électriques et électroniques. La mise au rebut doit être effectuée conformément aux réglementations locales en vigueur en matière de protection de l'environnement. Pour de plus amples informations sur le traitement, la récupération et le recyclage de ce produit, veuillez contacter le service municipal ou la déchetterie de votre ville, ou bien encore le magasin où vous avez acheté le produit.

Conseils pour économiser l'énergie

- Utilisez des ustensiles de cuisson d'un diamètre identique ou légèrement supérieur à celui des foyers.
- Utilisez exclusivement des ustensiles de cuisson à fond plat.
- Dans la mesure du possible, laissez le couvercle sur la casserole pendant la cuisson.
- Lorsque vous cuisinez des légumes, des pommes de terre, etc. ajoutez un peu d'eau afin de réduire le temps de cuisson.
- Un autocuiseur vous permettra d'économiser encore plus d'énergie et de temps.

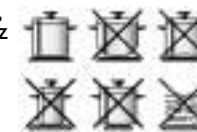

AVERTISSEMENTS

- Si la surface vitrocéramique se brise ou se fêle, n'utilisez pas la table de cuisson et appelez immédiatement votre Service Après-Vente.
- Si la table de cuisson est équipée d'éléments halogènes, évitez de les fixer lorsqu'ils sont allumés.
- La table de cuisson est conçue pour un usage ménager, précisément pour la cuisson d'aliments. Tout autre type d'utilisation est interdit. Le fabricant décline toute responsabilité en cas d'utilisation impropre ou de réglage incorrect des commandes.
- L'appareil ne doit pas être exposé aux agents atmosphériques.
- Toute réparation ou intervention de maintenance sur l'appareil doit être effectuée exclusivement par un technicien qualifié.
- Évitez de toucher la table de cuisson si une partie de votre corps est mouillée et de la faire fonctionner lorsque vous êtes pieds nus.
- Les deux zones de cuisson sont indiquées par deux cercles dessinés sur la surface en vitrocéramique. Contrôlez que la table de cuisson est propre avant de la mettre sous tension.
- Cet appareil ne peut être utilisé par des personnes (enfants y compris) présentant des capacités physiques, sensorielles ou mentales réduites ou ne possédant ni l'expérience ni la connaissance du produit, à moins qu'une personne responsable de leur sécurité n'assure la surveillance initiale ou ne leur fournisse les instructions nécessaires à l'utilisation de l'appareil.

- Lorsque la table de cuisson est allumée, certaines parties accessibles deviennent très chaudes. Tenez les enfants à distance de l'appareil afin d'éviter qu'ils ne se brûlent.
- L'appareil ne doit pas être utilisé par des enfants ou des personnes handicapées sans surveillance.
- Assurez-vous que les enfants ne jouent pas avec l'appareil.
- Assurez-vous que les fils électriques des autres appareils électriques proches de la table de cuisson n'entrent pas en contact avec ses surfaces chaudes.
- Surveillez constamment le four lorsque vous cuisinez des aliments avec de la graisse ou de l'huile. L'huile et la graisse peuvent surchauffer et s'enflammer!
- N'utilisez jamais la table de cuisson comme surface d'appui ou de travail.
- Ne mettez les plaques/foyers sous tension qu'après y avoir placé un ustensile.
- Ne placez pas du plastique, du papier aluminium, des torchons, du papier, etc. sur les plaques/foyers.
- La table de cuisson est équipée de plaques/foyers de différentes dimensions. Utilisez des ustensiles de cuisson d'un diamètre identique ou légèrement supérieur à celui des plaques/foyers.

AVANT D'UTILISER LA TABLE DE CUISSON POUR LA PREMIÈRE FOIS

Avant d'utiliser l'appareil, ôtez :

- tout autocollant ;
- toute protection en carton et film en plastique.
- Vérifiez que la table de cuisson n'a pas été endommagée pendant le transport. En cas de doute, contactez votre Service Après-vente.

NETTOYAGE ET ENTRETIEN

Remarque importante : ne procédez jamais au nettoyage de votre appareil à l'aide d'un jet d'eau sous pression ou d'un nettoyeur vapeur.

- Nettoyez la table de cuisson après chaque utilisation, lorsqu'elle est froide. Vous éviterez ainsi la formation de dépôts et faciliteriez le nettoyage.
- Utilisez un torchon propre, des lingettes absorbantes et du détergent liquide ou un produit d'entretien spécial pour tables de cuisson vitrocéramiques.
- Enlevez les résidus carbonisés à l'aide du racloir (si fourni) et de produits de nettoyage spécifiques.
- Nettoyez immédiatement les débordements de liquide pour éviter qu'ils ne brûlent sur la surface vitrocéramique.
- N'utilisez en aucun cas de produits abrasifs, de produits corrosifs chlorés, de sprays nettoyants pour fours ou de tampons à recurer.
- Traitez régulièrement la table de cuisson avec un produit disponible dans le commerce, conformément aux instructions du fabricant.

DIAGNOSTIC DES PANNES

La table de cuisson ne fonctionne pas :

- Contrôlez qu'il n'y a pas une coupure de courant.
- Mettez la table de cuisson hors tension, puis de nouveau sous tension pour voir si le problème a été éliminé.
- Assurez-vous que le bouton se trouve sur "0". Placez l'interrupteur multipolaire sur "Off" (Arrêt) pendant quelques minutes avant de le replacer sur "On" (Marche).

Type PLAVD 230 V~/50 Hz 2,9 kW

SERVICE APRÈS-VENTE

Avant de contacter le Service Après-vente :

- Assurez-vous de ne pas pouvoir résoudre le problème de vous-même en suivant les points décrits dans le chapitre "Diagnostic des pannes".

Si après ces vérifications le problème persiste, contactez votre Service Après-vente.

Veillez spécifier :

- une brève description de la panne ;
- le type exact et le modèle de l'appareil ;
- le code service (numéro suivant le mot SERVICE sur la plaque signalétique appliquée sous la table de cuisson). Le code service est également indiqué dans le livret de garantie ;

INSTALLATION

Recommandations

Remarque importante : Avant de procéder à l'installation de l'appareil ou à des opérations de maintenance ou de nettoyage, débranchez-le de l'alimentation électrique.

- Tous les branchements électriques doivent être réalisés avant de relier l'appareil à l'alimentation électrique. L'installation doit être effectuée par un technicien qualifié, conformément aux instructions du fabricant et aux réglementations locales en vigueur.
- Déballiez la table de cuisson et vérifiez qu'elle n'a pas été endommagée pendant le transport. **Si vous n'êtes pas sûrs, contactez votre revendeur ou le Service Après-vente le plus proche.**

Préparation du logement de l'appareil

- Découpez le plan de travail avant d'installer l'appareil. Enlevez soigneusement toute trace de copeaux ou de sciure qui pourrait empêcher à l'appareil de fonctionner correctement.
- La table de travail doit être montée dans un plan de travail ayant une épaisseur comprise entre 30 mm (minimum) et 50 mm (maximum).
- Placez un panneau de séparation à une distance minimum de 20 mm de la partie inférieure de la table de cuisson, de manière à la rendre inaccessible pour l'utilisateur.
- Si un four est installé en dessous de la table de cuisson, assurez-vous qu'il s'agit d'un four Whirlpool et qu'il est équipé d'un système de refroidissement.
- Rien ne doit encombrer l'espace entre la table de cuisson et le four (par exemple, câbles, matériel isolant, etc.).
- Si la table de cuisson doit être installée à côté d'un meuble de cuisine, veillez à laisser un espace d'au moins 100 mm entre le rebord de la table de cuisson et le côté du meuble.
- Découpez une ouverture dans le plan de travail, en respectant les dimensions spécifiées.
- Il est vivement conseillé de sceller les bords internes du plan de travail avec de la colle à bois ou du silicone.
- Appliquez à la table de cuisson le joint fourni (s'il n'a pas été monté), après avoir nettoyé soigneusement la surface d'application.

Table de cuisson vitrocéramique

Remarque importante : ôtez tout film de protection avant d'installer la table de cuisson.

Vérifiez que l'ouverture pratiquée dans le plan de travail et destinée à recevoir la table de cuisson correspond aux dimensions spécifiées sur le schéma ; veillez à respecter les tolérances.

ASSEMBLAGE

Après avoir nettoyé le pourtour de la table de cuisson, appliquez le joint fourni comme illustré dans la figure.

- vos coordonnées complètes ;
- vos coordonnées téléphoniques avec l'indicatif.

Si une réparation est nécessaire, veuillez contacter un **Service Après-vente agréé** (pour garantir que des pièces d'origine soient utilisées et que les réparations soient effectuées correctement).

Le non-respect des instructions énoncées ci-dessus pourrait compromettre la sécurité et la qualité du produit.

ACCESSOIRES

Il vous est possible de commander le couvercle en verre auprès du Service Après-vente, en communiquant le code : AMC 966 NB (New Black) AMC 966 MR (Mirror).

Déclaration de conformité CE

- Ce plan de cuisson est adapté au contact avec les aliments et est conforme au règlement (CE) n. 1935/2004
- Cette table de cuisson est conçue exclusivement comme appareil de cuisson. Toute autre utilisation (pour chauffer une pièce, par exemple) est considérée comme impropre et dangereuse.

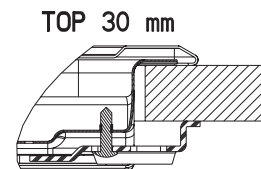
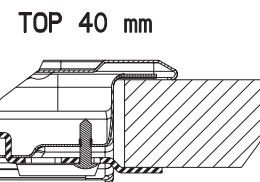
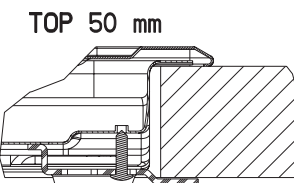
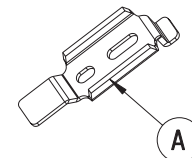

Fig. 1

La table de cuisson ne doit pas être forcée dans un plan de travail. Si vous forcez la table de cuisson, le revêtement vitrocéramique pourrait se fêler (même plus tard)!

- Si le plan de travail est en bois**, utilisez les attaches à ressort et les vis fournies.

- Fixez les attaches à ressort (A) (fig. 1) à l'aide des vis fournies, en respectant les distances indiquées.
- Insérez la table de cuisson dans le plan de travail.

Branchements électriques

- La mise à la terre de l'appareil est obligatoire aux termes de la loi.
- Le branchement à l'installation électrique doit être effectué par un technicien qualifié, conformément aux instructions du fabricant et aux réglementations locales en vigueur.
- L'installateur est responsable du branchement électrique correct de l'appareil et du respect des normes en matière de sécurité.
- Le cordon d'alimentation doit être suffisamment long pour permettre de relier la table de cuisson montée à la prise électrique.
- Pour respecter les normes de sécurité, l'installation doit monter un interrupteur omnipolaire ayant une distance minimum entre les contacts de 3 mm.
- N'utilisez pas d'adaptateurs ni de rallonges pour prises multiples.
- Lorsque l'appareil est installé, les composants électriques doivent être inaccessibles.

Branchements de la table de cuisson à l'alimentation électrique

Remarque : Le fil de terre jaune-vert doit être branché à la borne portant le symbole de terre (⏚).

Si le câble d'alimentation n'a pas encore été branché :

- Dénudez environ 70 mm de la gaine externe du câble.
- Puis dénudez environ 10 mm de la gaine interne.
- Ouvrez le bornier en appuyant sur les pattes latérales à l'aide d'un outil approprié.
- Faites passer le câble dans le collier de serrage et connectez les fils au bornier.
- Fermez le couvercle du bornier.
- Après avoir terminé les branchements électriques, introduisez la table de cuisson par le haut et accrochez-la aux ressorts de support, comme le montre la fig. 1.

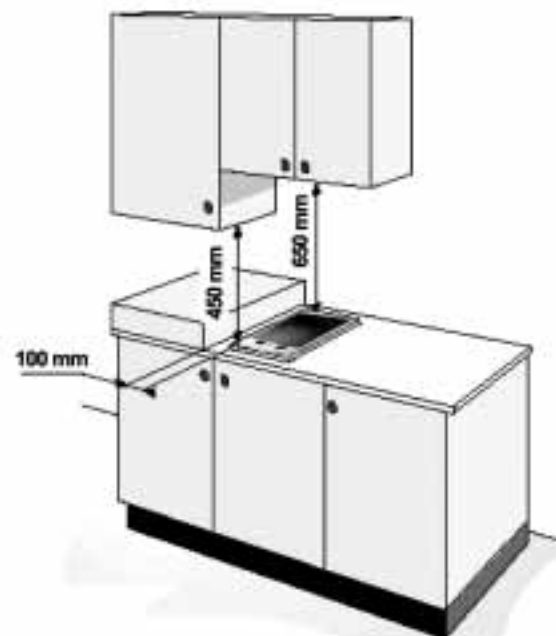

Fig. 2

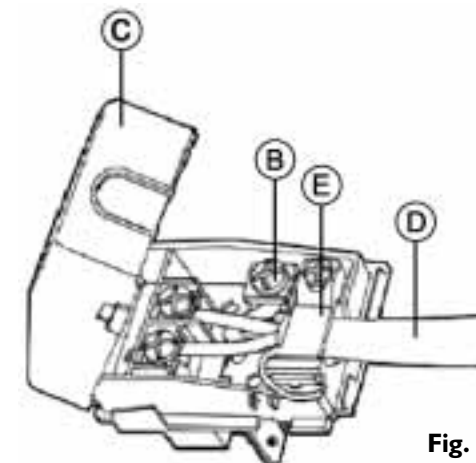

Fig. 3

