

WSF5552 A+W

12NC: 858664011000

Código EAN: 8003437038396

Whirlpool

SENSING THE DIFFERENCE



CARACTERÍSTICAS PRINCIPALES

Grupo de producto	Side by Side
Tipo de construcción	Independiente
Tipo de instalación	Independiente
Tipo de control	Electrónica
Color principal del producto	White
Potencia de conexión	0
Intensidad corriente eléctrica	1
Tensión	220-240
Frecuencia	50
Número de compresores	1
Longitud del cable de alimentación eléctrica	245
Tipo de clavija	Schuko
Número de compartimentos	2
Capacidad total neta de la unidad	515
Clasificación por estrellas	4
Número de sistemas de refrigeración independientes	2
Fondo con puerta abierta a 90 grados	-
Altura del producto	1780
Anchura del producto	902
Fondo del producto	700
Peso neto	104

CARACTERÍSTICAS TÉCNICAS

Señal de aviso / Funcionamiento incorrecto	-
Sección del frigorífico del proceso de descongelación	Anti-escarcha
Sección del congelador del proceso de descongelación	Anti-escarcha
Interruptor de refrigeración rápida	No
Función de congelación rápida	Si
Indicador de frigorífico de puerta abierta	Si
Temperatura regulable	-
Fabricación de hielo automática mecánica	Si
Estantes para botellas	-
Número de estantes en el compartimento frigorífico	4
Material de los estantes	Cristal
Sección de termómetro del congelador	-
Número de zonas de temperatura	2
Equipo de humidificación	-

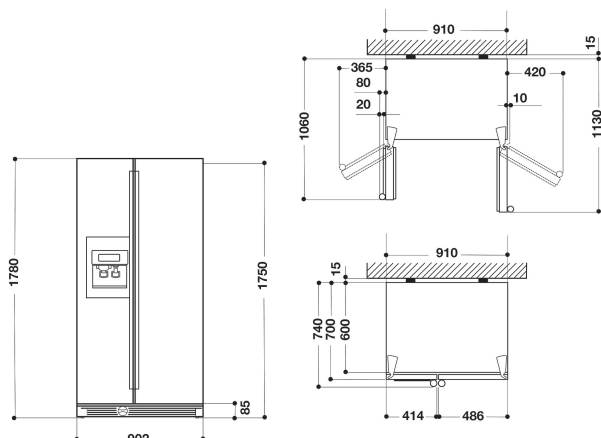

DATOS DE CONSUMO

Clasificación de eficiencia energética - NUEVA (2010/30/EU)	A+
Consumo anual de energía - NUEVA (2010/30/EC)	457
Capacidad neta del frigorífico - NUEVA (2010/30/EC)	335
Capacidad neta del congelador - NUEVA (2010/30/EC)	180
Capacidad de congelación - NUEVA (2010/30/EC)	12
Clase climática	T
Nivel de contaminación acústica	45
Sistema anti-escarcha	Total